



- * Uitleg bij de grafische keuzes van dit boek:
- formaat & zwarte kleur is zelfde als de proces/ werkboekjes maar ander materiaal zodat er een subtiel, doch merkbaar verschil is
 - kleur titel mag niet veel verschillen met het zwart van de cover zelf want de double exposure gaat niet over zwart-wit gedachten maar zit in subtiele nuances, niet direct / voor iedereen leesbaar
 - volg de rode draad

DOUBLE EXPOSURE

*de complexe gelaagdheid
van de huiselijke realiteit*

door Morgane Lahaye

INDIVIDUELE AMBITIE / intuïtieve exploratie

INSPIRATIE UIT EIGEN REFLECTIE /
een gelaagde lezing

GRAND TOUR DEFINITIE / double exposure
CH - soloreis
object / affect

POSITIEBEPALING / de devotieve architect
affecting

EXPOSITIE / double [multiple] exposure
een symbiotische ervaring

Promotor / Carl Bourgeois
Co-promotor / Hugo Vanneste

Masterproef studio Grand Tour
KU Leuven Faculteit Architectuur
Campus Sint-Lucas Gent

academiejaar 2018 -2019

INDIVIDUELE AMBITIE

[met mijn masterproef wil ik]

INTUÏTIE

definitie,

de intuïtie zelfst. naamw. (v.)

Uitspraak: [inty'wi(t)si]

Verbuigingen: intuïtie|s (meerv.) eigenschap dat je iets aanvoelt zonder erover te denken ; onmiddellijke redenering *

etymologie,

intuïtie [ingeving] {1824} < frans intuition < middeleeuws latijn intuitionem, 4e nv. van intuitio [blik, gezicht], van intuēri [zijn blik richten op], latijn intuitus [het kijken naar, blik, gezicht], van in [in] + tuēri [beschouwen, waarnemen].**

eigen definitie

"Het vertrouwen op conclusies uit de eigen waarneming."

INTUÏTIEVE EXPLORATIE

[intuïtie inzetten als stimulans voor mijn creatief proces]

* definitie van www.woorden.org

** etymologie van www.etymologiebank.nl

SOMS MOET JE GEWOON DOEN / Kabelbrug in Bordo waar mijn nonkel niet over durfde.
Ik waagde het er op en kreeg er een prachtig zicht op de zonsoudergang voor in de plaats.



Ik heb vaak moeite om mijn creatief proces de vrije loop te laten. Voor mezelf bepaalde grenzen stellen geeft me controle over mijn eindresultaat. Maar ik heb gemerkt dat net door zo resultaatgericht te willen produceren, ik mijn creatief proces de mond snoer. Alternatieve denkpijstes worden door mijn gesloten denkproces aan de kant geschoven en mijn intuïties volg ik te vaak pas na aanmoediging van docenten of medestudenten.

Het proces van exploreren op basis van een vertrouwen in de eigen intuïtie staat haaks tegenover de rationaliteit die wordt gepropageerd in het traditionele schoolse denken van bijvoorbeeld de middelbare school waaruit ik kwam. Alles moest rationeel verklaarbaar zijn en intuïtie was geen geldige/volledige vorm van legitimatie.

Tijdens mijn opleiding architectuur ben ik gaandeweg gaan geloven in de kracht van deze onderschatte stimulans : de potentie van een intuïtieve exploratie.

Tijdens mijn masterproef wil ik onderzoeken of mijn intuïtie bewuster kan ingezet worden, danwel het intuïtieve er alle baat bij heeft niet gecontroleerd te worden en zo onbewust het creatieve proces blijft beïnvloeden.

In het kader van deze bewustvorming ga ik dan ook dieper in op thema's waar ik voordien een intuïtieve connectie mee had, waardoor ze mijn werk ongemerkt binnenslopen, maar die niet verder geëxploreerd werden. Deze thema's fascineren mij duidelijk maar door hier bewuster naar op zoek te gaan hoop ik hun tot nog toe beloken potentieel te ontsluiten, zoals bijvoorbeeld mijn fascinatie voor een gelaagde architecturale lezing.

At noon, the South-East sun in the summer projects a cross above the entrance door.



STUDIO DODD / Maquettefoto's case Regentstraat 22



At night, a sign of presence is projected onto the wall of the next-door alley.

INSPIRATIE UIT EIGEN REFLECTIE

[wat neem je mee uit (een) vorige studio('s)]



EEN GELAAGDE LEZING VAN *DE OPENING*

RAAM¹ EN VENSTER²

BE - LICHT - EN¹

beweging naar binnen toe

BE - ZICHT - IGEN²

beweging naar buiten toe

De identiteit van een opening in de architecturale schil is voor mij niet zo simpel als een eenzijdige benadering zou doen uitschijnen, waarbij lichttoetreding de enige bestaansrede zou zijn.

Ik wil pleiten voor een gelaagde lezing. Ik geloof dat er meerdere facetten zijn die de identiteit van deze architecturale fundamente vormen. Ik ben ervan overtuigd dat het geen vlakke maar ronde karakters zijn.

Bij een voorgaande studio, rond het thema 'Dood', groeide er een fascinatie voor de opening in de Architectuur.

In de benaming* schuilt al een deel van de beschouwing, bijv. raam versus venster.

Voor mij is deze benoeming al een belangrijke aanduiding van de dubbele gelaagdheid binnen de identiteit van eenzelfde entiteit. Het juist benoemen is dus een eerste wijze om identiteit toe te kennen. Studio Dood wist de fascinatie aan te wakkeren naar hoe een naam of titel reeds geladen is met [zinne]beelden^o en zo reeds een identiteit creëert nog voor een verdere verklaring volgt.

* *bewuste handeling, iets benoemen, iets beladen*

^o *zinnebeeld : zelfs.naamw. een concrete figuur waarmee een abstract begrip zoals een natie, een ideaal, een gevoel etc. wordt verbeeld; allegorie ; symbool*

„This is how space begins, with words only, signs traced on the blank page.
To describe space: to name it, to trace it, [...]
But you don't even need to close your eyes for the space is evoked
by these words, a dictionary space [...] to become alive, to be filled.”

- George Perec, *species of spaces and other pieces* -

Het is een RAAM ...

Een opening die toegang geeft tot de ruimte erachter.

Het raam laat licht toe in de woning, wat een effect heeft op de de ruimte die wordt belicht.

[*zicht - warmte - ervaring - ritme - vergankelijkheid - sfeer*]

...en een VENSTER.

Een opening die de blik opent naar de wereld.

De ruimte keert zich via het venster naar buiten door het uitzicht maar ook het uitwaarts projecteren van licht 's avonds, wat de directe omgeving beïnvloedt.

[*reflectie - teken van aanwezigheid - blootstelling - ritme - vergankelijkheid - sfeer*]

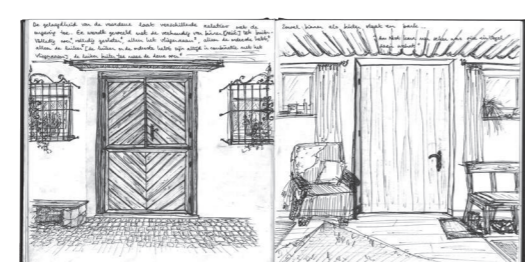
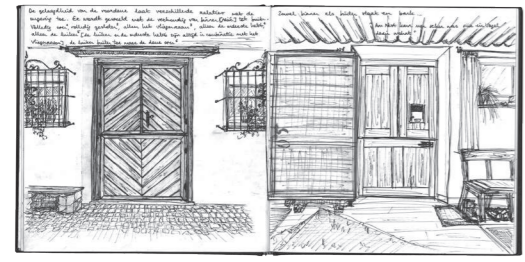
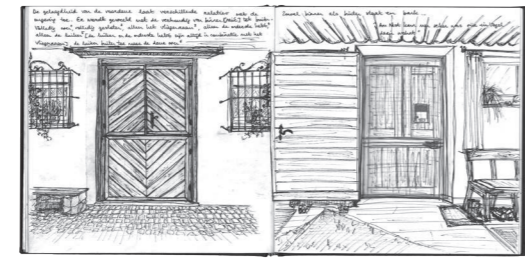
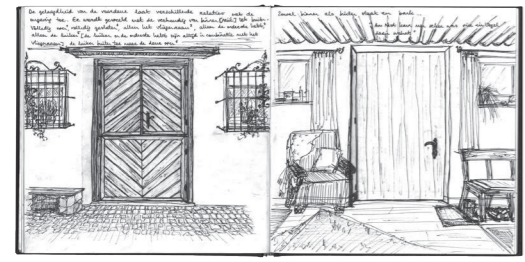
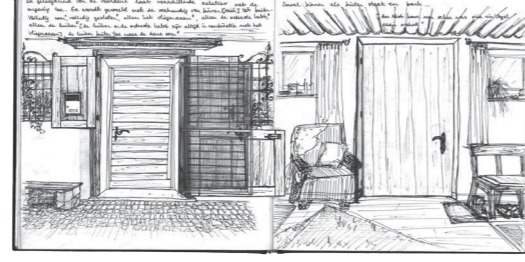
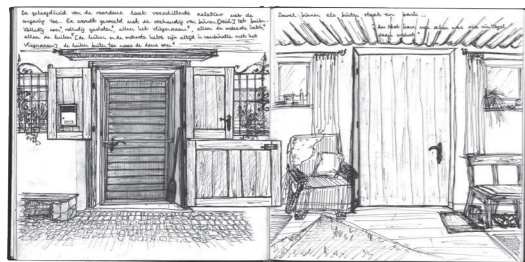
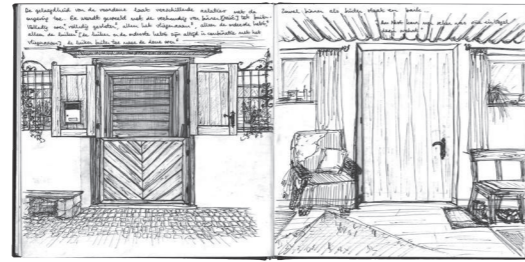
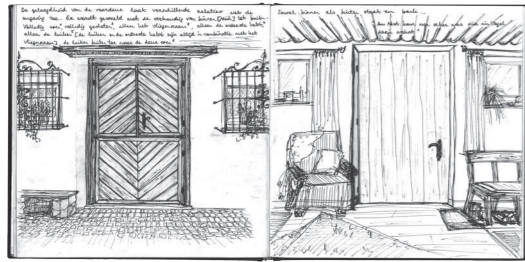

Deze dubbele lezing van een architecturaal element toont voor mij een waardevolle gelaagdheid, waarbij de volledige lezing meer is dan de som van de lagen. Waarbij deze lagen dus naast elkaar binnen hetzelfde element bestaan in symbiose en het in betekenis naar een hoger niveau kunnen tillen.

Voor mij is dit het geval wanneer een intuïtieve connectie gevormd wordt tussen element en lezer, wanneer je m.a.w. die gelaagdheid zelf ervaart. Iedereen heeft uiteraard zijn eigen interpretatie, maar dat maakt het net mooi. Het gaat mij vooral om het ontluiken van het connectieve potentieel van het element.

Ik wil het besef en de interesse in deze gelaagde realiteiten aanwakkeren door nieuwe beelden te creëren waarin ik die gelaagdheid naar voor schuif, waardoor ze ook voor anderen leesbaar wordt.

INDIVIDUELE GRAND-TOUR DEFINITIE

[*onderwerp - thematiek*]



double exposure techniek toegepast op het raam waar de bureau van mijn tante voor staat

Vanuit de interesse in het weergeven van de gelaagdheid die ik [h]erken kwam ik al snel bij mijn titel, gebaseerd op een techniek binnen de fotografie waarbij op een negatief meerdere beelden over elkaar kunnen worden vastgelegd.

Dit zorgt voor een complex beeld, dat voor mij representatief is voor de intuïtieve beleving van architecturale elementen.

DOUBLE EXPOSURE

DE COMPLEXE GELAAGDHEID VAN DE HUISELIJKE REALITEIT

CASE /
DE EXPLORATIE VAN DE GELADEN ACHTERGROND
VAN EEN/DE WONING

Verder kijken dan de eerste, enkelvoudige lezing van de huiselijke realiteit door in te zoomen op de architecturale elementen die voor mij, samen, haar identiteit vormen.

Onderzoeken in welke mate en hoe die architecturale elementen de dialoog met de [ruimtelijke - directe - fysieke - mentale] omgeving aangaan. Nagaan hoe hun gelaagdheid invloed heeft op de huiselijke realiteit, op wat huiselijkheid in specifieke gevallen betekent.

Als startpunt van mijn experiment trok ik naar Zwitserland. Ik zocht een gekende, huiselijke kring op en kwam terecht bij mijn tante & nonkel. Ik voelde me altijd al verbonden met deze setting. Het geeft mij een back-to-basics-gevoel*. Ik had gewoon het gevoel dat ik daar moest zijn. Zoals hierboven reeds vermeld, vind ik het belangrijk bewust open te staan voor dit soort intuïtieve stimulansen.

Ik plande dus twee weken te gaan. Een week naar hun appartement in "de stad" ° Samedan, waar nu voornamelijk nog mijn tante en jongste nicht wonen. De tweede week dan naar hun huis in het bergdorp Montaccio, waar mijn nonkel nu permanent woont [gezien ze gescheiden zijn maar wel nog als vrienden samenleven], maar waar mijn tante, neef en beide nichtjes wel nog in het weekend naartoe gaan om tot rust te komen.

Twee plekken die ik al jaren ken, waar ik al meerdere malen alles gezien heb, maar waar ik nooit echt ten gronde naar gekeken heb. Bewust écht naar iets kijken, bewust open staan voor wat binnen wou komen, was dus mijn eerste echte objectief.

** Ironisch, toch, als je erover nadenkt. 'Back-to-basics' in een van de meest gesofisticeerde landen van Europa. Het gevoel gaat volgens mij daar ook niet echt over. Het gaat over familie, over de natuur, over tijd nemen voor jezelf, vakantie, even tot rust komen, bezinnen, écht praten met elkaar [mijn tante is godsdienstlerares - een spirituele, kritische ziel - iemand waar je écht mee kan praten]. Nu ik het zo neerschrijf, was het voor mij eigenlijk de ideale keuze om wat gedachten los te laten weken.*

° Niet te vergelijken met wat wij als stad ervaren, maar zeker wel meer 'stedelijk' dan Montaccio.



SWITZERLAND

S
O
J
O
R
N
-
S

PROTOCOL

Loskomen van het gekende. Het gekende op een andere manier bekijken.
Het gekende voor de eerste keer echt zien.

Alleen zijn. Je gedachten - *zonder stoorzenders* - de vrije loop laten gaan.

INTERACTIES / ENCOUNTERS

1. jezelf registreren tijdens een of meerdere (*inter*)acties met een bepaalde omgeving op een (*ver*)beeldende manier
2. registreer een gesprek
3. verbeeldt een wandeling van 25 km
4. lees een boek
21 Lessen voor de 21ste eeuw - Yuval Noah Harari
de kleur van de stad - Rob van Maanen
devotion - Patti Smith
5. hou een dagboek bij (het weer - ook het kleur beschrijven - gedachtenstroom - tekeningen - foto's - referenties)

HET RAAM / HET VENSTER



MONTAVOIX 5.11.18 5u23

MONTAUDIX 8.11.13 1 KLEUR

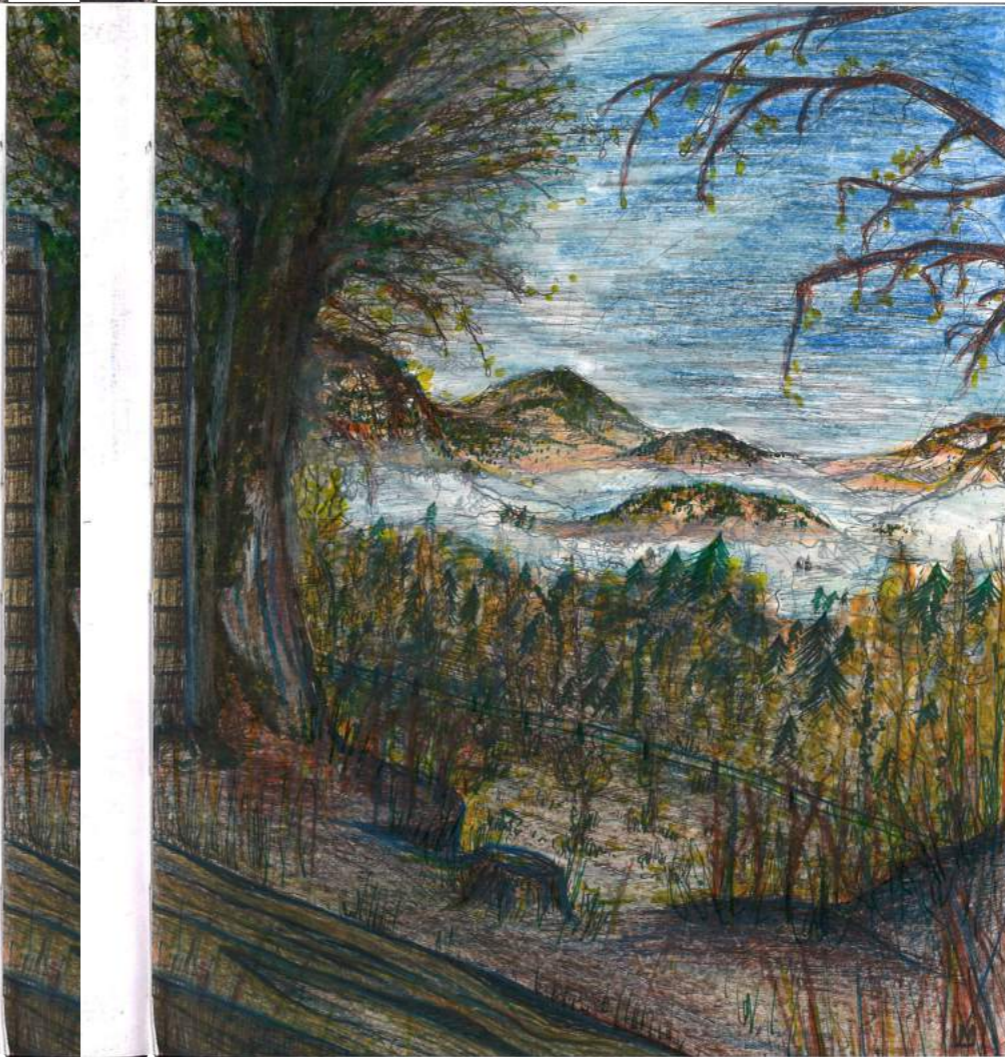

"In die oerleeste leefgedeelten, zoals by ons de badkamer,
zie je soms nog de bitter van die oerstromkelijke stenen muur."
NONNEL STEFAN



MONTACCIO @ FEB 13u10
"oerpinne stal"



SAMEDAN 2 FEB 12u50
"eerste woning"
↳ isolatie binen



MONTACCIO @ FEB 15u15
"nu de woning van mijn
-tante's nakkelt"
↳ isolatie binen & buiten
+ nieuwe gevel



ORIGINELE STAL
niet breder vee
en boven de hoaisalder

EERSTE WONING
waartij ze enkel
binen isoleerden
Buiten zag het ee
nog als een stal uit

NU
Ook buiten isolatie
maar in de gevel materialen
wordt wel nog verwezen
naar de structuur van de
oerstromkelijke stal
Met bovenaan hout en
onderaan bepleistering

De traditie van Sgraffito werd 'nieuw ontdekt' toen door het opkomende
 toezien de blik kwam op de eipen traditie & decoratie.
 De architecten rond 1900 speelden hierin in => Heimatschutzbewegung

ook bladz. 4 blommotieven behoren tot de traditie



Het quars bestaat er in louter nóg te kopiëren, daarom waren
 de Sgraffitos van de echte kunstenaars zeer verhalend, altijd iets nieuws.
 En het verhaal zat de kunst, niet in de loutere techniek.

Bijv. een huis waar rond de ramen een haus riddeetovereel aspect.

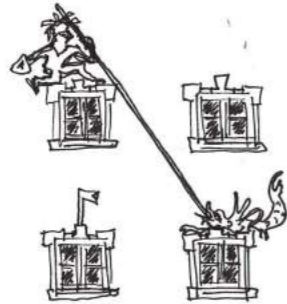

Niet alleen rond de ramen,
 maar ook op de ramen
 van huizen kwam de versiering voor.

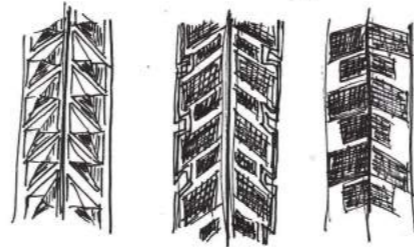

Of volledige patronen over gevels



Er zijn ook Sgraffito - Rosetten



=> staat voor staat voor de ran, de machtbaarheid & de schepende kracht



21.7

Zelfs de maanlanding is er een huis in Bevee (daar naar samend) getekend! 1969

Zo als je ziet bij de voorbeelden van geometrische tekeningen is LICHT & SCHADUW
 zeer belangrijk in Pedestis' werk, hij beschouwt ze als motorie, om diarte in het/de
 vlakke te creëren.

De opvatting staat altijd met de architectuur in symbiose.
 Het is een spel van proportie, plasticiteit & Verbeelding.

Er het schoolgebouw staat ook een gans allgorie: een soort wereldbeeld:

nr. 12

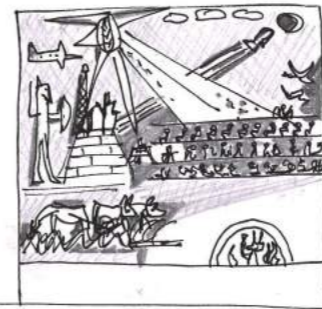

CHAVANT = hoer, erkanen
 TAGIER = noteren, ontbouden
 FFR = daer, uitvoeren

↳ moeget zeer belangrijk voor de laer, voor een goede opst!
 Elk jaar kwam er eertje bij, ophalende red opst maar af vinder maar.



SGRAFFITI SANEDAN 1 FEB 19

SGRAFFITI SAFARI, GIULIANO PEDRETTI, SANEDAN

nr. 7

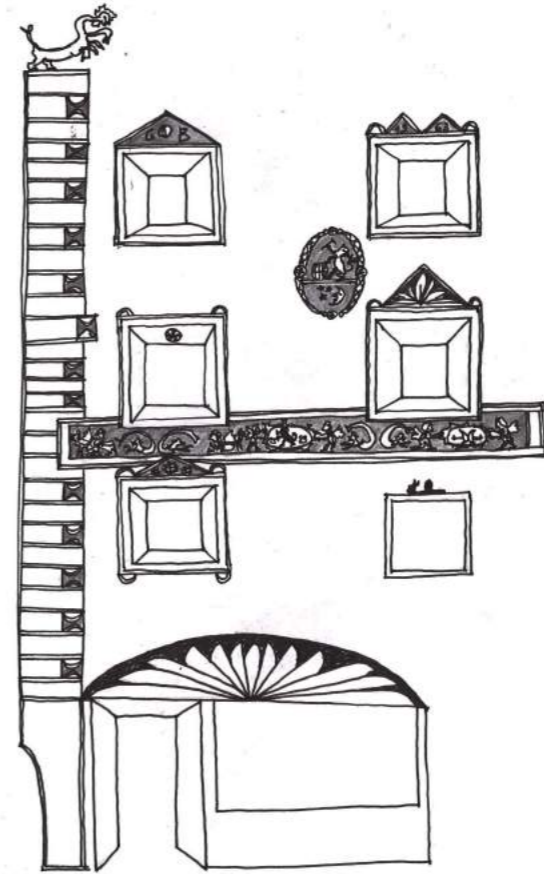

SGRAFFITI van 1889, strade in het midden is toevallig met expeltjes + monstres + waarschild + initials

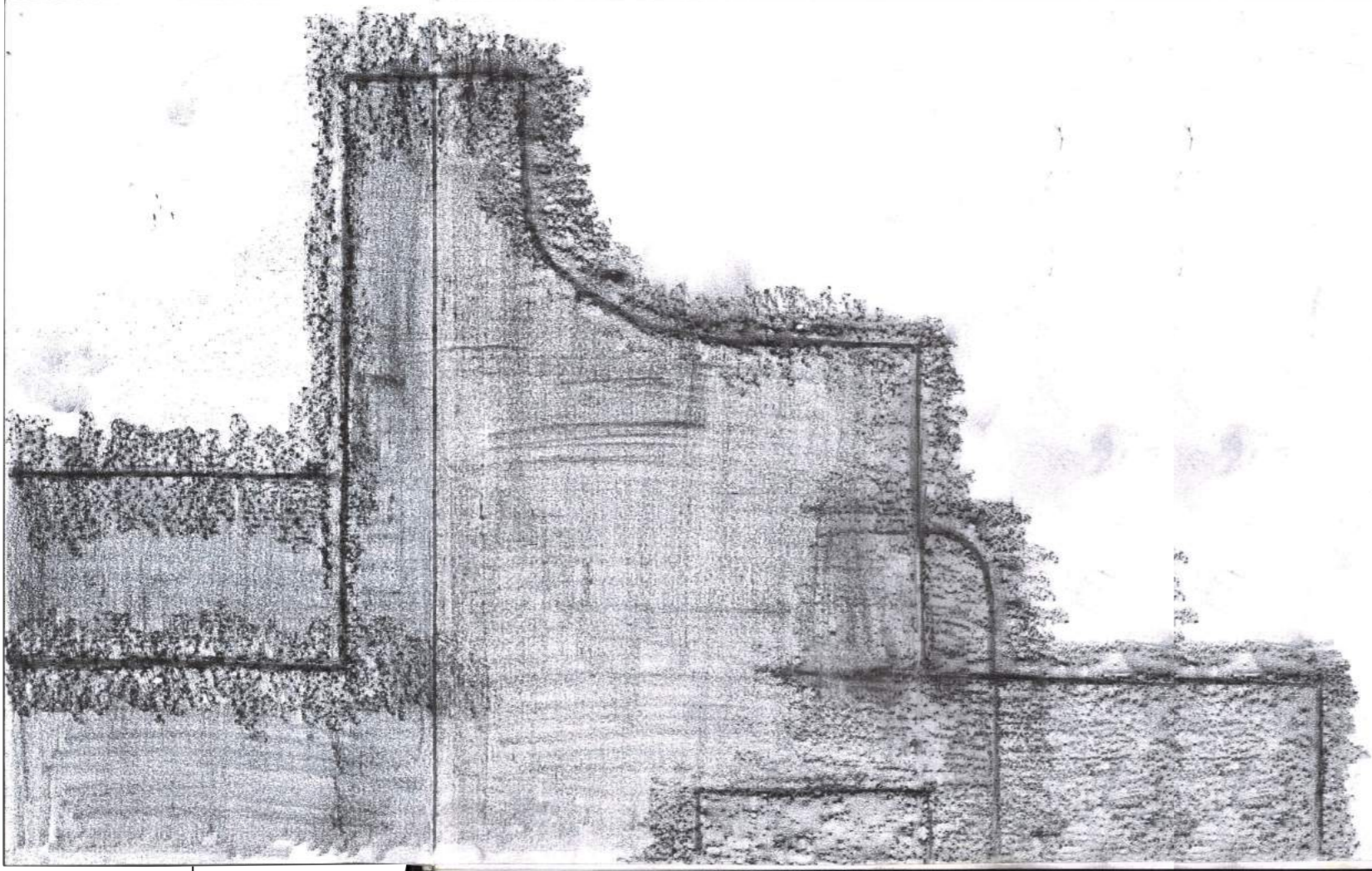

HOEZE VAN GROENE RANDE VOOR SITTEN

KANTTEKENING: of ook geen naar en heel met de late kenmerken van spracatit !!!

symbool vd vogel → witte duif konst veel terug, ook de aannemster; orschwrt: p 5439 C CK 85
 + wapenschild met de "geaal" / "harp" * 81 *

↳ Spracatito waren ook een teken v. welstand, daarom werd het bij renovaties vaak overschilderd zodat ze niet meer te veel aandacht trokken.

nr. 10

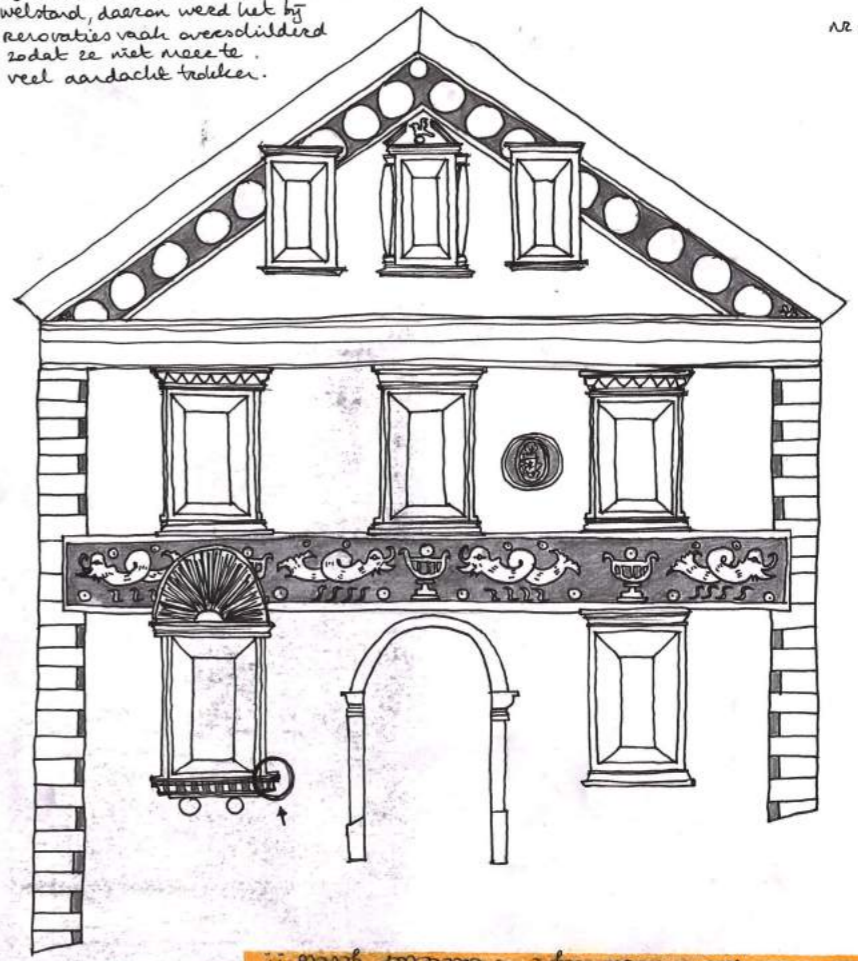

dit is dit tot het interieur draagt → baseeluf geveld is

KANTTEKENING: fascinerend door scilid & daarvan kun je mekeren stelen in de gurd

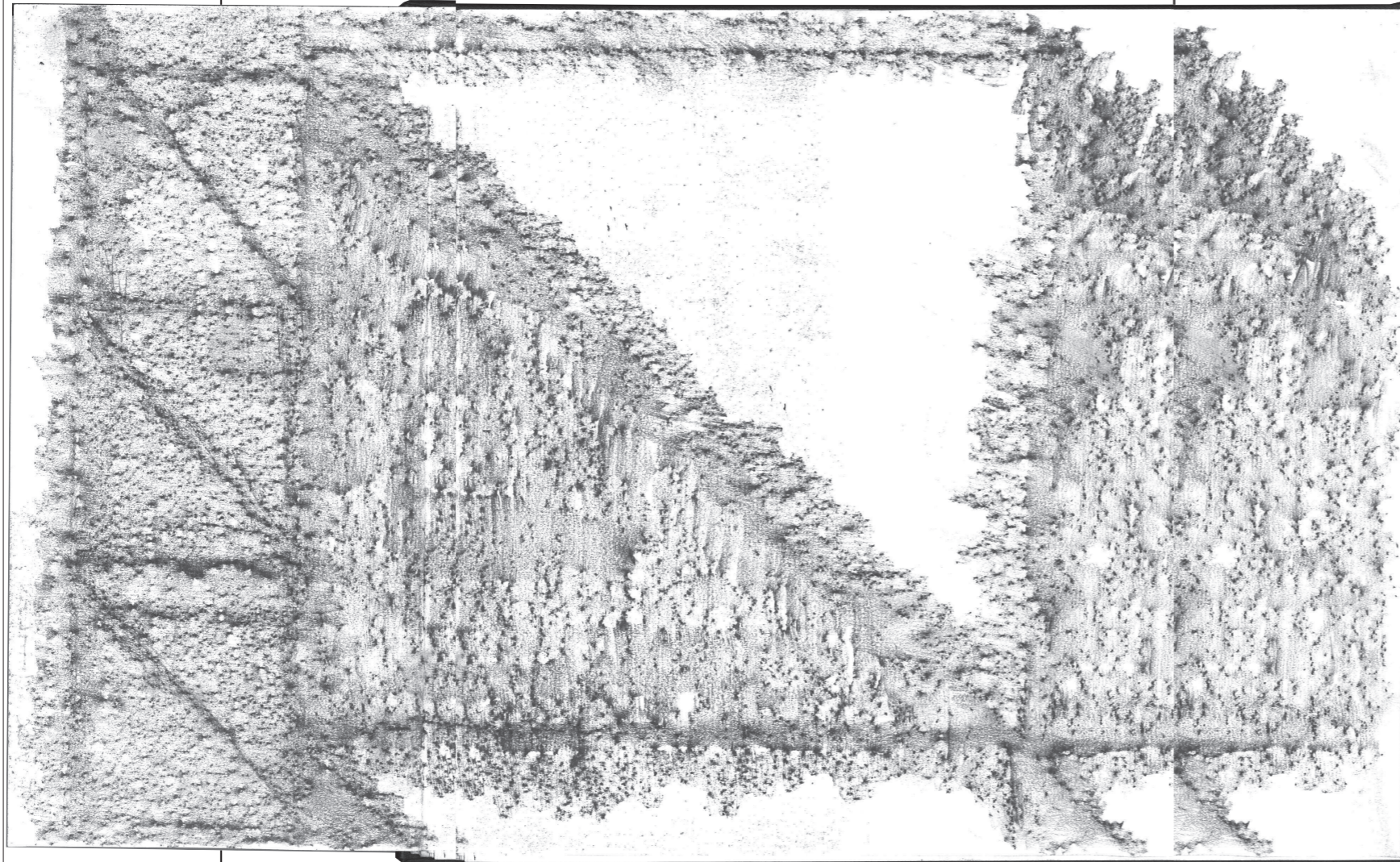

GEOMETRIE, LICHT & SCHADUW => DIEPTE IN HET VLAEK & TROMPE-L'OEIL

nr. 9

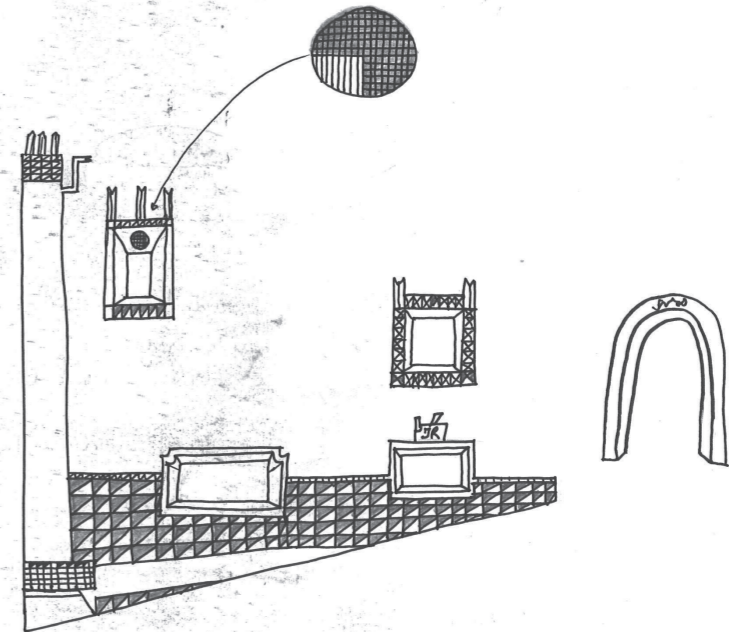

Geometrisch thema: 16^{de}
later in de Renaissance: webeeldigen
v. architectuurelementen v. zuilen, portos,
+ uit Italië: visser, draaken, zeemeerminnen,
dolfinen, ...
Typisch ook: "des lachende Huid": 
↳ dubbele lijn voor 4 kanten: worden 4 verstaan
De Rosette: zie eerder
+ wapenschilden v. families die er wonen

DAG 5

0°, HEEL ZONNIG

SAMEDAN
4 FEBRUARI MAANDAG

Vannorger teke ik ee of uut en invittief de 'stad' [reeder het doer] op mij te later arkesen en mijn indrukken vast te leggen vore n' kleuren waier en andere dingen die mijn aandacht trecken.

Vanniddag ga ik owel en niddag geisten en een sneeuwvandelijg of vore het amsen in ~~Swiss~~ → is vlybbare niet een of maandag ... typisch! ... plannij vore vanniddag = weekend.

Het appartement
van mijn tante,
Cho d'Auk 47,
7503 Samedan,
SWISS.



DEUR NAAR DE LIVING TOE

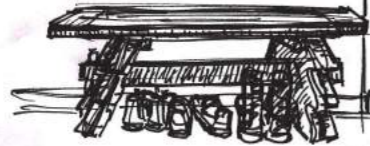

Als je binnentent staat en liles een bankje en je schoenen aan 'niet te doen onder het 'warschild' van de familie.

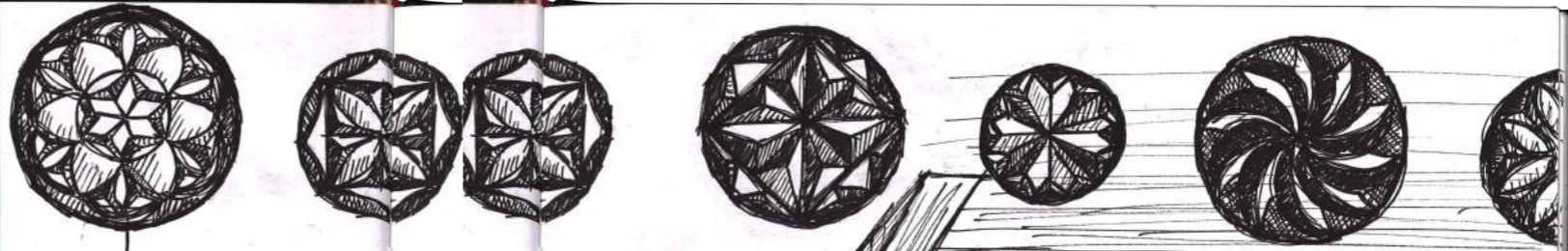

DEUR NAAR OEU DEUR NAAR DE WELKOM



Verder in de tiken hangen de jassen aan houten karstok - plakstok - plakken met de typische "Egadien - Rosetten". Rosetten".

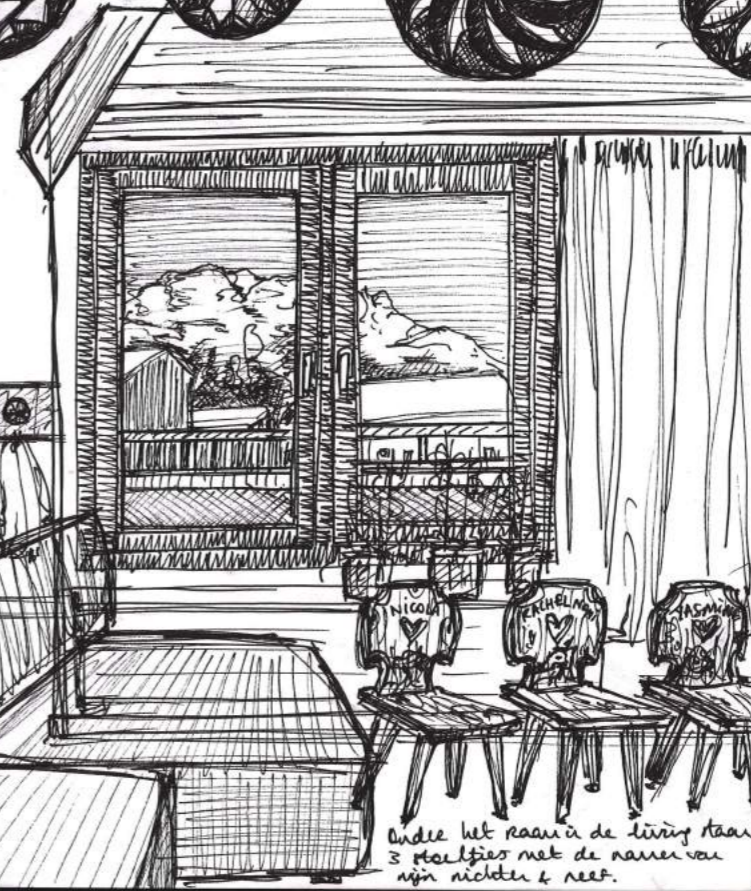
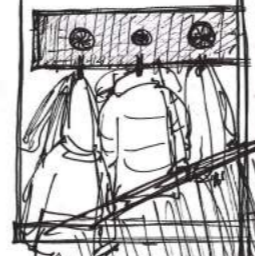

Ande het raam in de living staan 3 stoeljes met de namen van mijn nichten & neef.

DAG 6

MONTACCIO / MUNTAC

5 FEBRUARI DINSdag

0-2°, zonnig

Vandaag ga ik van "boven" [Saredar, vandaag te bereiken - 20°, heel veel zonnig, Obereingdii] naar "beneden" [Muntac, 2° en zonnig, Bergell] = dal tussen Maloja [de Malojapas] x Chiavenna [IT].

MAAK HET BERGPAAD...

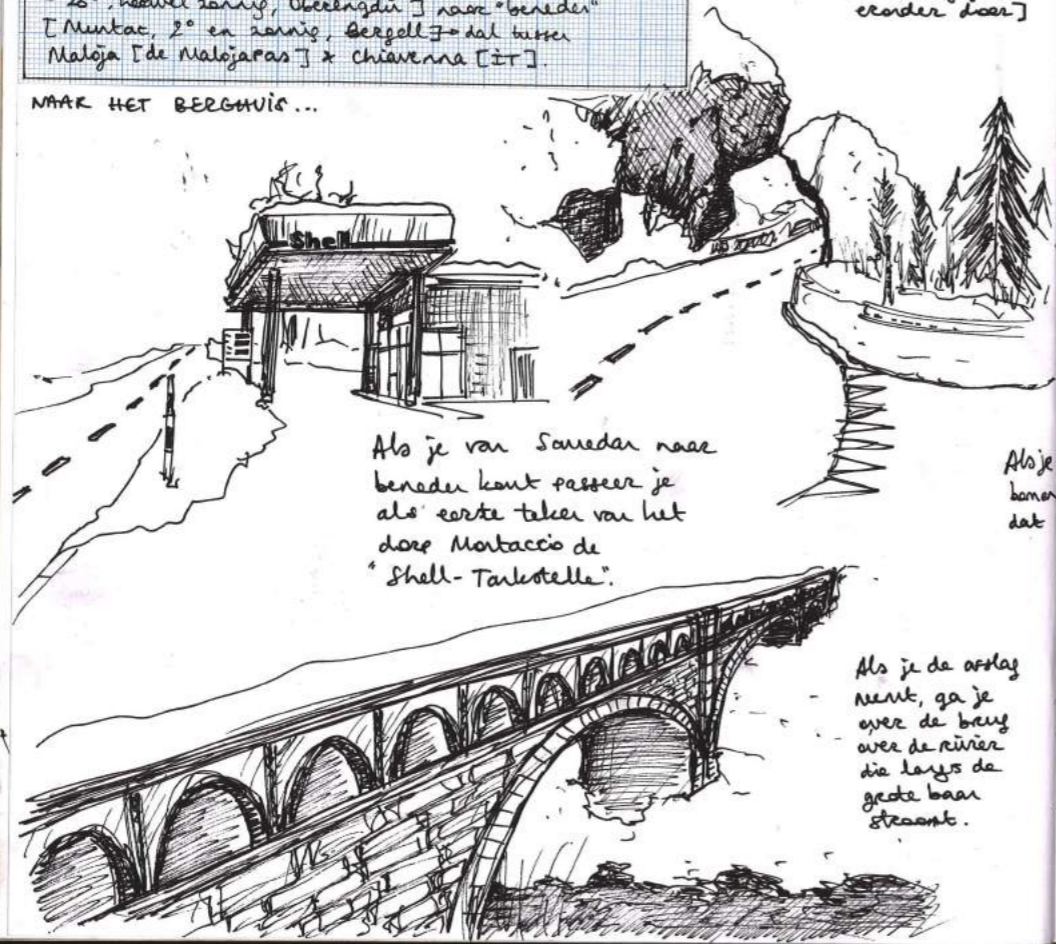

Als je van Saredar naar beneden komt passeer je als eerste telken van het dorp Montaccio de "Shell-Tankstelle".

Als je de overslag neemt, ga je over de brug over de rivier die langs de grote baar stroomt.

Wanneer voor de pots - doorgang neemt je de overslag nemen. [als je van Itaki komt, naar van de luchthaven, rij je eerder door]

rijg v. naar je voor]

Als je de bo komerig ne dat het bij

Als je de brug over gaat zie je een komerig met rechts een kasteel dat het begin van het dorp 'Stanza' vormt.

overslag je rijg ier de



Op de derde rij staat "Muntac"... Dus in plaats van naar rechts, naar het kasteel, naar Stanza, gaat de weg naar Montaccio naar links over een kleinere tweede brug.

Over de brug zie je al de kerke, die je bereikt via een padje langs drie oude stallen. [het pad is nu vol sneeuw, ca. 1m diep]

De afdaling naar de keelke voorbij,
zie je in de verte de Middelsteuwe
[Gevangenis]-toern die naast de
keelke staat in het volgende dorp,
Ravotogno.

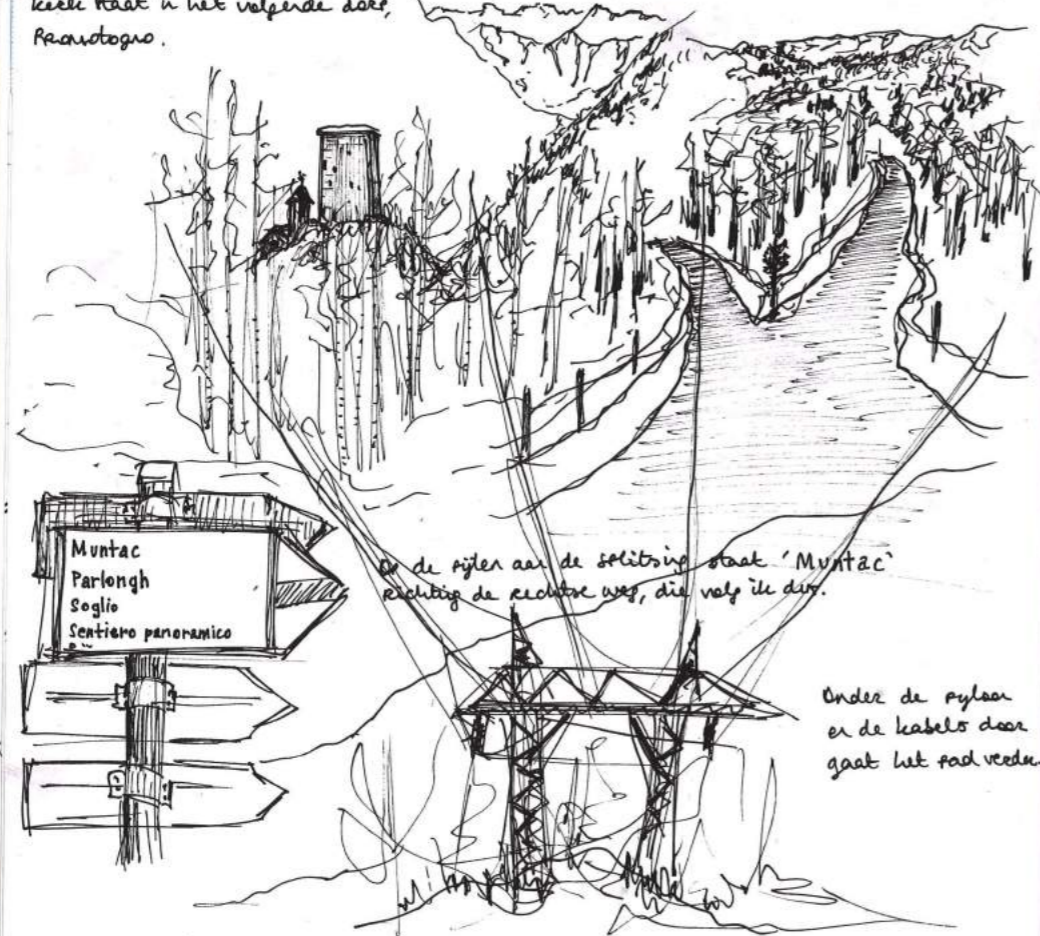

Op de pijler aan de solitudo staat 'Muntac'
richting de rechter weg, die volgt de rivier.

Onder de pylaar
en de kabels door
gaat het pad verder.

Re
n
be

son
door
verder.



Rechts wordt mijn aandacht
nog getrokken door de deels
bevroren mini-waterval ...

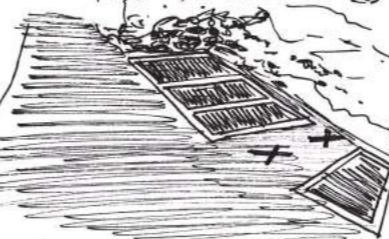

Naast de bank
is er de nieuw aangelegde
parkeerplaats

En plots verschoont daar het dorp
zelf ...

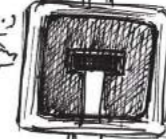

Naast het
berd staat de bank
die in de nasiddes
perfect in de zon
staat en waarvoor
mijn tante & nonkel
tot 2 maal toe en
aarmag bij de gemeente
hebben ingediend ...
en plots was het daar,
samen met de parkeirg.



Daar tussen [in die straat] gaat de weg naar het huis verder, langzaam moderner huis waarvan onder andere de bewoners waarschijnlijk goede dieetliefhebbers zijn!

Tussen een oud schuurtje & een huis met oude sprassiti, dus een oud huis, is er net genoeg plaats om net de auto daar te laten rijden...

Soglio

op de zijhant van het huis staat ook de aanwijzing dat de weg naar Soglio ook langs hier is... het bergpad naar daar staat naast het huis van mijn tante



normaal zit hij met hier ook naar het zal te hand zijn.

Wat ik nu dan, so naar



Wat verder aan de rechter kant zie ik dat het beestje en de bocht die mijn norstel gebouwt om de auto te draaien zodat hij in achteruit, door het zoveelste immer kraakende stuk, tot naast het huis kan rijden

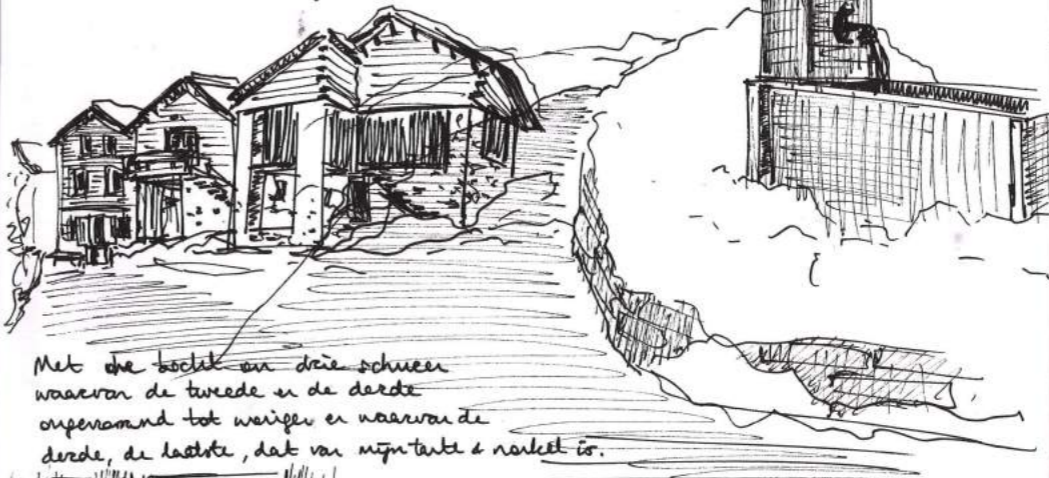

Met die bocht en drie schieven waarvan de tweede en de derde openstaand tot wijger en waarvan de derde, de laatste, dat van mijn tante & norstel is.



Boven de deur van de buer hangt een sprankle...
"Am Nest kann man sehen was für ein Vogel darin wohnt?"...

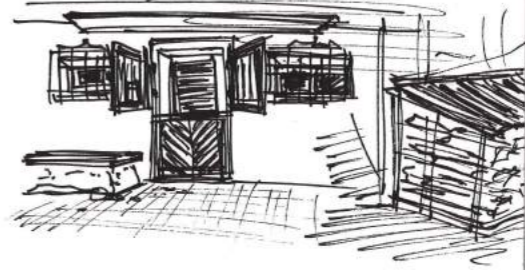

En dat brengt ons bij het huis van mijn norstel en tante, waar een bank voor de deur staat & een houtstapel: mijn norstel de laatste werker en mijn tante met de over deur van anders.

DAG 7

4°, ZONNIG

MONTACCIO / MUNTAC
6 FEBRUARI WOENSDAG

Omdat het vandaag waarschijnlijk de laatste dag
zon over blauwe hemel is, ga ik vandaag proberen
zoveel mogelijk foto's maken: de foto's van
m'n kleurenwaaiers van Montaccio,
foto's van het huis van m'n nonkel & tante,
dingen die me overal en de dubbel-exposures
met Polaroid & de Minolta proberen...

→
mooiijke dat het lijkt op youtube ...
Horelike zijn ee-toch een raaz geluk!



DC

DOUBLE EXPOSURE RAAM LIVING MUNTAC 6 FEB 11:05

Wat ik meermalen uit studio Dood van vorig jaar is mijn interesse voor de gelaagdheid van de architecturale elementen en hun effect op de ruimte, hun betekenis voor begrippen zoals huiselijkheid.

RAAM¹. VENSTER².

¹BE - LICHT - EN
²BE - ZICHT - IGEN

*Een venster naar de wereld.
Door het venster laat je de wereld binnen.*

KADRAGE

BINNEN - BUITEN

*Een overgang door een
gelaagdheid van elementen.*

*RAAM licht - zicht
DEUR lagen van binnenkomen
TRAP link tussen ruimtes*

De double exposure is een geschikte techniek om de complexe dubbele lesing van de architecturale elementen, die niet direct zichtbaar is, te verbeelden. De gelaagdheid van realiteit verschuift voort te liggen in één foto.



DOUBLE EXPOSURE DEUR INKOM MUNTAC 6 FEB 11:54

De gelagsheid van de voordeur laat verschillende relaties met de omgeving toe. Er wordt gespeeld met de verhouding van binnen[buiten] tot buiten. Volledig open, volledig gesloten, alleen het vloeroppervlak, alleen de onderste helft, alleen de buitenzijde [de buitenzijde en de onderste helft zijn altijd in combinatie met het vloeroppervlak] de buitenzijde toe naar de deure toe.

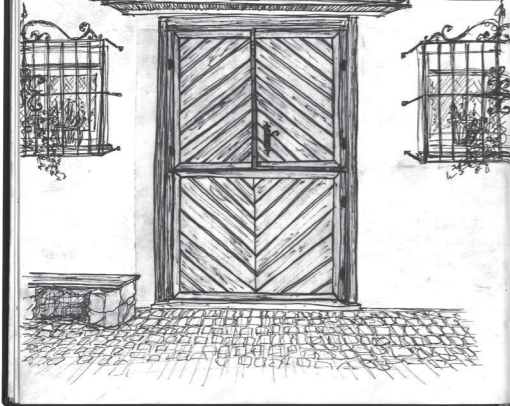

Zowel binnen als buiten staat er barke...
Am Next leen nog reken naar pise in Vogel
daer vohot.



De gelagsheid van de voordeur laat verschillende relaties met de omgeving toe. Er wordt gespeeld met de verhouding van binnen[buiten] tot buiten. Volledig open, volledig gesloten, alleen het vloeroppervlak, alleen de onderste helft, alleen de buitenzijde [de buitenzijde en de onderste helft zijn altijd in combinatie met het vloeroppervlak] de buitenzijde toe naar de deure toe.

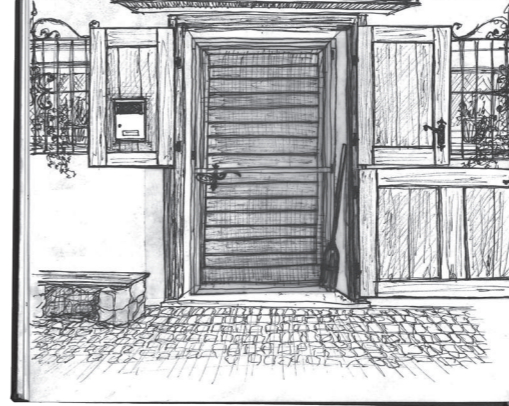

Zowel binnen als buiten staat er barke...
Am Next leen nog reken naar pise in Vogel
daer vohot.



De gelagsheid van de voordeur laat verschillende relaties met de omgeving toe. Er wordt gespeeld met de verhouding van binnen[buiten] tot buiten. Volledig open, volledig gesloten, alleen het vloeroppervlak, alleen de onderste helft, alleen de buitenzijde [de buitenzijde en de onderste helft zijn altijd in combinatie met het vloeroppervlak] de buitenzijde toe naar de deure toe.

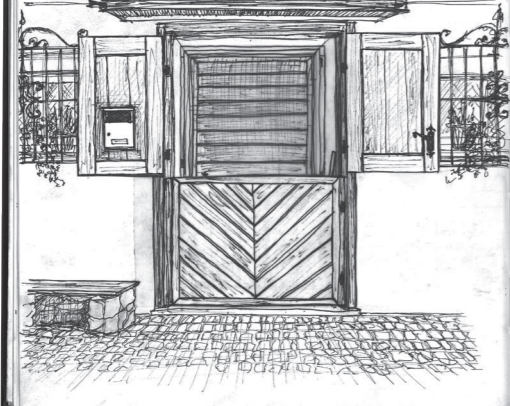

Zowel binnen als buiten staat er barke...
Am Next leen nog reken naar pise in Vogel
daer vohot.



De gelagsheid van de voordeur laat verschillende relaties met de omgeving toe. Er wordt gespeeld met de verhouding van binnen[buiten] tot buiten. Volledig open, volledig gesloten, alleen het vloeroppervlak, alleen de onderste helft, alleen de buitenzijde [de buitenzijde en de onderste helft zijn altijd in combinatie met het vloeroppervlak] de buitenzijde toe naar de deure toe.



Zowel binnen als buiten staat er barke...
Am Next leen nog reken naar pise in Vogel
daer vohot.



De gelagheid van de voordeur laat verschillende relaties met de omgeving toe. Er wordt gespeeld met de verhouding van binnen[buiten] tot buiten. Volledig open, volledig gesloten, alleen licht vliggenaan, alleen de onderste helft, alleen de linker, de linker en de onderste helft zijn altijd in combinatie met het vliggenaan, de linker buiten toe naar de deur open.

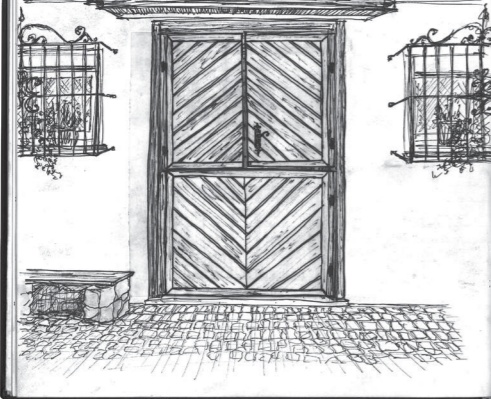

Zowel binnen als buiten staat er bank...
Am Niet kan nog schen naar een in Vogel
daer vohok.



De gelagheid van de voordeur laat verschillende relaties met de omgeving toe. Er wordt gespeeld met de verhouding van binnen[buiten] tot buiten. Volledig open, volledig gesloten, alleen licht vliggenaan, alleen de onderste helft, alleen de linker, de linker en de onderste helft zijn altijd in combinatie met het vliggenaan, de linker buiten toe naar de deur open.

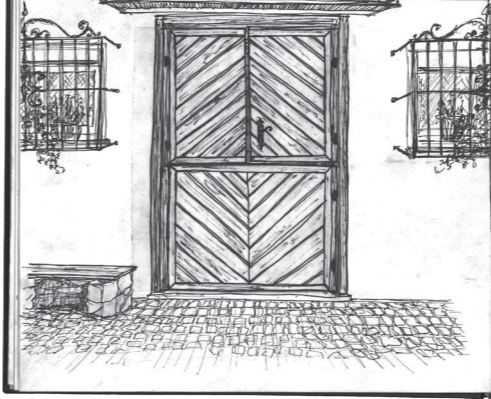

Zowel binnen als buiten staat er bank...
Am Niet kan nog schen naar een in Vogel
daer vohok.

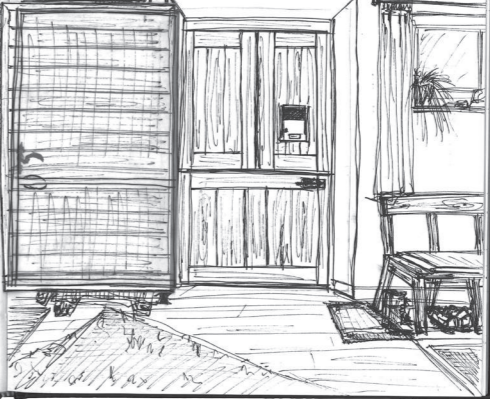

De gelagheid van de voordeur laat verschillende relaties met de omgeving toe. Er wordt gespeeld met de verhouding van binnen[buiten] tot buiten. Volledig open, volledig gesloten, alleen licht vliggenaan, alleen de onderste helft, alleen de linker, de linker en de onderste helft zijn altijd in combinatie met het vliggenaan, de linker buiten toe naar de deur open.

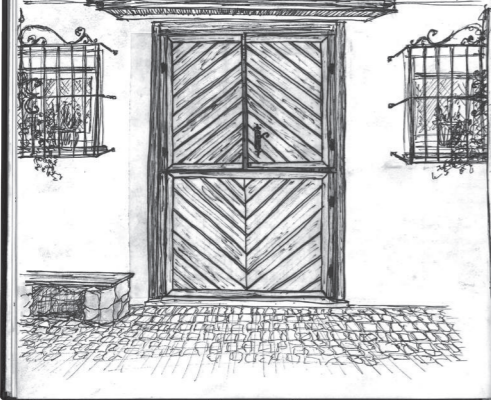

Zowel binnen als buiten staat er bank...
Am Niet kan nog schen naar een in Vogel
daer vohok.

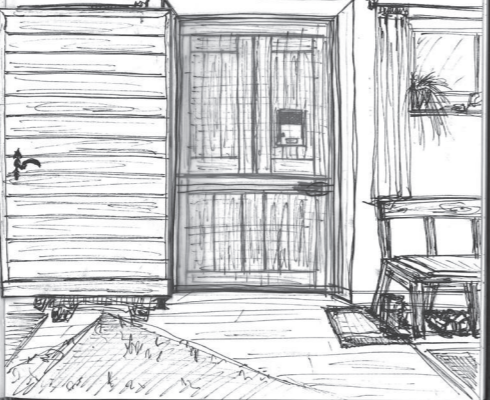

De gelagheid van de voordeur laat verschillende relaties met de omgeving toe. Er wordt gespeeld met de verhouding van binnen[buiten] tot buiten. Volledig open, volledig gesloten, alleen licht vliggenaan, alleen de onderste helft, alleen de linker, de linker en de onderste helft zijn altijd in combinatie met het vliggenaan, de linker buiten toe naar de deur open.

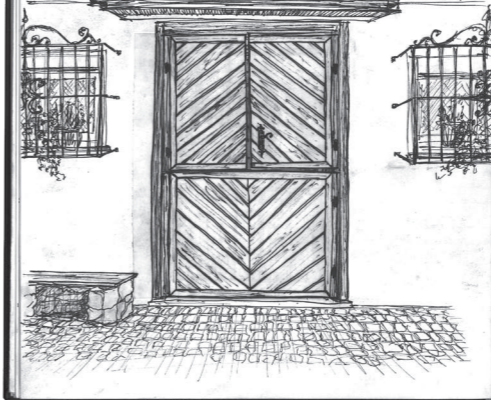

Zowel binnen als buiten staat er bank...
Am Niet kan nog schen naar een in Vogel
daer vohok.



Het tweede raam in de living is waar de bureau staat ...
De omgeving en het licht geven rust tijdens het werken.



DI

DOUBLE EXPOSURE RAAM BUREAU MONTAC 6 FEB 12:03

's Middags valt het licht perfect op de tafel.
Wat verbuiter gesloten blijft,
is eigenlijk een enorme bron van licht naar binnen toe.
Hier gaat het niet in de eerste plaats om het uitzicht,
maar om het samen tafelen!



DO

DOUBLE EXPOSURE RAAM EETTAPEL MUNTAC 6 FEB 13:23

DAG 8

MONTACCIO / MONTAC
7 FEBRUARI ZONDERDAG

3°, Grijs

typevoorbeeld van een stal in Bezzell

Vandaag is het Mar tekeningen die ik gisteren nog in m'n hoofd had maar geen tijd meer voer had te maken: de gelagtheid van de vordane + de karnetjes in Soglio.

Vanmiddag toek ik dan terug het doer in voor dingen die m'n aandacht hadden getrokken gisteren tijdens het Foto's nemen voor de kleine ruwraaiers zoals de structuur van de nog vele originele stallen in het doer!

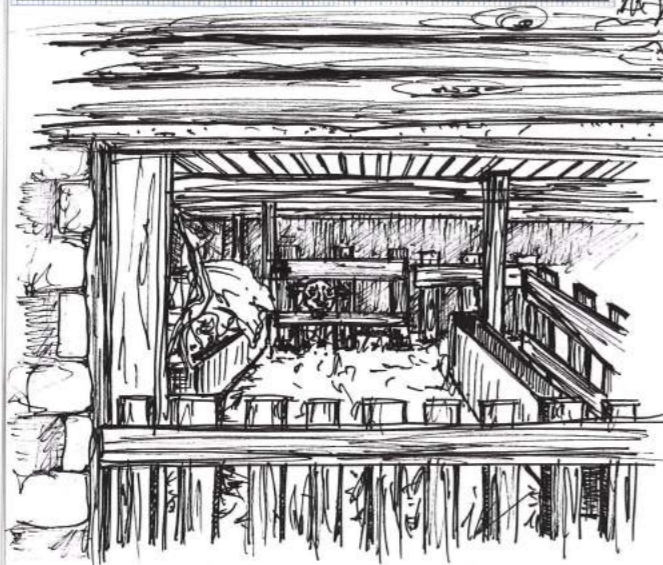

Gisteren ben ik met mijn vriend nog naar boven gegaan naar het bezzell logio, "het doer waar de zee altijd schijnt". Daar heb ik tijdens het wandelen van een geluid dat uit het donker kwam... het bleek een schaap te zijn. Zoals vroeger werden in dit huis een omgewende stal 3 nog steeds beneden dielen gehouden, maar veel minder natuurlijke waarde. Kruider alle plaats is voort hooi en baver ruimte vrijkomt voor de waring van de "boer".

F

FOCUS OP "DE STAL"



in

aan

tijd

en

heen

heen

eden

nde

en

el

en

hooi

voer

CASE 1

TYPEVOORBEELD VAN EEN STAL



EXTRA HOUTEN KOLONNEN

TWEE ACHTERDEUREN, VOOR HET VEE
VROEGER & EEN OPEN EN EEN TOEGE RAAMPJE

AF EN TOE EXTRA VEIEN TUSSEN
DE BALKEN VOOR EXTRA STABILITEIT

REGENAFVOER / DAKGOOT

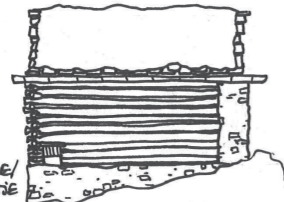

KLEIN
RAAMPJE/
ROOSTERIJE

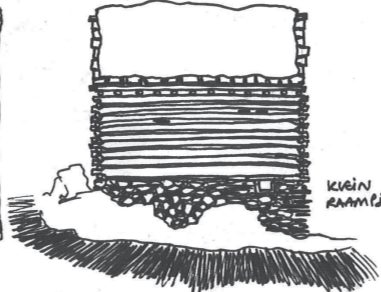
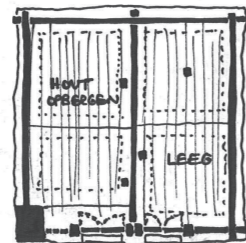

KLEIN
RAAMPJE

OM DE MANDEN VAN HOUTEN
BALKEN VLOER KAN IK ME
VOORSTELLEN DAT DE MANDEN
VAN DE STEENSTRUCTUUR ONDERAAN
ZO GEPLAATST ZIJN [IK KON ONDER
NIET BINNEN ONS DAT BIJFT BIJ
VERBEELDING]



STENEN KOMEN
STENEN ONDERKANT
BALKJE
SNEEUW
STRAAT
[SCHUIN]

LEIEN
BALKEN LENGTE
BALKEN DWARS
BALKEN LENGTE
+ DWARS
TWEDE HOUTEN DEUREN

DE GEVEL IS TEGEELIJK OOK
DE STRUCTUUR! MUUR & OPEN, ...
"BERIJKE ARCHITECTUUR"

IN STAL

V

1

0

VEE
RAAMPJE

TUSSEN
BALKEN

VEIEN
RAAMPJE

4
PEN, ...

In de linker ruimte wordt hout gestapeld, in de rechter ruime monumentale
Vraagstukken hier het heel gelijp hebben voor het vee en onderin het vee zelf,
vandaar dat het onderaan dichte stenen zijn die het vee warm hield
en bovenaan hout, een 'lichte', open structuur waar het hooi kan drogen.



De balken [boom stammen] liggen
geschrapt of elkaar, in elkaar
gehaakt



De wandstructuur gaat tot boven waar die
aansluit op een laatste rij van dwarse balken,
daar komt dan een dubbele roosterij op van fijne
balken met daarop de leien [en daarop nu in de winter
nog een 20-tal cm sneeuw].

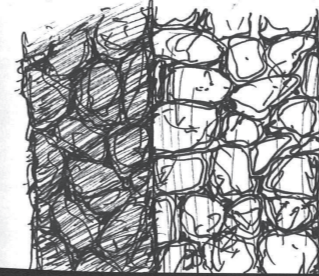

De stenen van het onderste deel zijn
gewoonweg of elkaar gestapeld met een soort
aarde er tussen.
leien

CASE 2

DEEL ONDE STAL [NU WONING]
IS NOG PUBLIEK / OPEN RUIMTE

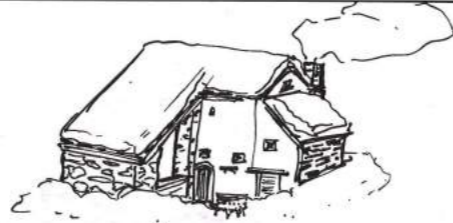

Het gaat om de voorbouw van een
oude stal die omgevand is tot een huis.
Het voorste deel van het huis toont nog
de originele stal-structuur en is nu
een soort buitenkamer waar ze hun
hout bewaren en in de zomer pidenen.

In de hoek staat het
hout opgestapeld.

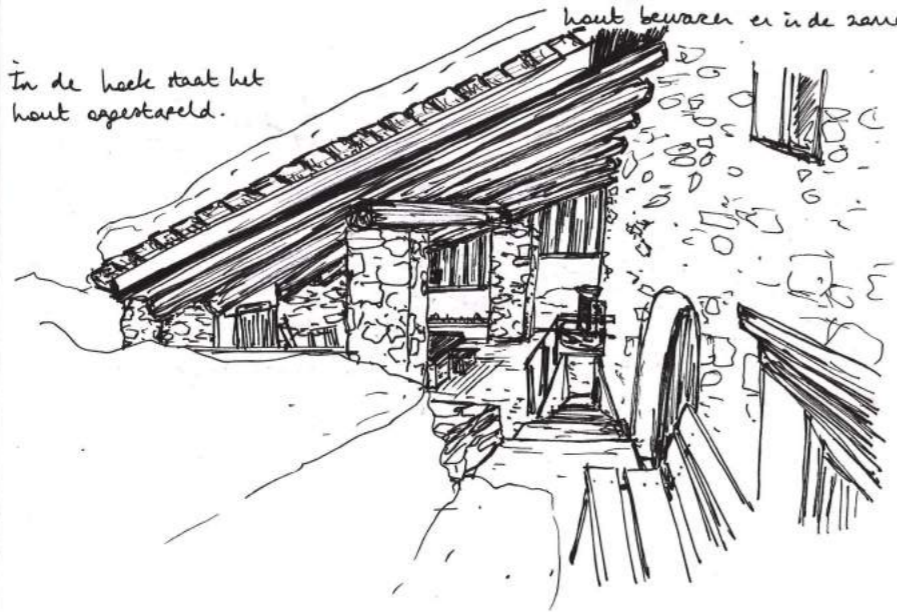

en
huis.
nog
nu
nu
riden.

G
8
u
d
8

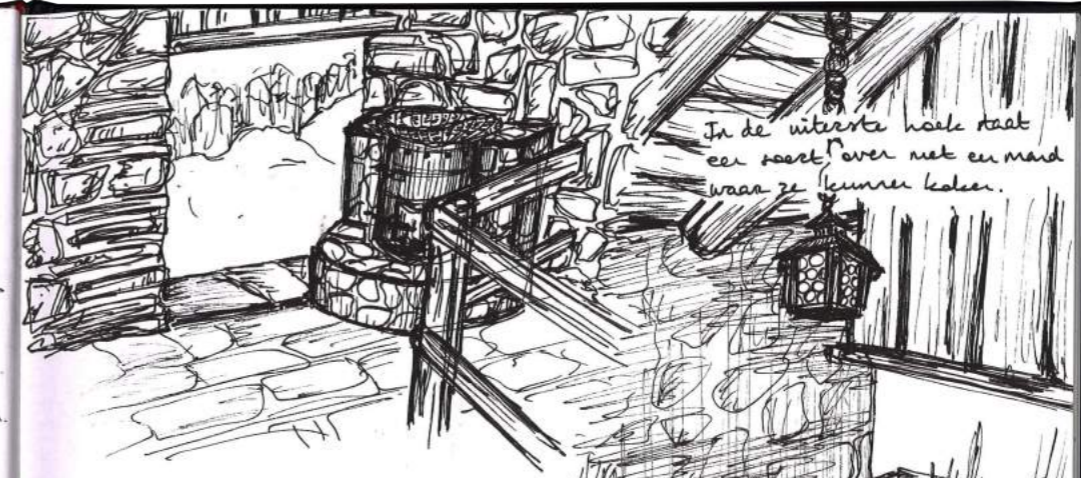

In de uiterste hoek staat
een soort over met een mand
waar ze kunnen koken.

Centraal in de buitenruimte
staat de pidenichtafel
uit natuursteen met
daarboven een
Dostese lamp.

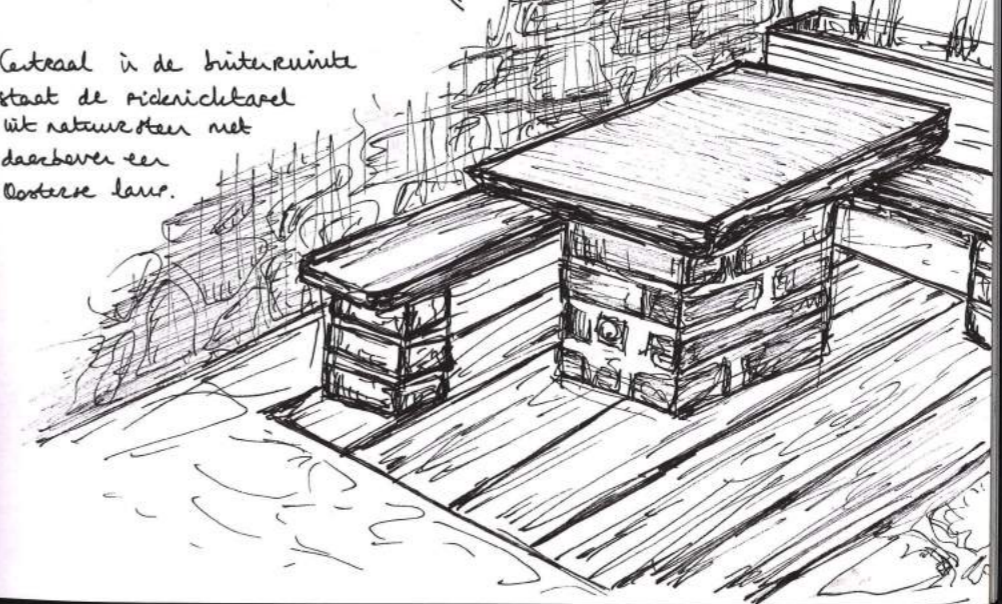

CASE 3

EEN STAL MET EXTRA BUITENRUIMTE

RUIMTE

DE STENEN KOLON
KOMT HIER LAGER



EXTRA DWARPE STUKKEN BALK

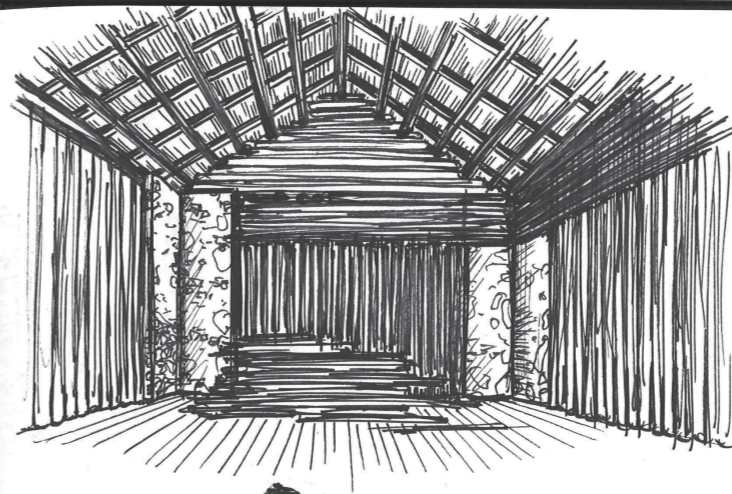
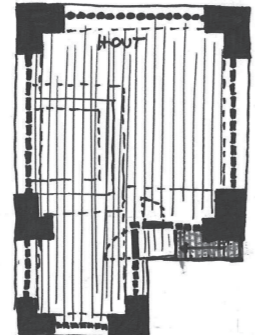

Achteraan in de
schuur wordt hout
opgeborgen.

Hier zien we ook
de dalstructuur.



Vooraan is de helpt van de structuur
verder gezet voor een buiten-ruimte.
De structuur van stenen muren start niet
andersom naar loopt naar boven door op
de hoeken en vormt kolonnen.

De trap bestaat uit
gestapelde stenen.

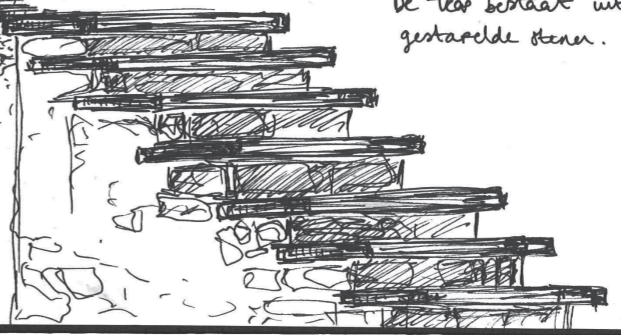

SGRAFFITI

IN MONTACCIO [ZIE OOK KAART]

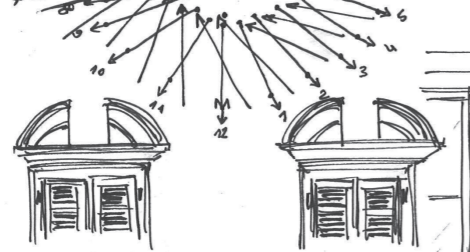

VITZONBERING, samenwijzer uit Soglio
 omdat ik die ook echt naver vond.
 pijlen naar onder = volle weer
 pijlen naar boven = halve weer

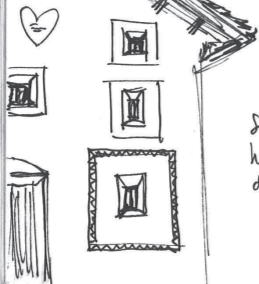

Strijpels sgraffiti op het
 huis dat zegt voor de dunne
 doezang raakt het kleine schuurtje.

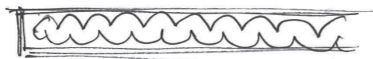

Het 'BOLLE BEER'-huis met
 een Duitse lantaarntje,
 zoals het huis er naast.
 CASE 2



Boven de deure v. nr. 248/25
 hangt een waarschild.

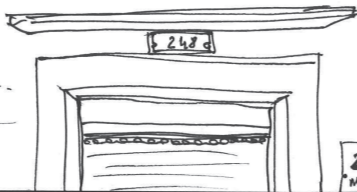

25
 Montaccio

met
 steen,
 west.



V O R K A N T

V O R K A N T



Het 'kleinhuis' ---
 [kleuren zie foto's]

Onderaan vloer.: kat, met geweer, duif
 Bovenaan: konpaar, geometrie, met met case

25
 Montaccio



Varianten op de Engadiner Rosette.



Op de geerd waren er
 af en toe zulke 'minuten'
 ingewerkt ... geen idee
 waarom ze 'het rinde' zijn.



Z I J K A N T

kasteltjes & bloempet

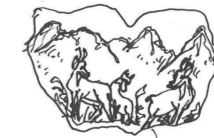

HERTENHUIS

DAG 10

MUNTAC / MONTACCIO
3 FEBRUARI ZATERDAG

Vandaag focus ik op het huis van mijn nonkel & tante.
De manier van wonen gekoppeld aan de originele stalstructuur
→ de complexe gelaagdheid van de huishoudelijke realiteit
probeer te ontleden om er iets uit te leren.

H
U
I
S

DE ZWITSERSE BERGHUT ALS STAL VOOR DE MENSEN



VS



DE FUNCTIES VAN DE OERSPRONKELIJKE STALSTRUCTUUR ZIJN
IN ZEKERE ZIJN DOORGETROKKEN NAAR DE WOLVEN
VAN VANDAAG: BENEDEN DE NUTTIGE FUNCTIES ZOALS KEUKEN
& BADKAMER WAAR VROEGER HET VEE ZAT...
EN BOVEN, WAAR VROEGER DE OPSLAG VAN HOOI WAS,
WORDEN NU DE MENSEN 'OPGESLAGEN': LIVING, EETKAMER & SUIJK.

D
E
S
T
A
L

KANT

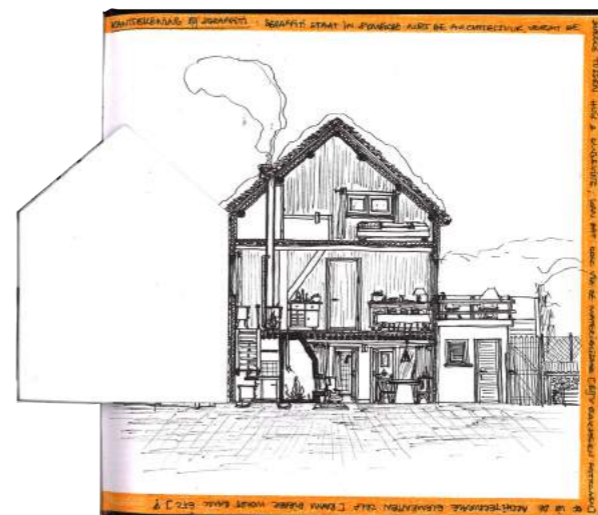

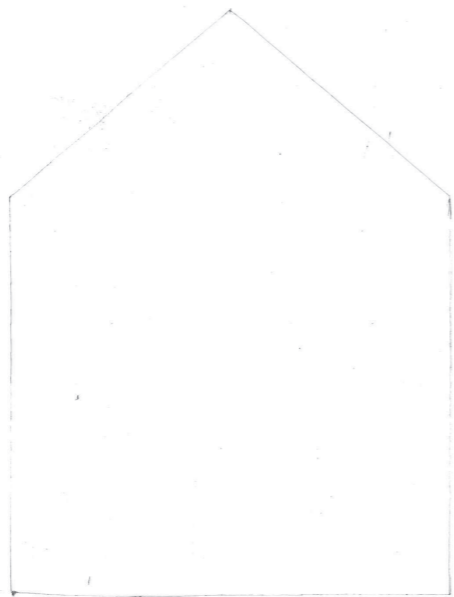

Deze s

Deze s
met
vloer
terras



hou

DE 1

Deze snede is niet 100% correct, maar eerder een intuïtieve voorstelling gebaseerd op wat de zie.

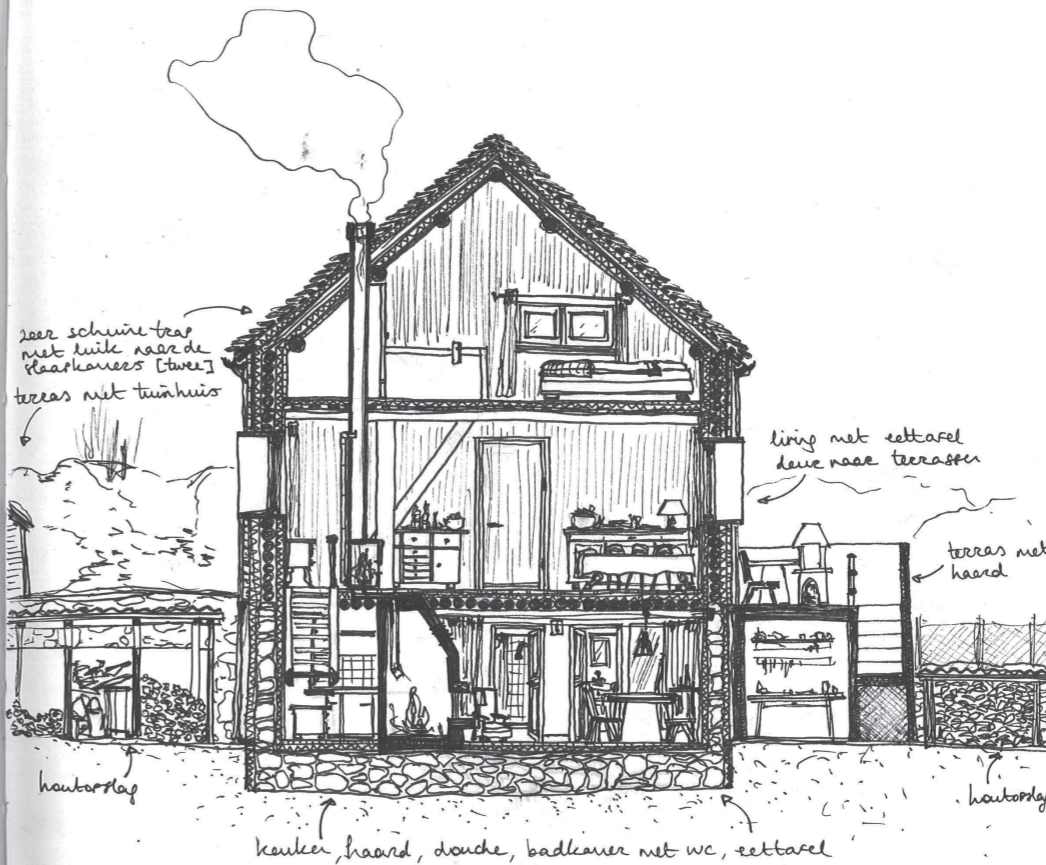

Deze schuine trap
niet luik naar de
vloerkamers [twee]
terras met tuinhuis



houtopslag

living met eettafel
deur naar terrassen

terras met
haard

houtopslag

kouker, haard, douche, badkamer met wc, eettafel

DE HAARD ALS HART VAN DE WONING ...

"In Zwitserland is het verplicht een
roetfilter te hebben." MONNIE STEFAN

Belangrijke plekken in het huis...



De haard beneden is het eerste wat je ziet als je binnenkomt, de warmte is het eerste wat je voelt...

Als je dan naar rechts kijkt zie je de grote eettafel met gezellige haarsjes en een authentieke lamp gemaakt uit een trektuig.
... Dit alles onder de rustieke balken.



Links (of rechts, maakt niet uit) achter de haard staat de "echte" ketel, in de keuken.

Met een echte 'keukenkast' waar al het bestek, de potten & pannen, de glazen erde borden in worden opgeborgen.

Naast de haard staat, net zoals rechts naast de voordeur een gezellige zetel.
Daarachter pieter de douche en de badkamer, afgeschermd door gordijnen.
[afgeschermd, niet veertoot]

↓
Het moet niet picture-perfect zijn, hier wordt geleefd en dat is ok.





Links van de voordeur gaat een mooie
houten trap (zonder leuning) naar boven.
Balle of halve balk aangesloten.

Wanneer je de trap omhoog
gaat bevindt de bureau
zich achter je rug om.
Twee grote ramen kijken op
de bergen aan de overkant
van het pittoreske dal uit.



naast de bureau staat ook
een prachtige houten boekenkast

Naast de trap staat naast de
corrosiebestendige schouw een tweede
nieuwe ketel die de binnenvoer verwarmt.
Heerlijk die waente in je rug als
je werkt aan de bureau,
of in je zij als je in de zetel zit.
[Die zetel is het terrein van latte..]

de kat die
eigenlijk van de boer
was maar lieve lieve
hout knuffelen

Achter de deur de balle
afgescheiden tafel staat
ook nog een hele mooie
houten dressoirkast.

Vanuit deze zetels heb
je een geweldige zicht
op de overstaande bergen.





Als je van het gelijkvloers naar de living gaat zie je deze zeer steile trap voor je. Met het zolderstuk kan je de slaapkamers afscheuren van de leefruimte.

Eenmaal boven kan je direct in de master bedroom met grote kanten.

Daarnaast, aan de voorkant van het huis ligt de loggia/kinderkamer waar met twee dubbelbedden plaats is voor vier gasten.



I
L

A
ves

A

A

E

Z

P
L

A

Z

Z

E

Z

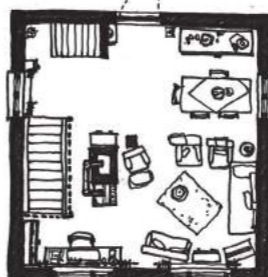
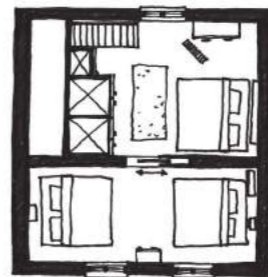

N

De zon komt in het Oosten op achter de berg, waardoor het raam in de oostelijke zijgevel alleen licht naar geen lichtinval heeft.

Hetzelfde geldt voor het raam in de westelijke zijgevel maar dat krijgt nog een paar slechtlijp lichtinval vlak voor de zon achter de berg verschijnt, wat een beetje glad geeft.

De 6 ramen aan de voorgevel hebben tussen de 8 en 10u lichtinval, in de winter komt de zon veel direct in de woning, maar je in de zomer zelt enkel rond de middag felle zon hebt, met dan ook de direct liggende ramen.

Het slaapkamer raam in de achtergevel heeft ook alleen licht, maar zeer fel licht in de winter omdat het wordt verhoogd door de sneeuw van de dichterbijliggende bergflank.

DEZE PLANTEN ZIJN NIET 100% ZIJST; GESCHAT OP 'T ZICHT

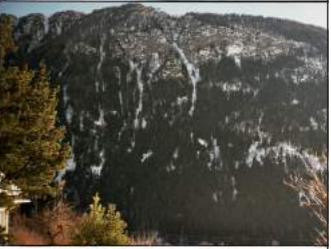



Naarmate mijn reis wat kon bezinken, besepte ik hoe sterk mijn interesse ging naar de eerste verdieping van hun huis in Montaccio. Een plek waar zoveel spanningen die het gezin kenmerken voor mij gaandeweg tot uiting kwamen. Een verdiep waar men letterlijk en figuurlijk naar adem hapt. Het verdiep met zicht op de natuur, dat licht binnenlaat. Een verdiep met vier ramen, een centraal punt [kolom + haard] en een deur. Dit worden de zes spelers van een experiment waarin ik tracht te komen tot een architectuur die vertaald hoe ik me t.o.v. dit brede begrip positioneer.

Ik zie mijn experiment dus niet louter als een soort verbouwing van mijn tante's eerste verdiep, maar zie de waarde ervan in het zoeken naar een methode om mijn positiebepaling als architect om te zetten in de praktijk. Een eerste uiting van mijn fascinatie voor de menselijke, intuïtieve connecties die naar mijn aanvoelen vaak inherent in architectuur aanwezig zijn. Hoe ik als architect deze vertaalslag aanpak is iets dat ik graag wil exploreren.

Een projectie op & een lezing van de gelaagdheid van de architecturale elementen op deze verdieping, is dus m.a.w. het labo voor mijn experiment. Ik heb gemerkt dat net die hyper-persoonlijke aanpak mijn passie voor architectuur aanwakkert. Ik wil een architectuur creëren vol affecten [emotioneel geladen objecten] waarmee ik de spanningsvelden, voelbaar in het gezin van mijn tante, maar ook grotere thema's die ons allen raken in onze huiselijkheid [gender en vergankelijkheid], probeer te vertalen als plekken van afzondering die ik inzet om samenleven mogelijk te maken.

DIT, MAAR DAN BINNEN / Als ik buiten op de schommel-bank ging zitten in de late namiddag om even een frisse neus te halen en de zon op m'n gezicht voelde schijnen, voelde ik me alleen. En dat bedoel ik op de fijnste manier mogelijk.



„The seemingly ‘innocent’ space of the room is always an expression of individuation within the larger social & political framework of society.”

- Virginia Woolf, a room of one's own -

„The room is a state of mind; a space for personal reflection, in which one is granted the possibility of being alone with one's thoughts. Reflecting or concentrating on oneself is a state that is difficult to attain in domestic environments, since we constantly dwell within social spaces.”

- Louis Kahn's description of a room as a space for reflection -

Het zonbeschenen raam als ruimte voor persoonlijke reflectie. Het raam als kamer. Als 'Wunderkammer' voor een tijdelijk, mentaal ontsnappen door het verleggen van de focus, [be]/[afge]schermd door een mantel van zonlicht.

„Only by having access to proper solitude can we live together.”

- DOGMA, a room of one's own -

countering the ‘false idyll of domesticity’

„ [...] the condition of occupying one's own room is no longer an act of possession, but rather a temporary use of space.”

- DOGMA, a room of one's own -

CONSTRUCTIVE POSSESSION

[contrary to the usual ideology of individualism through actual possession]

the architecture of USE / POSSIBILITY TO USE rather than TO OWN

OWNER becomes USER

OBJECT / AFFECT

[*onderwerp - thematiek - vertaalslag*]

OBJECT

eigen definitie,

***"een eenvoudigweg fysiek aanwezig
ruimtelijk element"***

AFFECT

eigen definitie,

***"een emotioneel geladen object ;
een geconnecteerd object
van waaruit zowel een connectie
uitgaat, als waarmee een connectie
gevormd wordt"***

De gelaagde lezing van architecturale elementen is voor mij essentieel/instrument om de transitie van objecten tot affecten te maken. Waarbij ik de intuïtieve ervaringen, die van deze affecten uitgaan, zie als middel om deze gelaagdheid te verkrijgen.

De som van de betekenislagen is meer dan de lagen apart, ze werken symbiotisch.

Deze symbiose komt voor mij tot stand door een proces van *affecting*.

POSITIEBEPALING ALS ARCHITECT - DE DEVOTIEVE ARCHITECT

[wie ben ik anno 2019]

AFFECTING

eigen definitie,

“Het proces waarbij een object tot een affect overgaat, tot een emotioneel geladen object, tot een gelaagde identiteit die een connectie aangaat met zowel de gebruiker als de rest van de ruimtelijke constellatie.

Het symbiotisch proces waarbij de verschillende betekenislagen binnen en tussen deze tot stand gekomen identiteiten blootgesteld worden.”

In het tot stand brengen van de symbiose, gecreëerd door een proces van *affecting*, zie ik mijn meerwaarde/positie als architect.

Ik als “devoted architect”, als devotieve, toegewijde architect stel mij open voor een connectie met het persoonlijke verhaal van de bewoner. Voor de spanningsvelden die binnen een huiselijk kader heersen, die ook de grotere thema’s in het leven raken.

Ik stel mij open voor de ontleding van de bestaande toestand [fysiek of mentaal]. Voor het blootleggen van de verschillende lagen die ik in die reële toestand lees, waarbij elke laag zijn eigen waarde heeft. Deze projecteer ik dan op de architecturale realiteit om te komen tot een symbiose van alle lagen. Een proces dat ik benoem als *affecting*, dat van een object een affect maakt. Deze affecten, deze identiteiten, creëren samen een nieuwe realiteitservaring.

Ik ben mij bewust geworden van het feit dat de persoonlijke connectie, die ik steeds intuïtief maak tijdens een creatief proces, mijn passie voor architectuur aanwakkert.

Ik begin in te zien dat de wijze waarop ik mijn intuïtie en empathie vertaal in een ontwerp, net mijn kwaliteiten als ontwerper zijn. Het zijn de tools die mijn ontwerpproces naar een hoger niveau kunnen tillen. Hierdoor groeit mijn vertrouwen in mijn intuïtie als creatief instrument.

In mijn praktijk wil ik ook open staan voor het persoonlijke verhaal. Ik zie mijn emotionele betrokkenheid als architect als een meerwaarde die projecten kan opleveren die dieper gaan dan een initiële, enkelvoudige lezing.

Ik ben mij zeer bewust van het feit dat deze lagen vaak enkel voor mijzelf of de bewoners in kwestie leesbaar zullen zijn, maar dat is net het mooie. Zelf de keuze te hebben mensen al dan niet uit te nodigen in die hyper-persoonlijke en tegelijk toch universele wereld van affecten waarin jij leeft.

Dat is voor mij de essentie van de complexe
gelaagdheid van de huiselijke realiteit,

... van huiselijkheid.



DOUBLE EXPOSURE

DE COMPLEXE GELAAGHEID VAN DE HUISELIJKE REALITEIT

DE EXPLORATIE VAN GEVINDEN ACHTERGROND VOOR (E) WONING
INZETTEN OMTE KOPEN TOT EEN 'AUGMENTED REALITY'

De gelagtheid van architecturale elementen gebruiken
om te komen tot een vernieuwde, in betekenis vernieuwde
realiteit, waarin de individualiteit van de bewoner
wordt vertaald naar de architectuur.
Huiselijkheid wordt gevraagd / komt tot stand.

ARCHITECTUUR IS EEN TRANSITIE PROCES
DE DEVOTIEVE ARCHITECT
ARCHITECT IS 'ONTTOEGANGBAAR' / 'DECODEERDE'
& 'CODEERDE'
VAN DE HUISELIJKHEID

STAP 1 = het uiter tekenen de lagen separeren, losmaken
DE-
CODEEREN om hun individuele / persoonlijke waarde te
kunnen erkennen

STAP 2 = het aanvoelen, combineren van deze individuele
CODEEREN waarden tot een nieuwe, 'augmented reality'

BINNEN

SEPAREREN | RAAM

KIEP RAAM

diep dat open kan, niet hardij want opeit naar binnen toe, al het gezieet op de bureau staat in de weg

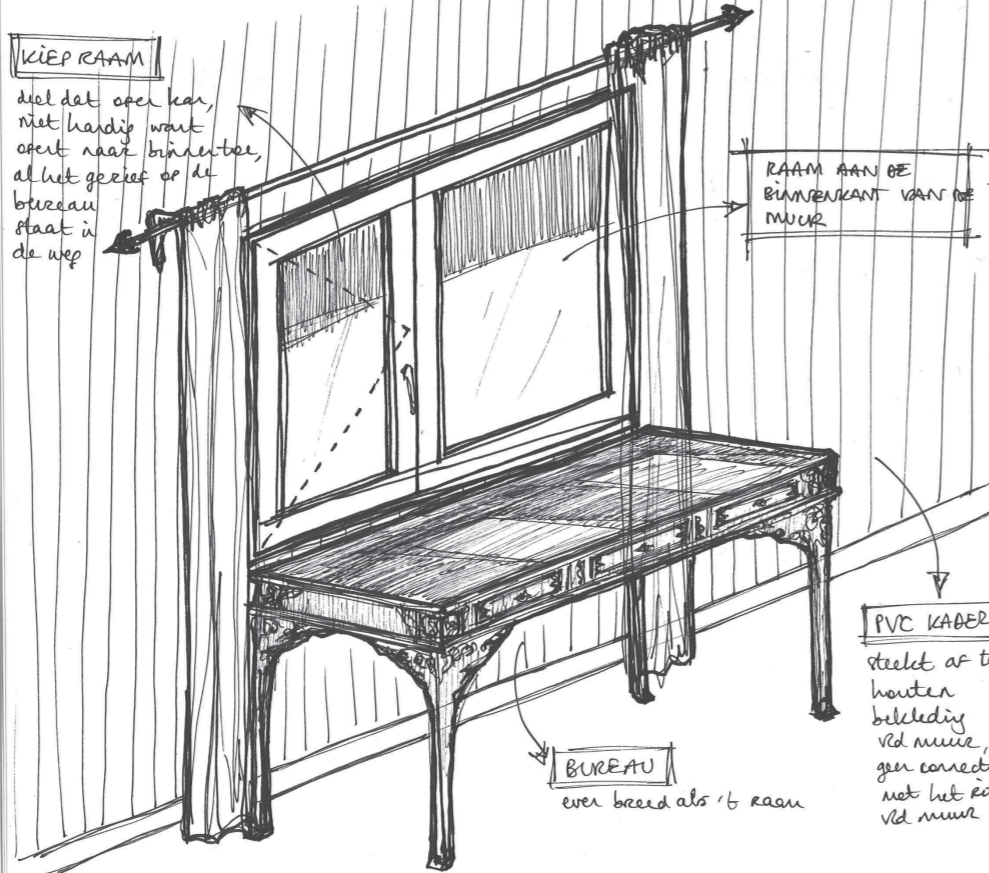

GORDJEN

Extra zwaaiw ont te kunnen werken aan de bureau

RAAM AAN DE BINNENKANT VAN DE MUUR

PVC KADER

steekt af tegen houten bekleding vd muur, geen connectie met het raam vd muur

BUREAU

even breed als 't raam

BUITEN

SEPAREREN | VENSTER

KADRAGE

Focus op de berg

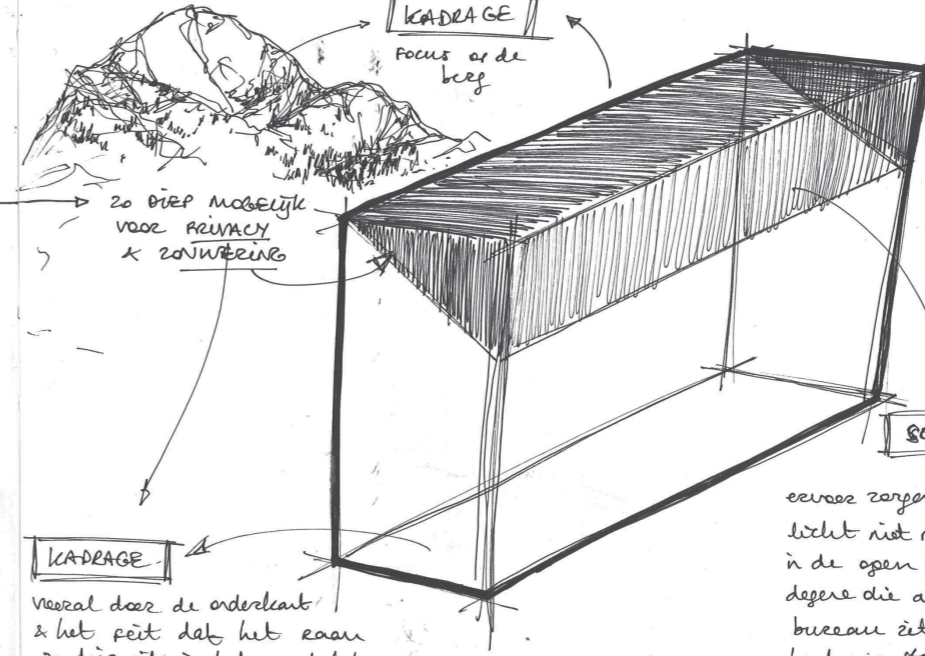

zo diep mogelijk voor privacy & zonwering

KADDE

veeral & het p zo diep word tegen maar de aa van ditte en decture de b

KADRAGE

veeral door de onderkant & het feit dat het raam zo diep zit in het gevelvlak wordt privacy gecreeed, maar veel belangrijker, wordt de aandacht weg gehouden van de afleidingen op de straat en de focus 100% geleid op de berg die rust brengt

CONCENTRATIE VERHOGEN

SCHADUW

ervoor zorgen dat het licht niet rechtstreeks in de open valt van degen die aan de bureau zit, had nog sterker geleend

BELAI DEN

OMMUREN | RAAM + VENSTER + BUREAU + ZONWERING

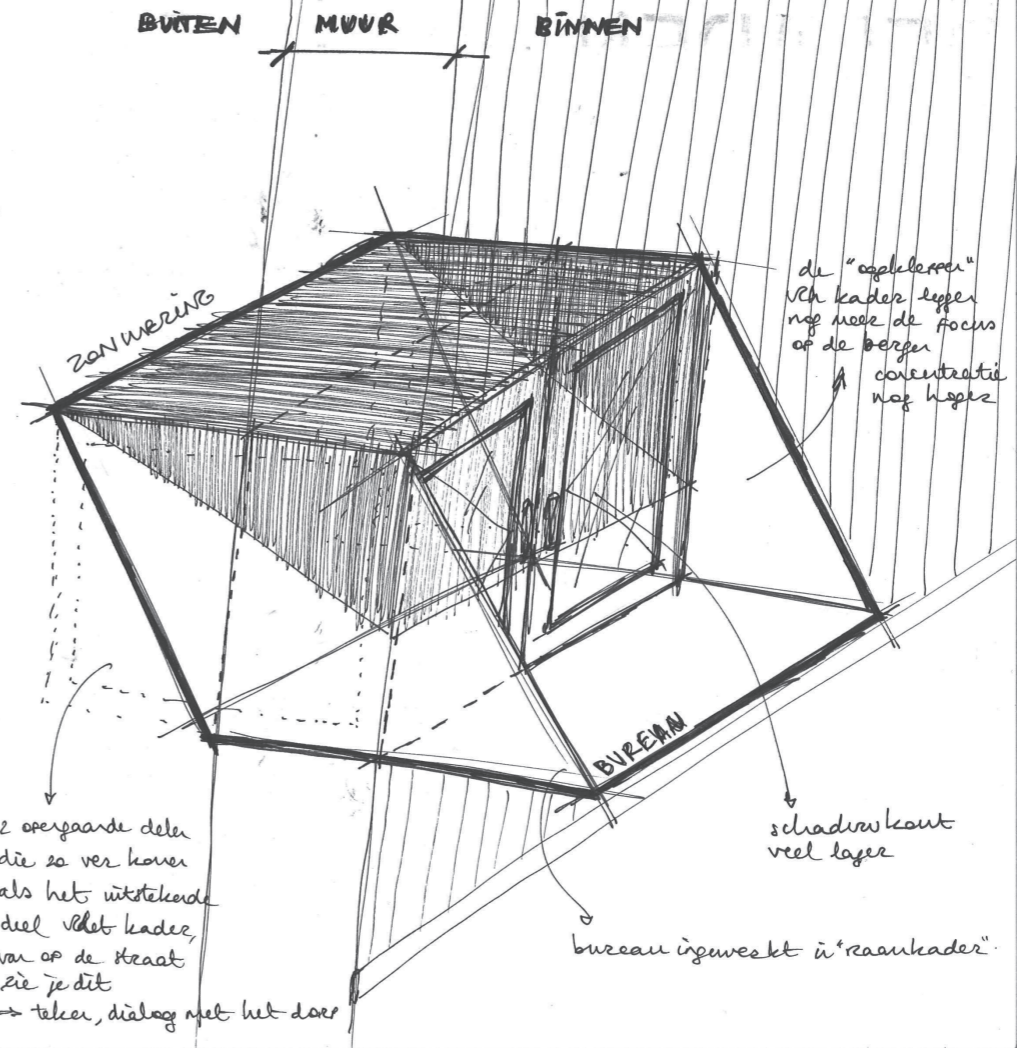

DE INVAL VAN DE ZON WERKT ALS AANTREKKINGSKRACHT
OM JE AF TE ZONDEREN & TE ONTSNAPPEN IN GEDACHTEN...

JE DENKT NA OVER HET LEVEN,
KOMT DICHTER BIJ DE NATUUR,
BIJ DE ESSENTIE TERECHT.

DOOR JE AF TE ZONDEREN,
IS HET VOLHOUDBAAR SAMEN TE LEVEN.

[Zakker geïnteresseerde tante & nonkel,
vooral bij gewone vrienden. Nonkel werkt in Muntac,
tante in Samedon maar in we ook in Muntac.]

"There's a crack in everything,
that's how the light gets in."
de schoonheid van imperfectie,
Leonard Cohen

BUREAU ...

"OPENING UP TO THE WORLD
BRINGS ENLIGHTENMENT"

"ALS JE JE BUK NAAR DE
WERELD TOE OENT,
BRENGT DAT VERLICHTING"

PROCES VAN DIT BUREAU TE
OPENEN

DE CODEREN

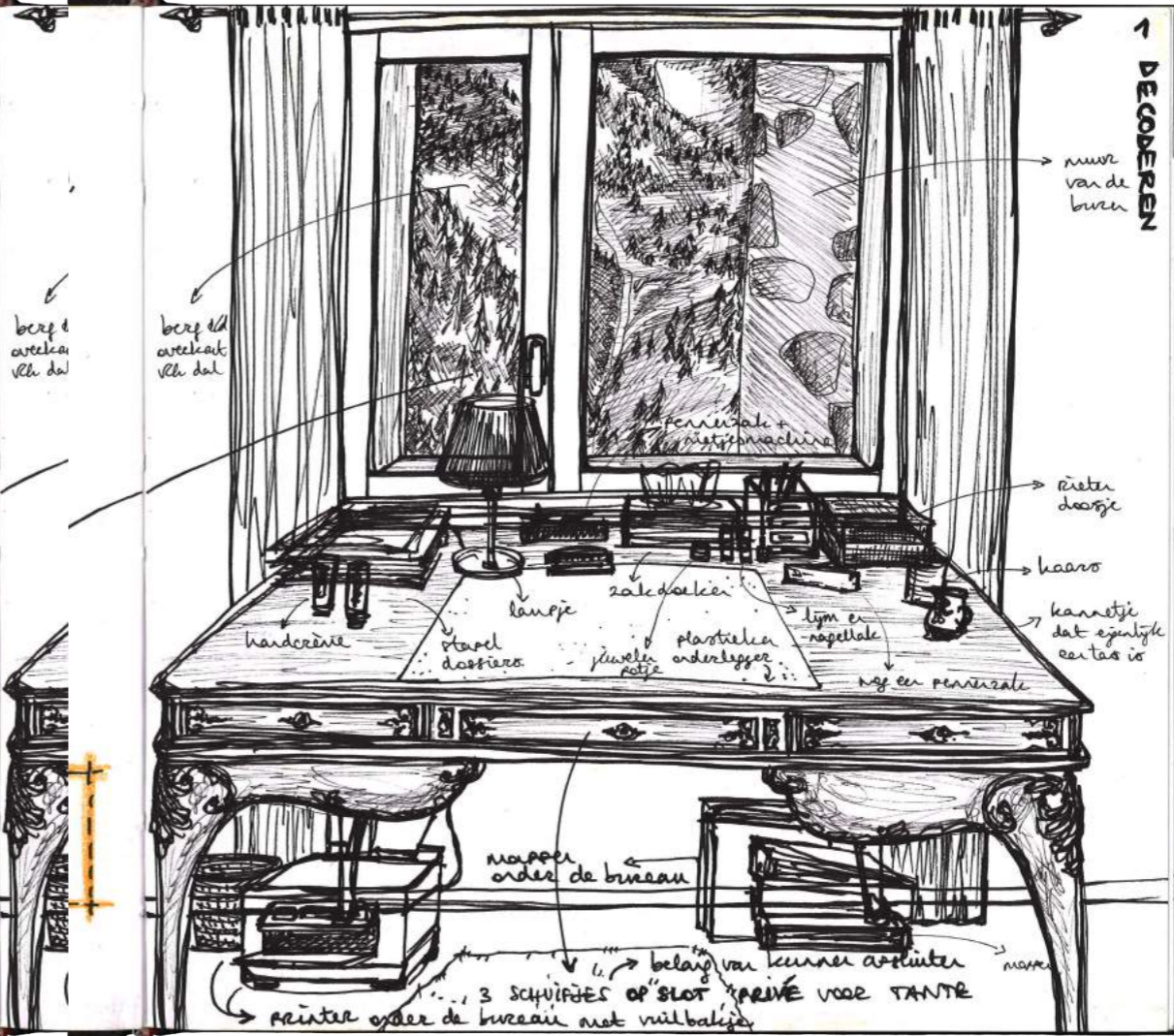

DE CODEREN

RAAM TANTE GITIM / BUREAU 1 CODEREN

*** DE SCRIBAN ***

Belang van het openen / sluiten van de bureau naar andere toe...
het toont haar aanwezigheid in het v.w.

Belang van het openen / sluiten van de bureau voor haarzelf...
het opent haar blik naar de wereld, laat
het zonlicht binnen, focust haar op de essentie,
geeft haar concentratie en focus.

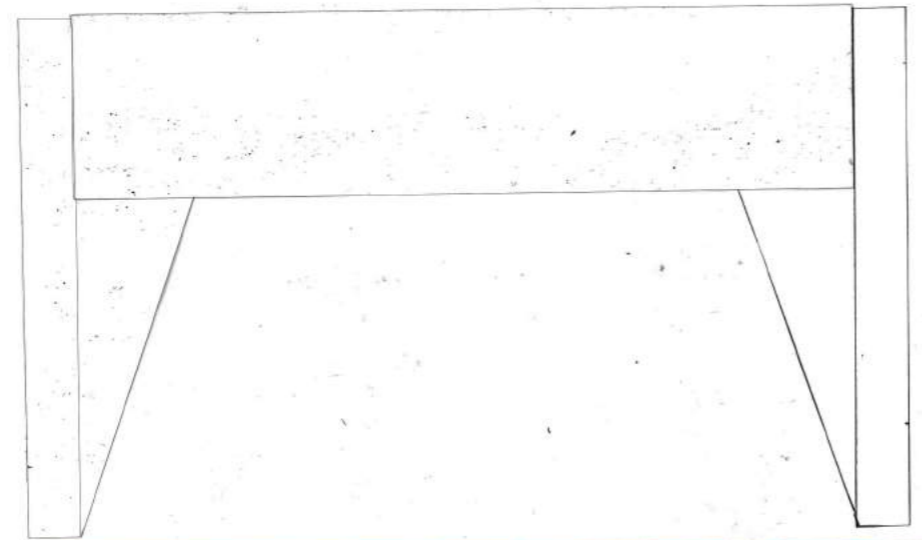

KANTEKENING: GELANGHEID IN BETEKENING VAN BOEK, CONSTRUCTIEVE GEL.H. IN MAQUETTE!

* = oud Vlaamse schrijftafel

Het openen / sluiten van de bureau

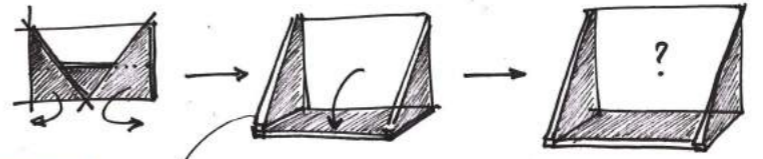

Welke soort raam
toont zich na het openen

KADRAGE: er mag geen lijn
zitten in het midden
van je zicht
op de bergen

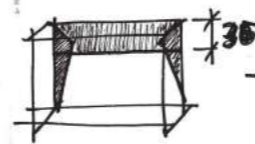
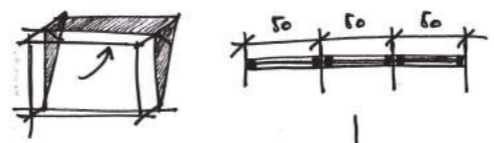

Middelste raam
open in zomer: connectie
met de natuurlijke verhoging
x opening en luik te
bedienen.

Als ik het ze
vertel!
↑
enkel voor de
bezoeker

[energetische]
[leerbare [constructieve]] geleegdheid

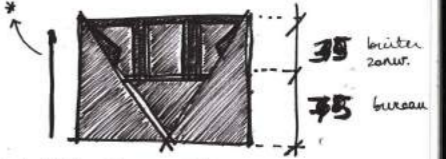
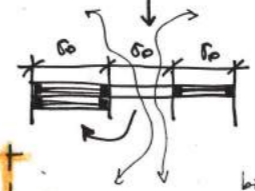

bij het volledig gesloten raam

entje,
Dak
naar
toe
aan

Dak een teken
naar het geen
toe van de raad
aan afzondering.

Buiter met
voor
de
bijst
tegen

Buiter luik opendover
met stude*
voor zomerij...
de concentratie, kadage
bijstaan, geen stoezend
tijdelijk in de open

Dak
door

Dak een teken naar het
door toe dat er iemand zit.

Het open & duiten van de bureau is een teken van
de nood aan ordening... een eigen plek.

Een signaal naar de huis - geroken toe.

Wanneer het raam volledig open staat...

[= bureau uitgelicht & luik naar boven]

ligt de focus op de bergen aan de overkant van het dal.

Er komt "verlichting" ...

letterlijke & figuurlijke.

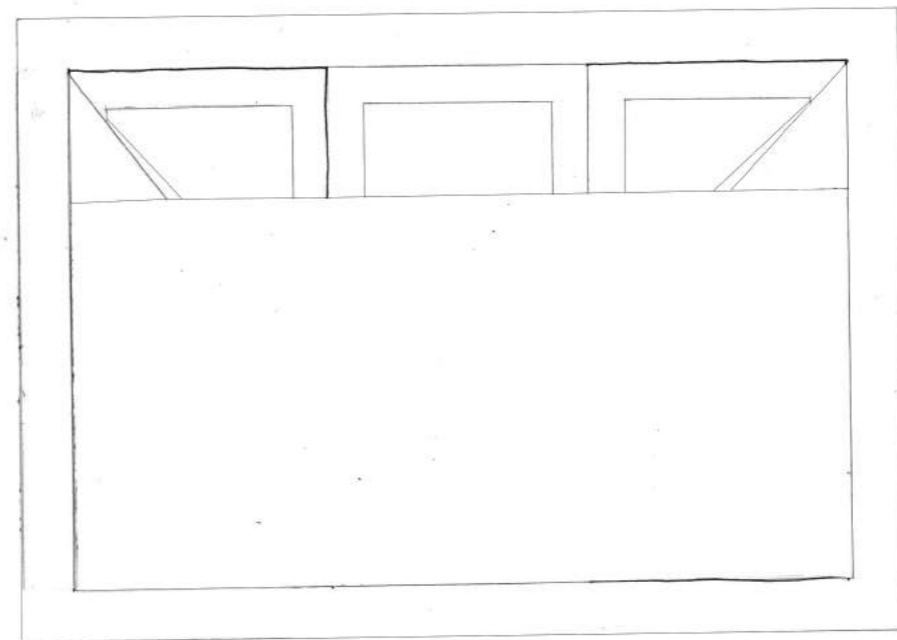

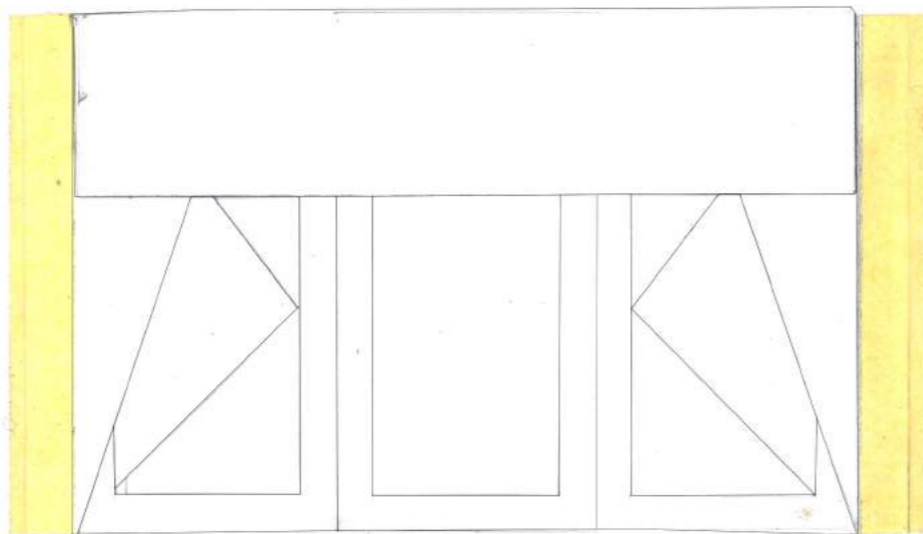

Het openen en sluiten van het luik zorgt voor zonwering.
Het zorgt ervoor dat er geen tegenlicht in de open zit.

Dat is het een teken naar het doop toe dat er iemand
thuis is en achter de bureau zit.
Een moderne visie op wat graffiti kan zijn,
een manier om dialoog aan te gaan met het doop

"HET RAAM", in al zijn gelaagdheid,
als ultiem voorbeeld van huishoudelijke expressie in architectuur?

↓
maat/bedenking
voor mezelf

KAAM LIVING / NONNEL STEAN

2 DECODEREN

TOT RUST KOMEN DOOR DE ~~KALITE~~ ~~INMENSHEID~~ ~~MASSEVATEIT~~
AANBIJL VAN DE OVERWELDIGENDE KAMTE VAN DE NATUUR

AFZONDEREN DOOR DE CONNEXIE MET DE OMGEVING
AAN TE GAAN.
ZOVEEL MOGELIJK ZON OP DE PIEL TOELATEN OM VAN
HET LICHT & DE WARMTE TE GENIETEN.

TV
+
KAPJE

BE
BA
[M

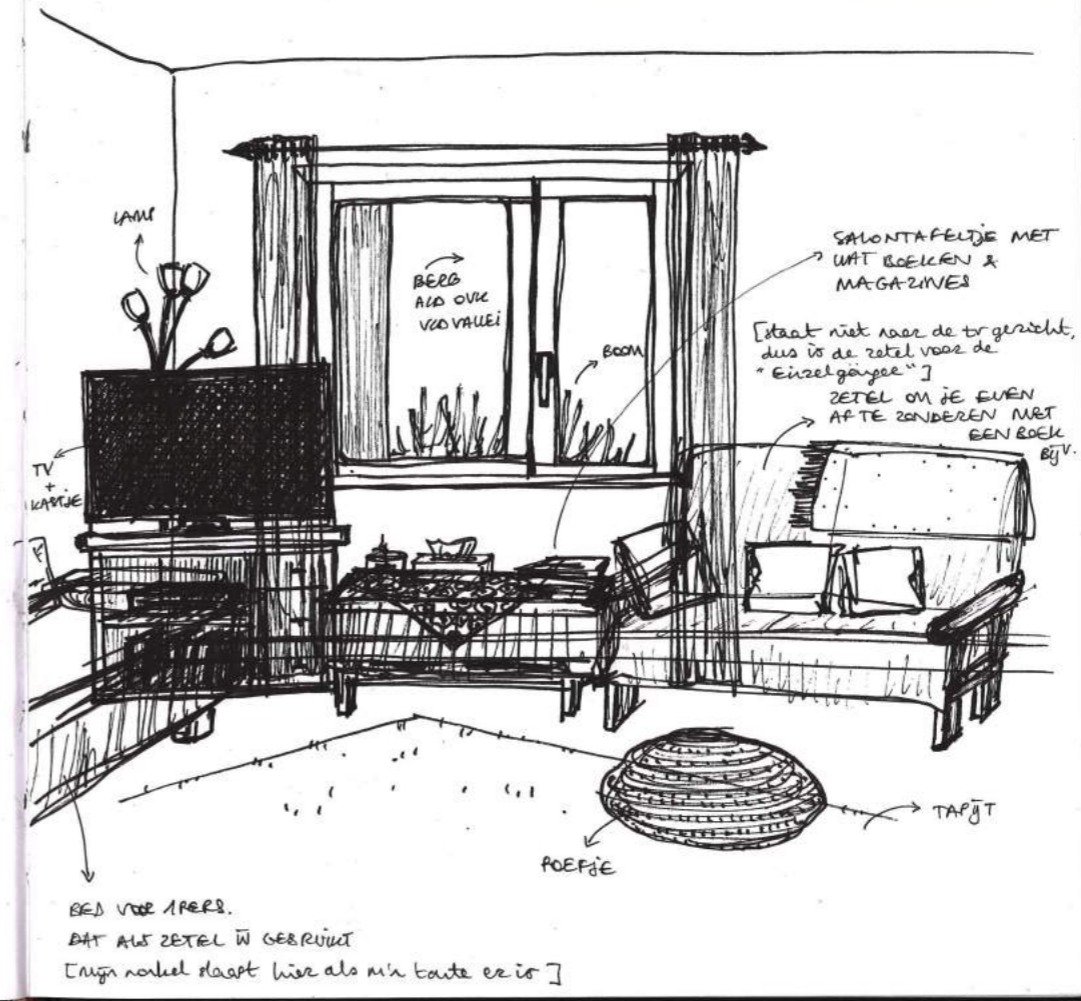

LAMP

BERG
AID OVER
VOD VALLEI

BOOM

SALONTAFELTJE MET
WAT BOEKEN &
MAGAZINES

[staat niet naar de tv gericht,
dus is de zetel voor de
"Einzelfgange"]

ZETEL OM JE EVEN
AF TE ZONDEREN MET
EEN ROEK Bijv.

TAPJIT

ROEPJE

BED VOOR 1 PERS.
DAT ALS ZETEL IN GEBRUIK
[mijn nonkel slaapt hier als m'n tante er is]

2 CODEREN →

KANTTEKENING: GLAFFIG DAT IK IT-TERMEN GEBRUIK ZALDE "DE" "CODEREN" "DE" "CODEREN" & "AUGMENTED REALITY" TEEWYLIK LIEFT 20 VER MOGELIJK BIJ PC WEG BIJF

~~"HET OBSERVATORIUM"~~

"DE ALLOOF"

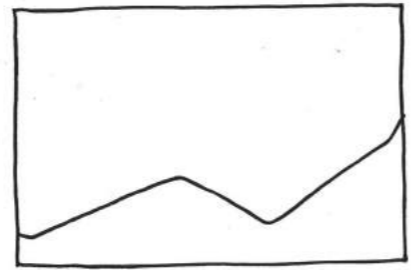

LIGTOEK

Winkel naar zit
graag op de bank
ald voordeur of op
het terras naar de
straat en de
voorbij gapers te
kijken,
zo de connectie met
de straat vergroten.

kader raan
buiten oering,
geen kader zien!

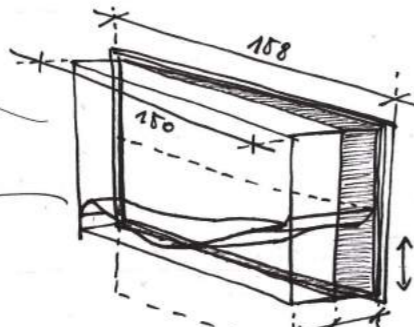

RAAM SCHUIN
TEGEN GEVELWAK

geval hebben dat
er geen raam
tussen zit,
connectie groter.

in de zomer
raam naar beneden
[tot veilige hoogte]

BOEKENRANKIË
= OOGKLEP

de-connectie
met het gein,
en de connectie
met de omgeving
te verhoopen

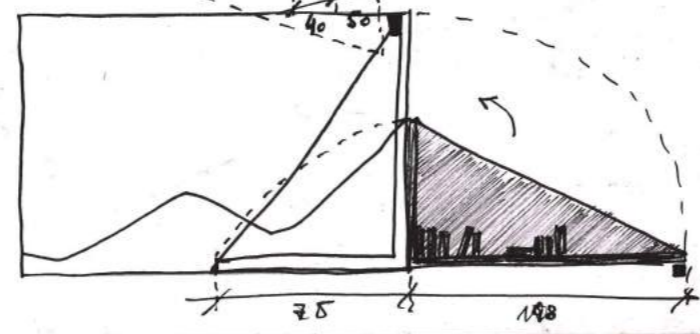

t
z
of
de
te
met
ster.

AK
t

30

oorspronkelijke frame

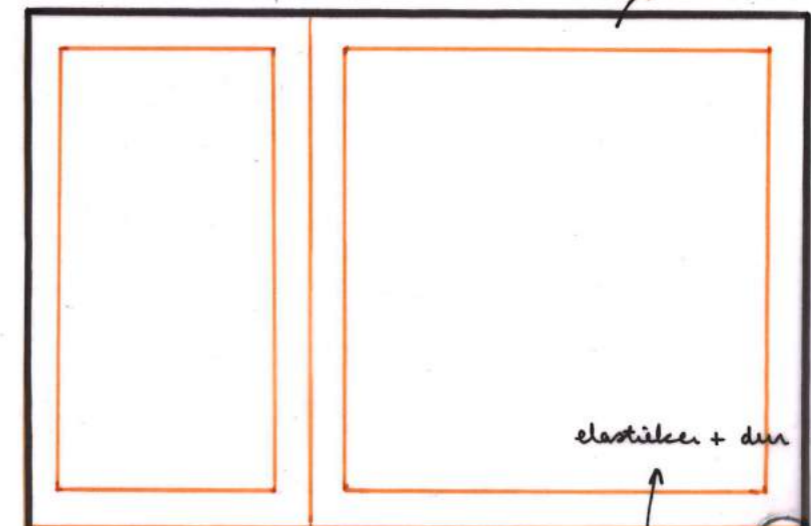

elastieker + dun matrassje

elastische bandjes + leeren bekleding

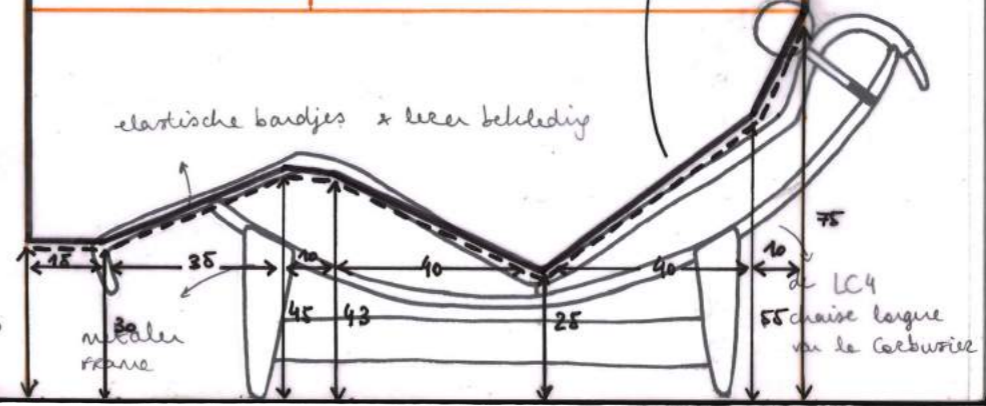

RAAM - WIK KAT / EETTAfel TERRAS 3 DECODEREN

Bij dit raam, dat in de oostelijke zijewel zit er door de hoge berger geen rechtstreekse lichtinval krijgt, gaat het niet zover om een plek voor afzondering.

Eerder is dit een plek van transitie, een overgang.

In de winter is dit de plek waar de kat slaapt 's nachts, beschermd tegen de kou, maar toch niet binnen.

In de zomer leest latte [de kat] buiten omdat het warm genoeg is en vindt ze ergens anders een plekje. Tijdens deze maanden wordt veel buiten gegeten op het oostelijke terras waar tot 's middags wel zon staat. Het raam wordt dan, i.v. een kattenluik, een doorgeefluik voor eten.

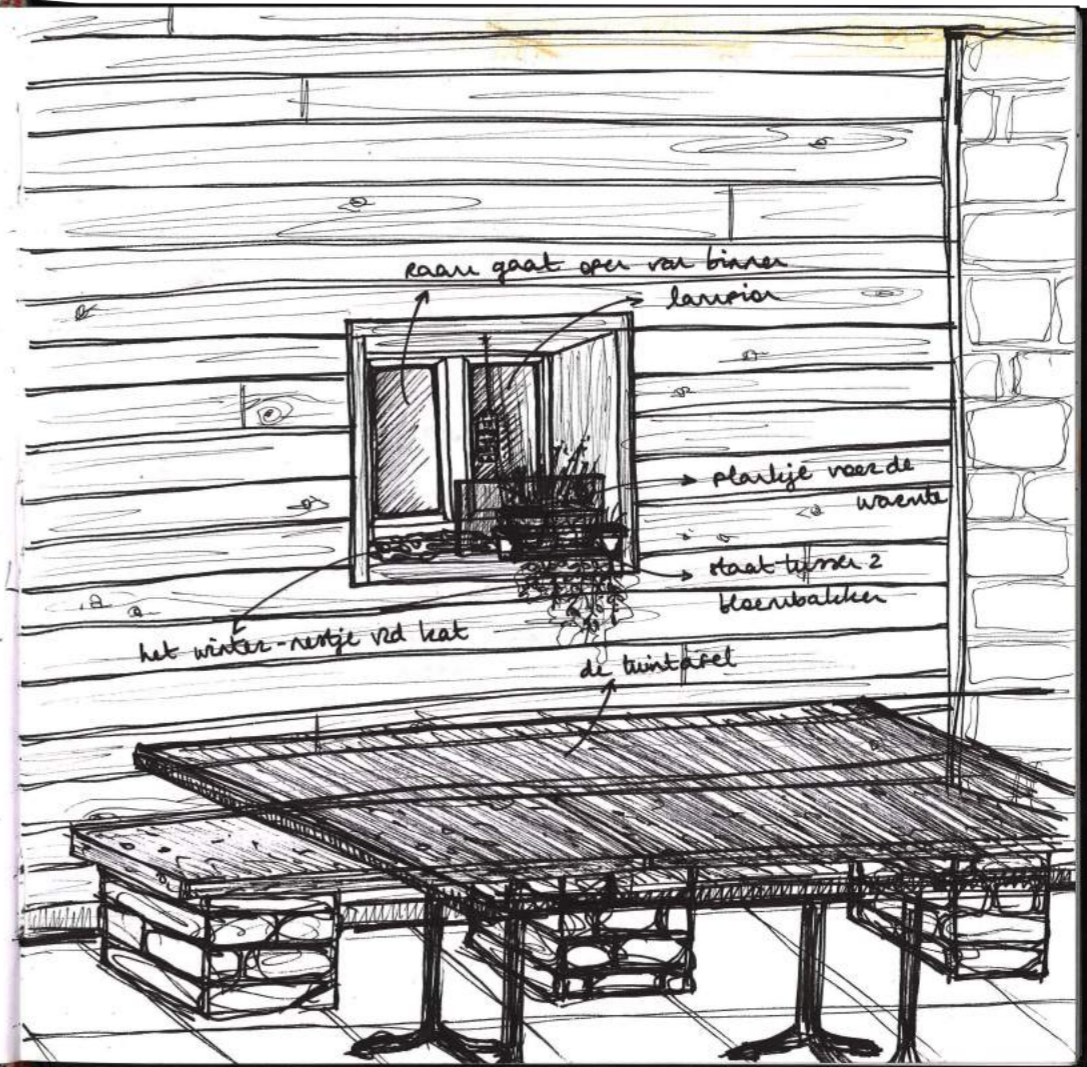

3 COBEREN

HET WIK

er wordt binnen
in een cocoon geleefd

in de winter
gesloten, enkel
licht binnen
langs de zijpanelen

BINNEN

in de zomer / bij
naar vooopent het buik
zich, opent het huis
zich terug...

er wordt terug
buiten geleefd

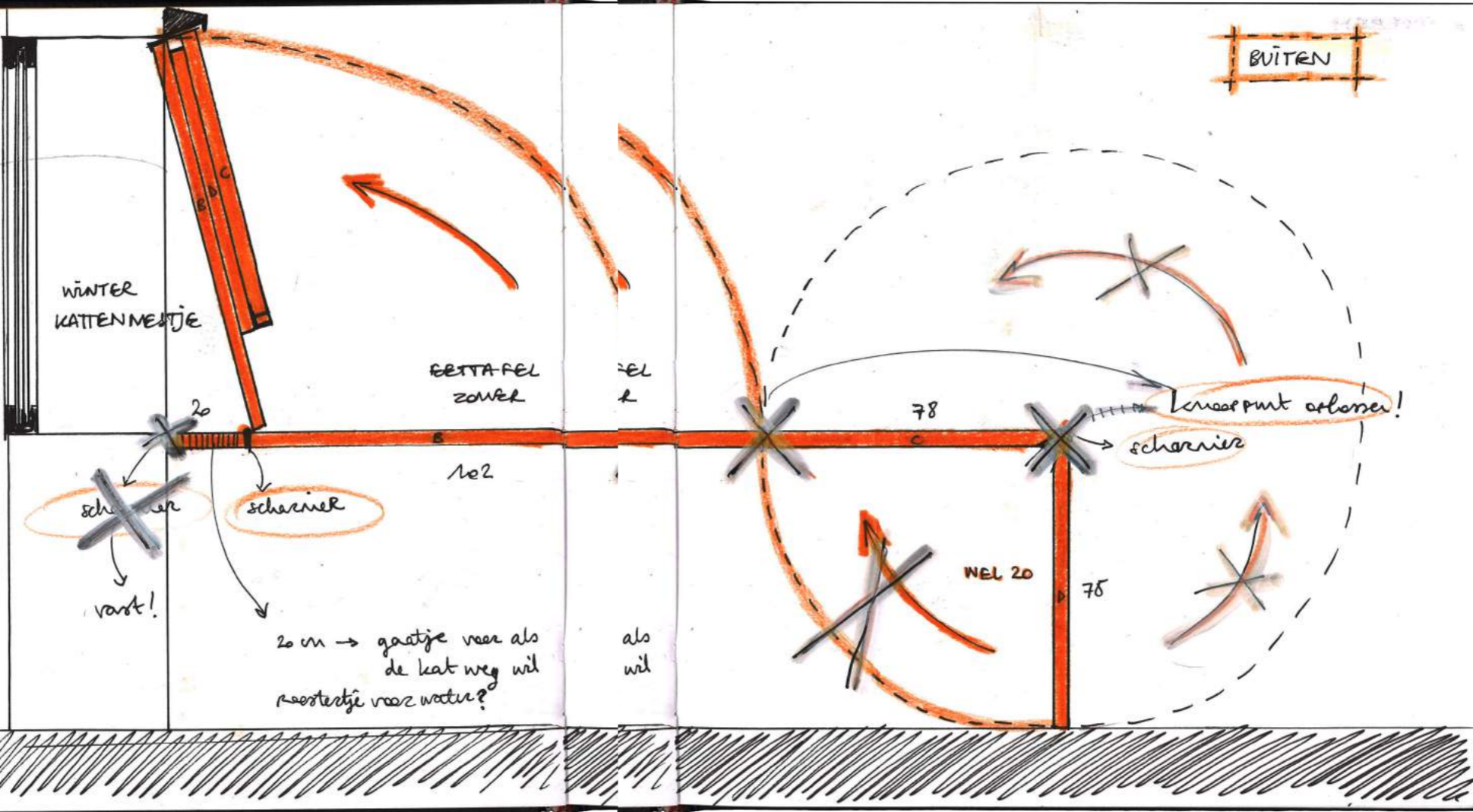

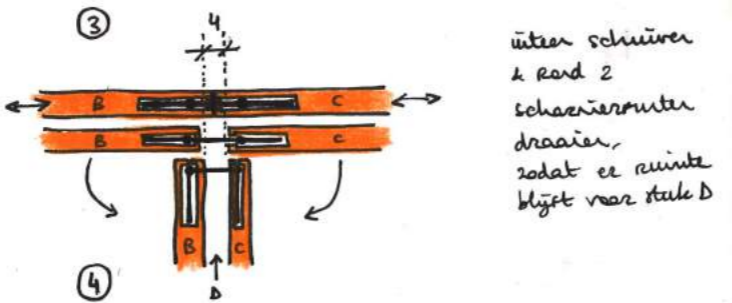
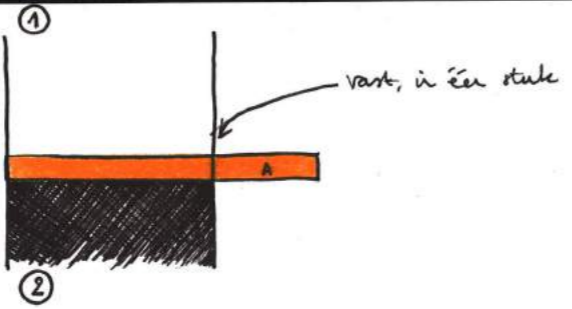
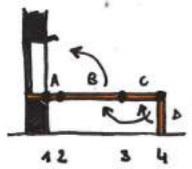

inder schuiven
 & rond 2
 scharnierpunt
 draaien,
 zodat er ruimte
 blijft voor stuk D

driehoekig
 scharnierpunt ertussen
 op gleufje in de
 stenen vln terras
 waar de tafel in klikt

u
 u
 nte
 le D

ussa
 elikt

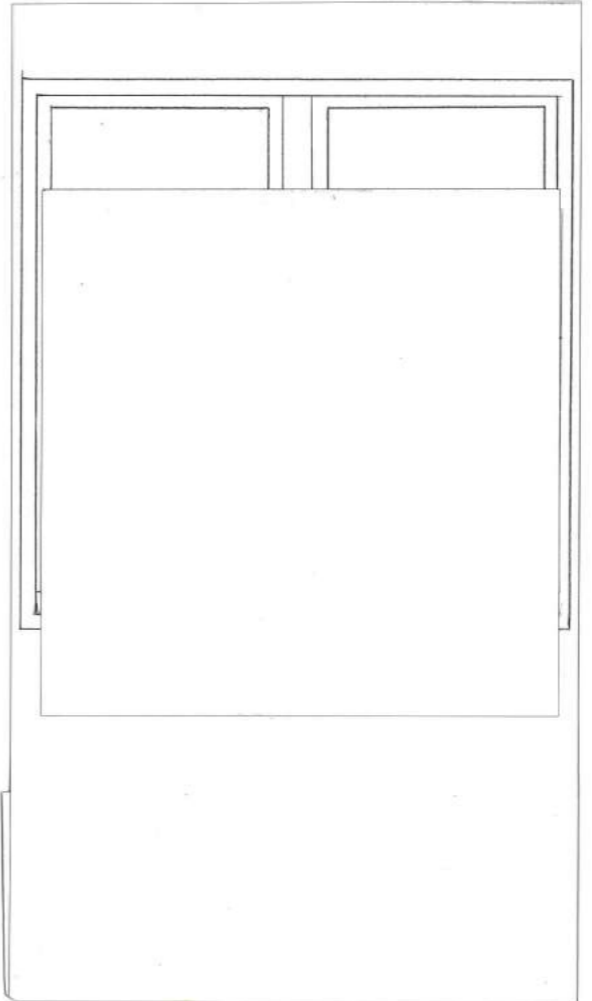

RAAM / VERBINDING ALLE NIVEAUS + TUINTJE 4 DECODEREN

→ vooral voor het
aanzicht (kan't geen
zon door)

's Avonds komt het laatste licht door dit raam.
Aan de waas van licht zie je hoe de zon steeds
dieper achter de bergtoppen zaket in de verte.
Het raam is als afscheid nemen van het licht.
... dit als je naar de slaapkamer gaat.

Zowel van beneden → boven als van boven → beneden
kijkt je schuin door dit raam naar het tuintje. [zie x]
Dit is zowat de sterkste correctie met het tuintje
door het jaar heen want daar wordt erkel in de zomer
of een veel te warme dag tijd doorgebracht in de schaduw
van het huis.

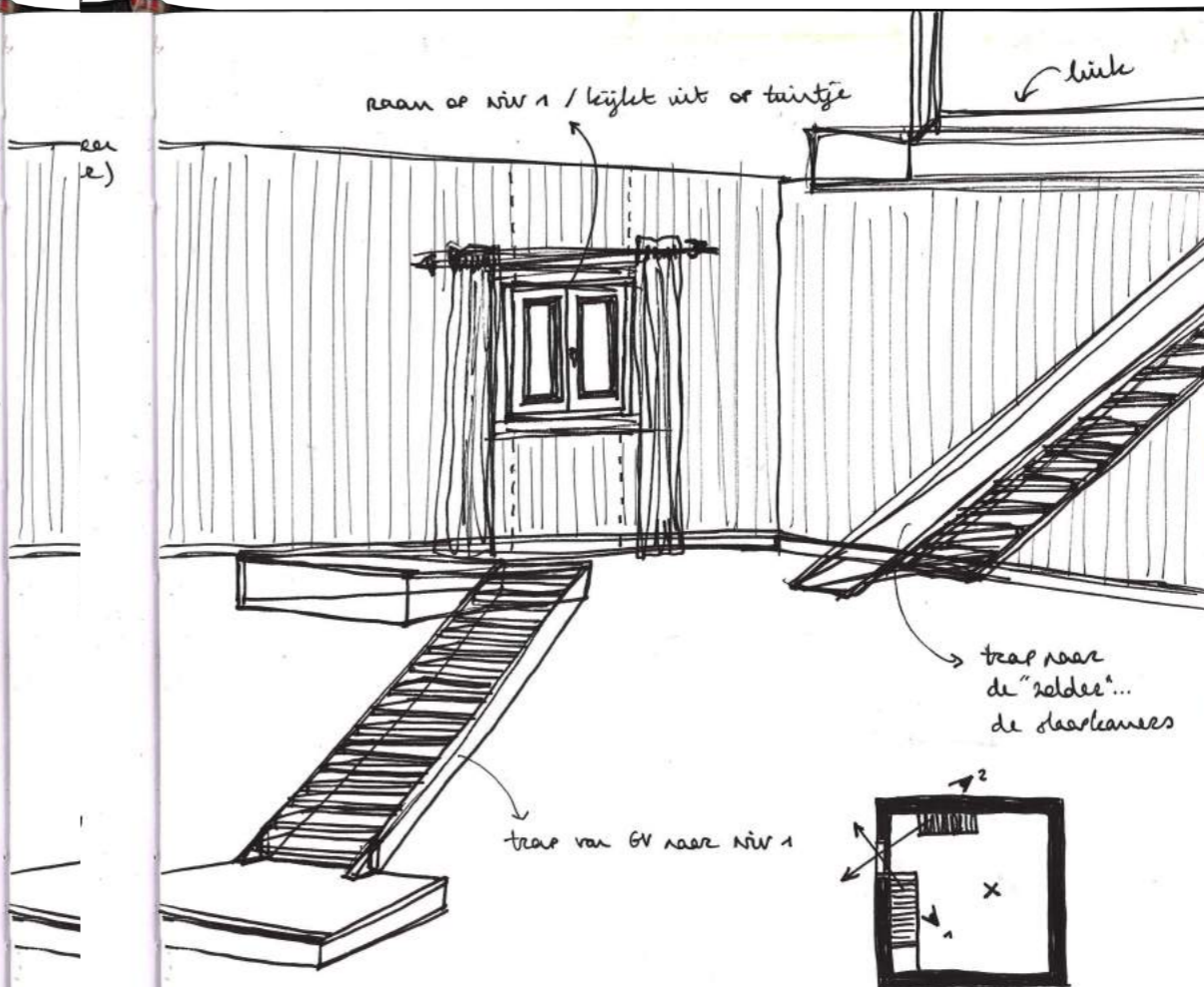

raam op niv 1 / kijkt uit op tuintje

link

eer
e)

→ trap naar
de "zolder" ...
de slaapkamer

→ trap van GV naar niv 1

1 u
2 u

1 wanneer je opstaat nog eens door het raam kijken z. de zon op de bergplaat die achter je
2 wanneer je gaat slapen nog eens uitkijken naar de zon die in de verte achter de bergen verdwijnt

4 CODEREN

* DE VEDUTA *

[italiaans]; uit de schilderkunst:
 'oversicht' / 'view'
 = een zeer gedetailleerd
 schilderij, gewoontje of groot
 formaat, de stadsgezicht of
 ander verpersicht

De plek en de dag te verwelken
 & ee afscheid van te nemen.

Een moment van pauze om even terug te kijken
 voor je verder gaat.

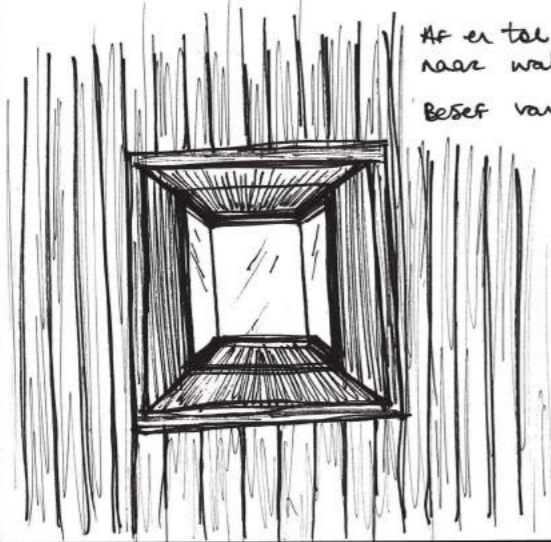

er toe stilstaan & kijken
 naar wat geweest is kan geen kwaad.
 Besef van vergankelijkheid.

B "De Veduta"

vt:

at

F

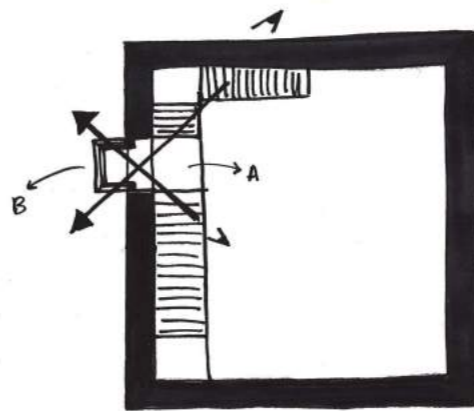

sp. = spiegel

A

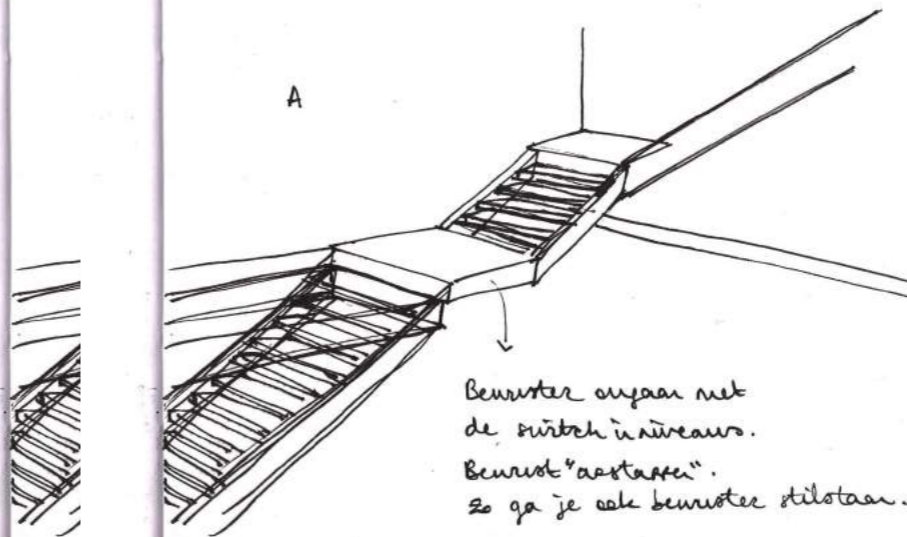

Bewuster omgaan met
 de verschillende niveaus.
 Bewust "astappen".
 Zo ga je ook bewuster stilstaan.

DE VEDUTA

HET LIK

DE SCRIBAN

DE ALKOOF

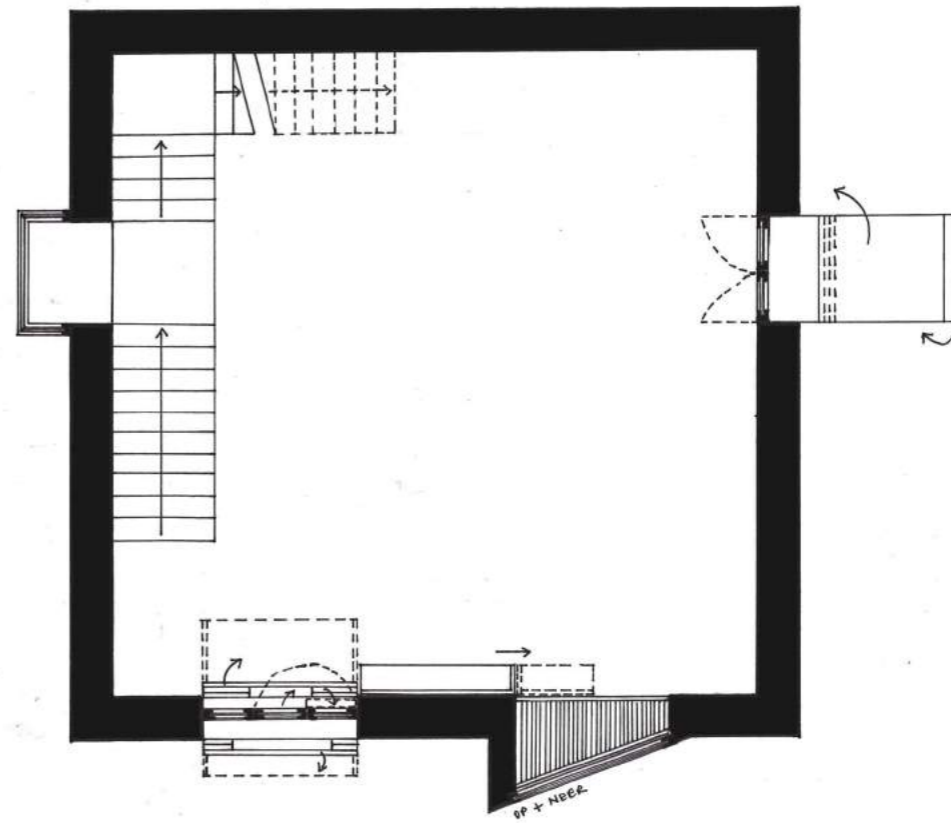

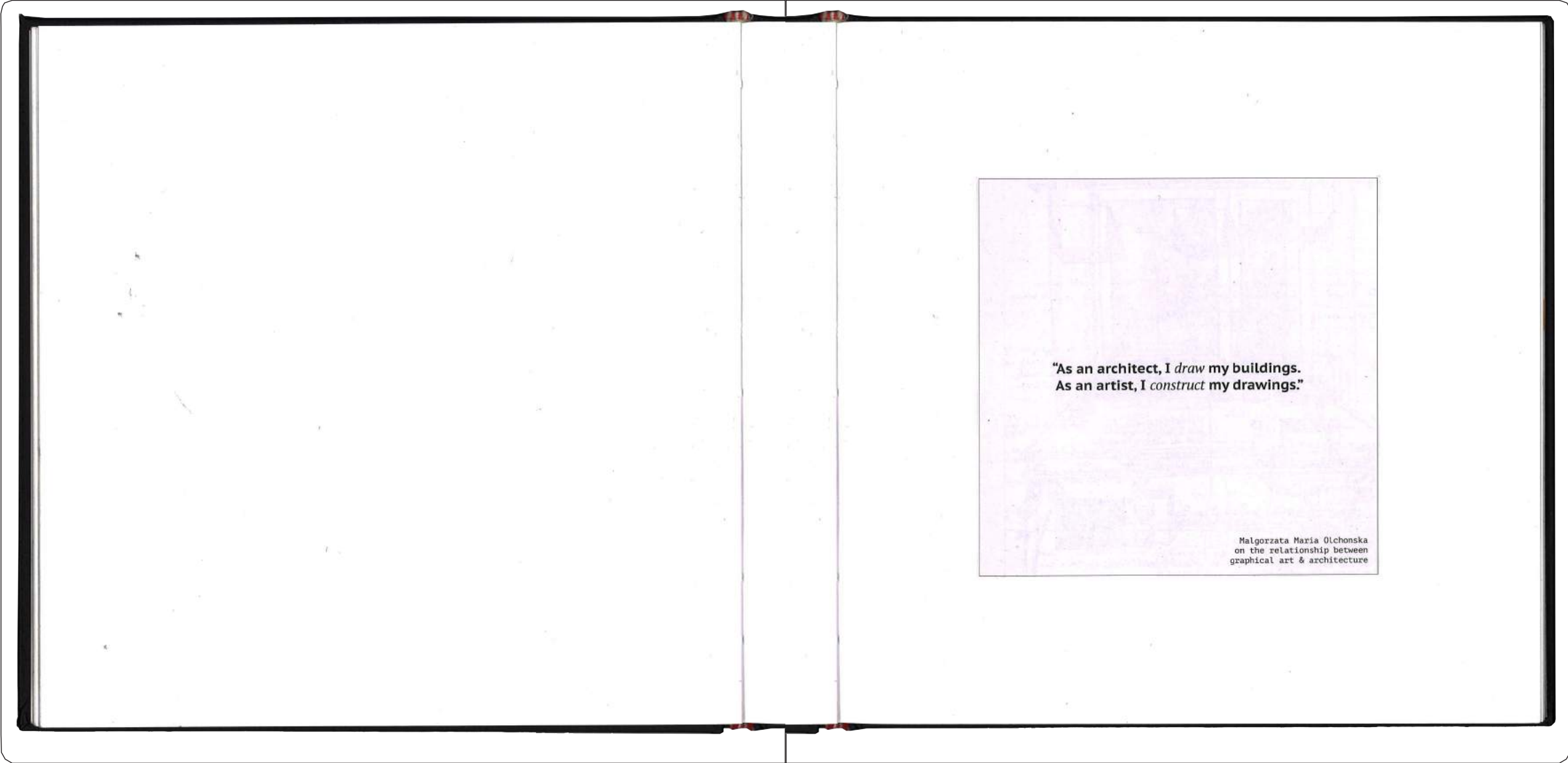

**"As an architect, I *draw* my buildings.
As an artist, I *construct* my drawings."**

Malgorzata Maria Olchonska
on the relationship between
graphical art & architecture

DE ALCOOF

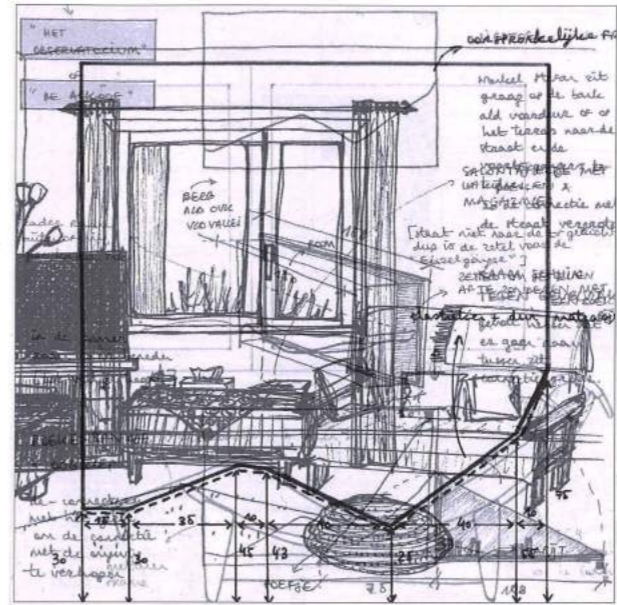

FOCUS OP DE WANDOPENINGEN,
DAARIN ZIE IK DE COMPLEXE GELAAGDHEID
VAN DE HUISELIJKE REALITEIT

Het raam, de wandopening, als element waar
die gelaagde huiselijkheid voor mij in samenkomt.

OBJECT NAAR AFFECT
AFFECTING

Ik zie hier dan ook mijn rol als architect
bij het omvormen van een banaal object tot een
betekenisvol, gelaagd object ...

een affect.

Ik als architect lees deze gelaagdheid af,
decodeer de realiteit en probeer deze vervolgens
te vertalen, te coderen, naar een nieuwe realiteit.

DE WANDOPENING & DE DAARAAN GELINKTE
ELEMENTEN, ZIJN DE ENIGE INTERIEURBEPALENDE
ELEMENTEN

RUIMTE MAKEN VANUIT DE SCHIL, VANUIT DE
ONDERHANDELING TUSSEN HET INDIVIDU EN HET
COLLECTIEF

DIE INDIVIDUALITEIT, DE PERSOONLIJKHEID VAN DE
BEWONERS ZIT VERVAT IN DE AFFECTEN,
IN DE SCHIL EN ZIJN OPENINGEN [EN DIENS VERLENGDEN]
I.P.V. IN DE OBJECTEN, DE INBOEDEL

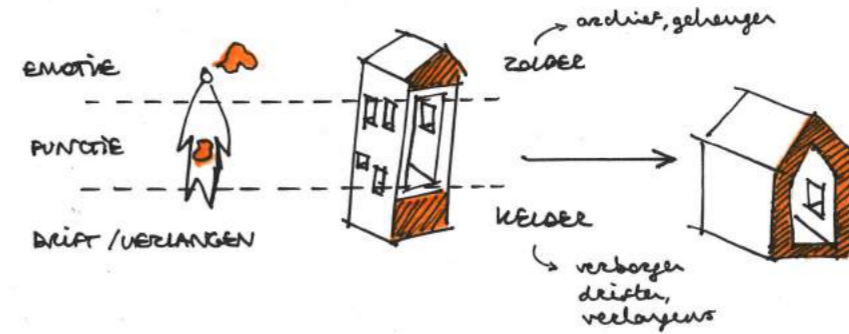

18de's HUIS

NU

worden die zalen
van deuren & emotie
geïntegreerd in de
schil
[zie dat zo]

Tonen wie je bent,
identiteit ved
bewoner reïfögen.
Ergens toch een
buffer.
DE GELAAGDHEID V. DIE
SCHIL !!!



ARCHITECTUUR IS INTERMEDIATOR TUSSEN
MOED AAN PRIVACY & SAMENLEVEN

[gedachten en notities uit het zwarte boekje]

DE SCRIBAN

- STUDIOLO :
- SEAT ✕ !
 - DESK ✕ !
 - CUPBOARD ✕ !
- } BUILT IN

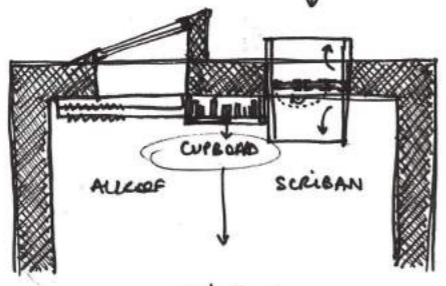

ook in de kast het persoonlijke verhaal

"kast met boeken / objecten die inspireren werken"
 ↳ die een emotionele waarde hebben
 AFFECTEN

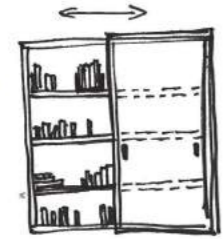

slechts 1 kast open, architectuur van wie thuis is [taste of material]
 "sense of privacy, individual shared space"

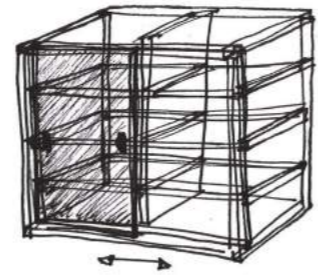

SEAT

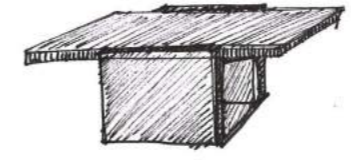

tafelje waar haar "bureau-essentials" of kunnen staan als de scriban gesloten is

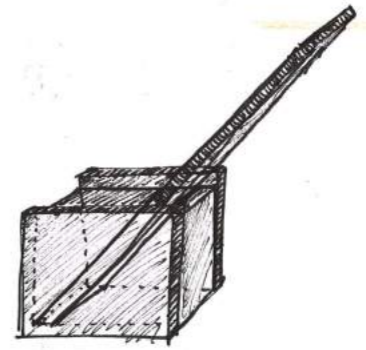

stoel als tante eest om aan de scriban te werken / lezen / schrijven

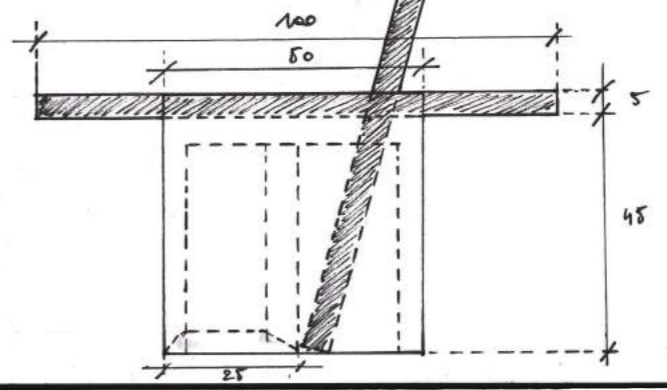

11 10 SCRIBAN

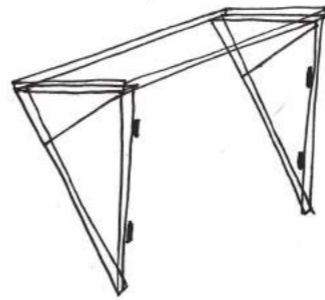
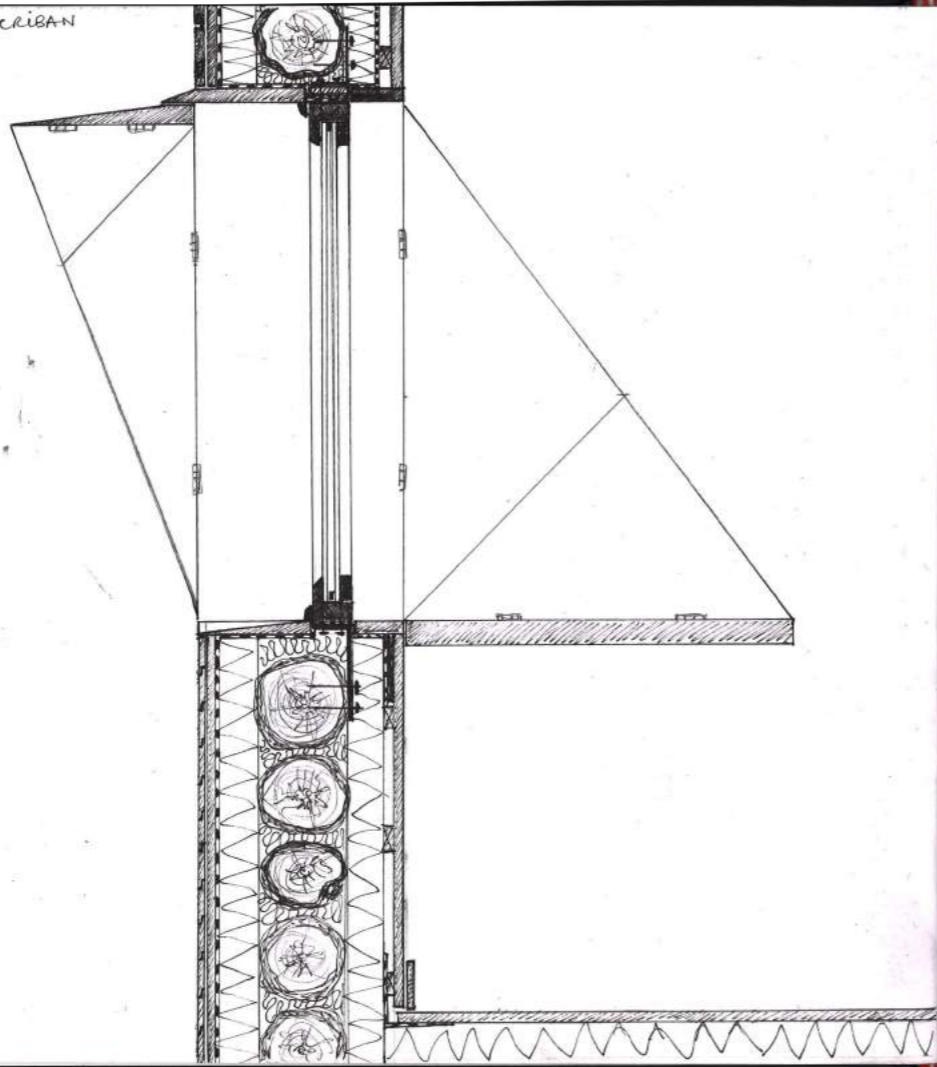

Waar zitten de scharnieren?

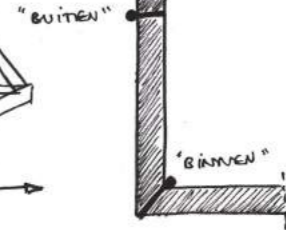
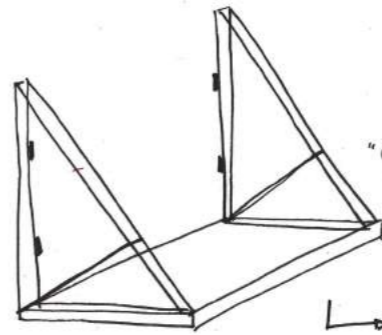
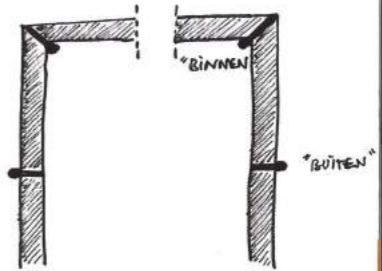

DE ALCOOF

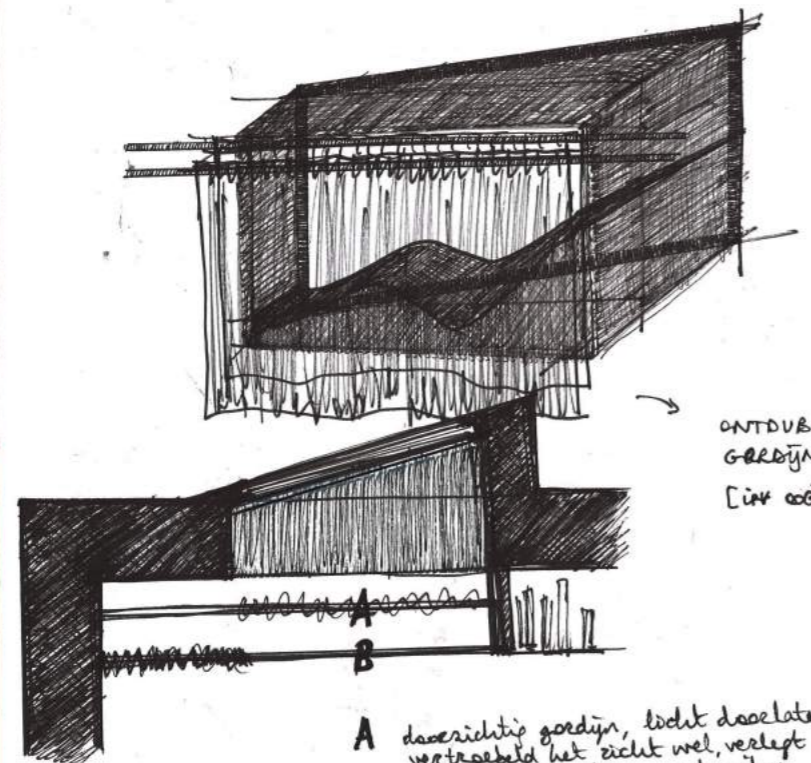

ONTDUBBELE
GORDIJNEN
[in coxer]

- A doorsichtig gordijn, licht doelatend naar vertraagd het zicht wel, verlegt je focus, bestissig ved alkoaf-gebruiker (IN)
- B donker, zwaar gordijn, licht tegenhouden volledig afsluiten: alkoaf-gebruiker / verduisteren: andere (OUT)

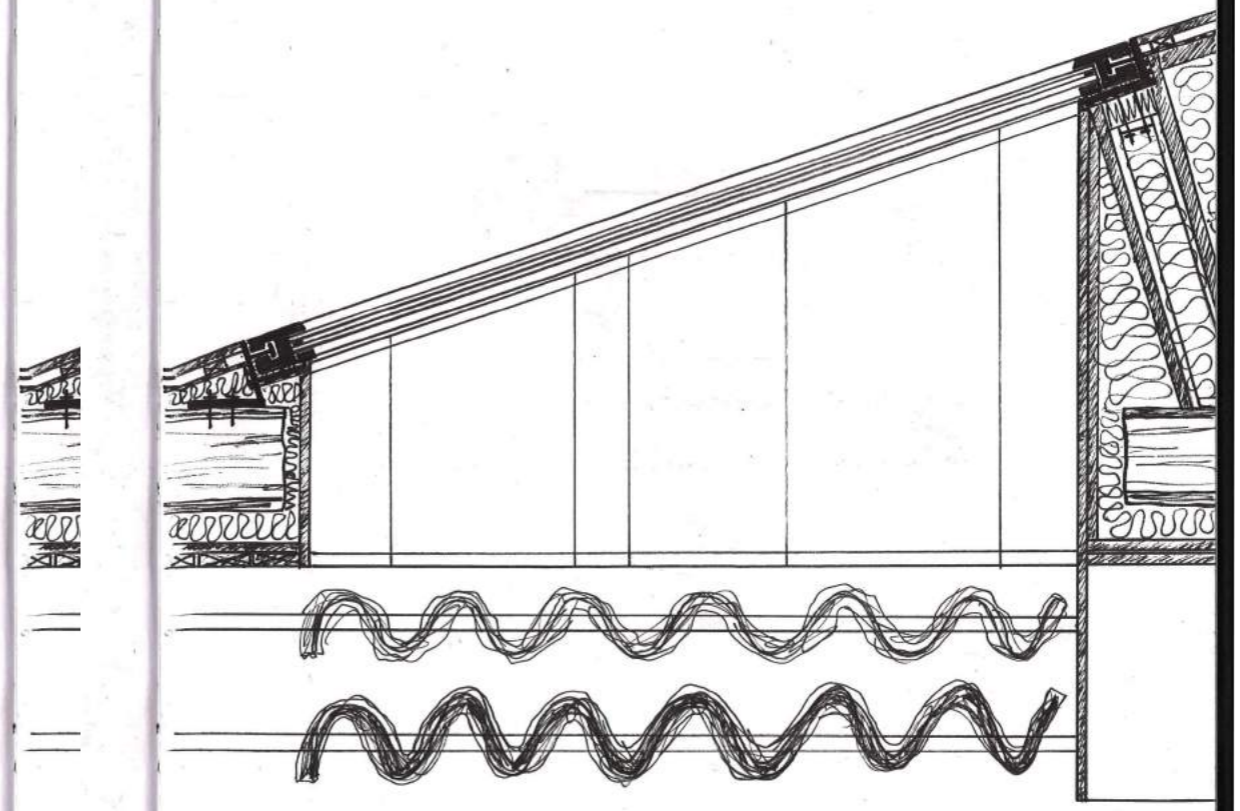

teer:
(OUT)

MA-FEEDBACK 20 MAART CARL & HUGO

"LIVING TOGETHER IS ONLY POSSIBLE IF THERE IS ALWAYS THE POSSIBILITY TO BE ALONE."

DOGMA STUDIO'S HARD-LINE LOOK AT ARCHITECTURAL SOLITUDE

A:
8

ANTONELLO DA MESSINA
St. Jerome in his study, 1474

DE 1

DE VEDUTA

DE KARIATIDE

DE ALKOOF

DE SCRIBAN

HET LIJK

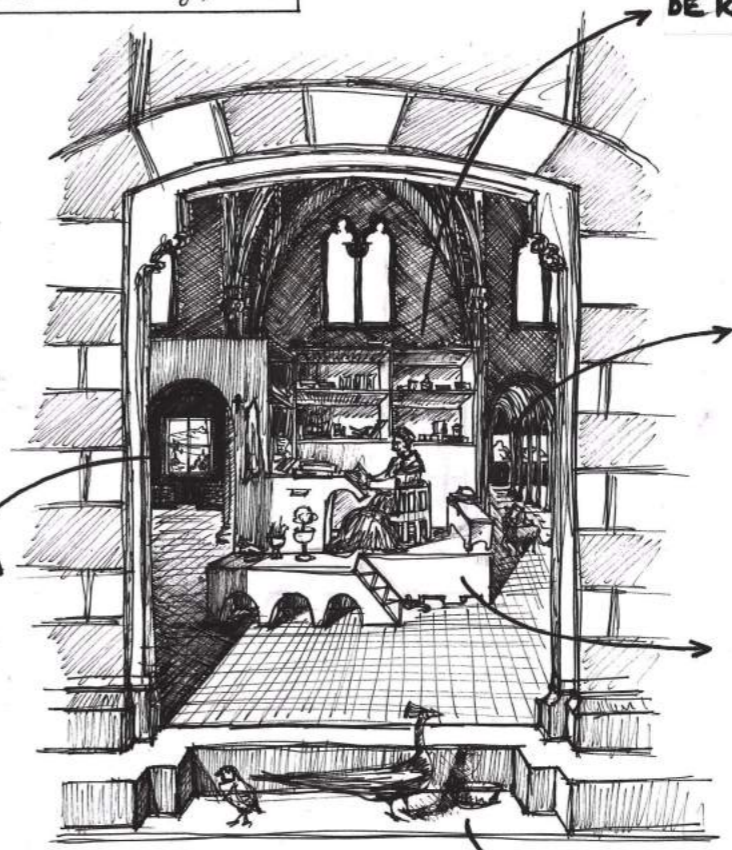

DE SPELERS

DE WANDERING ALS "WONDERKAMMER", ALS PLEK VAN TIJDELIJKE, INDIVIDUELE VRIJHEID, ALS NOODZAKELIJKE VOORWAARDE VOOR HUIZELIJKHEID [JE THUISVOELEN IN EEN SITUATIE VAN OVERSAND]

VIRGINIA WOOLF, *A ROOM OF ONE'S OWN*
 "the seemingly 'innocent' space of the room is always an engagement or individuation within the larger social & political framework of society."

CAMALOUERE HESBANT'S BELL
 THE INHABITABLE WALL

DE ALKOEF

~ woepes : de baudoine, enkel voor vrouwen, plek waar het privé & publieke paradoxaal samenkwam, nu: nakeel Stefan, o, ook de man kan behoefte hebben aan een rustplek

DE SCRIBAN

~ woepes : de studio's, enkel voor mannen, nu: tante gitin, ♀, de vrouw kan ook de intellectueel zijn

DE KARIATIDE

De haard, het zichtbare centrum van de ruimte. De verdeeler van de ruimte. De draper van de ruimte, de draper van het geein, ode aan de moederfiguur.

DE VEDUTA

De natuur als motivator tot rust en berenning. Een uitblik op even stil te staan. Het groeter en verascheiden van de dag. Beuwt in het lever staan. **RUST - BERENNING**

HET WIK

De link met het buiteleren. In de zomer een plek van communicatie tussen binnen en buiten. In de winter de plek waar de niet-volledig gedomesticeerde kat haar nestje vindt. **DEUKTE - LEVENDIGHEID**

HET VOLLE LEVEN

HET STILSTAN / BESEF

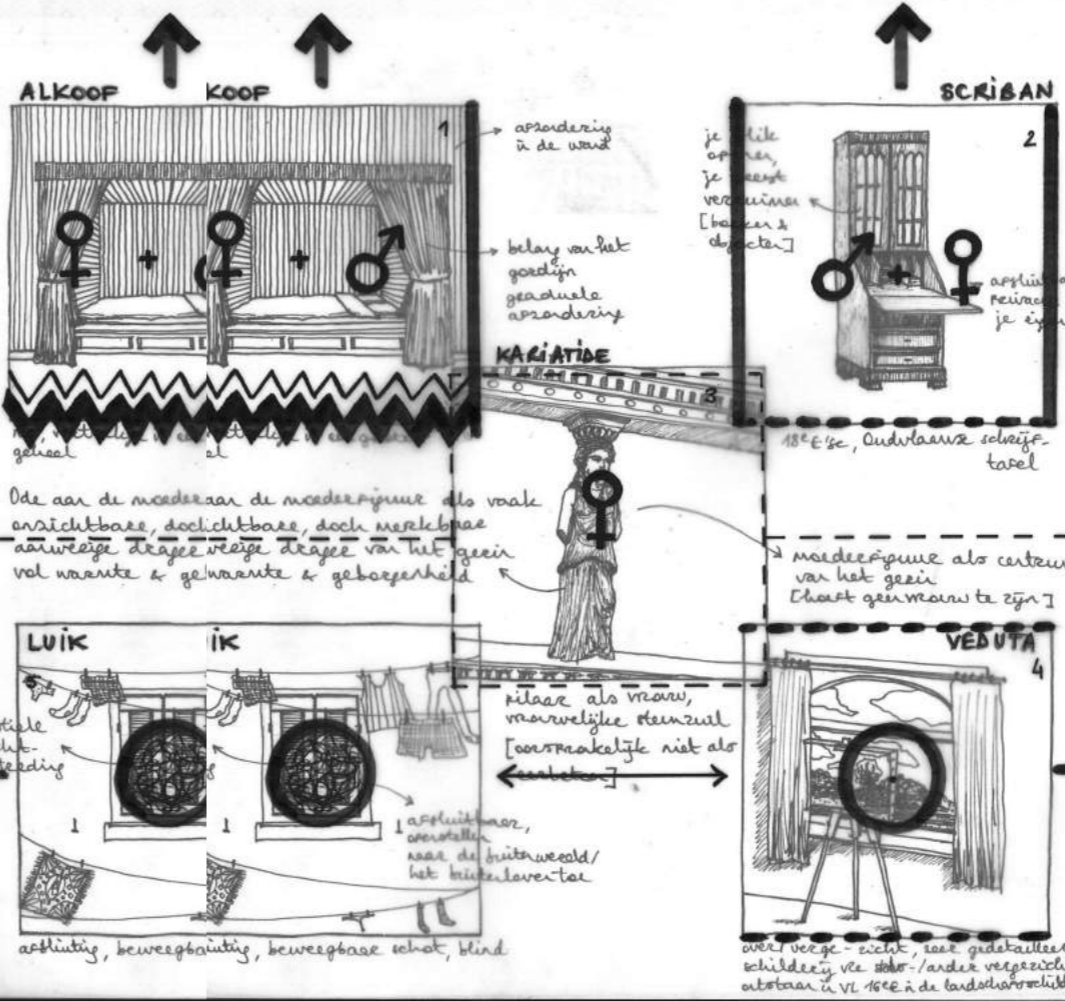

AFZONDERING II:

- nood aan rust, apsonderig 1234 om te kunnen samenleven toch connectie met buiten [bijv. het deur¹]
- je focus veeliger 124
- geborgenheid 13
- afstand naar, beuwt woedig 4

CONNECTIE MET BUITEN ↑

- het eam, de oering, het [veege] zelt zet aan tot reflectie, 1234 oert je geest 2
- doe het areweldigste landschap & het sublieme licht woeder we beuwt van oare verpakeelijheid 4
- voelbare cyclus van het lever winter - zomer; dieelje 5

AFZONDERING & REFLECTIE

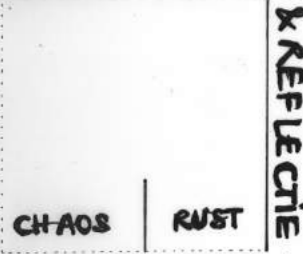

noodzakelijke balans, volle lever - focus beiden zijn noodzakelijke, beuwt & vol overgave in het lever staan

ALKOOF

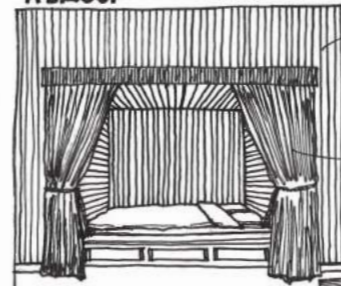

→ afscheiding in de wand
→ belag van het goed zijn
geadvule afscheiding

nis, vertrekje in een geestes geheel

Ode aan de moederfiguur als vaak onzichtbare, doch merkbare aanwezighe drager van het geen vol waarde & geborgenheid

SCRIBAN

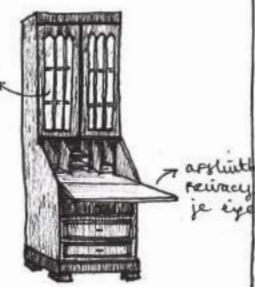

je blik ophef, je geest verduinert [boeken & objecten]

→ afsluitbare, privacy van je eigen denken

18^e eeuw, Oudvlaamse schrijftafel

→ moederfiguur als centrum van het geen [hoort geen vorm te zijn]

KARIATIDE



LUIK

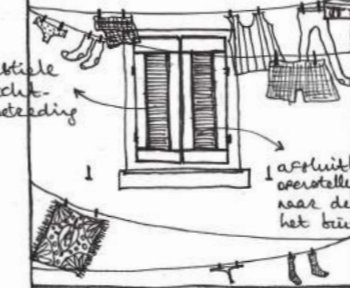

subtiel lichtbetekening

pienaar als vrouw, marvellijke steunzuil [voorsprakelijck niet als eerbeter]

→ afsluitbaar, overstellen naar de buitenwereld / het buitenleven toe

afsluiting, beweegbare schot, blind

VEDUTA

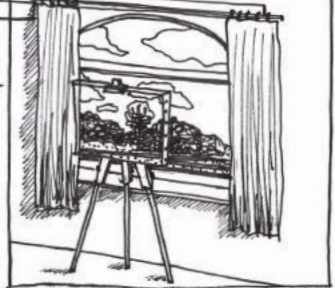

overl vergez - zicht, zeer gedetailleerd schilderij vee staho - / ander vergezicht ontstaan in VL 16^{ee} in de landschapsschilderkunst

[een vijfde identiteit]

DE INTRODUCTIE VAN EEN ~~VIERDE~~ SPELER ... DELEBEREN VAN "VIERDE"

DE KARIATIDE

Was verantwoordelijk geen eerbetroer aan de man als het sterke geslacht. De beelden waren vreedzaam bedoeld: Het waren vrouwen van Karjaa. De Karjaanen hadden in de oerleer, Vol Grieken VS de Perzen, deze laatste gesteund. Helaas voor hen waren de Grieken en werden de Karjaanen gestraft: de mannen werden gedood en de vrouwen werden tot slaaf gemaakt. Zij moesten als straf een 'eervrije' last dragen.

"The seemingly 'innocent' space of the room is always an expression of individuation within the larger social & political framework of society." - Virginia Woolf, a Room of one's own

In ons huidige sociale politieke kader zie ik vooral sterke vrouwen die, ^[vraak] zichtbaar, doch merkbaar, het centrum van hun gezin zijn. De draager, de pilaar.

Vandaar dat mijn 4^e / [5^e] speler de kariatide is als ode aan de moederfiguur, het zichtbare centrum, de draager, steunpilaar, de persoon die waarde & geborgenheid geeft te midden vln leven.

* WANTEKENING: een moederfiguur hoeft voor mij geen vrouw te zijn, noch je biologische moeder, het gaat om een persoon of zelfs een plek die deze kenmerken van steun, waarde & geborgenheid belichaamt.

er
a
Regler
P
5
v
vrouw
me
pilaar
at

BESTAANDE SITUATIE

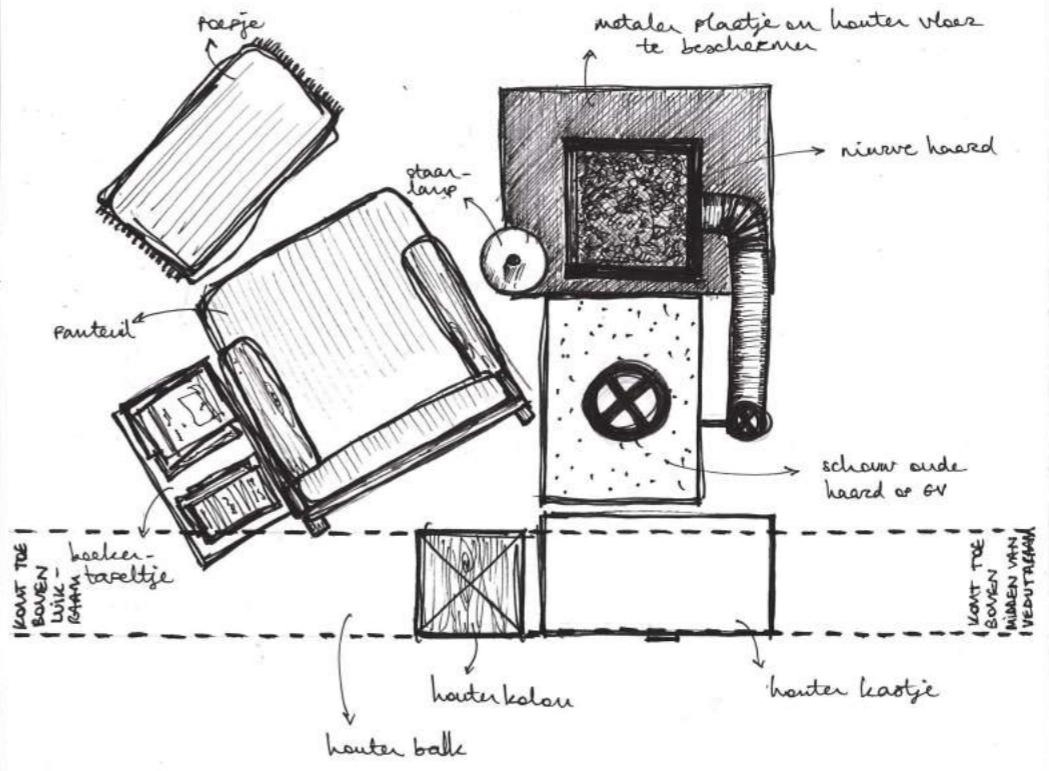

KANT TOE BOVEN
Lijk
Lijn

KANT TOE BOVEN
Lijk
Lijn

DE KARIATIDE DECODEREN

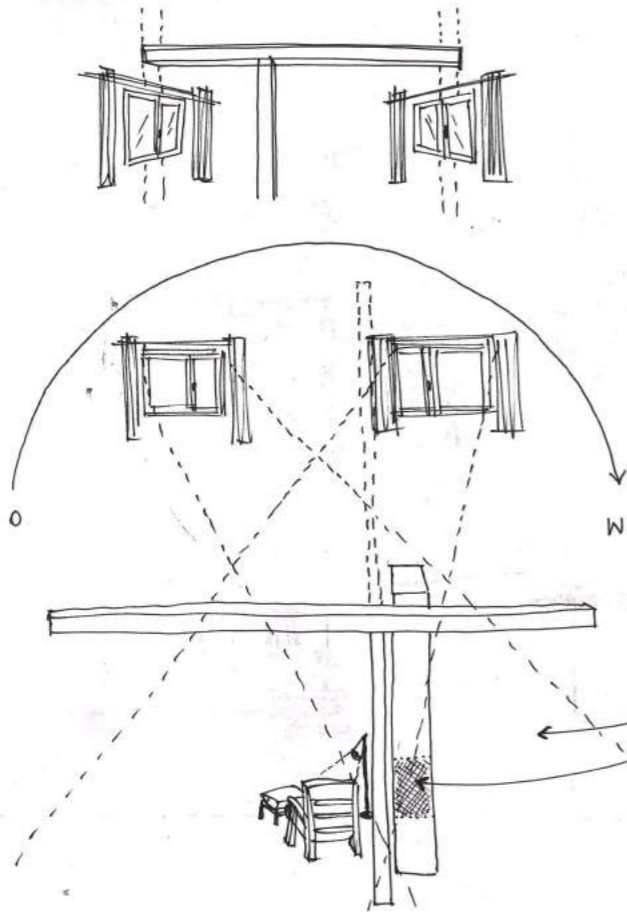

DE [ORDE]RUST - CHAOS [LEVEN]
- AS

centraal boven het midden
van de 2 zij-ramen
[luik + veduta]
ligt een balk, gedragen
door de kariatide

Gedurende de dag valt
het licht op de kariatide
derzij de 2 voor-ramen
[allees & scribar]

Een gordijn van licht zorgt
voor afzondering overdag,
terwijl je je 's avonds
gebegeer voelt door een
mantel van waernte. [kachel]

GORDIJN VAN LICHT
MANTEL VAN WAERTE

Ook 's avonds is er een lichtmantel
voesien.

De kruisig van de balk met
de kolon taart al een roen
van connectie met de oversteande
wand.

[LEVEN]
AS
en

de
ren

oegt
f,

lachel]

atmantel

met
oren
exteande

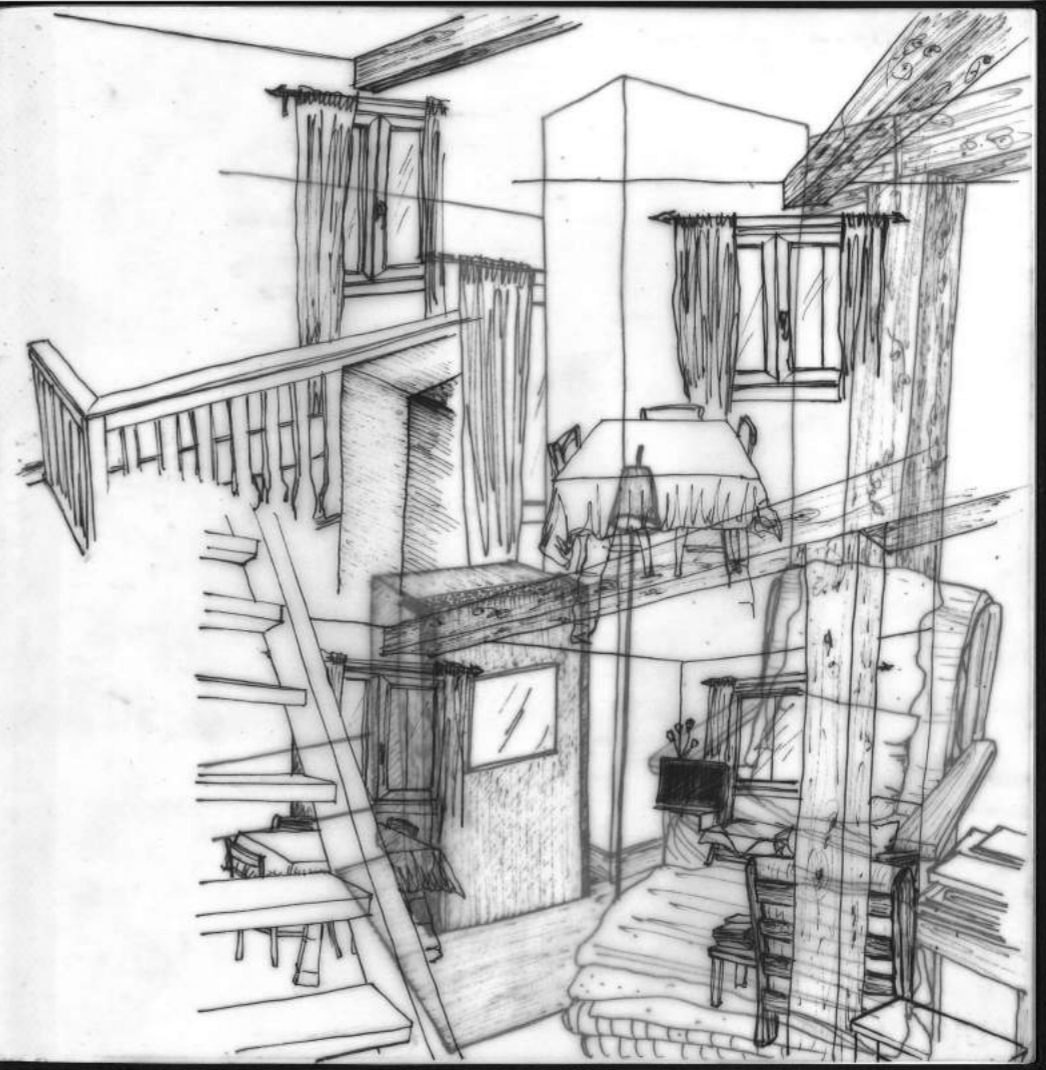

DE KARIATIDE CODEREN

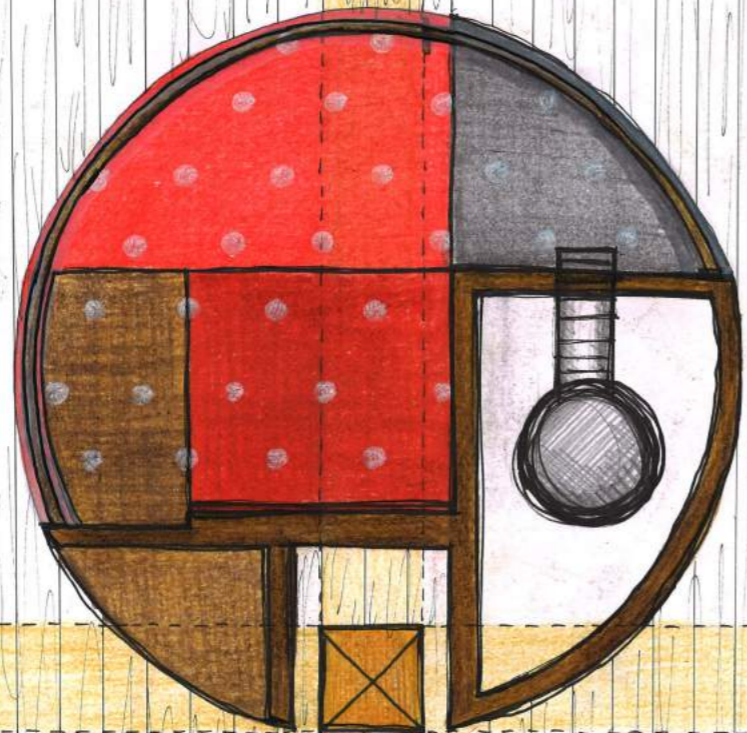

PLAN 1/10

de
de
als

de kariatide,
de moederfigure
als ...

CONCEPTS

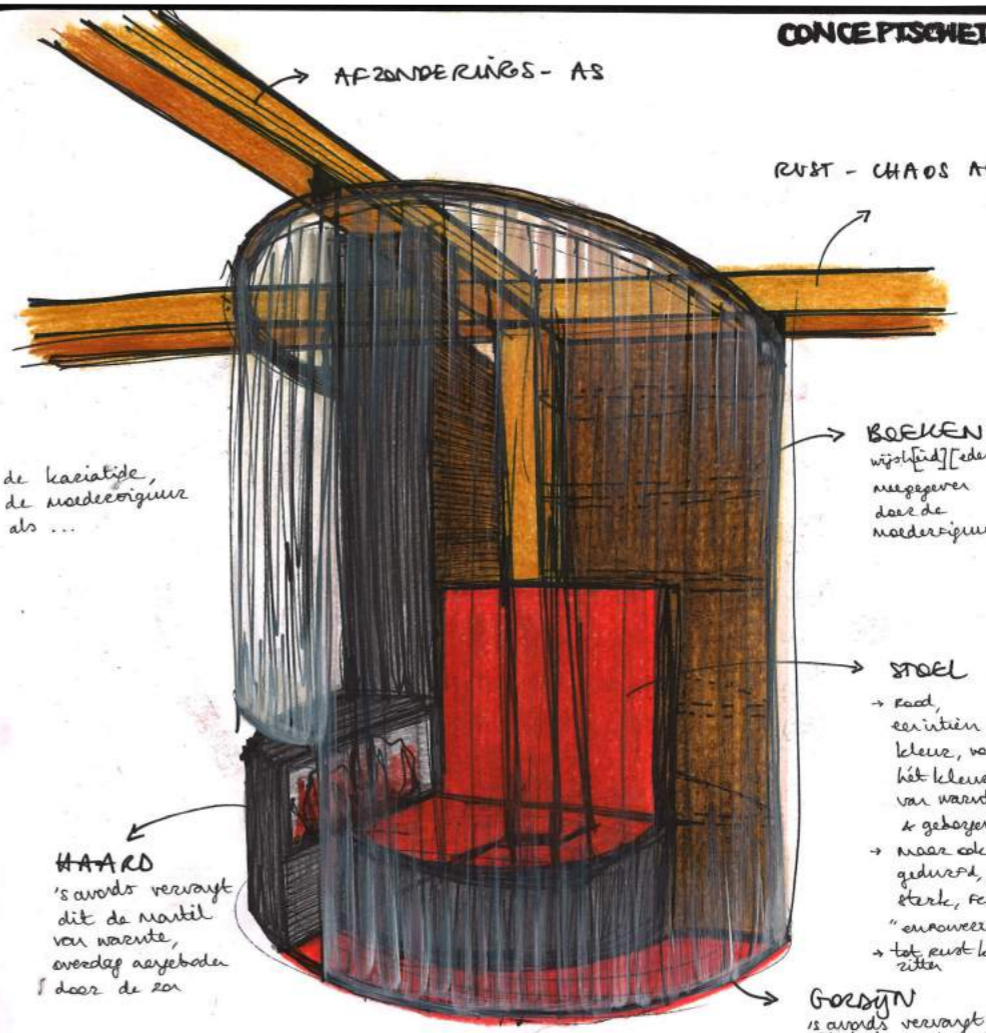

→ AFZONDERINGS-AS

→ RUST-CHAOS AS

→ BOEKEN
wijstheid [eden]
meegewe
door de
moederfigure

→ STOEL
→ rood,
carintien
kleur, voornij
het kleine
van waente
& gebogenheid
→ naar een
gedrukt,
sterk, fel,
"omroeping"
→ tot, eerst lounge,
zitten

→ HAARD
's avonds vervangt
dit de markt
van waente,
overdag aangebode
door de zon

→ GORDIJN
's avonds vervangt
dit het gordijn van
licht, avond
licht, avond

NONNEL STEFAN ...

HOLZARTEN VOM HAUS

WAND IN LIVING: TANNE → [SPAR]

BODEN: EICHE → [EIK]

[VLOER]

GRUNDGERÜST DES HAUSES AUS FICHTE, [VUREN HOLT, FJANS PAR]

[SKELET-STRUKTUUR]

die wurden ja unten weiss überstrichen [wit geschilderd]

OBERSTEN STOCK HAT ES AUCH

TANMENVERSCHALUNG,

[SPAR BELIEDING]

das ist das billigste Holz in der Schweiz und reichlich vorhanden

[goedkoopste hout in CH & rijkelijke voorradig]

DIE ALTEN TRUHEN SIND AUS ARVE,

DAS TYPISCHE HOLZ AUS DER REGION

[STEENPILZBOOM
SOORT DEN]

[typische hout van de regio]

[oude grote
kisten]

de denk dat
de kolon + balk
hier ook uit zijn

P

PLAFOND CODEREN

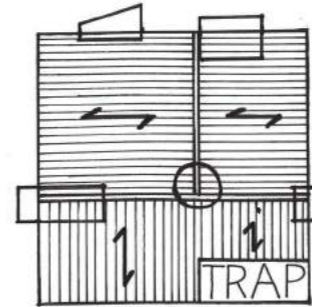

deze richting
zou logischer
zijn,
structureel
gezien...

hout,
R]

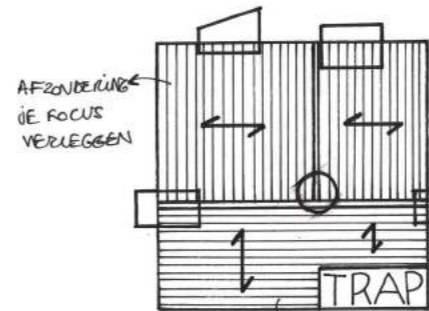

maar dat is het
niet, het is meer
beledig dus
je kan de richting
manipuleren en
te presenteren
wat jij wilt

dij]

aan
]

lak
u + balk
: uit zijn

RUST-CHAOS-AS
AS VZM IEMEN

DEUR CODEREN → HET VENSTER

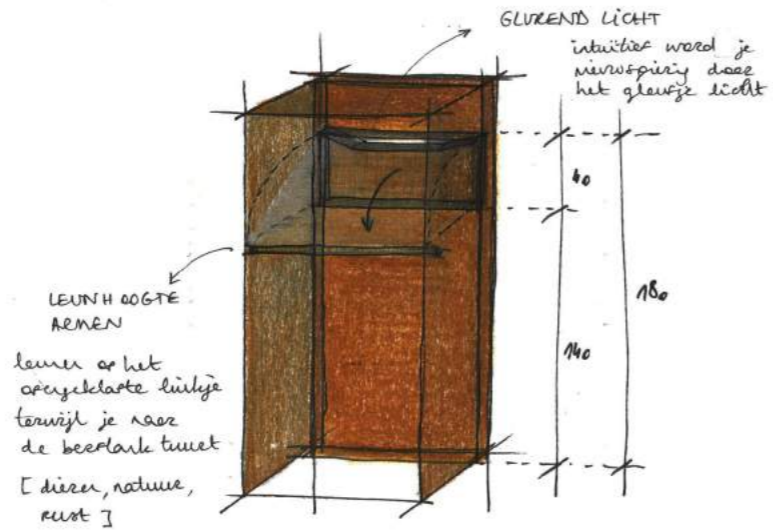

DE DEUR ALS INTUÏTIEF RUSTMOMENT

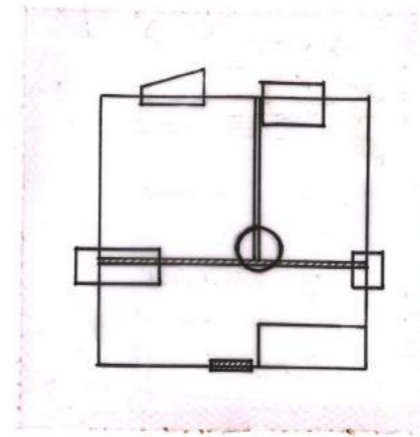

MIDDEN VAN DE RUST-CHAOS-AS → CHAOS-RUST-AS
 VOOR DE TEKENING ...

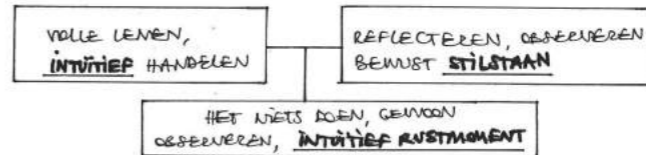

**ALKOOF
AFZONDERING**

connectie met het doer
tot rust komen
interne plek

**SCRIBAN
AFZONDERING**

blik overen naar de wereld
reflectie
schrijftafel - intellectuele arbeid

**KARIATIDE
AFZONDERING**

alleen zijn, ter midden van het alles
geboegenheid, waernte, structure
moederfiguur

**LIJK
~~ZIJN~~**

intuïtieve handelingen
vergoelijklieidsbesef
seizoenen

**VENSTER
~~ZIJN~~**

intuïtief stilstaan
instinctief verpozen
correctie natuur & diez

**VEDUTA
~~ZIJN~~**

bewust stilstaan - reflectie
vergoelijklieidsbesef
dagen

BEWUST IN RELATIE STAAN TOT DE / HET ANDER[E]
[e.o.v. AFZONDERING]

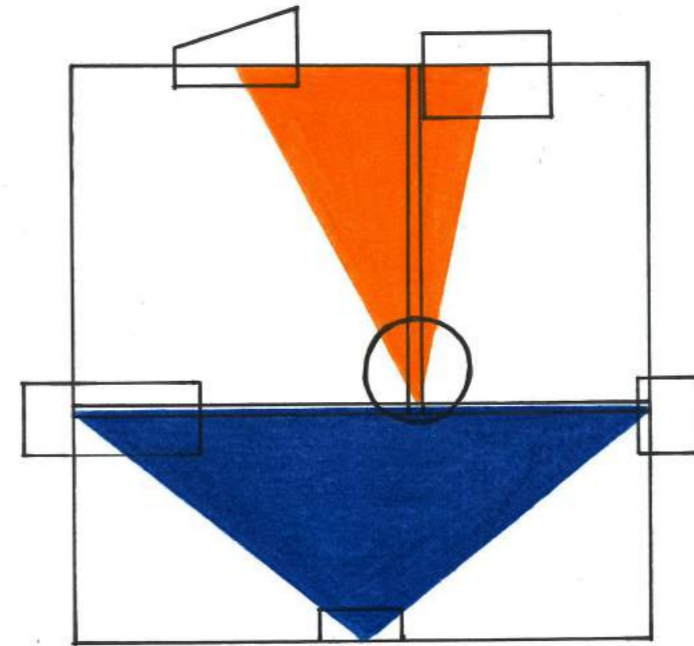

id

l

[E]

MATERIALEN

WANDEN : SPAR → goedkoopste + rijkst voorhanden houtsoort in Zwitserland

PLAFOND : SPAR

AFFECTEN : KASTANJE → op weg naar Soplio veel kastanjebomen, voorhanden in de streek
 TRAP NIEUW : KASTANJE
 OUD : SPAR
 STRUCTUUR : [FGN] SPAR

STEEN KARIATIDE : VALS GNEIS
 ↳ gloeiing in de steen als abstracte representatie vch gevraagd vch kariatiden
 ↳ * DIE ESKASTANJE WIRD ALS BROD DER ARMEN BEZEICHNET * ↳ wat om NaTour
 ↳ gedroogde kastanjes → meel → brood
 ↳ Hout natuurlijk verdonkeren door in de zon te liggen.

OPMERKING RAILS : GOUDKLEURIGE ALUMINIUM BUIZEN /

GORDIJNEN : RODE VELURS GORDIJNEN (A) → theater, het doek valt, geen contact meer met het "publiek", te veel teken in de eigen lege
 ALKOOF + KARIATIDE : VITRAGE GORDIJNEN (A & K) ↳
 ↳ neg. silhouetten zichtbaar; licht naar achterliggende ruimte kariatide zelf

MATERIALITEIT & DETAILLERING

als methode van communicatie via detaillering het persoonlijke & filosofische/overstijgende verhaal vertellen

↓
 een

act
 et
 bleek,
 kleur
 en lege

Twee grote thema's worden aangehouden ...
 [naast "aanziening" tov. "in relatie staan tot"]

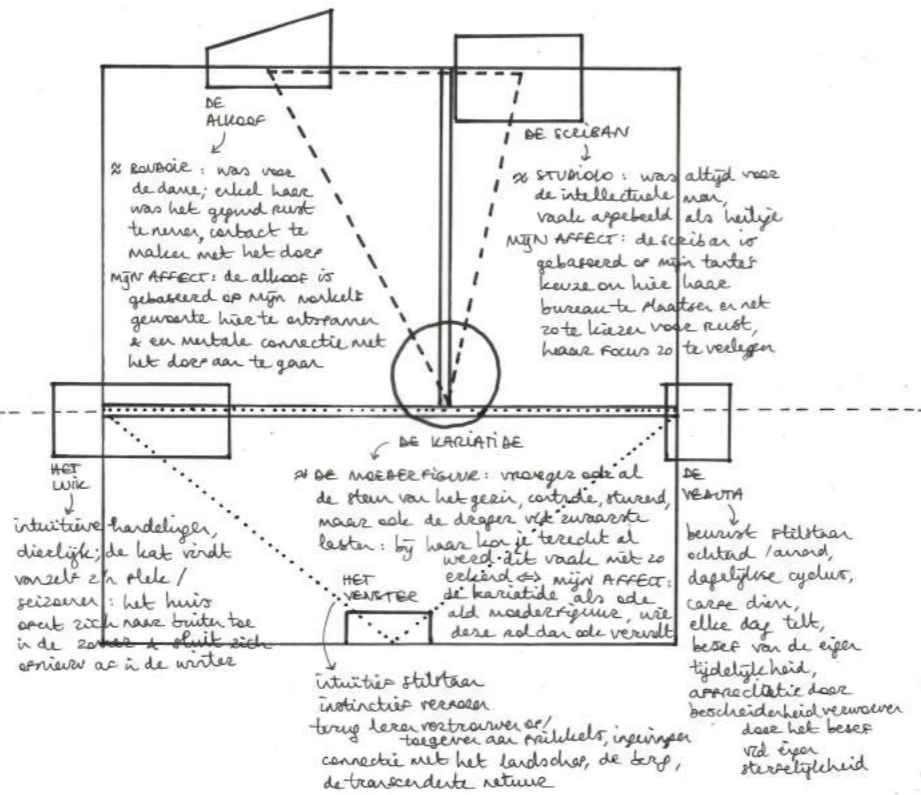

GENDER

"The seemingly innocent space of the room is always an expression of individuality within the larger social & political framework of society." - Virginia Woolf, a room of one's own
 gender-rollen verduijnen / verzagen

VERGANDLIJKHEID

Besef van verduijner vld tijd; connectie met natuure & diee combinatie van stiltebaar & verduijgaar; cyclus; het leven

women
 self
 id

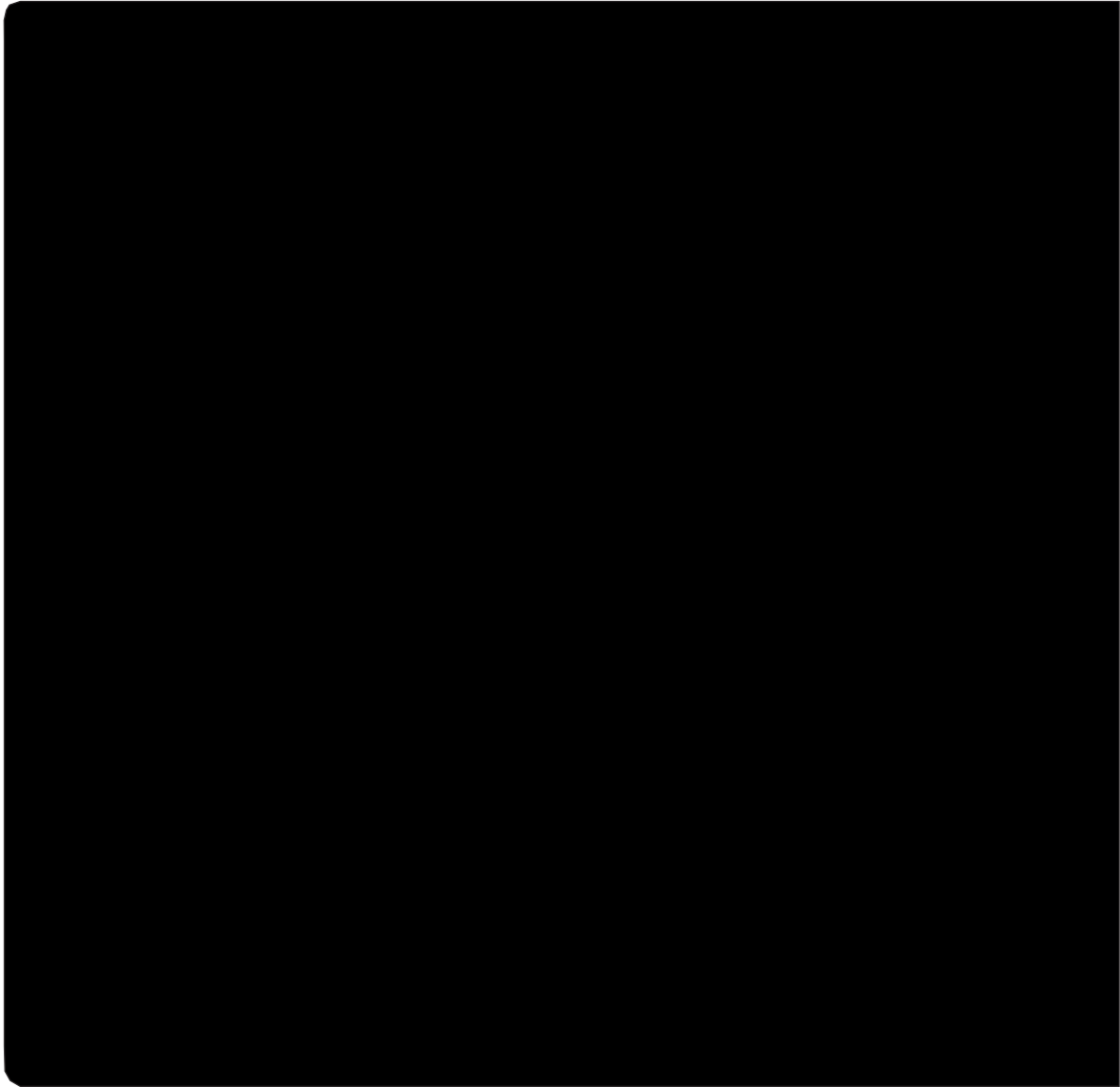

DOUBLE [MULTIPLE] EXPOSURE

[het werk 'exposen']

Ik *expose* ; exposeer; stel mijn werk bloot,

via vier realiteitsvormen, waardoor geleidelijk aan een connectie met het werk gevormd wordt en zo het werk ook geaffecteerd wordt.

Ik open zo de deur om mee te lezen in de complexe gelaagdheid van de huiselijke realiteit, zoals ik ze ontleed en vervolgens vertaald heb.

Ik laat jullie binnen.

Allereerst via de benoeming van de identiteiten met hun bijhorende zinnebeelden.

Ten tweede, een representatie van de fysieke vorm van mijn voorgestelde realiteit via een maquette.

Gevolgd door een blik in de werkelijke sfeer van de identiteiten via de kijkdoosjes.

Finaal komt het voor mij allemaal samen in het detail. In de mogelijkheid om je eigen lichaam als meetinstrument te gebruiken t.o.v. 1:1 snede-tekeningen en een begrip van de mechanismen van de affecten via gedetailleerde, mobiele modellen.

[zie rechts teaser]

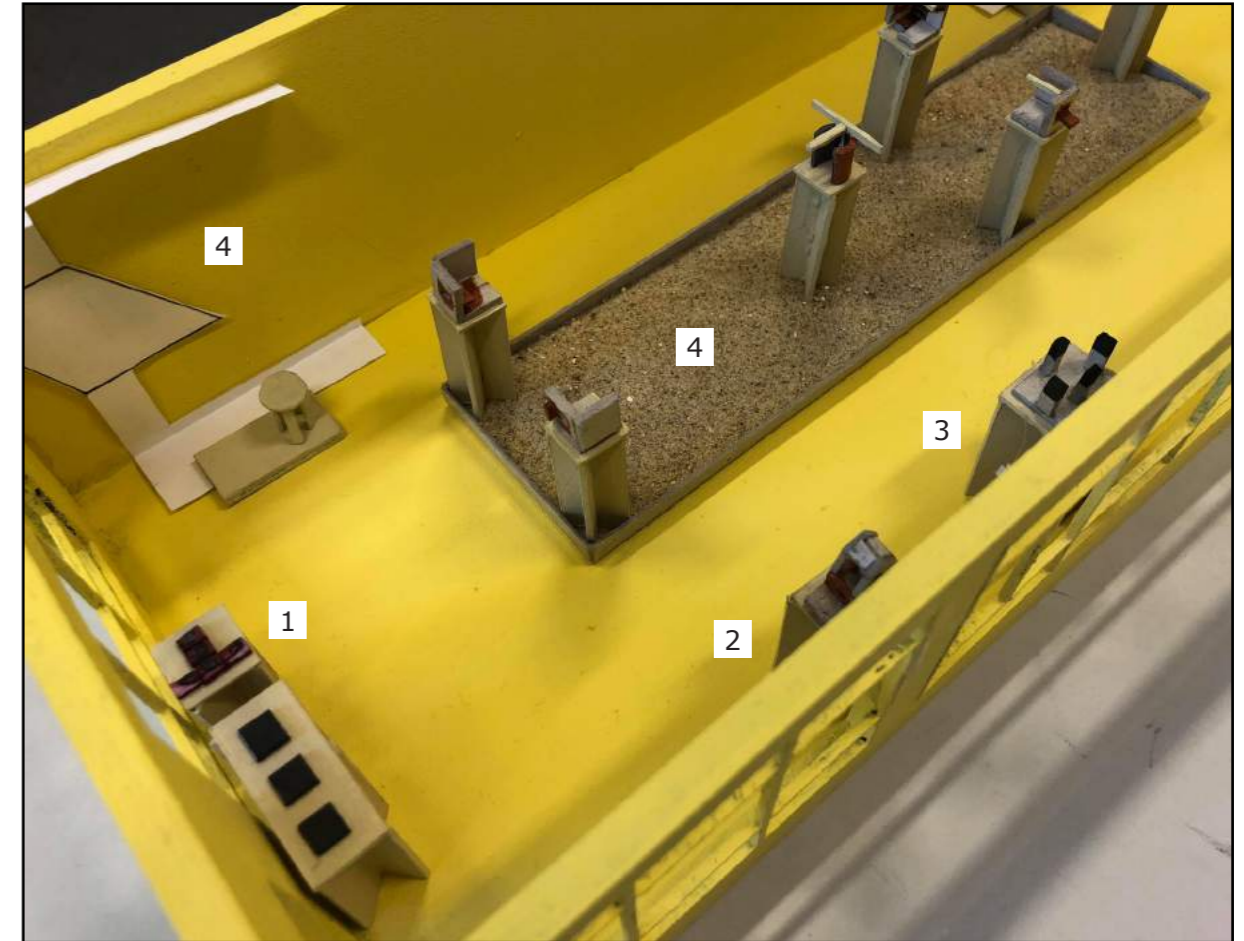

DE EXPOSITIE ALS SYMBIOTISCHE ERVARING

Voor het eerst exposeer ik mijn architectuur niet op een finale manier, waarbij voor de eindspurt een bepaald project wordt uitgewerkt. Waarbij wordt geïnsinueerd dat dit de volledige, uiteindelijke identiteit van de gepresenteerde architectuur is.

Mijn presentatie wil tonen hoe de verschillende geïmpacteerde identiteiten in symbiose leiden tot een nieuwe ervaring.

Hier gaan foute of oude realiteitsvormen niet verloren, maar dragen expliciet bij tot een geactualiseerde beleving : double exposure!

Dank aan Sint-Lukas [en dan vooral aan Carl en Hugo] om mijn kritische blik aan te scherpen, om me te pushen het beste uit mezelf te halen, om me de kans te geven mezelf te ontplooien en me te helpen kanten te ontdekken van mezelf die ik nooit voor mogelijk hield. Oprecht bedankt voor vijf jaar zelfreflectie en fijne gesprekken. Het was zwaar, maar het absoluut waard.

Dank aan nonkel Stefan en tante Gitim om hun [fysieke en emotionele] deur voor mij open te stellen, zoals ze dit eigenlijk altijd al deden. Ook jullie wil ik oprecht bedanken voor de fijne gesprekken!

Dank aan mijn `double exposure-gezin`, dat me van alle kanten en op verschillende niveaus omringt. Dank aan Mama, papa, Stef, Moerad [aka Greg], Anouk en Lot om me doorheen die vijf jaar te steunen op alle mogelijke manieren. Zonder jullie was het nooit gelukt.

Dank aan Sanny en Jacques voor de vele dagen `garage-werk` de voorbije vijf jaar. Ik heb er veel van geleerd, maar vooral veel van genoten.

Dank aan mijn vrienden die mij inspireren en motiveren. Dank Freundschaften! Jullie zijn geweldig.

Dank aan Otto om het pluizige licht aan het einde van veel donkere tunnels te zijn!

En als laatste ook dank aan Jens, mijn boksbal, gedachten-verzetter en grootste supporter. Dank om altijd mijn gezever met een even geïnteresseerde blik te aanhoren [al dan niet gemeend]. Dank om er onvoorwaardelijk voor me te zijn.

