

# VEILIG THUIS!

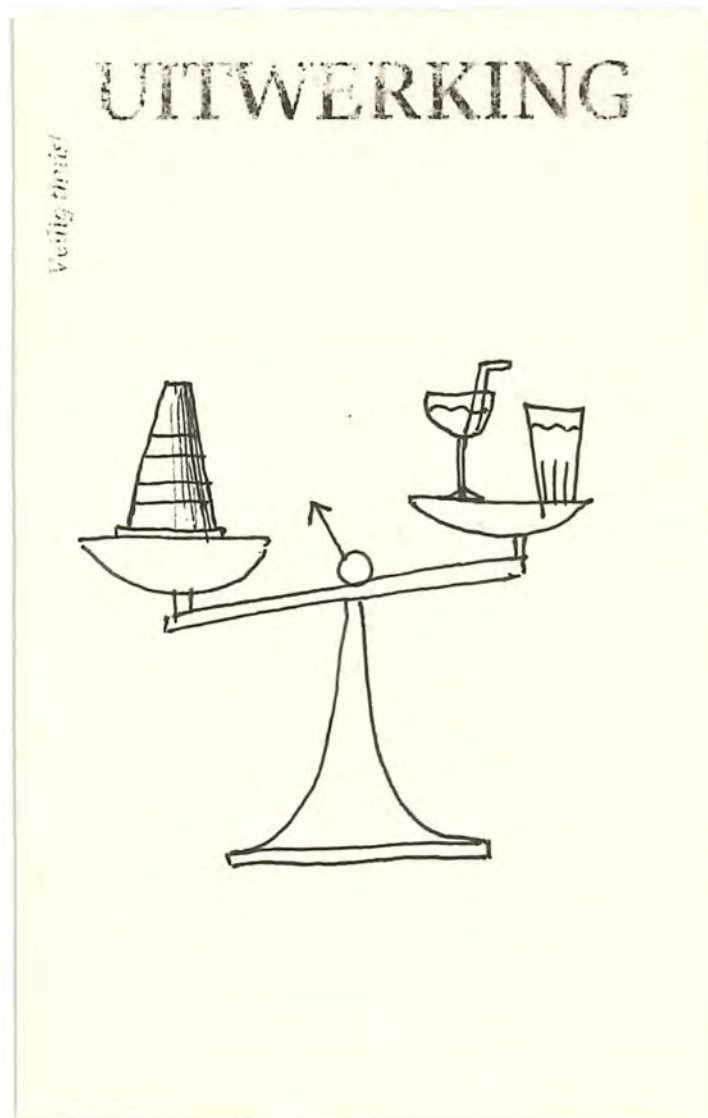

*het -gespeelde- spel*

Veilig thuis!  
*HET -GESPEELDE- SPEL*

**KU LEUVEN**

Tine Pillaert  
Masterproef Grand Tour  
Promotor: Hugo Vanneste  
Copromotor: Carl Bourgeois  
Master Architectuur 2023  
KU Leuven - Faculteit Architectuur  
Campus Sint-Lucas Brussel



*Veilig thuis!*  
*HET - GESPEELDE- SPEL*

*Veilig -*  
Zonder gevaar, zonder risico.

*Veiligheidsgevoel -*  
Het veiligheidsgevoel verwijst naar de subjectieve perceptie of beleving van veiligheid door individuen of gemeenschappen. Het is de emotionele ervaring van zich veilig of onveilig voelen in een bepaalde omgeving of situatie, los van de objectieve veiligheidsfeiten. Het veiligheidsgevoel kan worden beïnvloed door verschillende factoren, waaronder persoonlijke ervaringen, sociale normen, aanwezigheid van criminaliteit of overlast, enzovoort. Het begrijpen en aanpakken van veiligheidsgevoelens van jezelf, de ander en de omgeving is belangrijk. Veiligheid is immers niet te meten - het is relatief.

*Fragiliteiten -*  
Breekbaarheid, broosheid, kwetsbaarheid, vergankelijkheid, zwakte.  
“Fragiliteiten” verwijzen naar kwetsbaarheden, zwakheden of tekortkomingen die in deze masterproef voornamelijk betrekking hebben tot situaties en ruimtes.

*Risico -*  
De kans dat een ongewenste gebeurtenis zal plaatsvinden.

*Risicosituaties -*  
Risicosituaties zijn omstandigheden, gebeurtenissen of situaties waarin er een verhoogd potentieel is voor schade, verlies, gevaar of negatieve gevolgen. Het nemen van bepaalde maatregelen kan de veiligheid waarborgen en negatieve gevolgen voorkomen of verminderen.

*Safe.r space -*  
Het nastreven van een zo veilig mogelijke ruimte/omgeving te creëren. De ‘.r’ wordt zo gebruikt omdat veiligheid iets arbitrair is. Verzekeren dat iets honderd procent veilig is, kan niet. Maar met de term safe.r space blijft het probleem benoemd worden.

1. Oorsprong van de angst	
1.1 Persoonlijke invalshoek	15-19
1.2 Begon de angst in Parijs?	20-21
1.3 Individu versus collectief en de impact op het veiligheidsgevoel	22-25
2. De routineuze weg	
2.1 Dynamische routinekaart	26-43
2.2 Risicosituaties	44-47
3. De schemer(zone)	
3.1 Schemering	48-51
3.2 Mentale schemering	52-53
4. Overgangszones	
4.1 Ruimtelijke grenzen van transitie	54-57
5. een veilige wereld - een dystopie?	
5.1 Angst voor de angst	58-61
6. Veilig thuis! - Bonne route! - Get home safe! - HET SPEL	
6.1 Interactief denkmodel	62-73
7. Veilig thuis! - Bonne route! - Get home safe! - HET SPELBORD	
7.1 Veiligheidsgevoel in verschillende ruimtelijke contexten	74-91
8. Veilig thuis! - Bonne route! - Get home safe! - DE PIONNEN	
8.1 Ruimtelijke elementen inzetten als strategie	92-107
9. Veilig thuis! - Bonne route! - Get home safe! - HET GESPEELDE SPEL	
9.1 De maker en de speler	108-153
10. Conclusie	155
11. Dankwoord	157
12. Afbeeldingenlijst	158-159
13. Bronnen	161

Mijn masterproef is een reactie op thema's en gebeurtenissen die zich al heel mijn leven voordoen. Al van toen ik een klein meisje was, werd mij gezegd dat ik voor het donker moest thuis zijn, dat ik niet met onbekende mensen op straat mocht spreken, dat ik niet alleen naar huis mocht fietsen, dat ik... Het vermijden van smalle steegjes, het opzetten van mijn koptelefoon - zodat ik onaanspreekbaar lijk, maar alles nog kan horen - wanneer ik alleen op straat wandel en mijn sleutels in mijn hand klemmen onderweg naar huis werden al gauw een gewoonte. Maar waar ben ik eigenlijk bang voor? Ondanks dat ik al ben nagefloten en lastiggevalen op straat, voelt het meer aan als een aangeleerde angst die mij vaak banger maakt dan nodig. En waarom heb ik het gevoel dat ik als vrouw meer op mijn hoede moet zijn dan mannen?

We leven in een gecontroleerde wereld, waar er opgelegde regels zijn (De Waele, 2020-2021). Die regels zouden in principe moeten volstaan om ons vrijheid te geven, zoals bijvoorbeeld om ons op elk mogelijk moment van de dag te kunnen begeven waar we willen, om nieuwe mensen te ontmoeten... Natuurlijk voel je je niet overal even veilig - dat is ook niet realistisch. Maar hoe komt dat nu?

Ik merk als jonge vrouw dat het 'veiligheidsgevoel' een heel dynamisch gegeven is, dat samen met mij meegroeit (- of krimpt). Dit gevoel van veiligheid is een uiterst complex gegeven dat voor elk individu verschillend is. Belangrijk om te vermelden is dat ik dit veiligheidsgevoel in de brede zin van het woord versta. Het heeft - althans voor mij, en ik denk voor veel van ons - verschillende betekenissen, gaande van je veilig, comfortabel of op je gemak voelen in een situatie of omgeving. Uiteraard heeft alles en iedereen - mijn focus ligt op mensen en ruimtes - eigen grenzen binnen die opgelegde regels. Maar die grenzen zijn soms moeilijk te lezen en variëren afhankelijk van plaats, tijd en ruimte. Je kan het vergelijken met flirten: een onzeker moment waar zich nieuwe mogelijkheden voordoen. De grenzen waar ik over spreek zijn niet zomaar lijnen die gebieden hermetisch afsluiten, maar overgangsfases waar zich een fragiele situatie voordoet. Een fragiele situatie houdt in dat er verandering - hoe klein of groot ook - optreedt die heel wat invloed kan hebben op zowel de ruimtelijke en menselijke omgeving als op jezelf. Ik wil graag uitzoeken of deze 'fragiliteiten', die gepaard kunnen gaan met een zwakte, niet ook een bepaalde kracht in zich hebben en welke ruimtelijke typologieën en elementen dat (on)veilig gevoel verzorgen.

Mijn masterproef is een onderzoek naar de architecturale daadkracht en het sociale belang van die ruimtelijke grenzen en hoe we die kunnen detecteren, lezen en vooral begrijpen. De invloed van die grenzen op het veiligheidsgevoel is hierin van groot belang. Het is ook een oproep om de invloed van de vele voorhanden (ruimtelijke) regels op het veiligheidsgevoel in vraag te stellen: waar en wanneer waarborgen de regels de nodige veiligheid of waar prediken ze valse veiligheid?

Veiligheid is een universele uitdaging die iedereen raakt, ongeacht gender, huidskleur, seksualiteit, thuissituatie, leeftijd, etniciteit, sociale status, enzovoort. Echter, onderzoek toont aan dat vrouwen zich vaak minder veilig voelen in de openbare ruimte dan mannen. (Gilow, 2015) Ook ik ervaar dit. Het is belangrijk om te erkennen dat dit geen aanval is naar anderen, maar een uitdaging die ons allemaal aangaat. Door het begrijpen en aanpakken van de factoren die bijdragen aan het onveiligheidsgevoel in de openbare ruimte maar ook in de private(re) sferen, kunnen we werken aan een veiligere, meer inclusieve en leefbare omgeving voor iedereen.

Natuurlijk zullen we nooit tot een ultiem veilige ruimtelijke wereld komen - ik vind dit eerder iets dystopisch<sup>1</sup> - maar we kunnen ons wel collectief afvragen hoe we *elkaar* kunnen ondersteunen in dit hele denk- en belevingsproces. De opkomst van individualisme en de stijgende angst spelen een belangrijke rol in het discours over veiligheid en persoonlijke ruimte. Iedere persoon hanteert een unieke benadering op het stellen van grenzen. Het is dan ook niet verrassend dat de manier waarop individuele expressie wordt uitgedrukt door anderen op verschillende, kritische of verkeerde wijze kan worden geïnterpreteerd.

Daarom ontwierp ik een spel.

'*Veilig thuis!*' - '*Bonne route!*' - '*Get home safe!*' is een spel dat ik inzet als medium om te sensibiliseren, ruimte te geven aan persoonlijke ervaringen en het gesprek aan te gaan over hoe we een veiligere wereld zouden kunnen verwezenlijken. Het spel zorgt ervoor dat dit op een ludieke en speelse manier kan gebeuren, maar biedt ook plaats voor diepgaandere dialogen. Als architect reik ik de spelers zo een hand toe om dan tijdens het spel de controle los te laten.

---

<sup>1</sup> *In een ultiem veilige wereld zou de focus volgens mij net te veel op het negatieve liggen, wat het onveiligheidsgevoel alleen maar doet vergroten.*

FIG. 1/ spelbord met lamp



1. *oorsprong van de angst*



Jammer genoeg ben ik zelf al verschillende keren nagefloten, nage-roepen en zelfs lastiggevallen. Dit gebeurde op verschillende plaatsen: op straat, in de supermarkt, in het nachtlevens, ... Ik vraag me soms af of al die waarschuwingen, die ons al sinds kleins af aan worden meegegeven, dan toch terecht waren? Toen ik klein was, vond ik ze overdreven, nu ik ouder ben, begin ik ze te begrijpen. Maar ik stel mij er ook vragen bij: maken we *onszelf* niet té bang? De publieke ruimte wordt gezien als de boze, grote buitenwereld met daartegenover de warme intimiteit van de private, afgesloten ruimte. Naar mijn eigen ervaring is die private ruimte altijd een veilige omgeving geweest, maar dat is uiteraard niet voor iedereen zo. Denk maar aan *hacking*, *phishing*, misbruik van kwetsbare personen binnenshuis, huiselijk geweld, enzovoort.

Ik vind het jammer dat de publieke ruimte nog (te) vaak als de boze, grote wereld moet gezien worden. Ik droom ervan me niet te moeten verantwoorden wanneer ik 's avonds ergens naartoe wandel in plaats van de fiets te nemen. Ik zou graag na een café-avond alleen naar huis kunnen wandelen met een veilig gevoel en niet steeds berichtjes moeten sturen naar vrienden waar ik me bevind en wanneer ik veilig thuis ben thuisgekomen. In deze handeling en 'Veilig thuis!' zeggen wanneer ik - en vele anderen - afscheid nemen van elkaar, schuilt een diepgewortelde solidariteit die het belang aantoont dat de wereld voor sommige mensen structureel onveiliger is dan voor anderen. Leslie Kern (2019), hooglerares geografie en milieu en vrouwen- en genderstudies aan Mount Allison University, schreef hierover in haar boek 'Feminist City' (pp.70-71):

*“Developing these little check-in tactics was automatic, an assumed and completely normalized part of being a woman. In her recent book ‘Text Me When You Get Home: The Evolution and Triumph of Modern Female Friendship’, Kayleen Schaefer writes about the work what the phrase ‘text me when you get home’ does in female friendships... Schaefer explains that this isn’t strictly about safety. It’s our way of showing solidarity with one another, of mutually recognizing the gamut of risks and annoyances that any woman travelling alone is likely to face. That reminder to text, knowing that your friends will be watching their phones, or that they’ll muster a posse to come and get you from the club or the subway station is an act of forging a web of connection... I know there was minimal risk in most of our activities, even while alone. I can’t remember if I already knew that women are at much greater risk from private, intimate violence than public, stranger violence, but I think I instinctively understood that dark alleys weren’t harbouring dozens of rapists.”<sup>2</sup>*

<sup>2</sup> Kern, L. (2019, pp.70-71). *Feminist City: Claiming Space in a Man-made World*. Verso.

Een klein jaar geleden sloot ik me aan bij *LEDA.collective*, dat werd opgericht in de zomer van 2022. LEDA ontstond uit de nood aan meer *'safe.r spaces'* én een alomvattend beleid daaromtrent. Op een collectieve manier zet ik me met het collectief in voor een veilige(re) omgeving. Zowel theoretisch als praktisch probeert LEDA concrete maatschappelijke pijnpunten te definiëren én stappen te nemen richting een meer inclusief en veiliger (nacht)leven. De naam 'LEDA' staat immers voor *'Love Everyone, Don't Abuse'* (al is het ook een knip-oog naar het verhaal van Leda, de zwaan uit de Griekse mythologie). De focus ligt op het verkennen van wat een *safe.r space* wel of niet kan zijn. Dit wordt bereikt door middel van dialoog, actie en experiment. Om het volledige spectrum van theorie tot praktijk te bestrijken, is de interne werking van LEDA.collective in drie pijlers verdeeld. In de eerste plaats is LEDA fysiek aanwezig als *care team* op evenementen en feesten. Ten tweede voert de werkgroep 'Open Vergaderingen' directe gesprekken met feestgangers, andere collectieven, organisatoren, enzovoort. Ook het verzorgen van opleidingen en workshops maakt deel uit van de taken. De derde en laatste pijler van LEDA.collective's werkzaamheden zijn thema-avonden. Het format van deze avonden is vrij, maar er is één constante: het gezamenlijk creëren en verkennen van telkens een unieke versie van een *safe.r space*. Mijn interesse in dit onderwerp strekt zich dus uit naar verschillende gebieden.



FIG. 2/ LEDA, a quiet space. april 2023. foto door Nel Samoy.

Voor deze masterproef vertrek ik vanuit mijn persoonlijke ervaringen als vrouw. Het is een bewuste keuze om te vertrekken vanuit mijn eigen perspectief en dichtbij mezelf te blijven, omdat veiligheid en het veiligheidsgevoel iets persoonlijk is. Iedereen geeft er hun eigen invulling aan, en paart het met verschillende gevoelens, ervaringen, associaties...

Door grens- en risicosituaties bewuster te gaan analyseren en te verstaan, hoop ik een waarheidsgetrouwe ervaring te kunnen delen met anderen. Bij uitstek anderen die tot minderheidsgroepen behoren en het gevoel hebben dat ze niet alle ruimte kunnen innemen die ze zouden willen innemen: andere vrouwen, queer personen, non-binaire mensen, pangender personen, enzovoort maar ook ouderen, jongeren, mensen met een beperking,... ongeacht seksualiteit, geloofsovertuiging, etniciteit, sociale status, huidskleur, enzovoort - maar misschien nog eerder met sommige mannen, in de zin dat sommige mannen bewuster kunnen worden van de privileges die ze als man in de publieke ruimte hebben en wat voor impact sommige gedragingen in verschillende ruimtelijke contexten kunnen hebben op de ander.

Ik wil onderzoeken welke rol ruimte in dit kader speelt. We omgeven ons dagelijks met tal van elementen die ons (on)veilig doen voelen. Wat kunnen die elementen zijn en hoe interageren ze met elkaar en hun omgeving? Hoe worden deze elementen gelezen ten opzichte van elkaar en ten opzichte van hun context? Zoals ik al aanhaalde gaat dit gepaard met grenzen: niet alleen als mens heb je lijfelijk fysieke en mentale grenzen, maar de ruimte waarin we ons begeven heeft die ook. De interactie tussen de menselijke en ruimtelijke grenzen wil ik blootleggen en zo de gebruiker hierover laten nadenken en reflecteren. Noch het begrijpen, noch het aangeven van je grenzen is evident, en dit zorgt vaak voor risicosituaties. Deze risicosituaties - spanningsvelden - zijn van belang in mijn masterproef. Hoe spelen fysieke grenzen daar een rol in? De geografische kant mag hierin niet vergeten worden.

Ik leef liever in de “boze, grote” buitenwereld dan enkel tussen mijn vier muren. Interactie aangaan met mijn omgeving is wat ik het liefste doe. Maar, in contrast met mijn huiskamer, waar ik een actieve gebruiker ben, ken ik mezelf in de publieke ruimte toch vaak een eerder passieve rol toe, omdat ik er weinig tot geen controle heb. Als jonge vrouw merk ik vaak op dat ik de publieke ruimte niet altijd op een gelijke manier kan gebruiken als anderen. Ik zie mezelf niet onmiddellijk alleen in een park in de zon een dutje doen, terwijl ik al verschillende jongens van mijn leeftijd heb gezien die dit wel deden. Laat staan dat ik in een ontbloot bovenlijf op een warme zomerdag aan het water in de stad ga zitten, zoals mijn mannelijke vrienden - ik voel de ogen al prikken. Langs de ene kant kan ik me enorm vrij voelen in de publieke ruimte, zeker in een stad als Brussel waar ik woon. Maar langs de andere kant wordt dit vrij gevoel vaak overgenomen door angstige gevoelens. Mijn relatie met deze stad kan van dag tot dag een andere betekenis aannemen. Kern (2019) pent deze gevoelens weer heel mooi neer (p.70):

*“For once, nothing was off limits. That didn’t mean there was never any fear. Indeed, the tension between the city as a space of liberation and the city as a space of danger loomed large. This tension had a huge influence on the ways our friendship grew and solidified. As young women who were barely adults, we brought along truckloads of absorbed parental and societal messages about strangers, urban spaces, and proverbial “dark alleys.” Although these messages were deeply internalized, I discovered they had performative aspects as well. Our actual levels of fear weren’t particularly relevant. Rather, we habitually performed acts of safety and precaution in line with our gendered socialization.”<sup>3</sup>*

Wat Kern aankaart is heel herkenbaar in mijn eigen leven. De angst gaat vaak gepaard met de archetypes zoals donkere steegjes, verlaten plaatsen enzovoort. Vaak zijn dit ruimtes die een beslotenheid uitstralen. Het ingesloten gevoel geeft de indruk dat je niet weg kan en zorgt bijna automatisch voor een angstig gevoel.

<sup>3</sup> Kern, L. (2019, p.70). *Feminist City: Claiming Space in a Man-made World*. Verso.



FIG. 3/ Matrix. (1984). *Making Space: Women and the Man-made Environment*. Verso Books.

In het hoofdstuk ‘Female bodies, Modernity and “Paris, Capital of the nineteenth Century”’ uit het boek ‘Making the invisible visible: A Multicultural Planning History’ van Leonie Sandercock heeft Barbara Hooper (1998), onderzoekster in de Afdeling Stedenbouw, Universiteit van Californië, het over de industrialisering en wat die te weegbracht op vlak van publieke ruimte en ingeburgerde angst (pp. 234-235). Onder het bewind van Napoleon III en stedenbouwkundige Georges-Eugène Haussmann werd namelijk een ‘nieuwe lichtstad’ gecreëerd die het middeleeuws straatbeeld moest vervangen. Ze schrijft:

*“To enter the nineteenth century from the time and space that preceded it is to enter a spectacular disorder. It is century of volcanic upheaval – “all fixed fast-frozen relationships are swept away” (Marx and Engels 1978:476) – a century of cataclysmic change and excess, of revolution and radical utopianism, of colonization and imperialism, the wild proliferation of people and things, the steady restructuring of order and tradition -. There is both the thrill and the fear of this, but in the end there is the desire to control it: to machine it, industrialize it, discipline it for use and exchange. In this produced disorder, this condition of “everlasting uncertainty and agitation”, a feeling of the alien, the tenuous, the frightening, materializes. The world is no longer transparent but shot through with illusion and mystification and things false. The mirror gives way to the mask: there is a sense of the fleeting, the transitory, the ephemeral. There develops in this time a fascination with light and openness: gas lamps, electricity, wide boulevards, parks, greenery, ventilation, circulation, sunlight: seeing, understanding, knowing, visibility, spectacle, surveillance, the bringing to light of dark, dirty secrets. At the same time there develops a corresponding distrust of dark and night, “the fear of darkened spaces, the pall of gloom” (Foucault 1977:153), the slums and their denizens, the “dark continents” of Africa and female sexuality; a fear of pollution and contamination that disrupts the Enlightenment dream of a known, transparent society.”<sup>4</sup>*

Samengevat werden de stad en de mensen zelf zichtbaarder door de intrede van straatverlichting, elektriciteit, meer open ruimte, brede boulevards, wijdere zichten en bewaking. Dit ging gepaard met de angst die ontstond voor het donker, de gure hoekjes in de straat en de vergeten, achtergelaten plekken.

<sup>4</sup> Sandercock, L. (1998, p.234-325). *Making the invisible visible: A Multicultural Planning History*. University Of California Press.



FIG. 4/ schilderij van de door Haussmann aangelegde Avenue de l'Opéra in Parijs, vastgelegd door Camille Pissarro, (1898)

Zoals ik eerder aanhaalde, vind ik het jammer dat de publieke ruimte nog steeds als de grote, boze wereld moet worden gezien. Ik vraag me af hoe dat komt?

Wanneer we een sprong maken in de tijd naar onze huidige Westerse samenleving, stel ik in vraag welke impact het groeiend individualisme, en het daarmee gepaarde verlies aan collectiviteit, uitoefent op ons angst- en veiligheidsgevoel?

Tot enkele decennia geleden streefden ontwerpers ernaar om interactie te hebben met het moderne maatschappelijke project. Dit gebeurde door middel van verschillende benaderingen, zoals het creëren van een totaalproject (bijvoorbeeld Le Corbusier), een structurerend project (bijvoorbeeld Smithsons, Maki) of een reactief project (bijvoorbeeld Archigram), die elk op hun eigen manier geregeld en gedisciplineerd waren.

In deze ontwikkeling was het tentoonstellen van een vorm die geschikt was voor de moderne tijd de belangrijkste drijfveer. Echter, het falen van gedeeltelijke uitvoering leidde tot de conclusie dat totale verandering niet succesvol was. Men redeneerde dat als de samensmelting van architectuur en stedenbouw geen antwoord kon bieden op de collectieve behoeften van de moderne tijd, haar ambities moesten worden afgebroken totdat ze een antwoord vonden op de individuele behoeften. Stad en architectuur richtten zich niet langer op het collectief, maar op het individu in het ontwerp. Het ideaal werd verspreiding (sprawl). Het individuele probleem van de westerse mens, zoals angst, veiligheid, cultuur, consumptie en snelheid, werd het globale probleem van de stad en haar inwoners (Urban Affairs, 2004, p.11).

Het alleen of in groep zijn kan een intense link hebben met je (on) veiligheidsgevoel. Wanneer je alleen bent kan je je kwetsbaarder voelen dan wanneer je je in grote groep bevindt, die ervoor kan zorgen dat er een collectief verantwoordelijkheidsgevoel heerst.

Maar waar zijn we eigenlijk bang voor? In de inleiding van 'Angst en Ruimte. De visie van jonge ontwerpers in Nederland' wordt dezelfde vraag gesteld en wordt er met een kritische blik gekeken naar hoe we ermee (kunnen) omgaan:

*“De westerse samenleving wordt geterroriseerd door angst. Of het nu de nationale veiligheid betreft, de verkeersveiligheid of die van de volksgezondheid — iedere vorm van risico dient te worden gespreid, afgedekt of uitgeroeid. De veiligheidsobsessie laat steeds meer zichtbare sporen achter, met name in de openbare ruimte.*

*Snelheidsbeperkende drempels, rookvrije zones en surveillance-camera's dienen een maatschappij in het teken van preventie. De mechanismen van controle en uitsluiting waarmee we ons tegen het vermeende onheil verdedigen, werken normatief en daarmee reductief. Het verlangen naar veiligheid heeft de leefomgeving uitgekleeft en gestandaardiseerd. Letterlijk zijn de scherpe kantjes ervan af ....*

---

5 Urban Affairs. (2004, p.7). *Angst en Ruimte. De visie van jonge ontwerpers in Nederland.* NAI Uitgevers.

*... De veiligheidsutopie schrijft een steriele, transparante en neutrale omgeving voor, waar normaal zijn de norm is en waarin het bijzondere als bedreiging wordt ervaren. Het veiligheidsvraagstuk kan ook van de andere kant worden benaderd: welke risico's zijn we eigenlijk bereid te nemen? Hoe ziet onze leefomgeving eruit als we zelf mogen bepalen, of op zijn minst interpreteren, waar de grenzen liggen?”<sup>5</sup>*

---

6 Urban Affairs. (2004, p.9). *Angst en Ruimte. De visie van jonge ontwerpers in Nederland.* NAI Uitgevers.

Architectuur, met haar vorm en programma, biedt al eeuwenlang een antwoord op maatschappelijke vraagstukken. Maar volgens Bert de Muynck (2004), auteur en hoogleraar aan de afdeling Geschiedenis van de Universiteit Antwerpen, zijn de stad en haar architectuur geen theater van vooruitgang meer (p.9). Integendeel, hij stelt dat ze tot louter decor zijn geworden, waar zwarte contouren, silhouetten en schaduwen bewegen die door hun onbekendheid angst inboezemen. Hij stelt ons de vraag wat we kunnen doen: angstig toekijken of het decor slopen? Hij benoemt 'de prophetische paradox':

*“Het leidt geen twijfel dat binnen de hedendaagse westerse conditie angst dé drijvende kracht is voor de (her)organisatie van de publieke en private ruimte. Angst is een factor die omwille van zijn destabiliserende invloed uit de maatschappij wordt verdreven en uitgesloten. Maar de wijze waarop we dit doen, maakt een zinvol debat over de relatie tussen angst en ruimte onmogelijk. Het vraagstuk van angst en ruimte wordt momenteel zo benaderd dat oplossingen in grootte en functie onzichtbaar worden; op strategische locaties aangebrachte technologische prothesen houden onze collectieve en individuele angst onder controle. Tegelijkertijd zijn het signalen die erop wijzen dat het denken over architectuur en stedenbouw de maatschappij verlaten heeft.”<sup>6</sup>*

Verspreide technische ‘prothesen’ in zowel openbare als privéruimtes, zijn objecten die informatie registreren, verwerken en signalen geven. Het willekeurig en improvisatorisch verspreiden van deze zogenaamde prothesen heeft geleid tot een voortdurend onbevredigend gevoel in de samenleving. Het oplossen van problemen alleen wanneer ze zich voordoen, is zelden een succesvolle strategie, en al zeker niet in de context van architectuur en stedenbouw (de Muynck, 2004, p.11).

Het inzetten van de zogenaamde technische prothesen biedt in mijn ogen eveneens geen structurele oplossing. Ruimtes zijn nu eenmaal verschillend en uniek. Zij verdienen het om elk afzonderlijk beschouwd te worden. Kijken naar de specifieke eigenschappen en hun noden lijkt me in dit vraagstuk noodzakelijk. Ook de Muynck (2004) gaat hierop in (p.13):

*“Ruimte is het samenspel van al dan niet bewust georganiseerde vormen, richtingen, posities, afstanden en groottes die samen met de kinetische utopie leiden tot een verzameling van indrukken, ervaringen, situaties en gewaarwordingen waarop we instinctief, emotioneel, psychologisch en fysiek reageren. Ruimte heeft zelfbewustzijn en geheugen, en ontwikkelt zich in de tijd. De angst voor de moderne stad leidde in de eerste helft van de twintigste eeuw tot een overgave aan het concept van moderne stad, maar uitte zich in de tweede helft in verzet daartegen. Een verzet dat geen reactief alternatief aanbood. De tweede golf van modernisering, grosso modo vanaf 1950, bouwde zijn beeld op vanuit het negatief van de eerste. Gevoelens van onwerkelijkheid, vervreemding, consternatie, aantrekkingskracht en angst voor de bewegende chaos die de grootstad voorstelde, moesten niet van antwoord worden voorzien maar radicaal ontkracht. Daarbij vergat men dat die gevoelens de basis zijn waarop de stad zichzelf constant heruitvindt. Die radicale ontcrachting werd een permanente conditie en werd niet publiekelijk opgelost, maar op bepaalde plaatsen en in bepaalde zones. Angst werd niet meer buiten de stad gesloten, maar uit haar gebouwen. Angst werd wat de neurotische private ruimtes nog met elkaar verbond. En zwierf door de publieke ruimte. De stad was niet meer een baarmoeder van culturele mogelijkheden, maar werd een proefbuis voor culturele controle.”<sup>7</sup>*

Wanneer we het hebben over die radicale ontcrachting op bepaalde plaatsen en in bepaalde zones, moet ik onmiddellijk denken aan over-ontworpen plaatsen zoals Park Spoor Noord in Antwerpen. Volgens Wikipedia (2023) is het park *“geen park in de traditionele zin, want er staan amper bomen, maar een bewuste keuze om het onveiligheidsgevoel te beperken.”<sup>8</sup>*

Het landschapspark werd aangelegd in een buurt met een negatieve reputatie. Intussen groeide het park uit tot een populaire plaats, maar de meningen hierover zijn verdeeld. In en rond Park Spoor Noord zijn er systematische identiteitscontroles, extra politiepatrouilles en meer cameratoezicht. Er komt ook meer politie - in uniform en burger - op straat. Dit zorgt voor een overdreven gevoel van controle, een bijna extreme situatie, waardoor het te veel aan ontwerp het tegenovergestelde effect lijkt te hebben van wat de stad voor ogen had en uitmondt in een verdacht en onveilig gevoel.

Onder deze extreem ontworpen situaties beschouw ik ook de Europese Wijk in Brussel. Een dichtbebouwde multifunctionele kantoorwijk, waar amper ruimte is om te wonen. Dit gaat gepaard met een druk en bewogen straatbeeld overdag, maar ‘s avonds en ‘s nachts is hier - want de Europese wijk is waar ik vlakbij woon en dit nu schrijf - amper activiteit, op enkele brandende kantoorlichtjes na. Het in hokjes duwen van werk en wonen zorgt ervoor dat er buiten de kantooruren een verlaten en eng gevoel heerst in deze buurt.

Een ander voorbeeld - een niet-Westers weliswaar - zijn de Women’s Only parken in Pakistan. Zo is er het Fatima Jinnah-park in Lahore, dat opgericht werd in 2012. Het bestaat uit 4 hectare oppervlakte en is rondom rond omsingeld door muren van 2 meter hoog.

Dit park is een moderne toevoeging die in contrast staat met de traditionele stad. Zulke ruimtes bieden islamitische vrouwen meer vrijheid, met faciliteiten zoals een eigen fitnessruimte en een badmintonveld. Toch wordt sommige vrouwen verboden deze plekken te betreden door hun families omdat die conservatief ingesteld zijn. Bovendien is er veel discussie over de vraag of dergelijke parken de oplossing vormen voor (straat)intimidatie - een veelvoorkomend probleem in de openbare ruimte in Pakistan. Dit kernprobleem zal immers waarschijnlijk niet zomaar door de hoge muren kunnen worden opgelost (Syed Hamad Ali, 2012).



FIG. 5/ Pakistani Muslim women break their fast at a park in Lahore on July 21, 2102, on the first day of the month of Ramadan.

2. *de routineuze weg*

FIG. 6/ Dynamische routinekaart

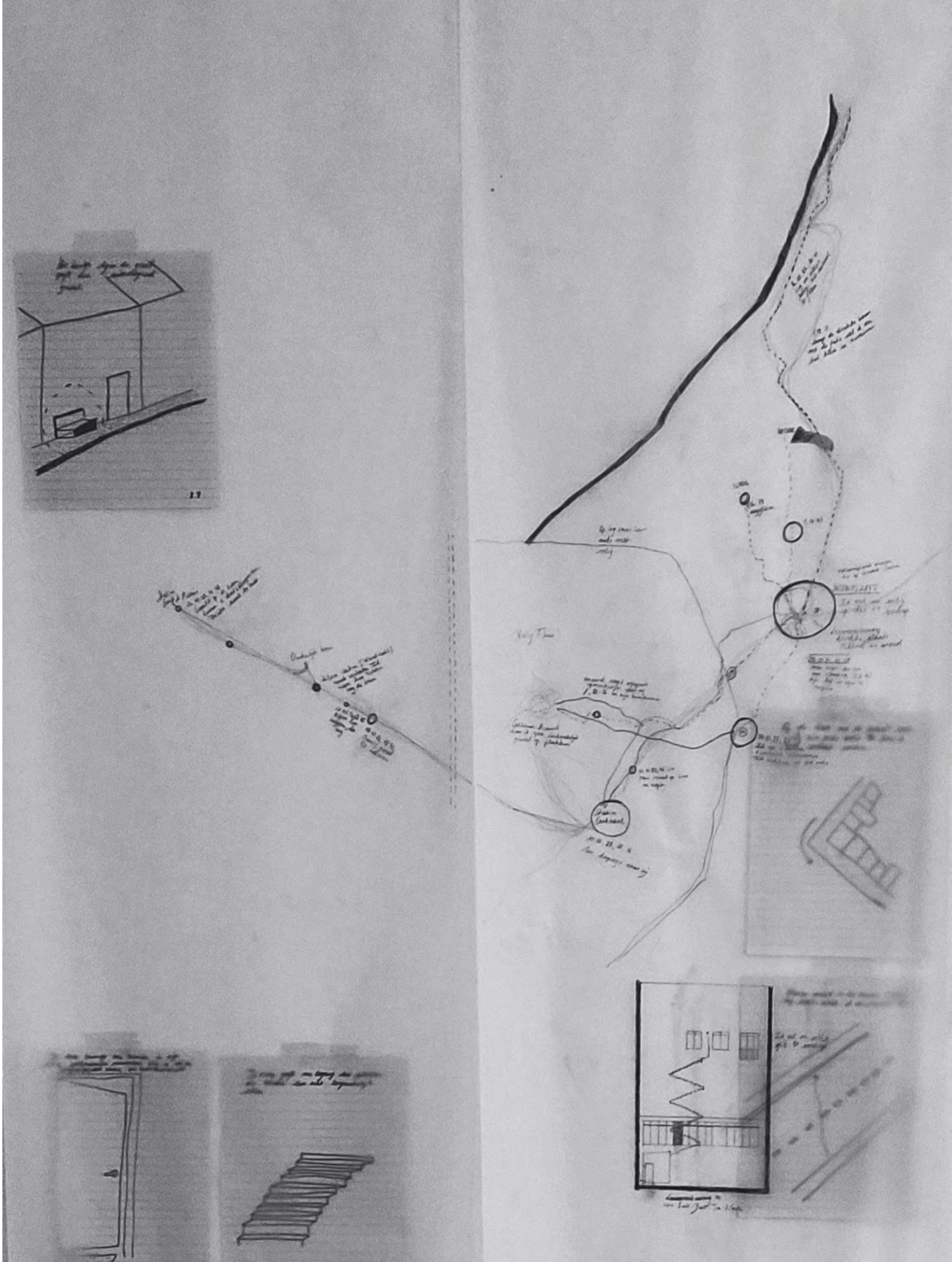

Een eerste stap in het onderzoek naar veiligheidsgevoel - in de stad waar ik woon, Brussel - was het mappen van mijn eigen ervaringen. Ik maakte daarom een routinekaart op basis van mijn eigen veiligheidsgevoel. Deze kaart is voor mij een manier geworden om plaatsen - gaande van mijn appartement naar het station, tot mijn werk, school en ontspanningsplaatsen - te lezen. Ik gebruikte de kaart om met een specifieke bril naar plaatsen te kijken en mij af te vragen wat ervoor zorgt dat ik me (on)veilig voel. Telkens wanneer ik me onveilig voelde, noteerde ik de plaats, het uur en wat er al dan niet gebeurde. De kaart is dynamisch. Eén ongemakkelijk of eng moment kan de kaart voor altijd veranderen.

*“We classificeren het landschap van de stad naar plaatsen waar je wel komt en plaatsen waar je niet komt en maken zo een kaart van de dingen die we vermijden, van onze angsten.”<sup>9</sup>*

Wat mij heel erg opviel wanneer ik deze kaart tekende - maar me desondanks niet heeft verbaasd - is dat deze momenten steeds rond hetzelfde tijdstip vallen: van zodra het donker wordt, verandert de stad onherroepelijk. Het resultaat is een gelaagde, mentale kaart van onveiligheid en angst, die weergeeft welke verschillende emoties en ervaringen zich op mijn routes hebben voorgedaan. Tegelijkertijd helpt deze kaart me om verschillende plekken te gaan vergelijken: er zijn plekken die intrinsiek - maar misschien ongewild - onveiliger aanvoelen en waar ik mezelf soms betrap op een angstig gevoel nog voor ik de ruimte betreed. Een nachtclub, smalle steegjes, een verlaten metroperron ... maar ik denk ook bijvoorbeeld aan publieke zwembaden, waar ook andere regels en grenzen gelden. Dit zijn voorbeelden van wat ik versta onder risicozones en spanningsvelden. Het zijn momenten van het ongewisse, een schemerzone. Wat kan wel en wat kan niet? Tot waar reikt een bepaalde grens en hoe kan ik die lezen? Op het eerste gezicht lijken die schemerzones momenten van twijfel, maar ik vraag me af of er niet juist een kwaliteit in schuilt.

Dit brengt me bij het thema van de schemering. De schemering flirt tussen dag en nacht en is een fragiele, kortstondige situatie. Dit is een interessant moment als het gaat over veiligheid, aangezien er op dit moment letterlijk iets overslaat.

9 Urban Affairs. (2004, p.131). *Angst en Ruimte. De visie van jonge ontwerpers in Nederland.* NAI Uitgevers.



FIG. 7/ Schets: persoonlijk onveiligheidsgevoel aan een bushalte

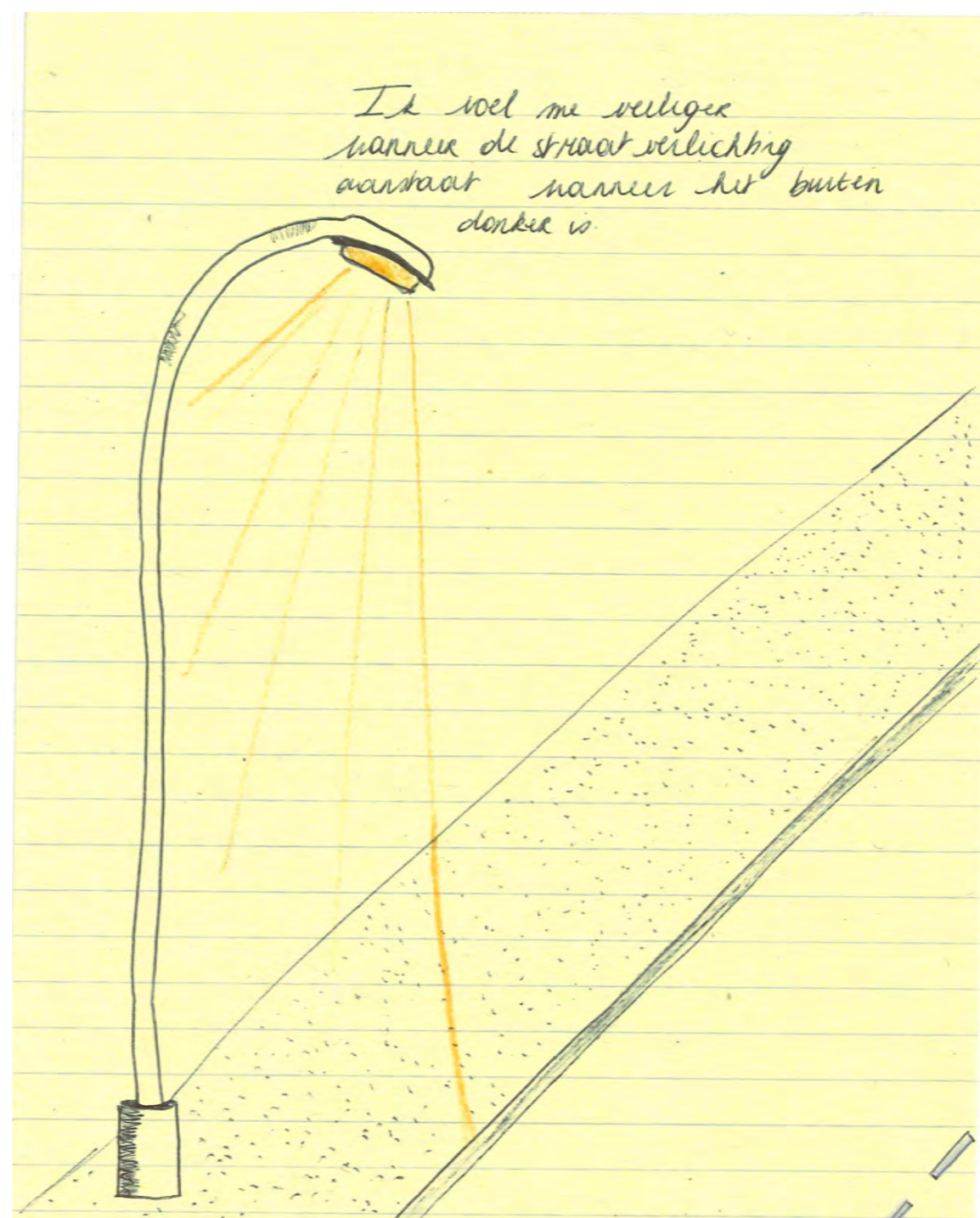

FIG. 8/ Schets: persoonlijk veiligheidsgevoel m.b.t. straatverlichting



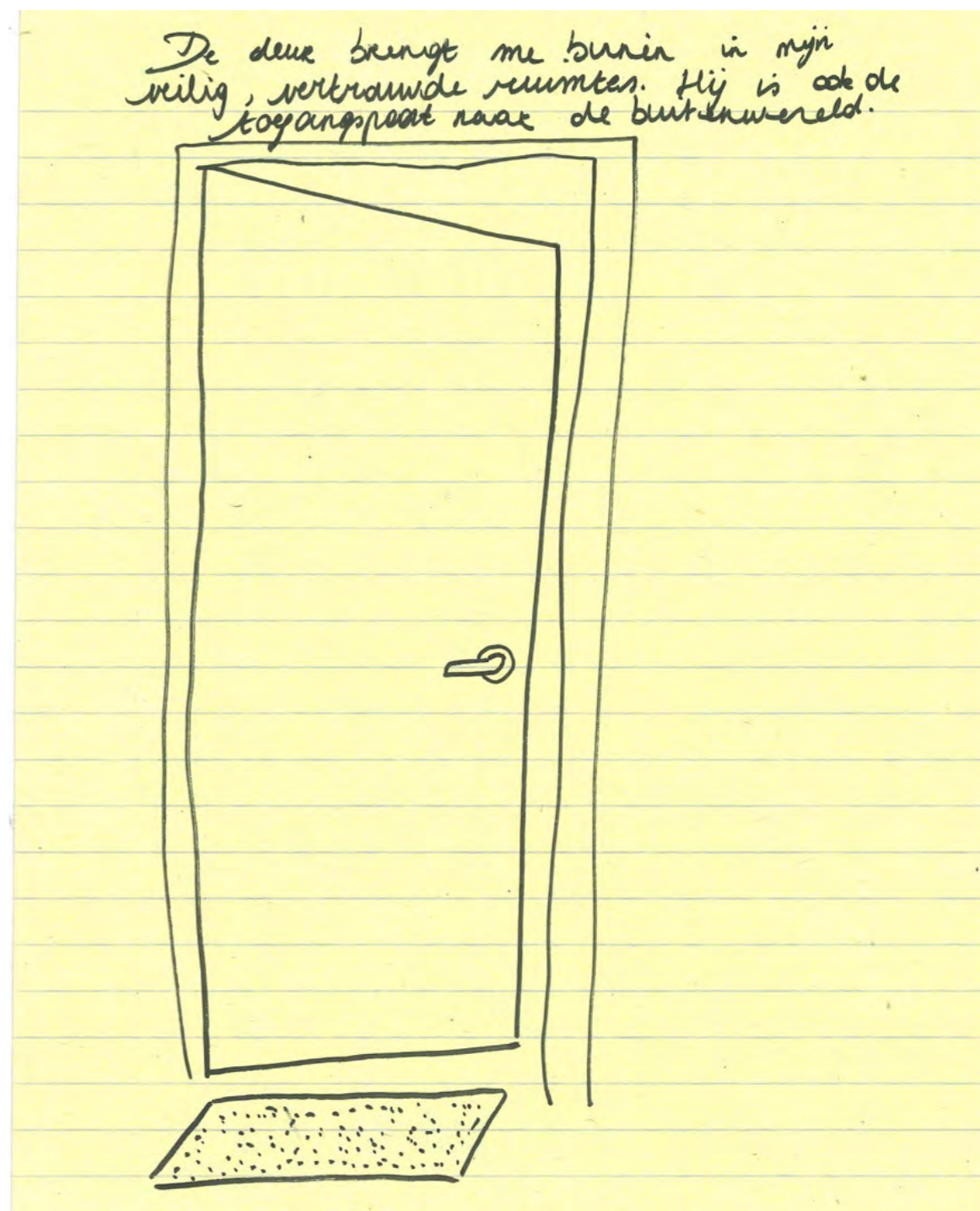

FIG. 9 / Schets: de (voor)deur

Door het raam kan ik de wereld zien,  
maar de wereld mij niet. Ik woon op het 5e  
verdiep.

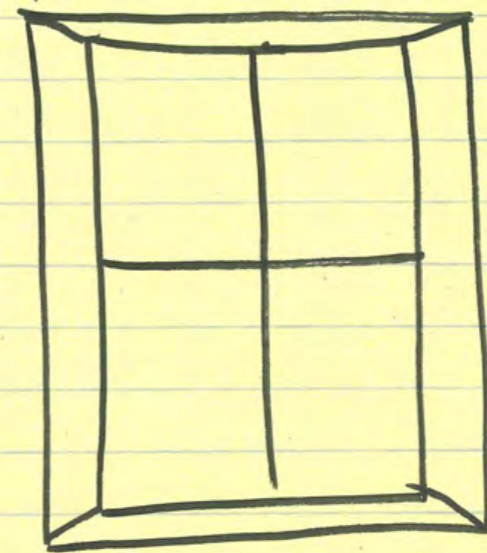

FIG. 10/ Schets: het raam

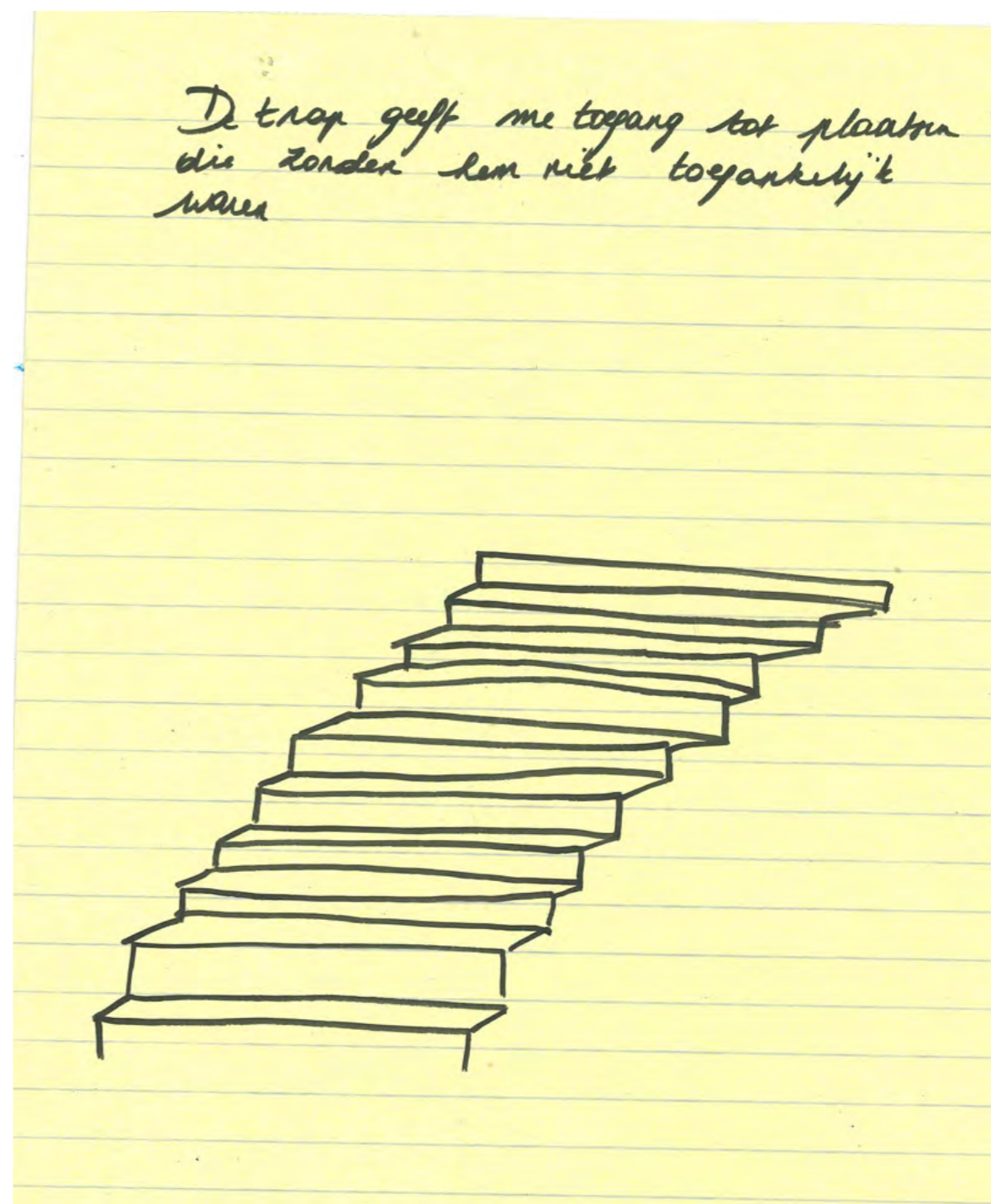

FIG. 11/ Schets: de trap

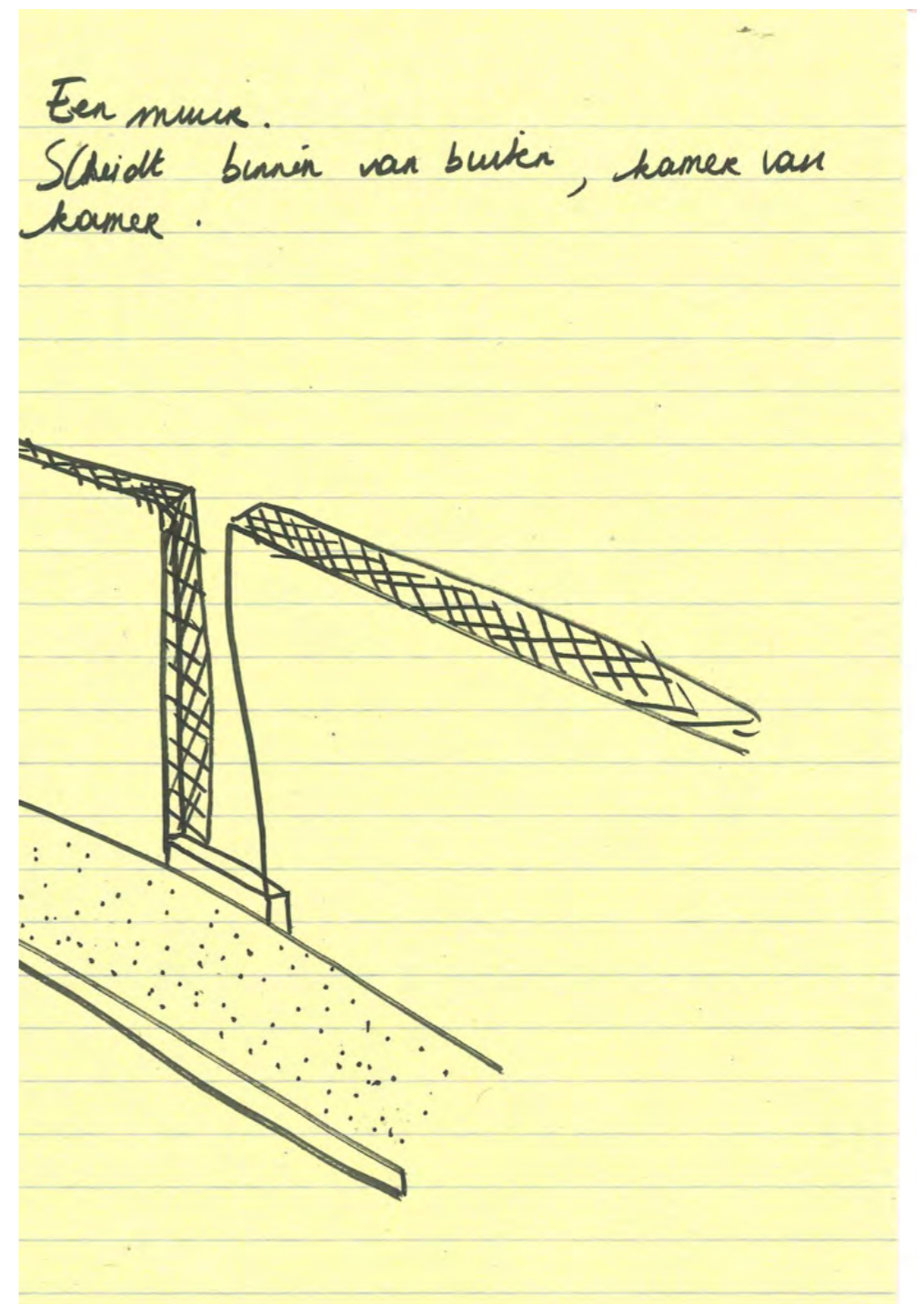

FIG. 12/ Schets: de wand

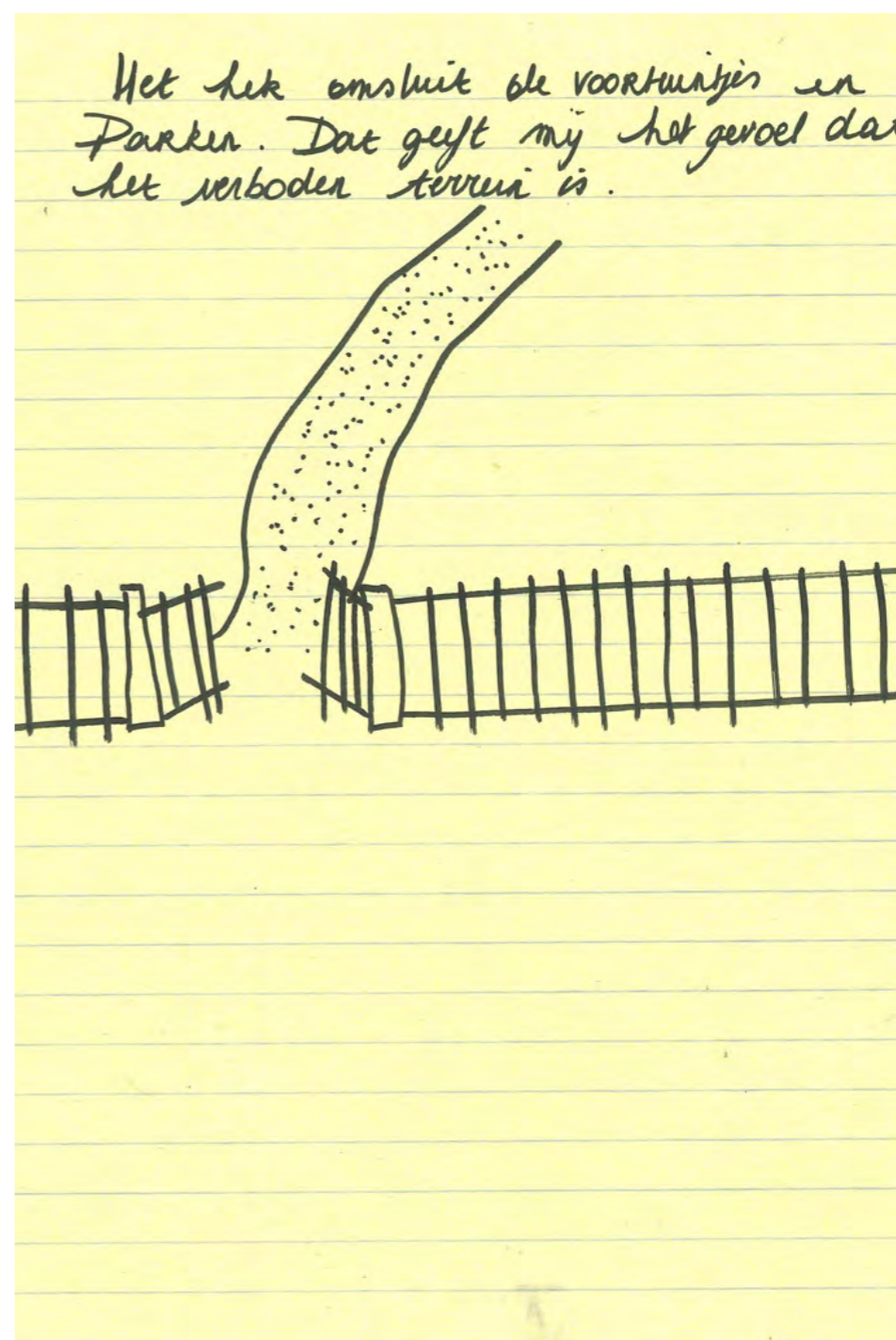

FIG. 13/ Schets: het hek

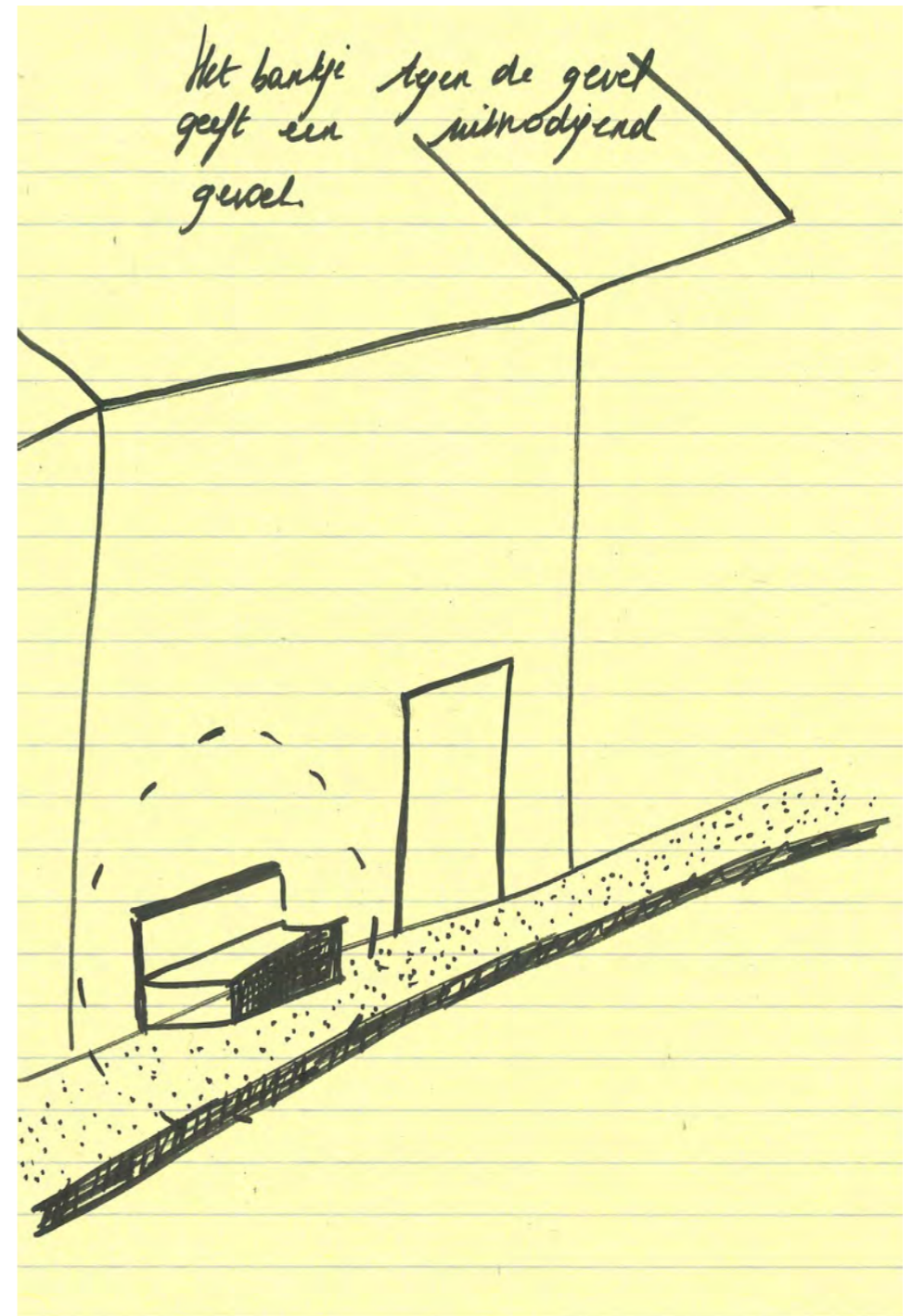

FIG. 14/ Schets: de bank

Om risicosituaties te vermijden, ben ik mij zelf, en sommige gedragingen, beginnen aanpassen. Deze ingrepen nemen vaak een ruimtelijke vorm aan: de straat oversteken wanneer iemand 's nachts achter mij wandelt, de fiets nemen in plaats van te voet gaan, een grote bocht nemen op een straathoek, enzovoort.

Brady Burroughs (2016) - architecte, docente en onderzoekster die geïnteresseerd is in vragen over positionering en macht, experimentele pedagogische praktijken en het toegankelijk maken van kritische ideeën buiten academische kringen - beschrijft 'risicosituaties' als volgt (p.455):

*“Situations of risk: in this case, I understand situations of risk as spaces that make it possible for risk to occur, while still maintaining a safe and respectful environment. Or, in other words, spaces that allow for different positions on meaningful issues, and the conflicts that must occur in the process of working through them, where everyone is vulnerable together and therefore undertaking ‘risk’ collectively.”<sup>10</sup>*

De tekeningen uit “Making Space: Women and the Man-made Environment” van Matrix (1984) over het wandelen van punt A naar B en op welke wijze dit gedaan kan worden, tonen aan dat de snelheid en manier waarop je onderweg bent, een rol spelen in de ervaring. De reden waarom je je verplaatst beïnvloedt de manier van bewegen. Zo kan je vijf dagen in de week iedere ochtend en avond rechtstreeks van je huis naar je werk gaan en weer terug. Maar je kan ook een tussenstop maken bij de bakker of op een terrasje. Een andere route nemen – een ‘onderbreking’ van de routine - kan ook zorgen voor een nieuwe beleving van je omgeving en kan daardoor je veiligheidsgevoel positief of negatief beïnvloeden. De ene keer wandel je met een collega samen naar huis, de andere keer neem je de bus en weer een andere keer fiets je een omweg om even langs een dichtbijgelegen park te gaan. Het spoor dat je dus aflegt tussen de twee grenspunten in - je vertrek en aankomstpunt - zijn van belang in hoe je je gedraagt en voelt.

- 10 Burroughs, B. (2016, p. 455). *Architectural flirtations: a Love Storey*. ArkDes.
- 11 Matrix. (1984). *Making Space: Women and the Man-made Environment*. Verso Books.

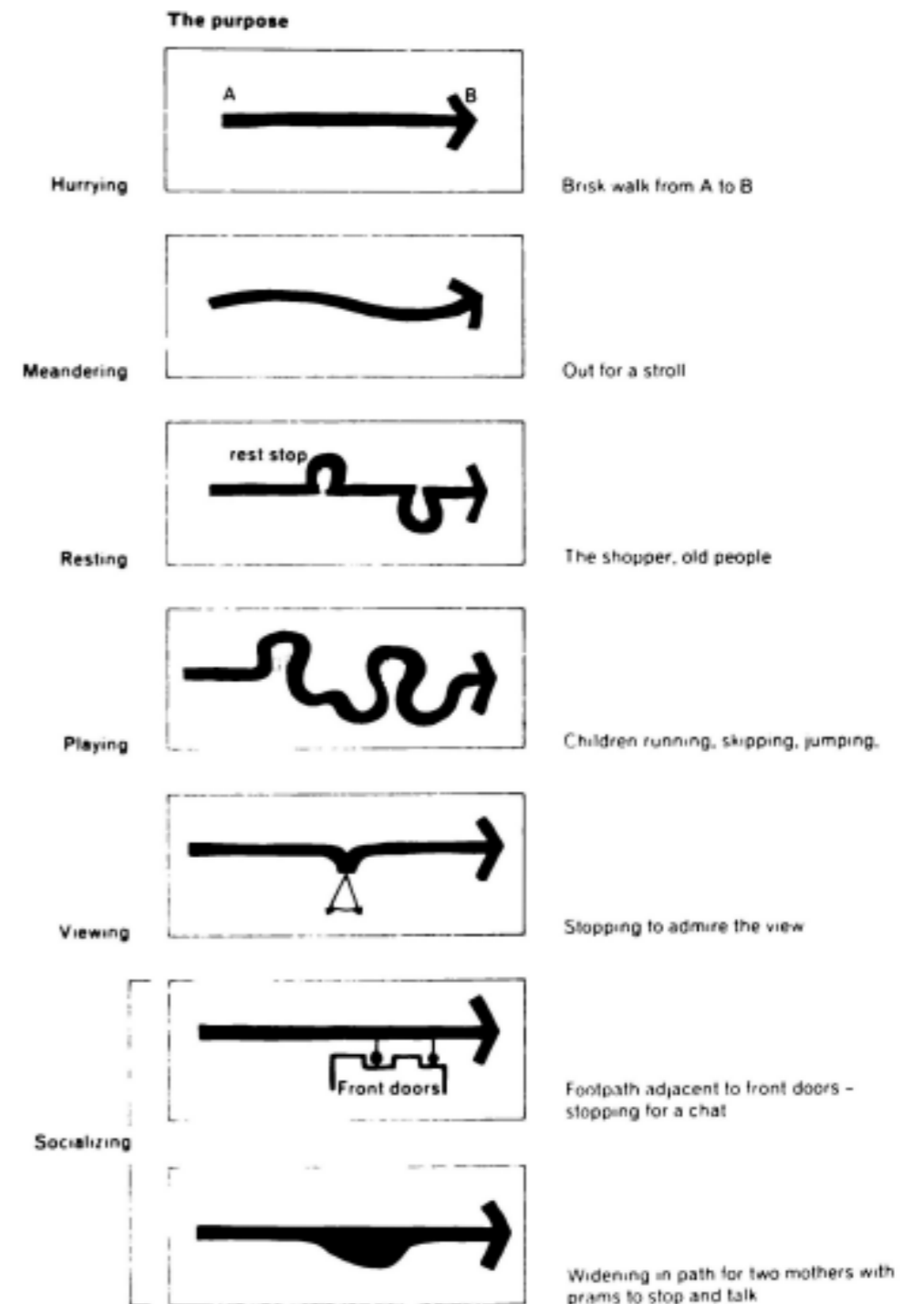

6. Meandering path patterns for women and children imply lack of purpose; from *An Introduction to Housing Layout 1978*.

FIG. 15/ Matrix. (1984). *Making Space: Women and the Man-made Environment*.

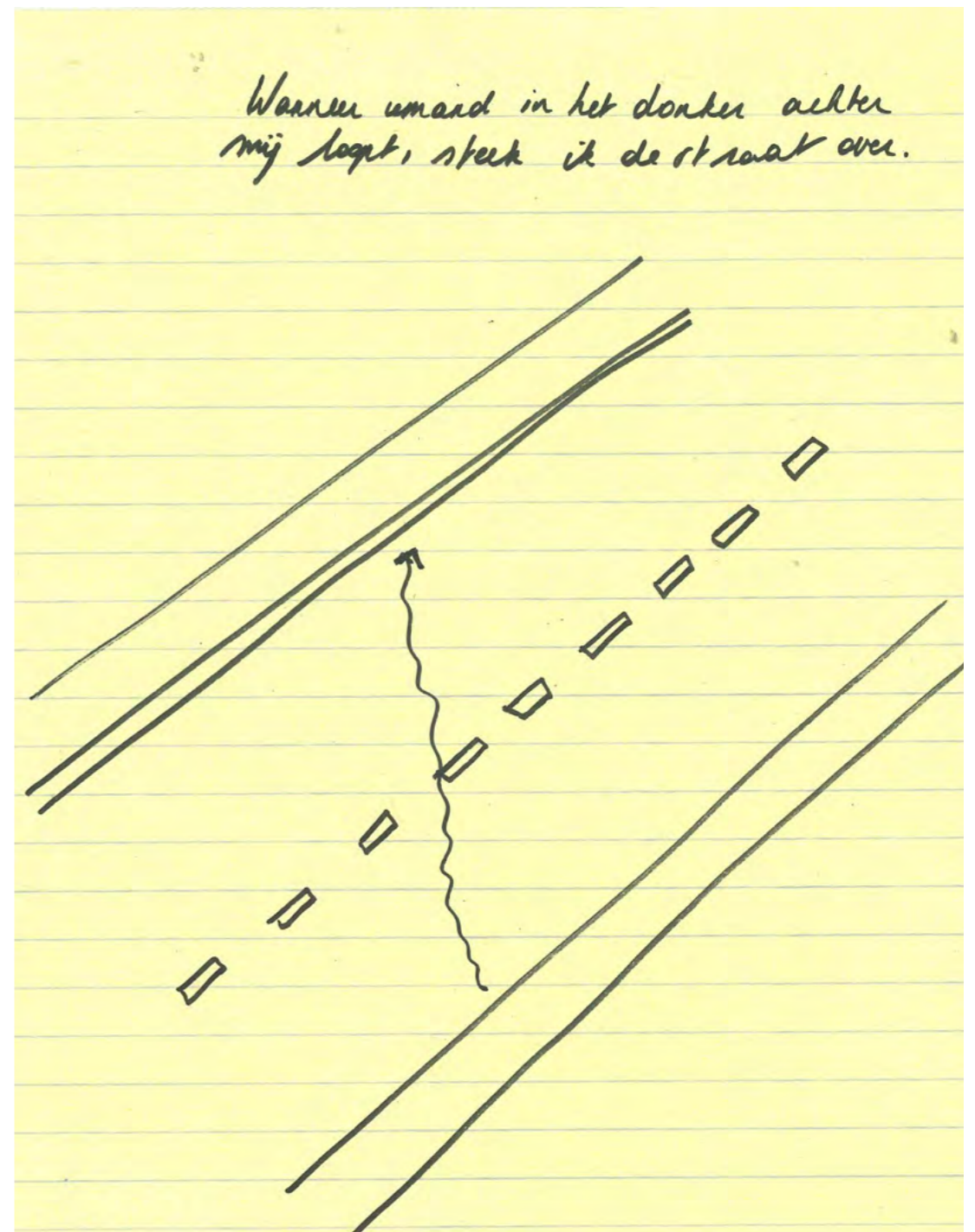

FIG. 16/ Schets: persoonlijke aanpassing m. b. t. mijn veiligheidsgevoel



3. *de schemer(zone)*

Zoals ik eerder vermeldde, is er een link tussen het veiligheidsgevoel en de schemering, die flirt tussen dag en nacht, en noch zwart, noch wit is. Ik onderscheid twee soorten schemering: enerzijds de toestand aan de hemel, anderzijds de mentale schemering van gedragingen bij mensen en ruimtes.

*“Schemering of deemstering is de toestand aan de hemel waarbij de overgang tussen licht (dag) en donker (nacht) plaatsvindt. Dit gebeurt zowel voorafgaand aan zonsopkomst bij dageraad (ochtendgloren) als bij avondschemering (valavond) volgend op zonsopgang. Tijdens de schemering is de hemel dus enigszins verlicht, terwijl de zon zich onder de horizon bevindt.”*<sup>12</sup>

*“De dag-nachtgrens of schemerzone (overgangsgebied) is een fictief verschuivende lijn die de nacht en de dag op een planeet van elkaar scheidt. Een schemerzone kan je dus ook zien als een toestand waarin het noch dag noch nacht is. Noch zwart noch wit.”*<sup>13</sup>

Hierbij treden er niet enkel verschillende veranderingen op in onze omgeving, maar ook in onze daginvulling. Er zijn verschillende redenen waarom dit gebeurt:

- **Verminderd zicht:** Naarmate de zon ondergaat, wordt het moeilijker om duidelijk te zien wat er om ons heen gebeurt. Dit kan ons een gevoel van kwetsbaarheid geven omdat we niet in staat zijn om alles even helder te zien als overdag.
- **Verandering van activiteiten:** Wanneer de dag op zijn einde komt veranderen de activiteiten die in de publieke ruimte plaatsvinden. Zo zijn er minder mensen op weg naar hun werk of school en meer mensen die voor hun plezier buitenkomen, zoals bijvoorbeeld op café of restaurant gaan.
- **Verandering van sociale controle:** Tijdens de schemering en 's nachts is er vaak minder sociale controle. Mensen zijn minder geneigd om 's nachts op straat te zijn, waardoor er minder ogen zijn die toezicht houden op de omgeving.

Een fenomeen dat onlosmakelijk hoort bij de schemering is het aangaan van de straatverlichting. Het is de meest voor de hand liggende associatie - die we allemaal bijna dagelijks meemaken en daardoor unaniem kennen - maar daarom is die niet minder belangrijk.<sup>14</sup> Voldoende en goed geplaatste verlichting zorgt ervoor dat we in het donker nog helder genoeg zien. Echter, wanneer een plaats niet voldoende verlicht is, voelt het contrast met een wel goed verlichte plaats heel groot aan en voelen we ons daar sneller onveilig.

Vanuit deze invalshoek fotografeerde ik de straat die ik zie vanuit mijn slaapkamer - op het 5e verdiep. Mijn kamer kijkt uit op de Leuvensesteenweg in Sint-Joost-Ten-Node, een drukke straat waar 's ochtends en 's avonds veel passage is en die zich vlak bij de metrohalte Madou bevindt. Aan de hand van deze foto's analyseer ik wat er zoal verandert voor, tijdens en na de schemering: activiteiten die omslaan, lichten die aan of uit gaan, drukke versus minder drukke momenten, zichtbaarheid, enzovoort.

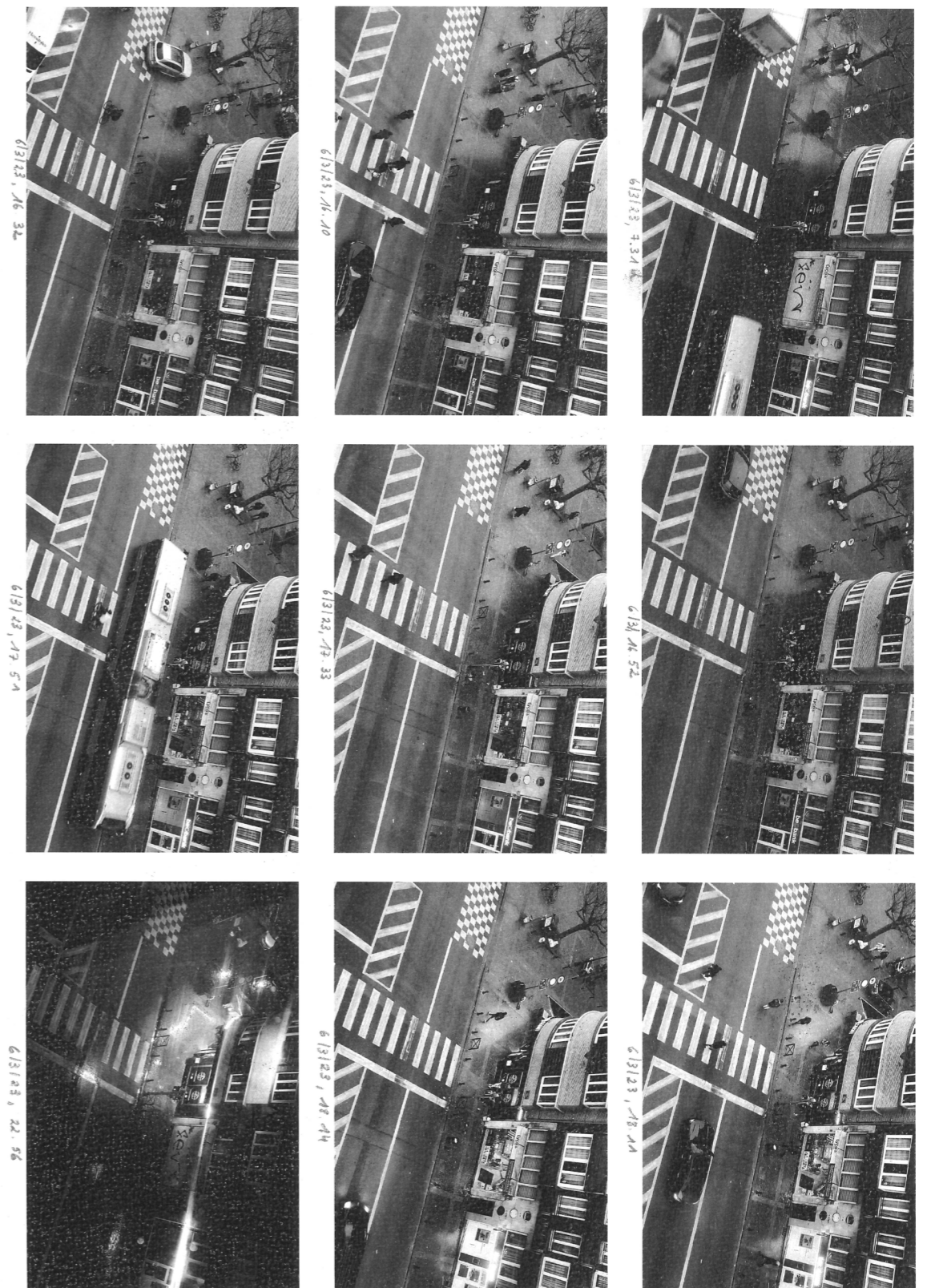

FIG. 17/ foto's: voyeurisme door mijn raam

De term 'schemering' doet me onmiddellijk denken aan een *mentale* schemering bij mensen, die ondanks 'psychisch' van aard vaak toch gelinkt kan worden aan specifiek gedefinieerde ruimtes. In onze voortdurende zoektocht naar contact met mensen worden er soms grenzen overschreden. Denk maar aan de context van de nachtclub - een ruimte voor overtreding of transgressie. Hier gelden plaatsgebonden regels die zich in een vage zone begeven. Er heerst een schemering van wat wel of niet kan en mag. Het spanningsveld en de risicosituaties zijn hier heel erg aanwezig en zorgen zo voor flirterige momenten, letterlijk en figuurlijk. Grenzen worden hier afgetast, zowel de grenzen van de ander als van de ruimte.

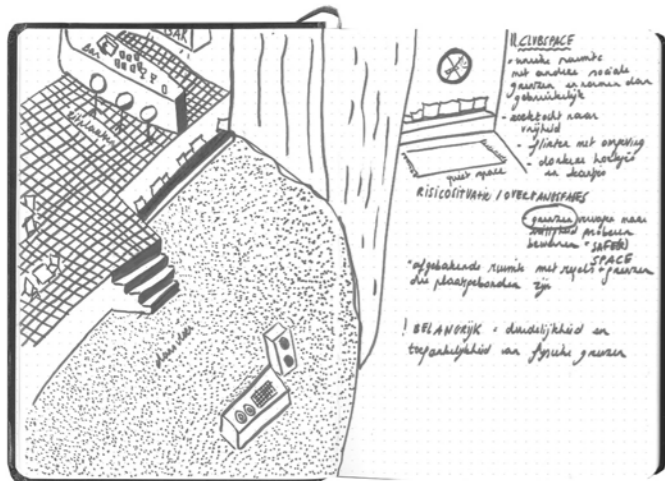

FIG. 18/ Schets: clubruimte

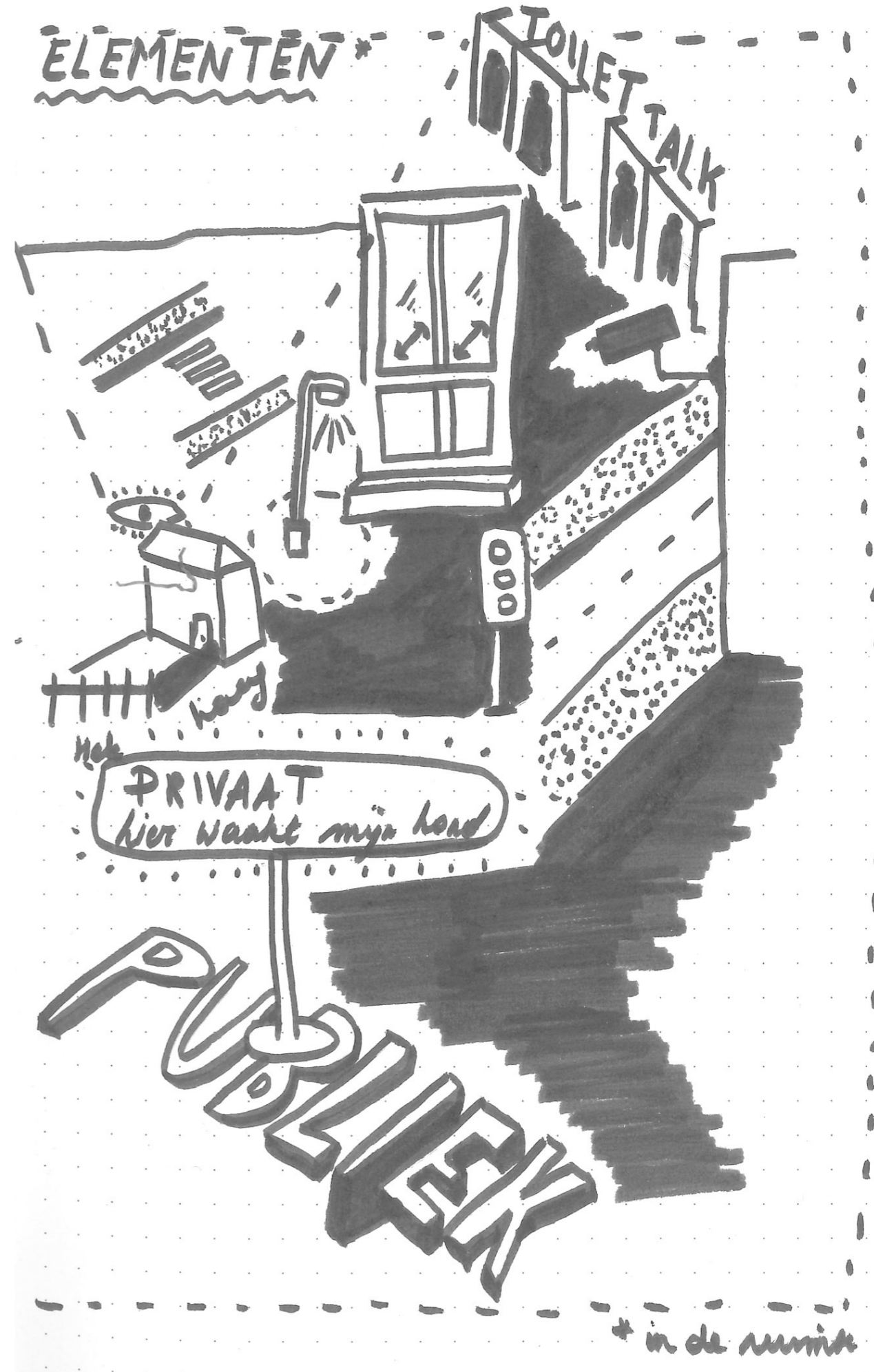

FIG. 19/ Schets: observatie van ruimtelijke elementen m.b.t. veiligheid

4. *overgangszones*

Overgangszones - 'schemerzones' - kunnen worden gezien als de transitie tussen ruimtelijke grenzen. Ze zorgen ervoor dat er een duidelijke en soms minder duidelijke afbakening is. Wanneer je deze grenzen wilt aftasten en deze fysiek gaat opzoeken, zal je merken dat er een verandering optreedt.

Een voorbeeld van een overgangsfase kan zijn dat je je verplaatst van je huiskamer naar de publieke ruimte: van geborgen gevoel naar je overgeven aan de buitenwereld. Ruimtelijke grenzen kunnen zowel zorgen voor een gevoel van comfort als voor een gevoel van afstand. Deze overgangsfases staan in nauw verband met het veiligheidsgevoel van zowel publieke als private ruimtes.

Deze ruimtelijke grenzen zijn nooit eenduidig. Met dit gegeven wordt dan ook vaak gespeeld. Kijk maar naar de zelfscankassa's in de supermarkt waar je tegenwoordig je eigen kassier(ster) bent in contrast met de kassa als fysieke grens tussen jou en de kassier(ster). Of kijk naar de begijnhof-typologie waarbij de voortuintjes optreden als buffer. Door die ruimtelijke evoluties treedt er een wisselwerking op tussen de rol als actieve en passieve gebruiker.

Het vergelijken van het gevoel van veiligheid in publieke versus private ruimtes is relevant omdat we daardoor kunnen begrijpen hoe verschillende soorten ruimtes worden ervaren en worden beïnvloed door verschillende factoren.

Ik onderscheid drie verschillende soorten grenzen. Elk heeft een andere invloed op het veiligheidsgevoel. Volgens mij moeten deze in het achterhoofd gehouden worden om na te denken over de rol van ruimtes binnen deze thematiek.

- Een eerste soort grens is *de grens tussen de publieke en private ruimtes zelf*. De publieke ruimte is over het algemeen toegankelijk voor iedereen, terwijl de private ruimte beperkter toegankelijk is: meestal alleen voor de eigenaar, bewoner of bezoeker. In de private ruimte is er in het algemeen een veiliger en geborgen gevoel, omdat je controle hebt over wie je wel of niet binnenlaat.
- Een tweede soort grens is *de grens tussen individuen in de publieke en private ruimtes*. In de publieke ruimte kom je vaak onbekenden tegen, wat kan leiden tot gevoelens van onveiligheid of ongemak. In de private ruimte zijn mensen over het algemeen omringd door mensen die ze kennen en voelen ze zich daarvoor veiliger.
- Een derde soort grens is *de grens tussen de verschillende publieke ruimtes*. De ene publieke ruimte kan als veiliger worden ervaren dan de andere, afhankelijk van de fysieke kenmerken van de ruimte en de sociale omstandigheden in de ruimte. Zo kan een park met weinig verlichting als onveiliger worden ervaren dan een drukke winkelstraat met veel verlichting. Hierdoor ontstaan vooroordelen over bepaalde ruimtes, wat het gevoel dat ze uitstralen in de hand werkt.

Deze manier van denken, ingaan op de grenzen die zich per situatie voordoen, pas ik toe op mijn spel.

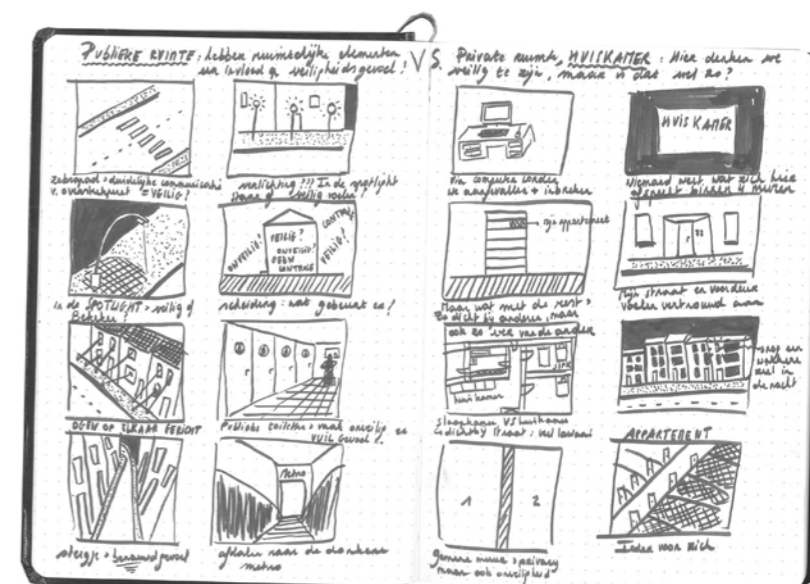

FIG. 20/ Schets: observatie van ruimtelijke zones m.b.t. veiligheid publiek versus privaat

5. *een veilige wereld - een dystopie?*

In mijn onderzoek wil ik de focus niet te veel op het negatieve leggen - en ik wil dit hier nog eens expliciet benadrukken. Het gevoel van onveilig te zijn is inderdaad uiterst onprettig. Maar ik stel me de vraag of negativiteit dit gevoel niet extra in de hand werkt. Ik wil de nadruk leggen op hoe we *collectief* kunnen inzetten op een veiligere wereld, doordat de schoonheid van samen zorg dragen voor elkaar en voor onze omgeving wordt ingezien. Aan de hand van mijn spel, wil ik mensen aanzetten om in groep hierover na te denken, wat verbondenheid creëert. De focus ligt daardoor op het erkennen en bewust zijn van een problematiek en de wil tonen om er iets aan te veranderen. Het probleem helemaal *oplossen* zal nooit gebeuren - beeld je het maar eens in: ik denk dat we dan terechtkomen in een soort hyper-gecontroleerde wereld.

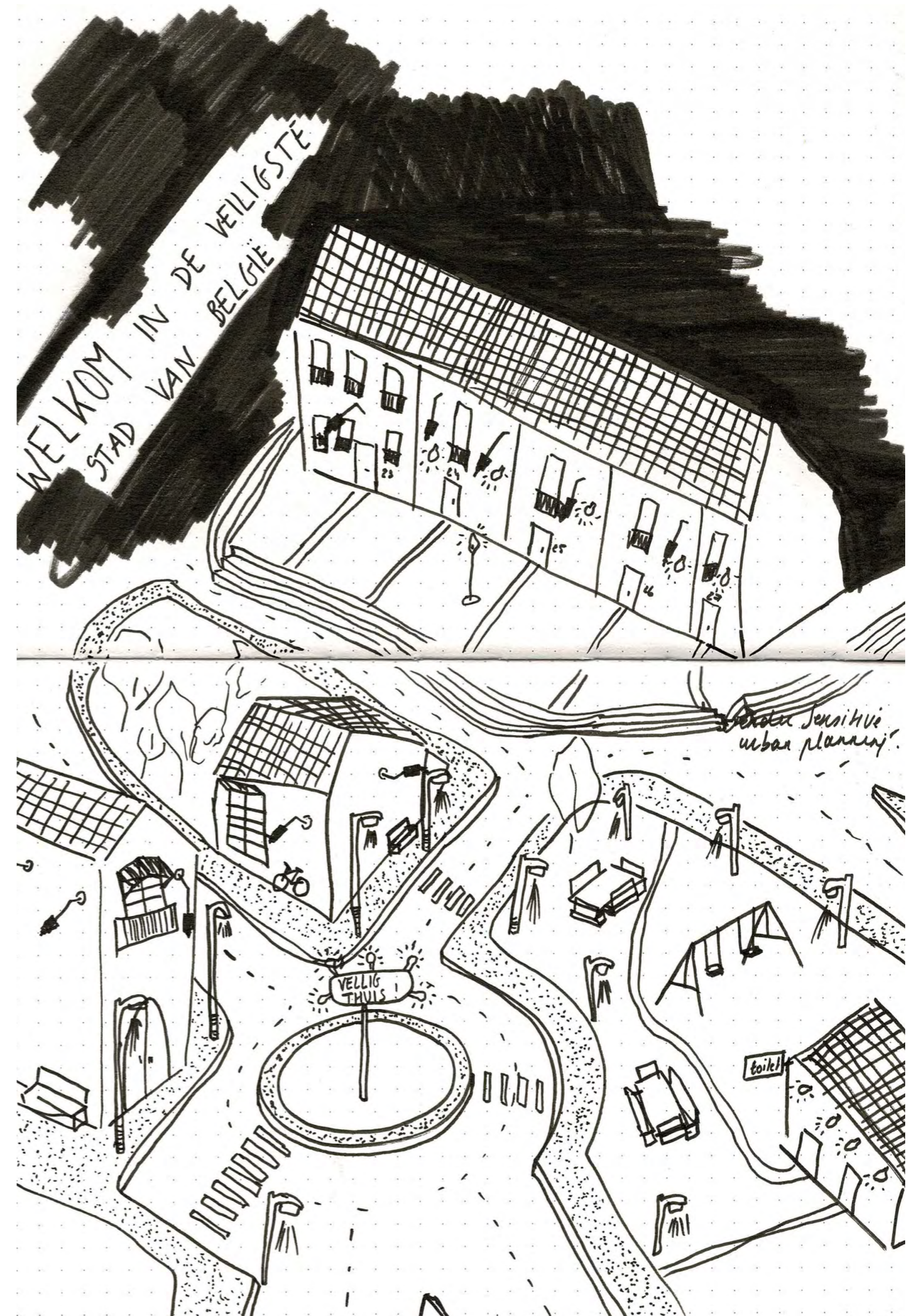
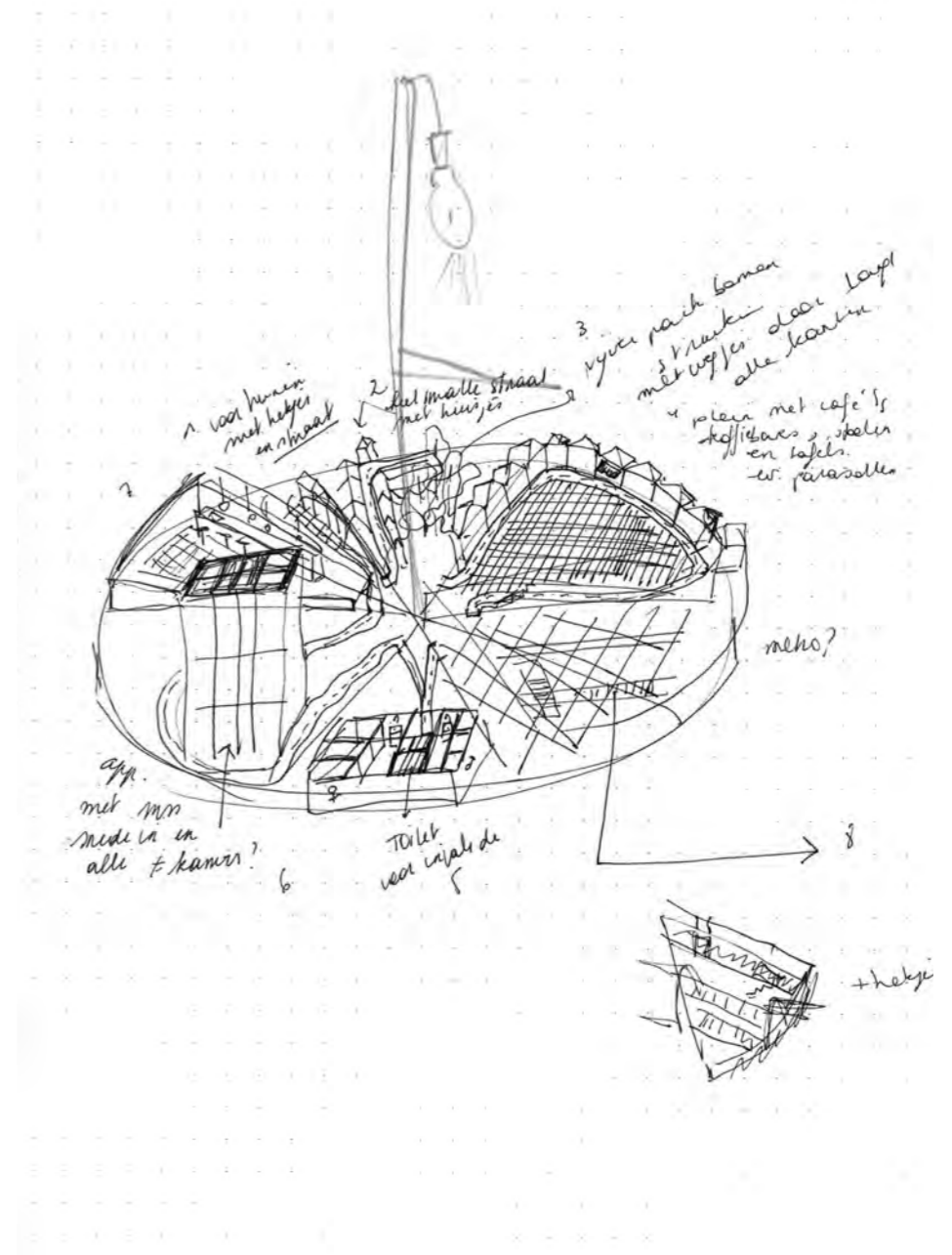

FIG. 21/ Schets: een dystopisch wereld die inzet op veiligheid

6. *Veilig thuis! - Bonne route! - Get home safe!*  
*HET SPEL*



FIG. 22/ Schets: ontwerp spelbord



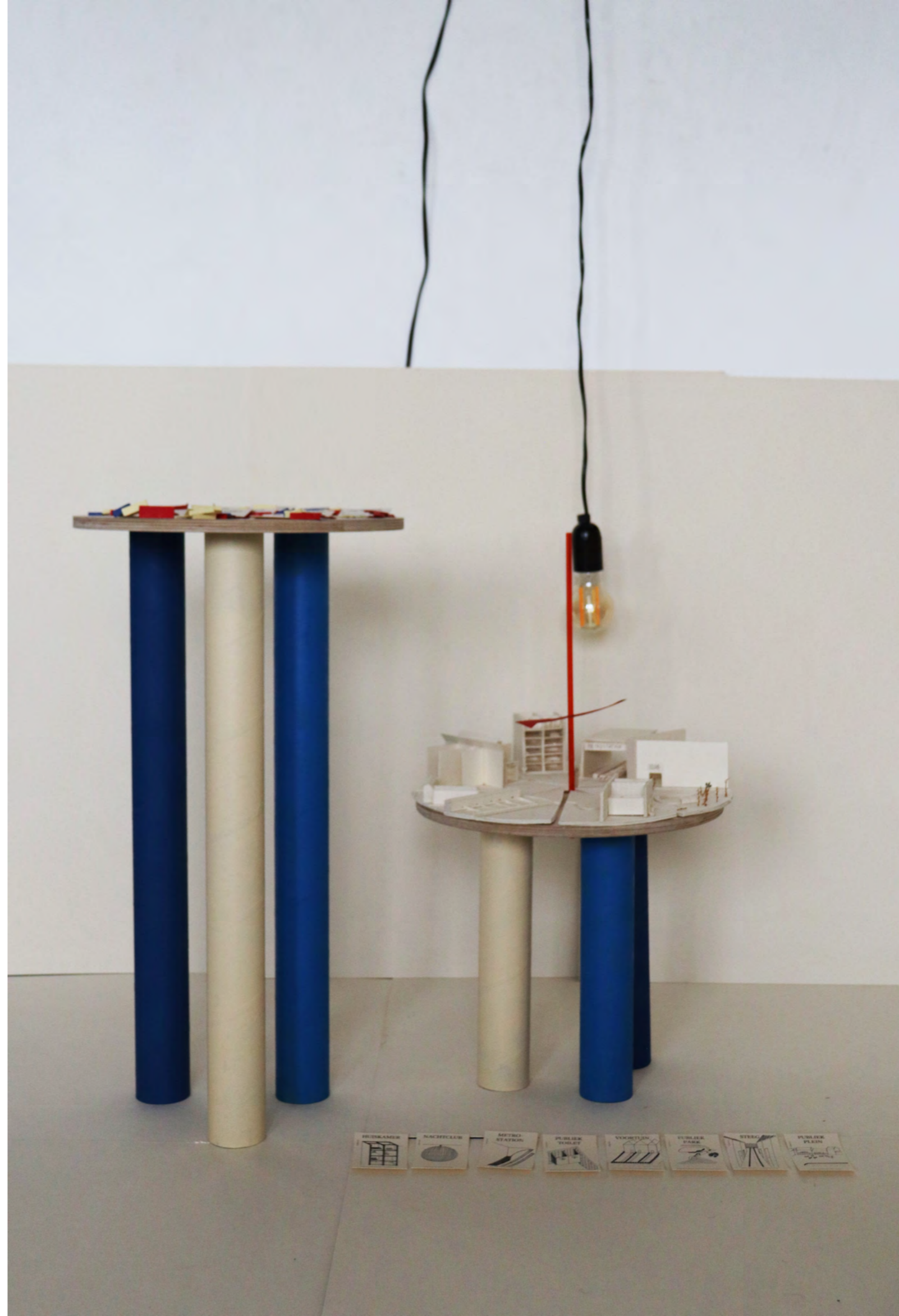

*Veilig thuis! - Bonne route! - Get home safe!  
het spel*

*FIG. 23 / spel met lamp*

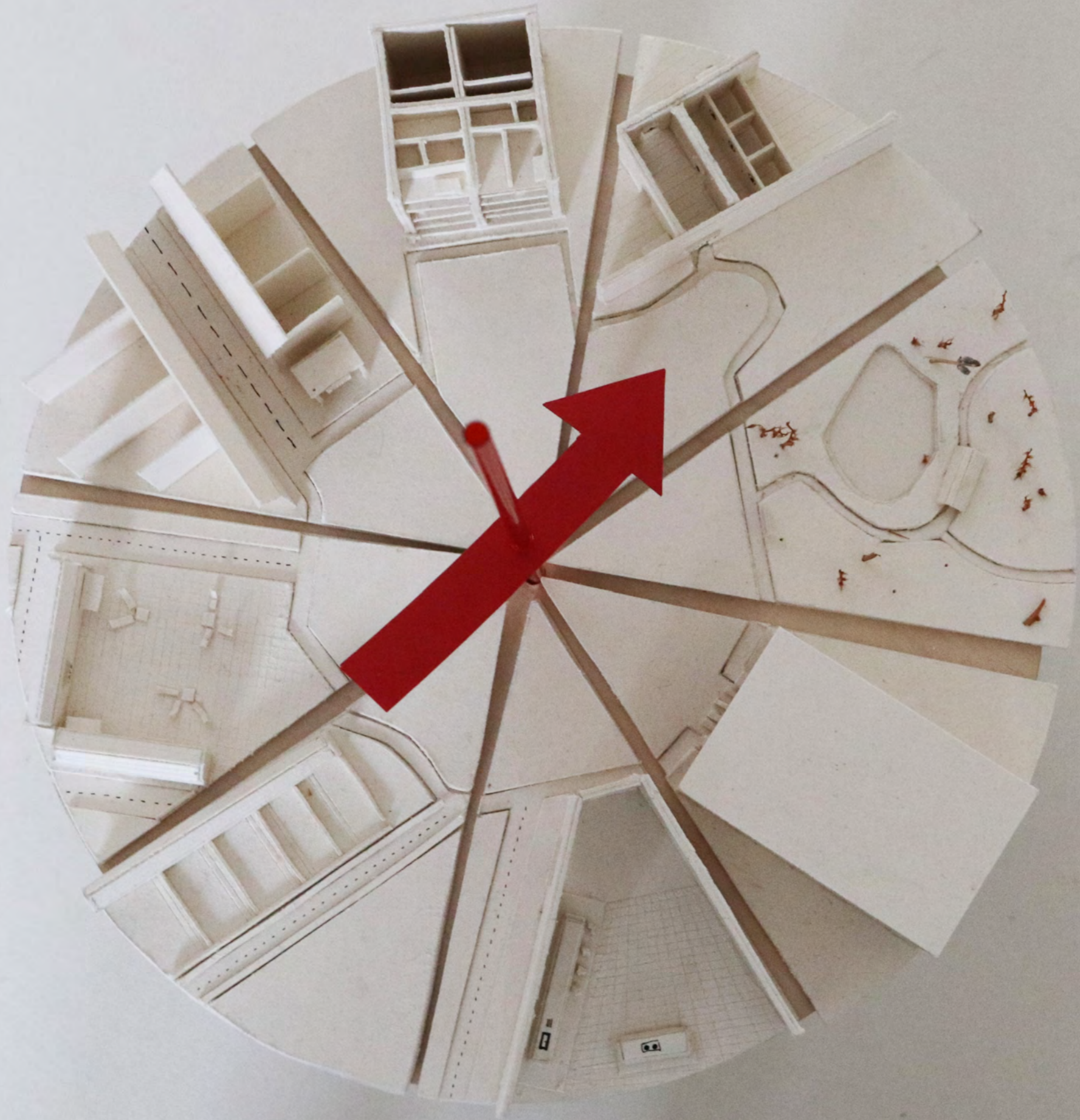



Spellen zijn vaak een reflectie van de samenleving en de gebouwde omgeving. Elk spel vertelt een verhaal door middel van verschillende regels, zoals onderhandeling, het voltooien van opdrachten, ruilhandel, het noodlot of toeval door middel van dobbelstenen gooien, enzovoort. Neem bijvoorbeeld Monopoly - waar de straten echte Vlaamse straten zijn en waarin veel aspecten van het leven aan bod komen (huizen, sparen.....) - of poppenhuizen - met zonnepanelen en containers voor het scheiden van afval. Spellen zijn bijgevolg een krachtig middel voor de condensatie én overdracht van culturen. Ze stellen ons in staat om een beeld te vormen van de wereld waarin ze ontstaan zijn, of zelfs van een denkbeeldige wereld die (op bepaalde plekken) mogelijk wordt geacht. Spellen bieden een betekenisvolle en leuke manier om na te denken over verschillende aspecten van onze wereld, zoals bijvoorbeeld woonvormen, idealen, materialen, eigendom, enzovoort.

Spelenderwijs onderhandelen en als groep het spel winnen, lijkt mij relevant voor het spel - in plaats van een spel met maar 1 winnaar, waar iedereen een concurrent is. Onderhandelen en samenwerken is dé identiteit van spelen bij uitstek waarbij de spelers worden aangespoord tot gesprek. Op die manier kunnen mogelijk echte vraagstukken met betrekking tot veiligheid, angst en ruimte worden besproken. In het spel wordt er samen gezocht naar ingrepen die in uiteenlopende ruimtes een gevoel van veiligheid in de hand werken.

Mijn spel heeft de bedoeling om te sensibiliseren en voornamelijk in gesprek te gaan met elkaar om verschillende situaties te analyseren en vergelijken. Dit maakt het mogelijk om zelf geen bepaalde normen of ideeën op te leggen maar als maker eerder een hand toe te reiken aan de spelers. Ik zet in op participatie. Zo creëer ik een architectuur van vragen en niet louter antwoorden.<sup>15</sup>

Als je de ingrepen van het spel zou vergroten tot werkelijke grootte, zouden dat uiterst boeiende scenografieën zijn. Net zoals een theaterdecor verandert van sfeer en gevoel door een andere scenografische uitwerking, verandert het gevoel bij het spel door de verschillende ruimtelijke uitwerkingen.

Daarbovenop 'speel' ook ik met de vorm / het format van het spel zelf: het spel wordt immers telkens gespeeld op een in het spel voorkomende context. De verbeelding van de spelers wordt op die manier versterkt: ze kunnen op dat moment reflecteren over de context waarin ze zich bevinden. Hun beleving van veilig zijn zal hier ook anders zijn dan in hun eigen huiskamer, wat voor interessante uitwerkingen kan zorgen.

15 Het spel is vertaald in drie talen -Nederlands, Frans en Engels- om het zo toegankelijk mogelijk te maken.

*Veilig thuis!  
Bonne route!  
Get home safe!*

FIG. 26/ schets: wat wil ik?

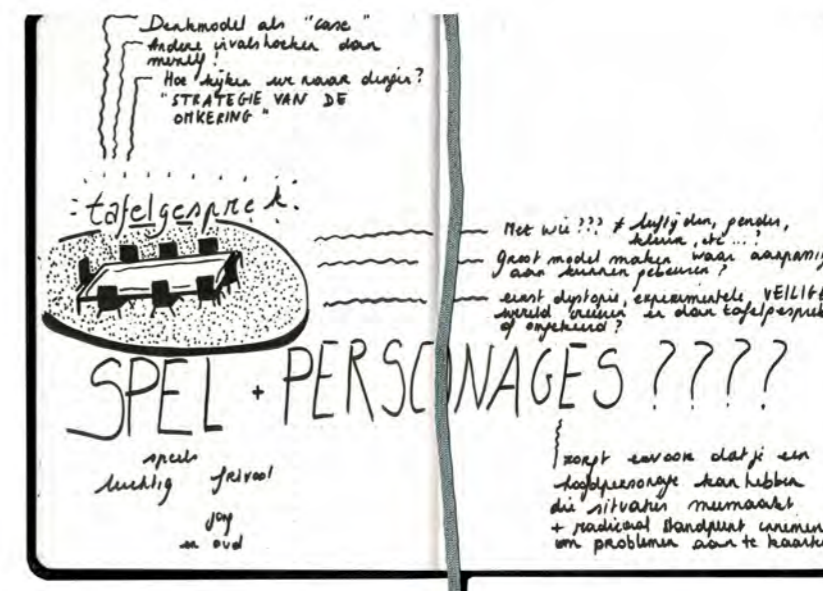

FIG. 27/ schets: denkmodel spel

7. *Veilig thuis! - Bonne route! - Get home safe!*  
*HET SPELBORD*

Ik koos vanuit mijn persoonlijk onderzoek en mijn dynamische routinekaart acht verschillende situaties waar ik me tot aangetrokken voel als het gaat over veiligheid - nl. het metrostation, de nachtclub, publieke toiletten, publiek park, de huiskamer, de voortuin, het plein en de steeg - die voor mij telkens gepaard gaan met een heel specifiek gevoel. De ene plaats voelt intuïtief (on)veiliger aan dan de andere... Maar hoe komt dit? Enkele factoren lijken in dit verhaal steeds terug te keren, zoals verlichting, een ingesloten gevoel hebben enzovoort, maar voelen deze plaatsen voor andere mensen ook zo aan? Met deze vragen in het achterhoofd, zet ik ze in als spelbord.

Op die manier wordt er nagedacht over waar de kwaliteiten en fragiliteiten liggen en over hoe de grenzen van deze ruimtes worden ervaren naargelang de verschillende gebruikers ervan.

## NACHTCLUB

Zoals eerder aangehaald zijn clubs en andere uitgaansgelegenheden unieke ruimtes waarin de gebruikelijke sociale grenzen en normen vaak vervagen en andere regels gelden. Aan de ene kant kan het feit dat mensen zich in een sociale omgeving bevinden die hun specifiek toelaat om te genieten van hun vrijheid, een gevoel van veiligheid en *empowerment* geven. Aan de andere kant kan de drukte die met deze omgeving gepaard gaat - denk maar aan de vaak hoge geluidsniveaus en/of de aanwezigheid van alcohol en drugs - bijdragen aan een gevoel van onveiligheid. De vervaagde regels en grenzen lijken bij te dragen aan het feit dat bepaald gedrag als acceptabel wordt gezien binnen de clubomgeving, terwijl het daarbuiten als ongepast of zelfs strafbaar zou worden beschouwd. Sowieso lijken mensen in het nachtleven meer geneigd om fysiek contact te maken, bijvoorbeeld door te dansen, intiemere aanrakingen en geflirt. Hierbij kunnen mensen onbedoeld elkaars grenzen overschrijden, wat natuurlijk kan zorgen voor een angstig gevoel.

Wat een grote rol kan spelen in het veiligheidsgevoel hier is toegangscontrole en beveiliging- of, zoals we met LEDA doen, een 'care team'. Ook gepaste verlichting en een heldere, overzichtelijke ruimtelijke indeling kunnen bijdragen aan een veiliger gevoel. In een club kan je al zijn kenmerkende elementen - zoals bijvoorbeeld donkere hoekjes, gedimde lichten en veel volk - die in een publieke ruimte voor een onveilig gevoel kunnen zorgen in twijfel trekken: een club is net een plaats waar mensen naartoe gaan om even te ontsnappen aan de controle. Ze willen deze juist loslaten. Maar het is belangrijk, net omdat de grenzen hier vervagen en dit een uiterst voorbeeld is van een risicosituatie, om toch in de mate van het mogelijke de veiligheid hier ook te bewaren.

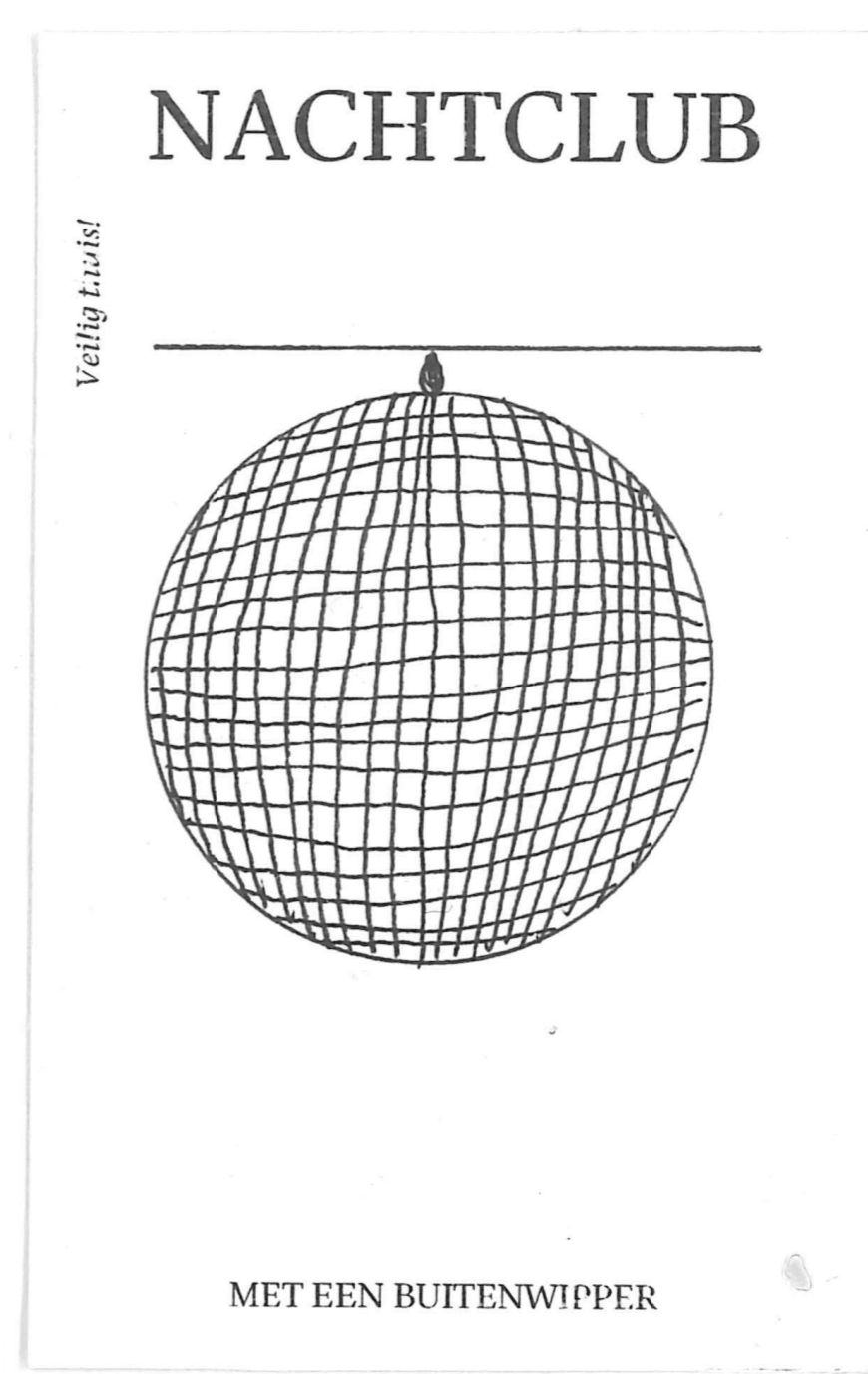

FIG. 28 / Spelkaart: nachtclub

PUBLIEK TOILET

16 Kern, L. (2019, p.106).  
*Feminist City*. Verso.

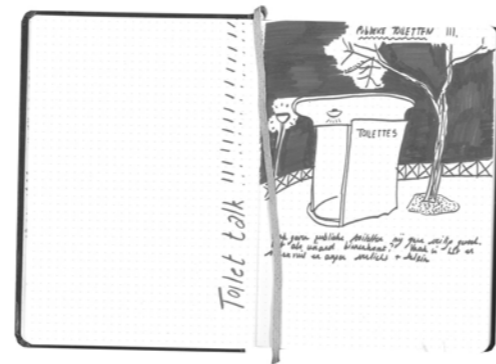

FIG. 29/ Schets: publiek toilet

PUBLIEK TOILET

Ik ben ervan overtuigd dat een publiek toilet kan bijdragen aan het gevoel van veiligheid, vooral als het goed ontworpen en goed onderhouden is. In het bijzonder biedt het vrouwen een veilige en schone plek om naar het toilet te gaan of om met hun kinderen naartoe te gaan zonder dat ze zich zorgen hoeven te maken over mogelijke gevaren die kunnen ontstaan in openbare ruimtes. Openbare toiletten gaan nog steeds heel vaak gepaard met bepaalde veiligheidsrisico's, zoals aanranding of geweld.

Ook ervaar ik als vrouw - en veel vrouwen met mij - een grote frustratie over het kleine aanbod aan publieke toiletten. Leslie Kern (2019) kaart in 'Feminist City' eveneens het tekort aan openbare toiletten aan. Veiligheid gaat namelijk verder dan je niet bang te voelen. Het gaat ook over toegankelijkheid en comfort:

*"TOILET TALK - One of those spaces that has both been highly limited in its availability and highly policed is the public or publicly accessible bathroom. When we think of urban public space, bathrooms aren't likely to come to mind, and in fact this is at the heart of the problem. As a space where we want and often need to be alone, in a most pressing and sometimes urgent manner, the bathroom - or lack of a bathroom generates all kinds of questions about safety, accessibility, gender, sexuality, class, homelessness, race, and more."*<sup>16</sup>

PUBLIEK  
TOILET

Veilig thuis!

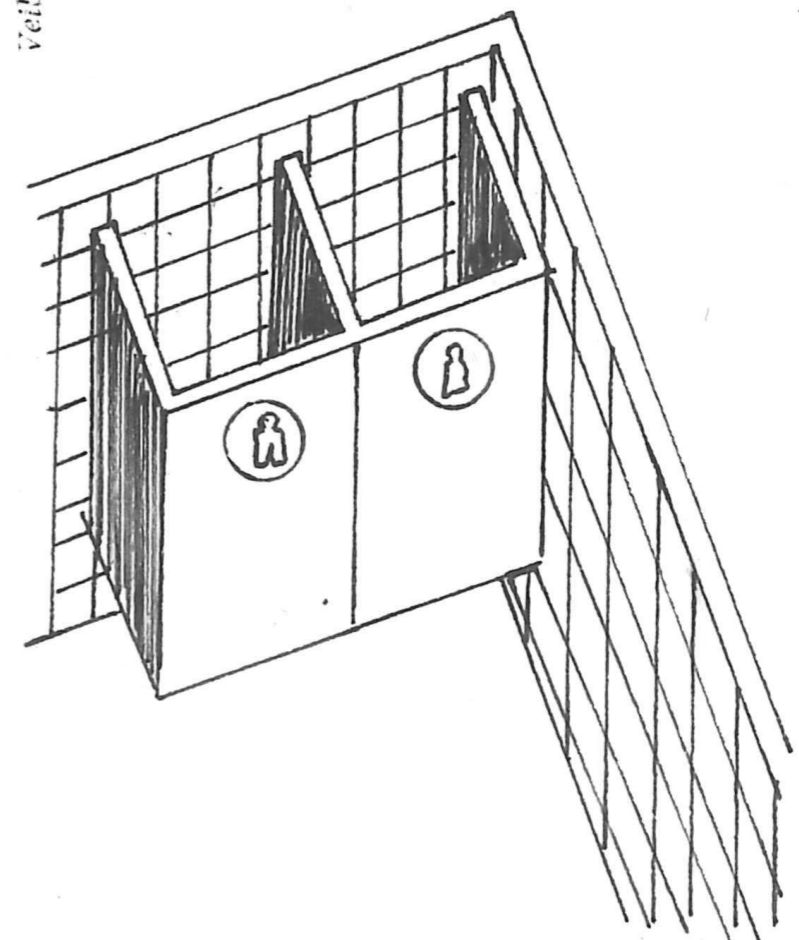

FIG. 30/ Spelkaart: publiek toilet

GEGENDERDE TOILETTEN: MAN / VROUW



METROSTATION

Wanneer ik mij door de stad Brussel begeef is één van de publieke ruimtes waar ik me snel onveilig voel een metrostation. Het voelt er voor mij aan alsof het er permanent nacht is. Het gaat schuil onder de grond en het straalt vaak een gevoel van verlatenheid uit. Dag en nacht brandt er licht. Je ziet verlichting in de metro zelf, aan het peron en zelfs wanneer je de trap afdaald naar de metrohalte. Na de aanslagen in Brussel in maart 2016 lijken de onveilige gevoelens in metrostations alleen maar verder aangewakkerd. Ook gebeuren er nog dagelijks ongelukken op de sporen.

METROSTATION

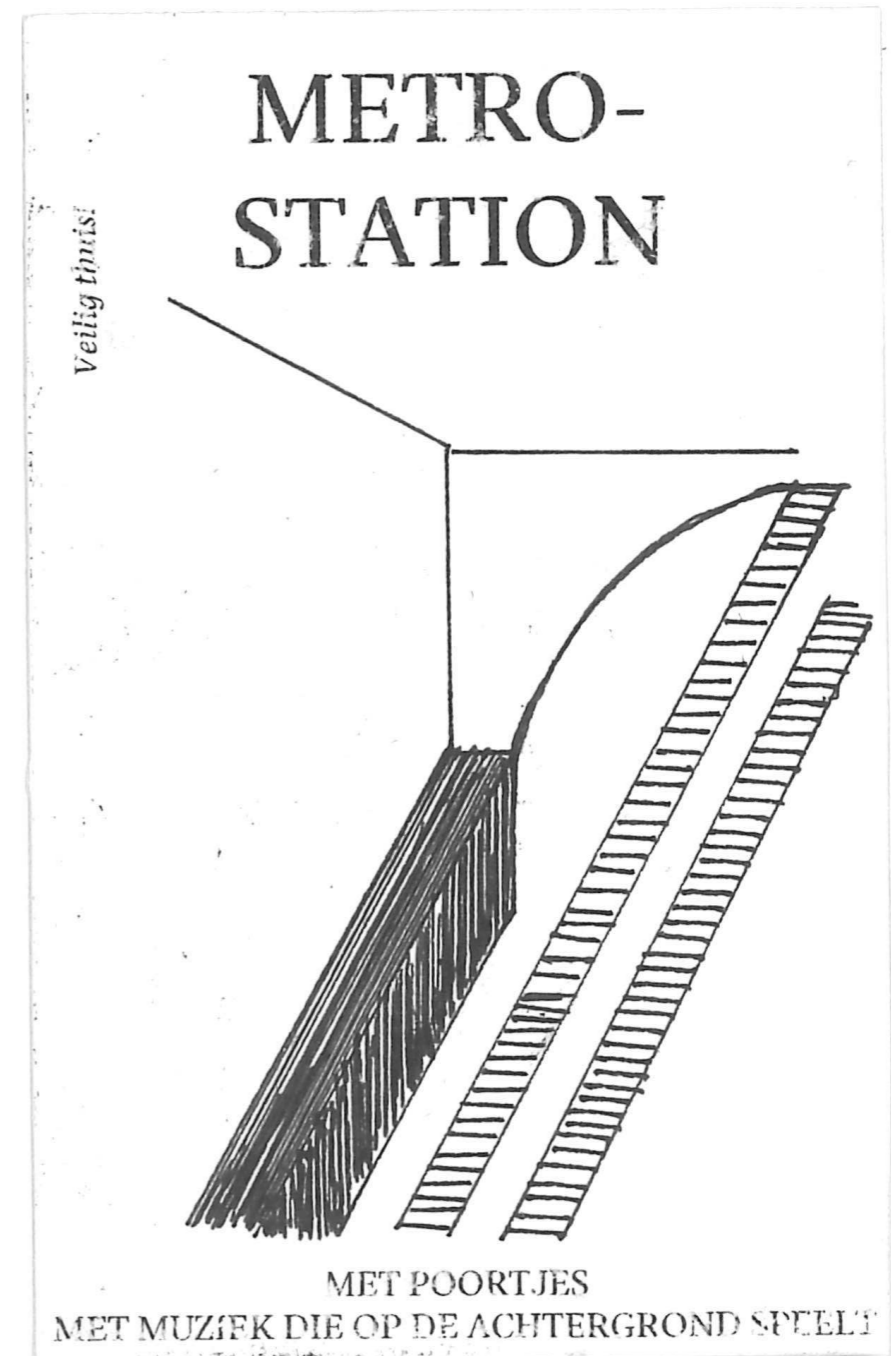

PUBLIEK PARK

Publieke parken zijn overdag een plaats van sociale samenkomsten, maar 's nachts omzeilen we die liever. Er zijn veel donkere hoekjes en kantjes en sommige parken hebben ook de reputatie van onveilig te zijn, denk maar aan het Citadelpark in Gent.

We kunnen dit linken aan het feit dat de grenzen van de publieke ruimte minder duidelijk afgebakend zijn en niet worden beheerd door een specifieke instantie of persoon. Deze grenzen zijn voor iedereen permeabel en zichtbaar maar bieden langs de andere kant ook minder bescherming, omdat ze juist makkelijker te overtreden zijn.

PUBLIEK PARK

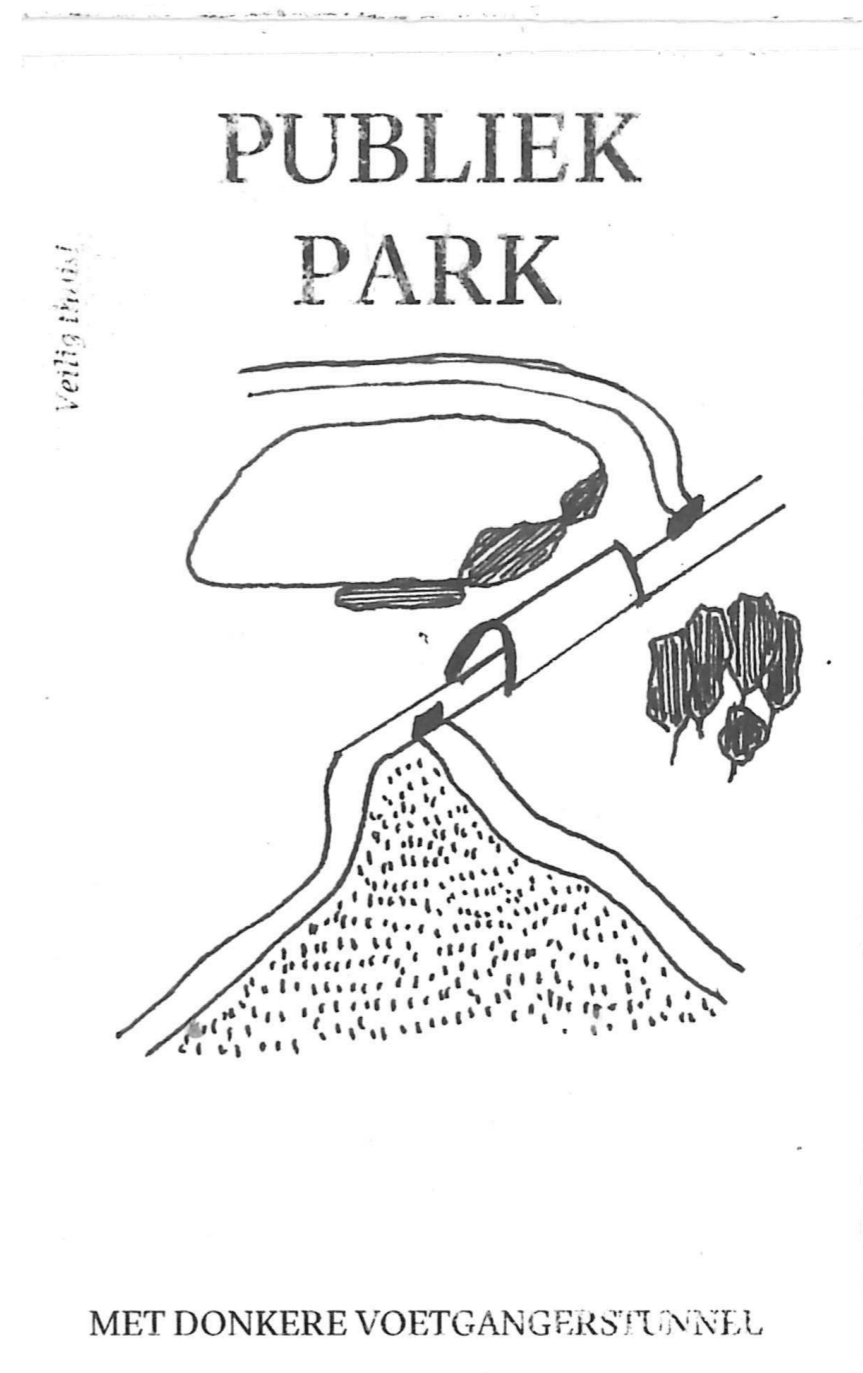

MET DONKERE VOETGANGERSTUNNEL

HUISKAMER

De grenzen van de private ruimte, zoals huizen en tuinen, worden daarentegen bepaald door eigendomsrechten en vaak door fysieke barrières zoals muren, hekken of poorten.

Naast een geborgen gevoel kunnen deze grenzen ook zorgen voor een gevoel van sociale isolatie en afzondering. Mensen kunnen zich opgesloten voelen in hun eigen privéruimte en hierdoor angstiger worden of zich gedistantieerd voelen van de wereld.

Huiselijk geweld is jammer genoeg nog altijd een veel voorkomend fenomeen. Ook *cyberattacks* en *hacking* gebeuren - ondanks hun digitaal karakter - het vaakst binnen de fysieke grenzen van het private.

HUISKAMER

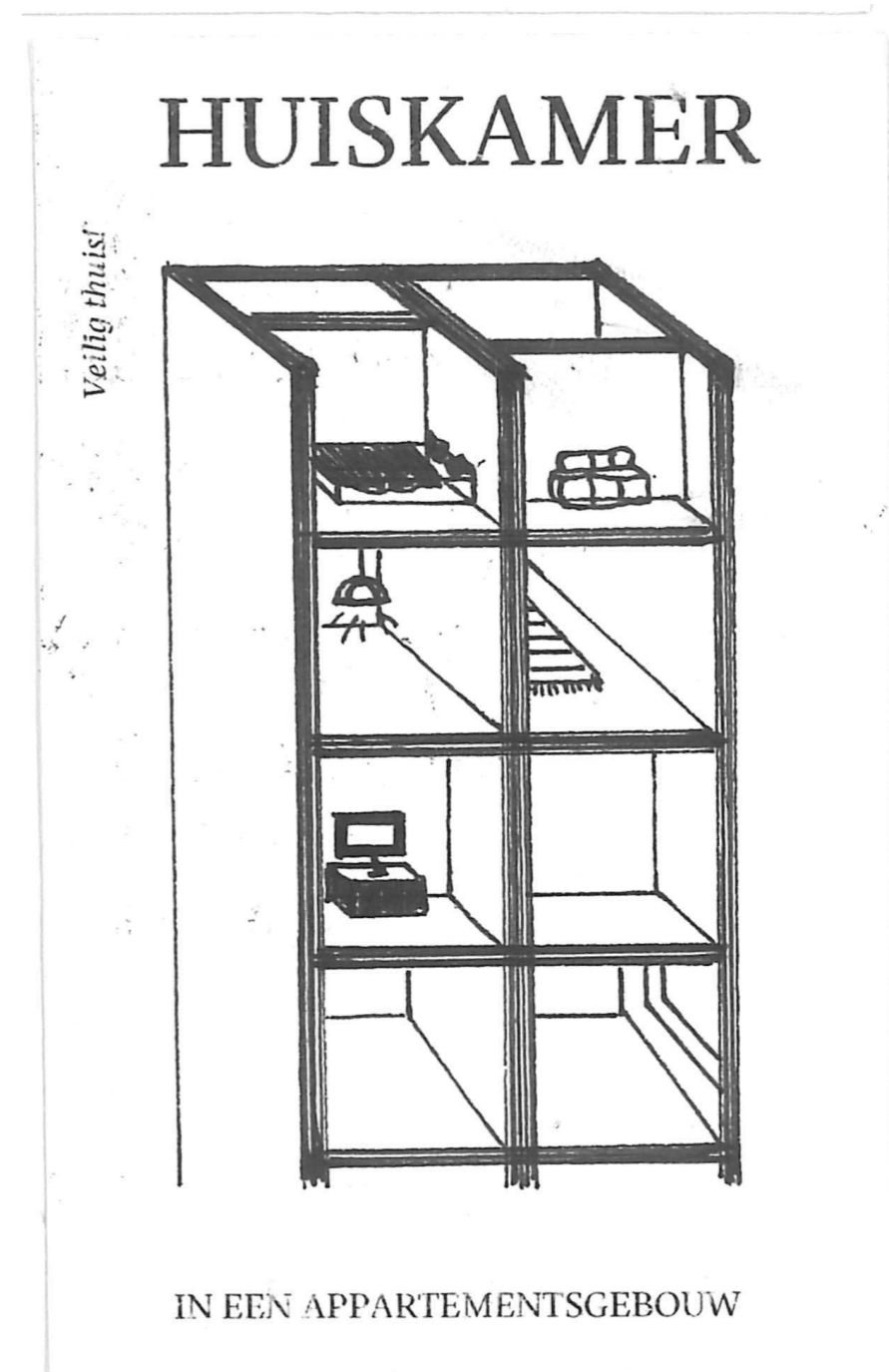

VOORTUIN

In België kennen we het archetype van de voortuin. Afgebakend met hekjes of struiken laten we zo zien dat daar het private terrein begint. Daartegenover staat de begijnhof-typologie met de voortuin als buffer, wat net voor sociale cohesie zorgt. We wonen erg individualistisch waardoor - in mijn ogen - de angst toeneemt. Ik vraag me af of het geen idee zou zijn om wat meer gemeen te hebben in de meer private sferen?

VOORTUIN

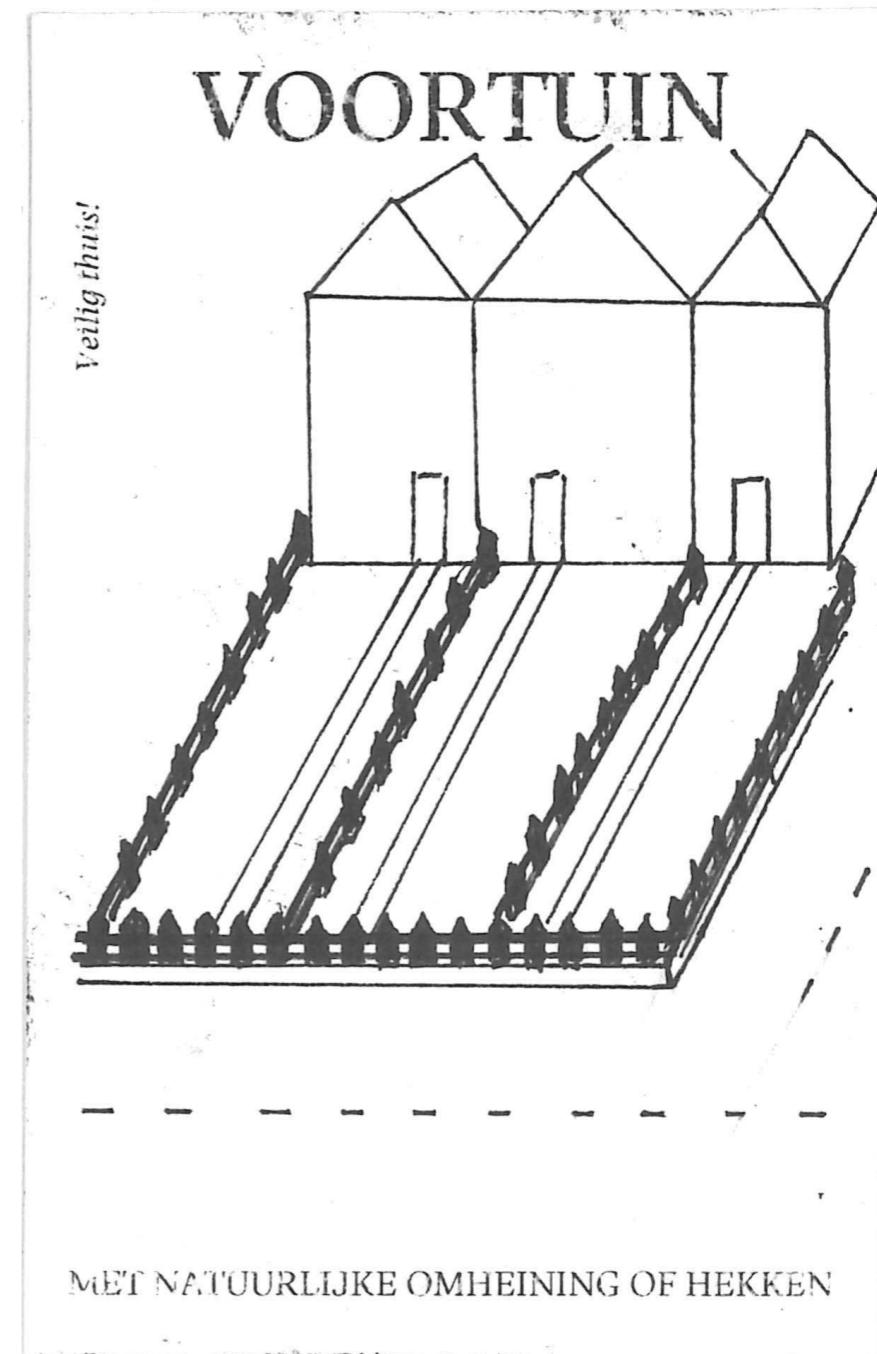

FIG. 34/ Spelkaart: voortuin

PLEIN

Op een plein kan je 360 graden rondom je kijken. Sommige pleinen worden vooral 's avonds in gebruik genomen door bijvoorbeeld cafés - denk maar aan de Vlasmarkt in Gent. Andere voornamelijk overdag met bijvoorbeeld basketbalvelden en speeltuinen. Anderen worden dan weer amper gebruikt - zoals bijvoorbeeld het Sint-Pietersplein in Gent. Over het algemeen is een plein een situatie waar gedurende de dag en de nacht de activiteiten heel erg veranderen. Dit geeft die plaats een specifiek uiterlijk en specifieke indrukken.

PLEIN

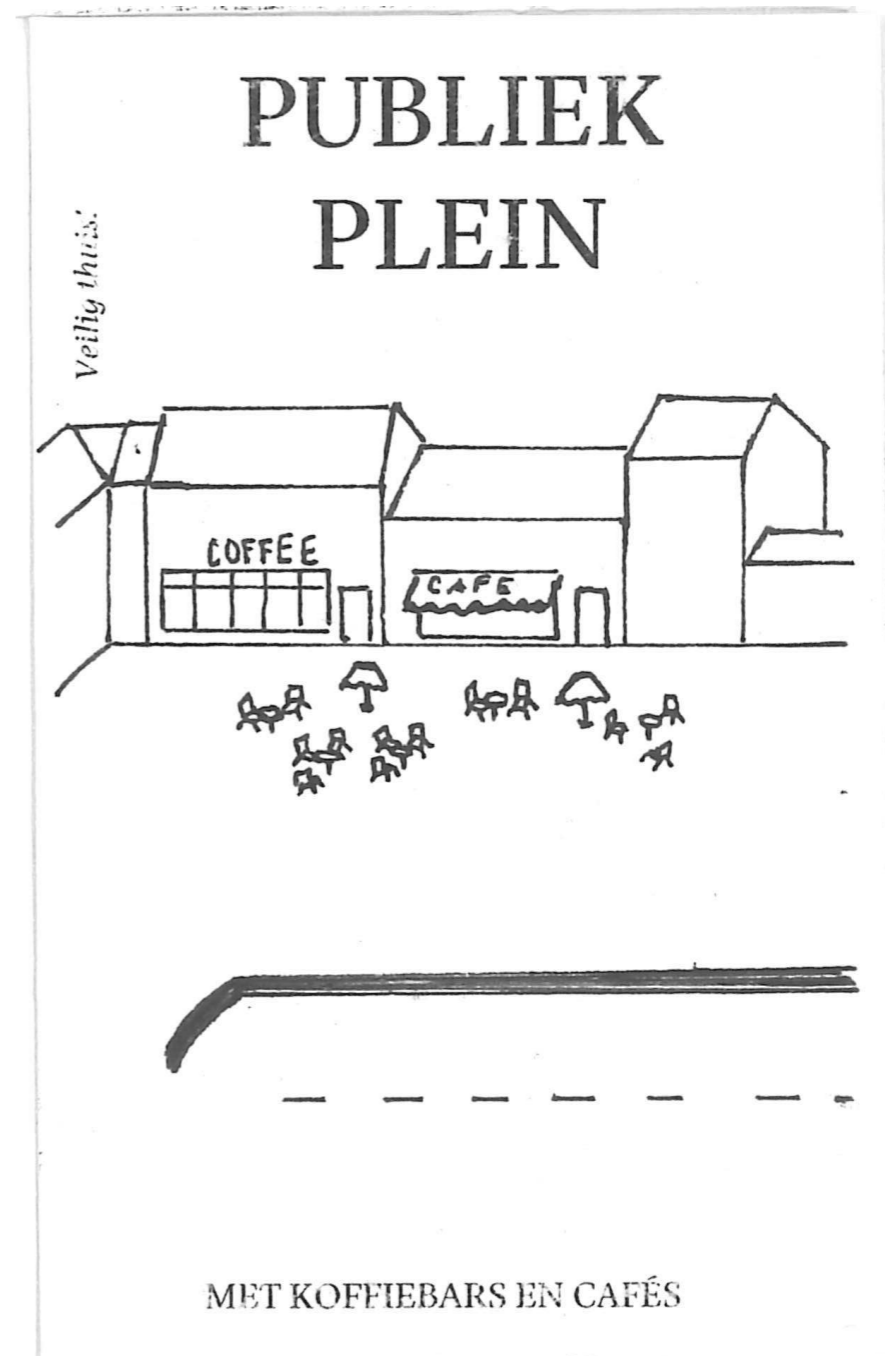
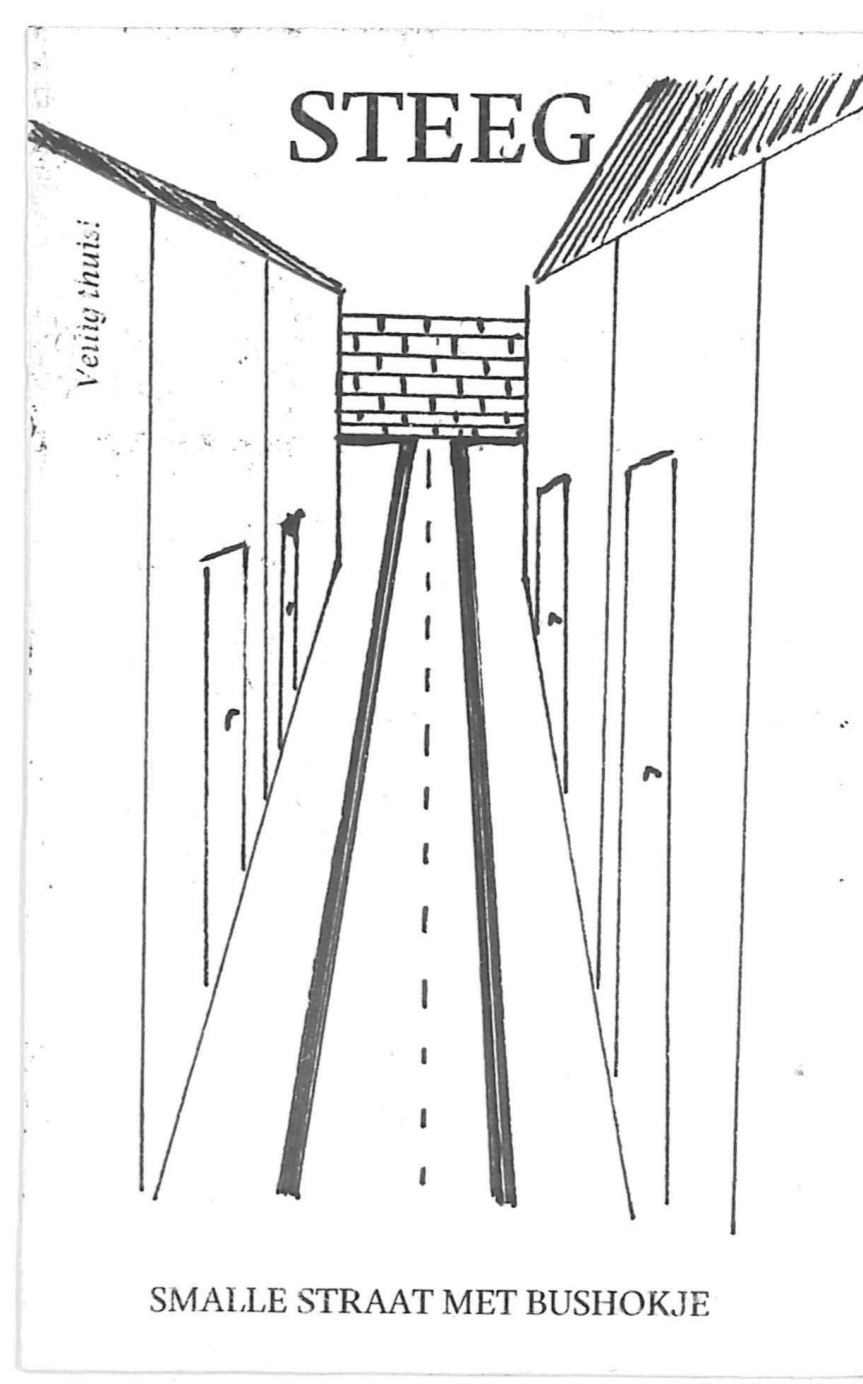

FIG. 35/ Spelkaart: plein

STEEG

We ontwijken liever smalle straatjes. Ze hebben vaak geen functie voor doorgaand verkeer waardoor er minder sociale controle is. Ook de zichtlijnen zijn beperkter en de nauwheid van de straat geeft ons vaak een ingesloten gevoel. Ook hangt er vaak een donker gevoel omdat door de letterlijk 'enge' breedte van de steeg je maar heel weinig van de lucht kan zien.

STEEG



8. *Veilig thuis! - Bonne route! - Get home safe!*  
*DE PIONNEN*

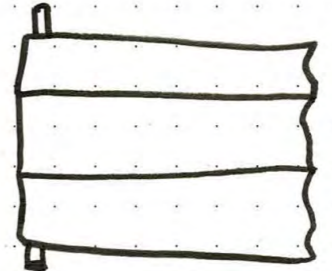
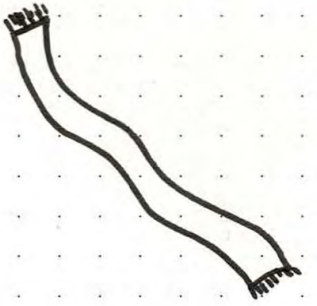
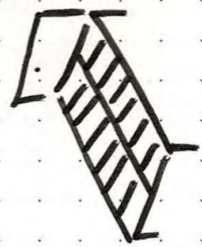
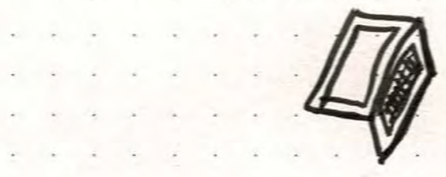
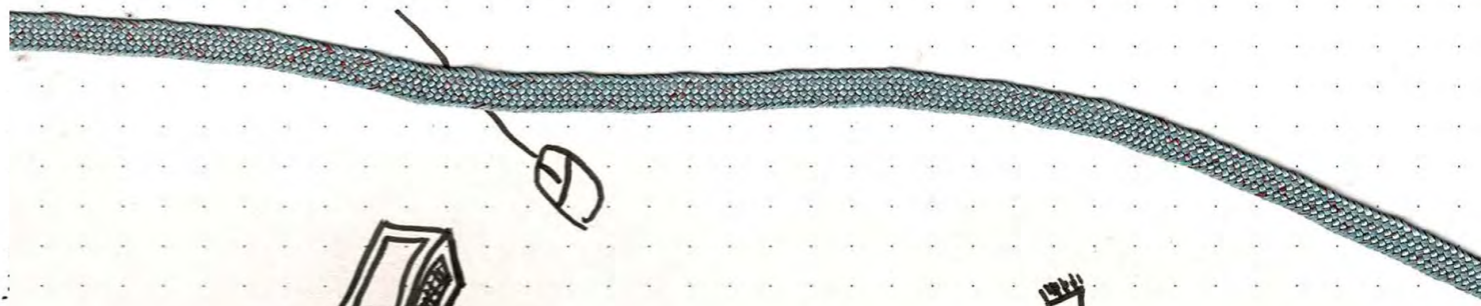
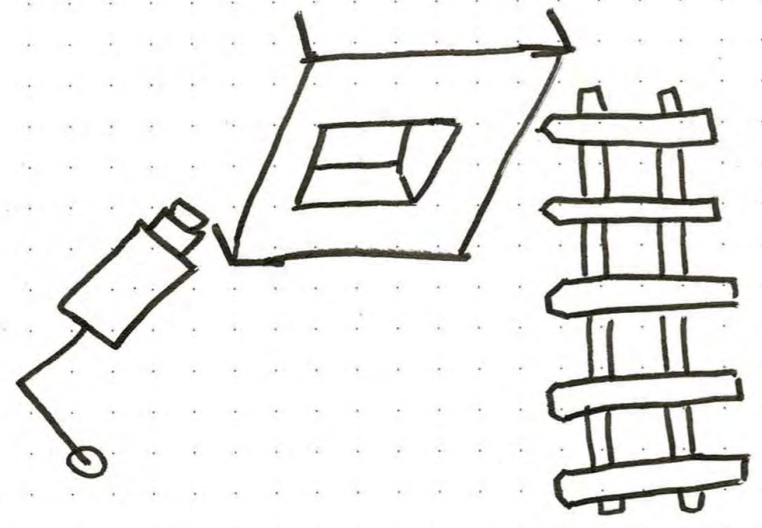
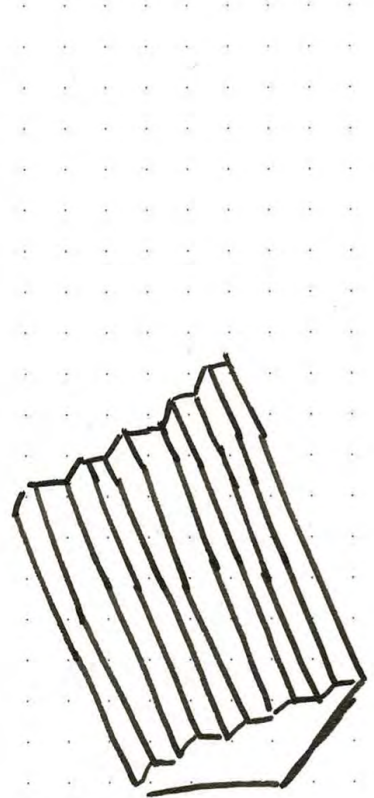
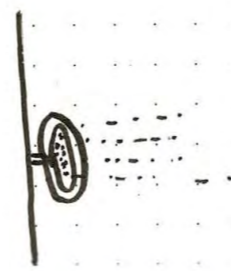
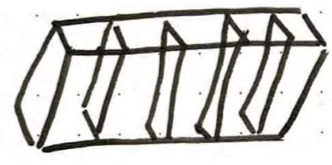
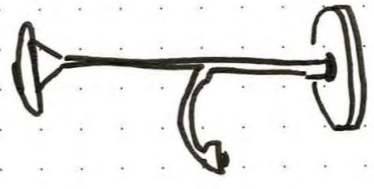
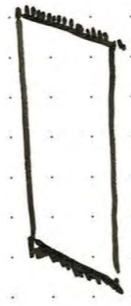
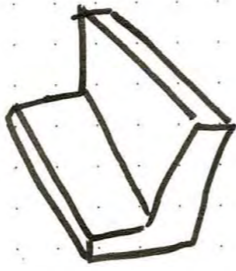
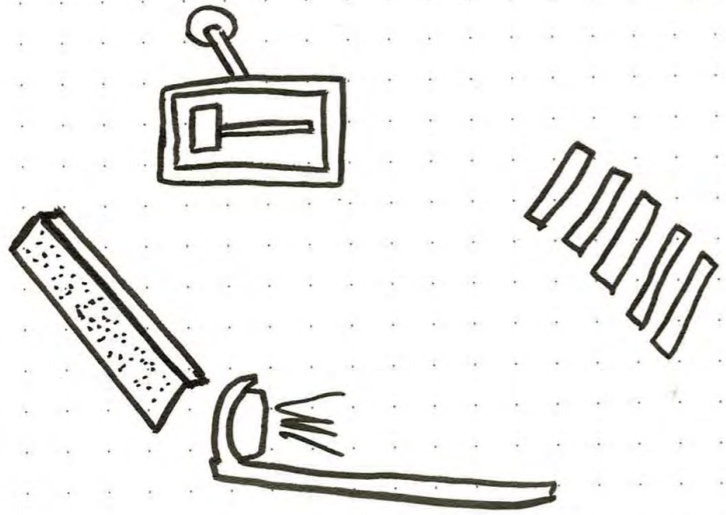
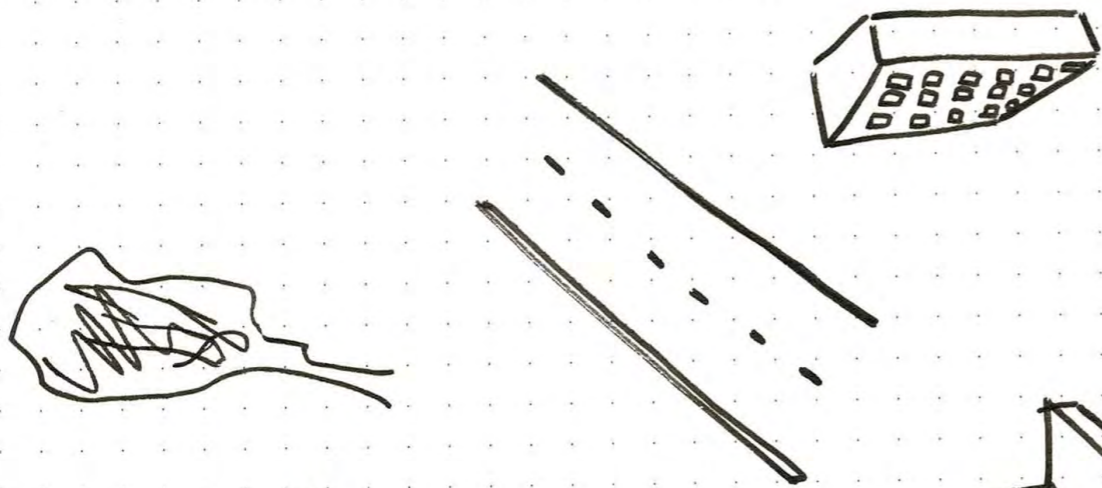



De hamvraag is nu hoe we deze specifieke plaatsen dan veiliger zouden kunnen maken. Angst en onheil schuilen vaak in de kleine dingen. Daarom besloot ik in te zetten op ruimtelijke elementen die herkenbaar en makkelijk te begrijpen zijn: het hek, de televisie, de wand, de deur, het raam, de camera, de haard, het gordijn, de lamp, de bank en de hamer. Deze worden ingezet als pionnen.

Om te verduidelijken versta ik deze elementen *niet* onder de noemer van de zogenaamde 'prothesen', eerder aangehaald aan de hand van de Muynck bij puntje 1.3 (pagina 23). Het verschil zit er hier in dat de pionnen telkens per context bekeken worden, wat in contrast staat met de 'prothesen' die willekeurig en improvisatorisch worden verspreid. Afhankelijk van waar de pionnen in het spel geplaatst worden, krijgen ze een andere rol, functie of betekenis toegewezen.

Het interessante aan die ruimtelijke elementen is dat ze zelf de vorm aannemen van een pion of een avatar. Het zijn archetypes die een invloed kunnen hebben op de ervaring van een ruimte. Op die manier worden die elementen medegetuigen of zelfs verantwoordelijk voor bepaalde situaties. Er ontstaat een interessante dualiteit tussen wanneer je strategisch over iets nadenkt of wanneer iets noodlot is. Als deelnemer aan het spel ga je je verplaatsen in de rol van een ruimtelijk element en vanuit een heel ander perspectief nadenken over wat deze (kleine) ingreep met jouw gevoel doet.

Bij elke pion beschouw ik drie verschillende gradaties of intensiteiten. Ik illustreer dit met de pion van het hek: een hek dat een voortuintje afsluit, bakent een grens af tussen privaat en publiek eigendom, en wekt de indruk dat je niet wordt toegelaten. Een belangrijke factor is de hoogte van het hek: een laag hek kan dienen als kinderbeveiliging, maar je kan er nog over kijken. Een hoog hek zorgt er dan weer voor dat er een duidelijke scheiding is waar je niet over kan kijken. Een ander voorbeeld van verschil in intensiteit is een bewakingscamera, die de indruk geeft van beveiliging versus een fysieke bewaker - zoals bijvoorbeeld politie of een buitenwipper in een nachtclub - die onmiddellijk kan ingrijpen in een onveilige situatie. Tijdens het spel mogen de spelers maar één intensiteit per pion kiezen, wat ervoor zorgt dat ze keuzes moeten maken over wat zij het belangrijkste vinden. Dit doet de dialoog aanwakkeren.

FIG. 37, pp.94-95/ Schets: mogelijkek pionnen

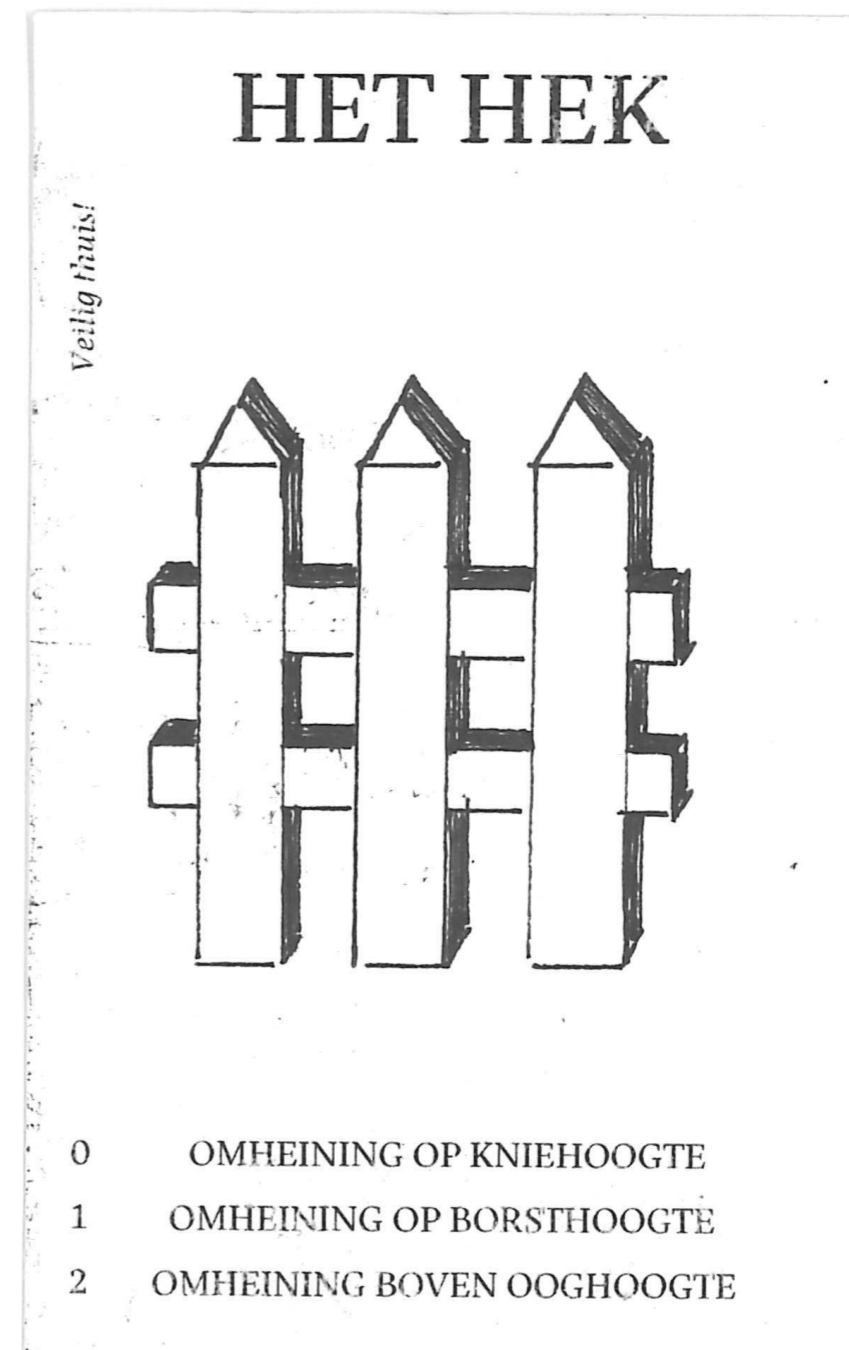

FIG. 38/ Spelkaart: het hek

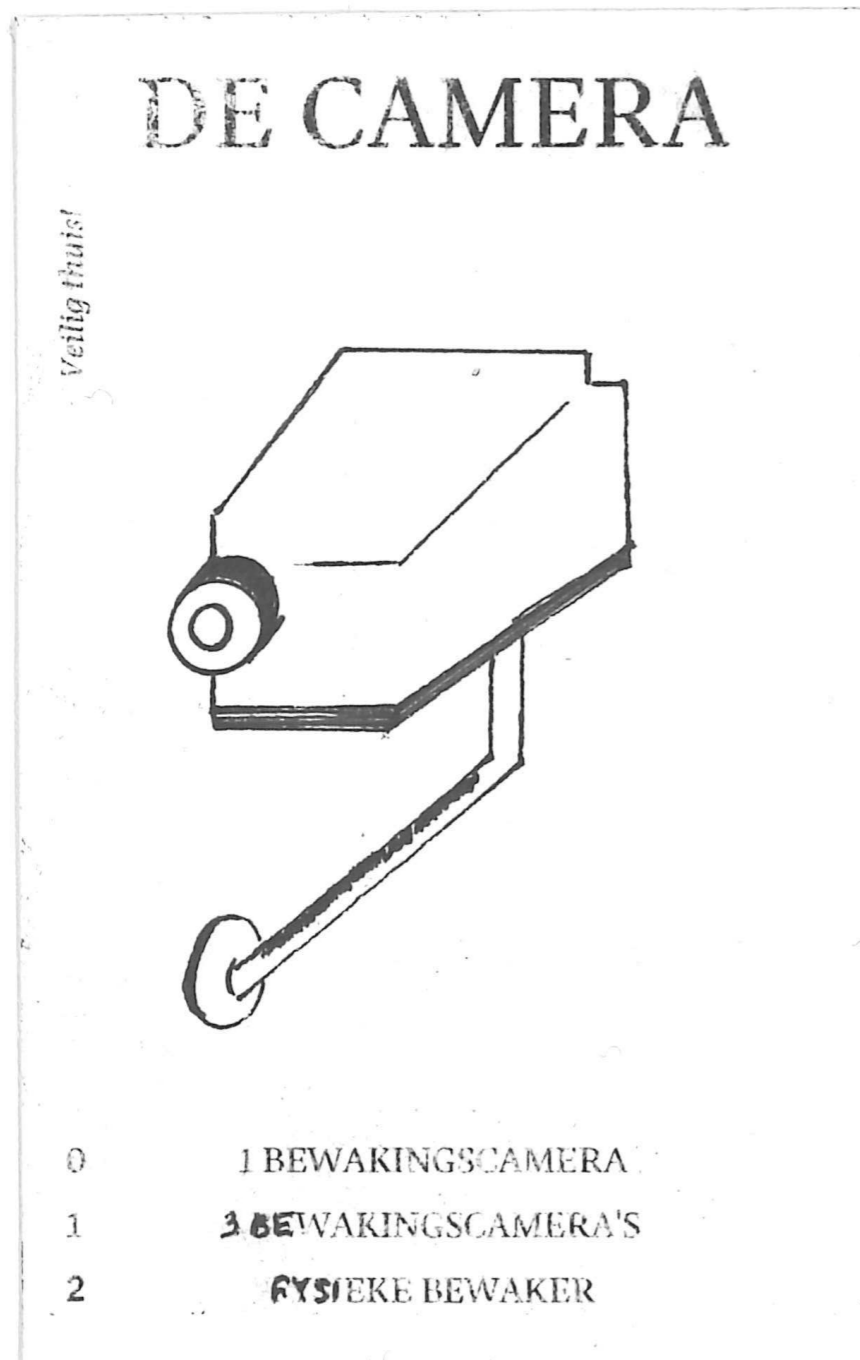

FIG. 39/ Spelkaart: de camera

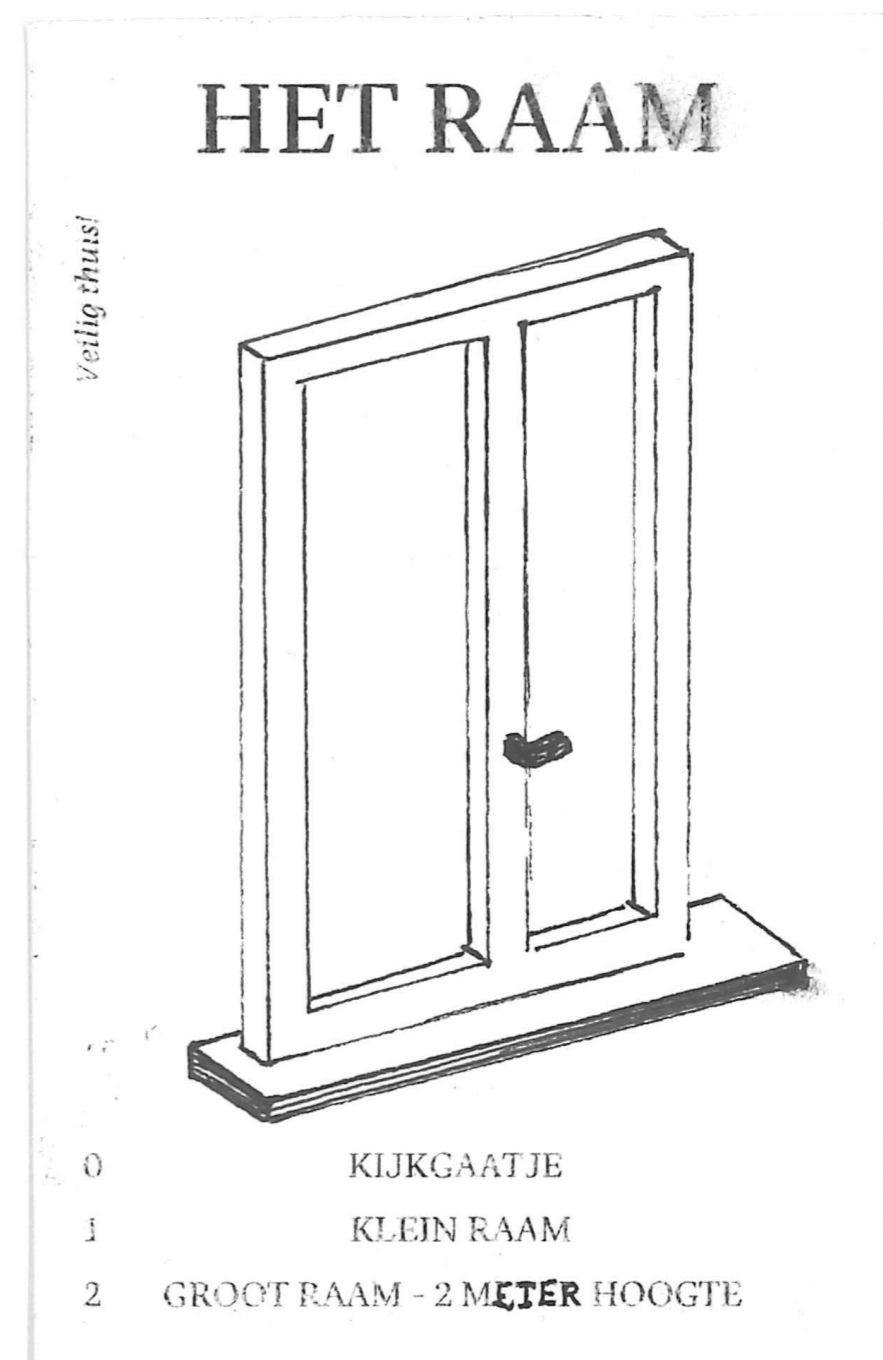

FIG. 40/ Spelkaart: het raam

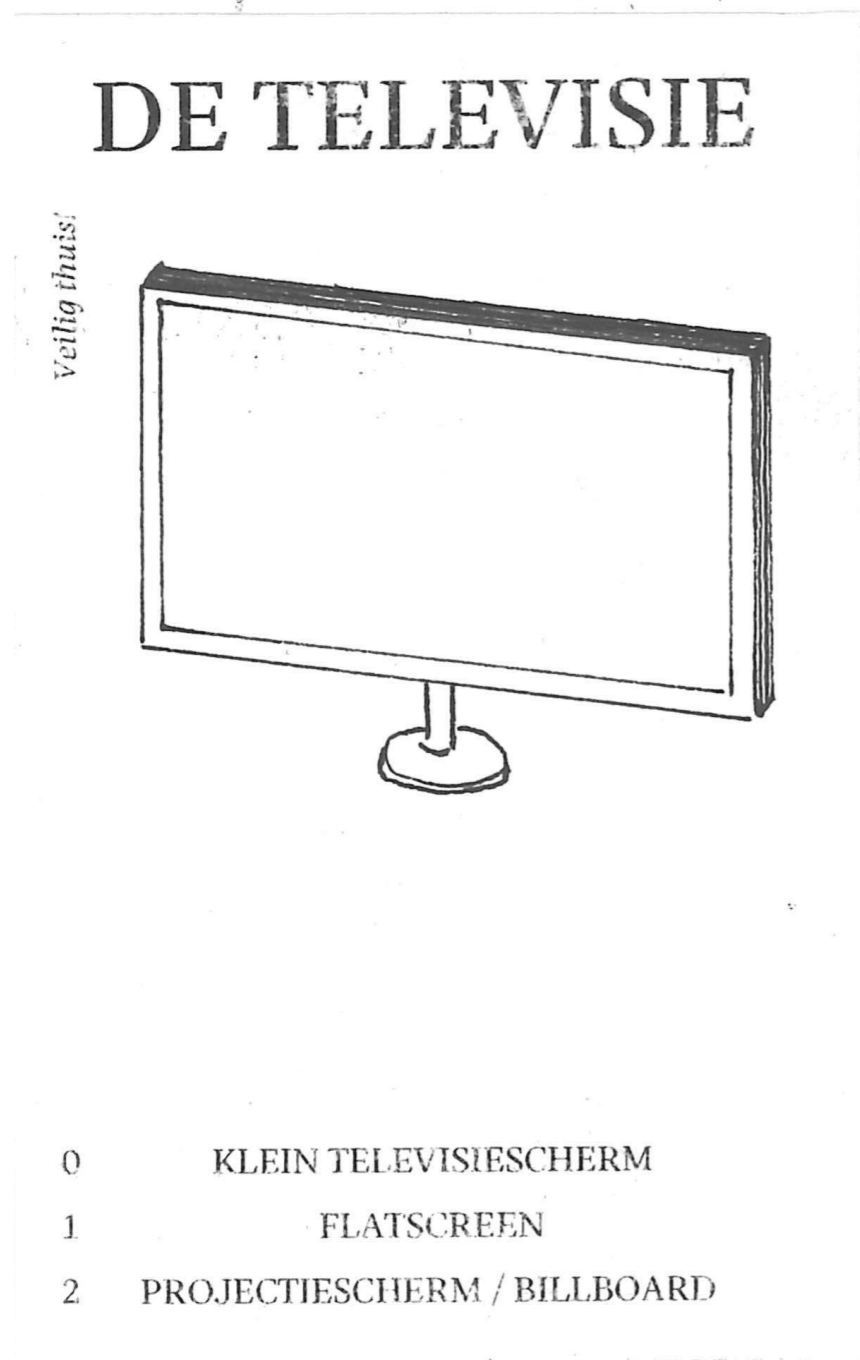

FIG. 41/ Spelkaart: de televisie

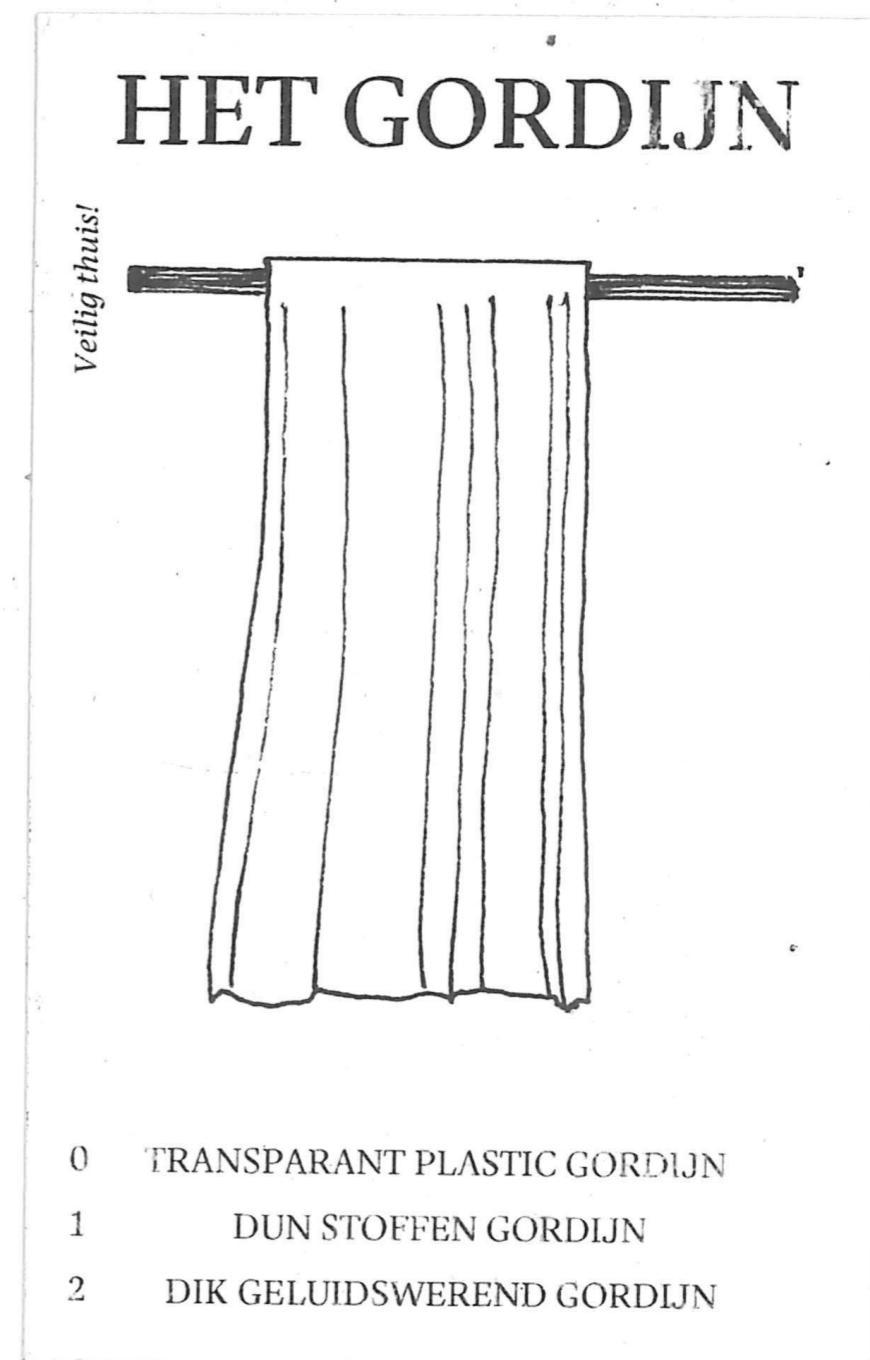

FIG. 42/ Spelkaart: het gordijn

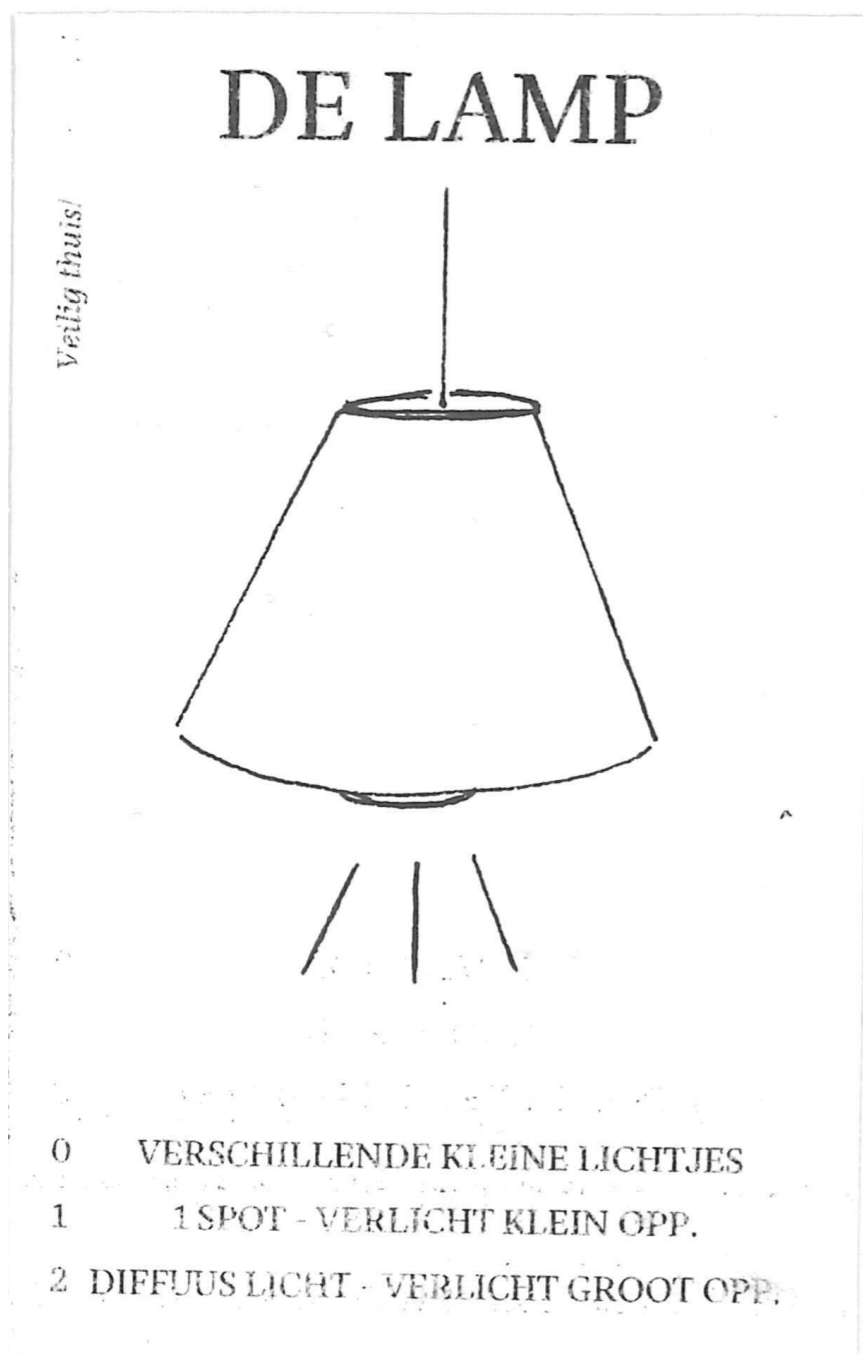

FIG. 43/ Spelkaart: de lamp

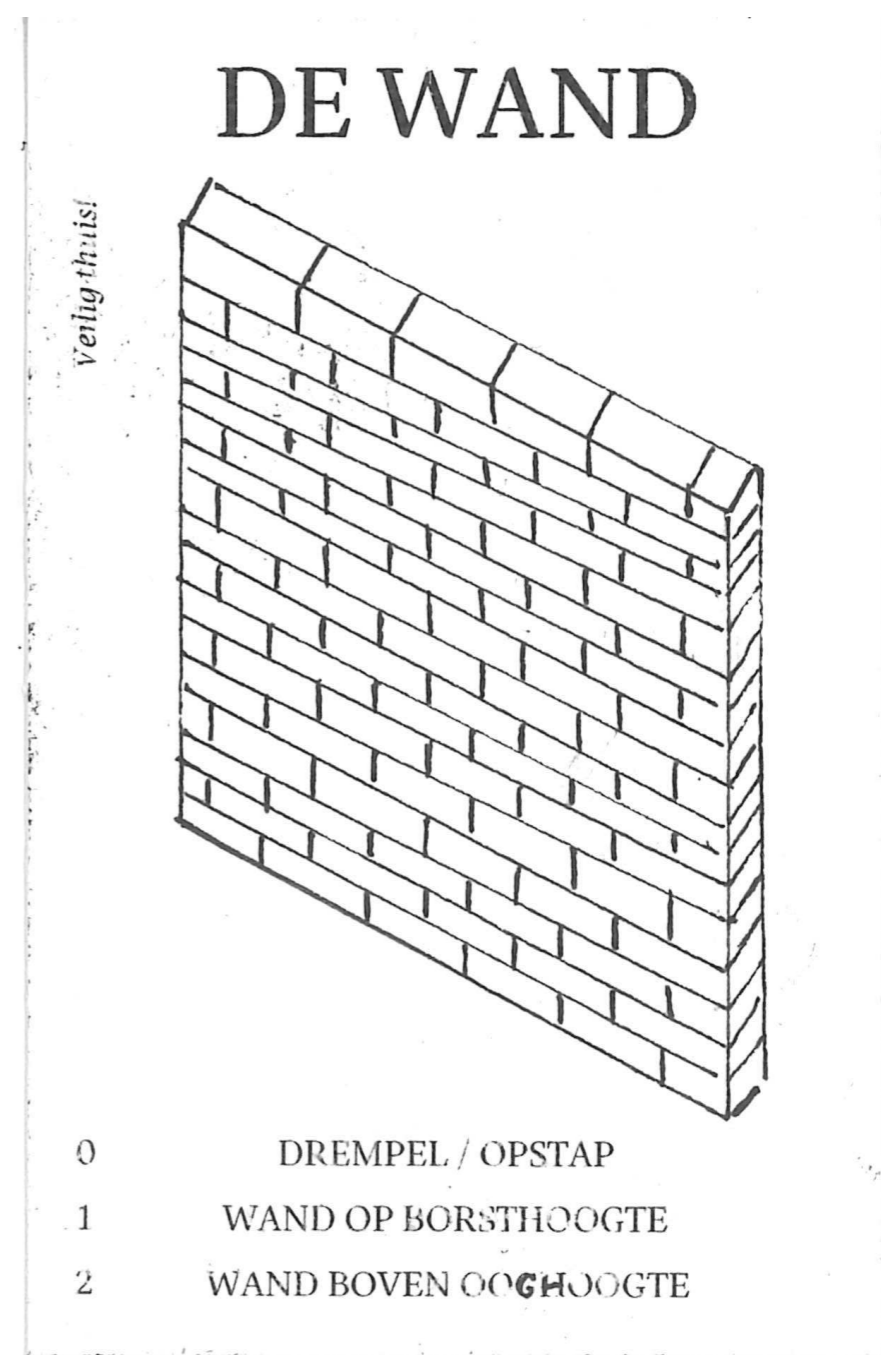

FIG. 44/ Spelkaart: de wand

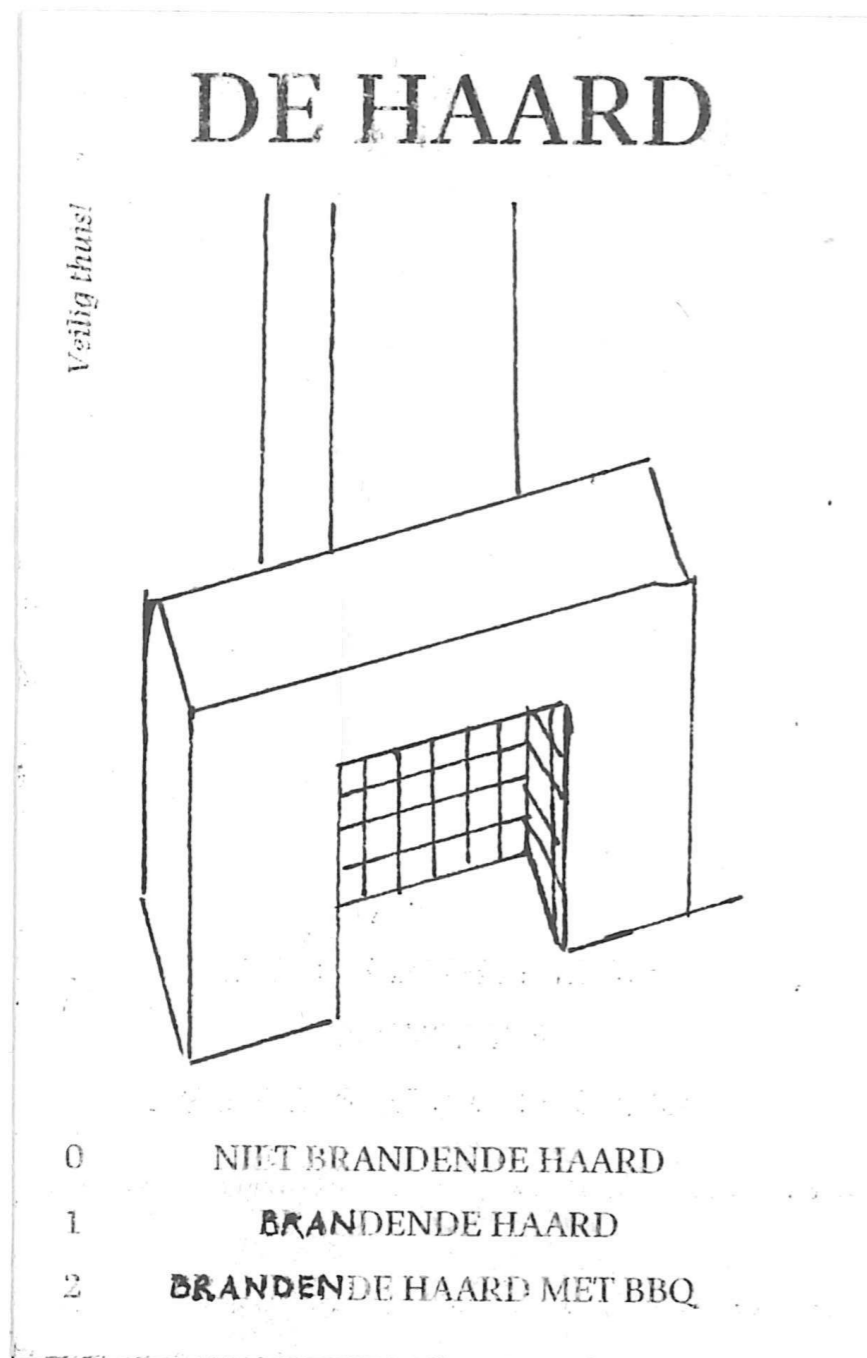

FIG. 45/ Spelkaart: de haard

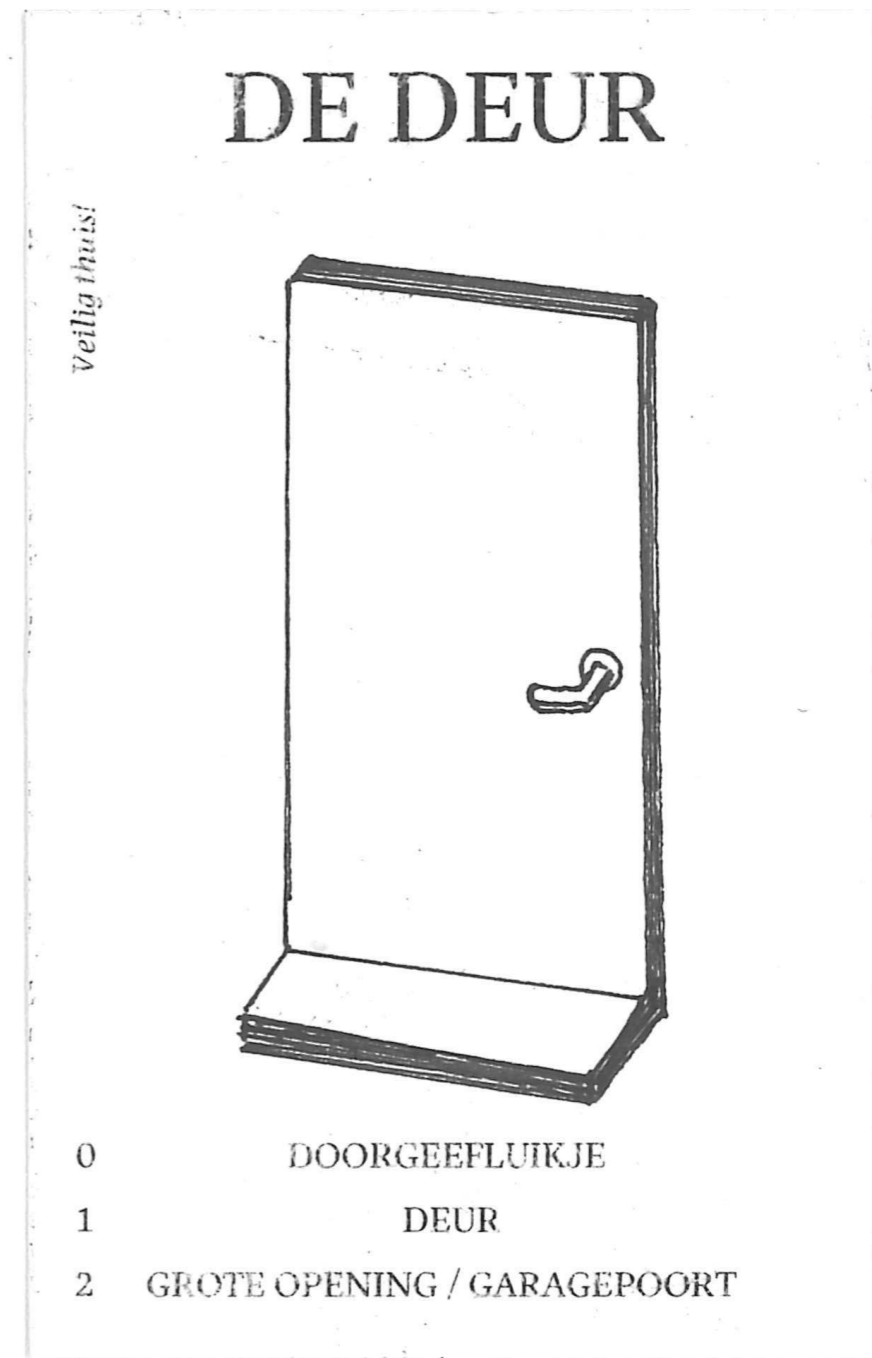

FIG. 46/ Spelkaart: de deur

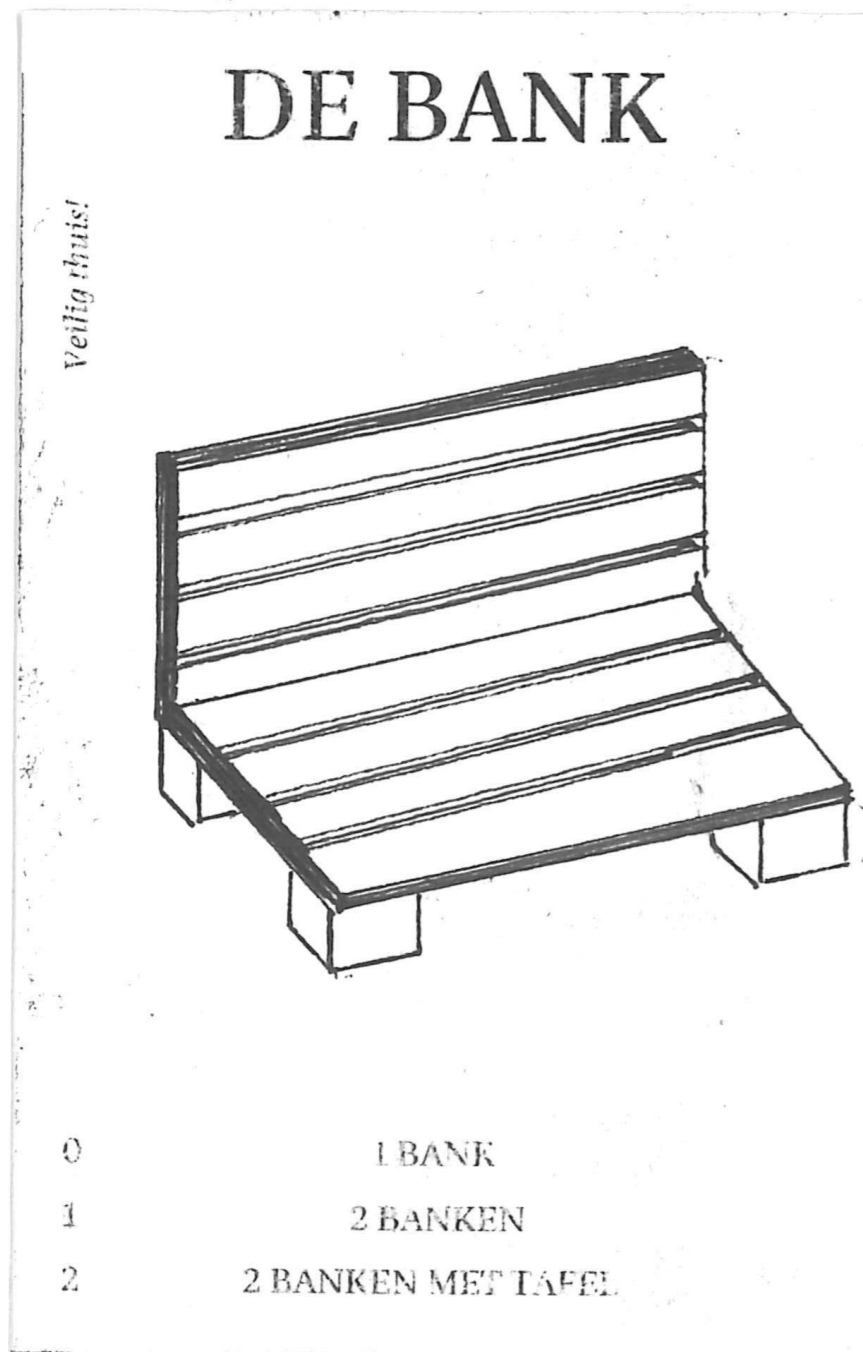

FIG. 47/ Spelkaart: de bank

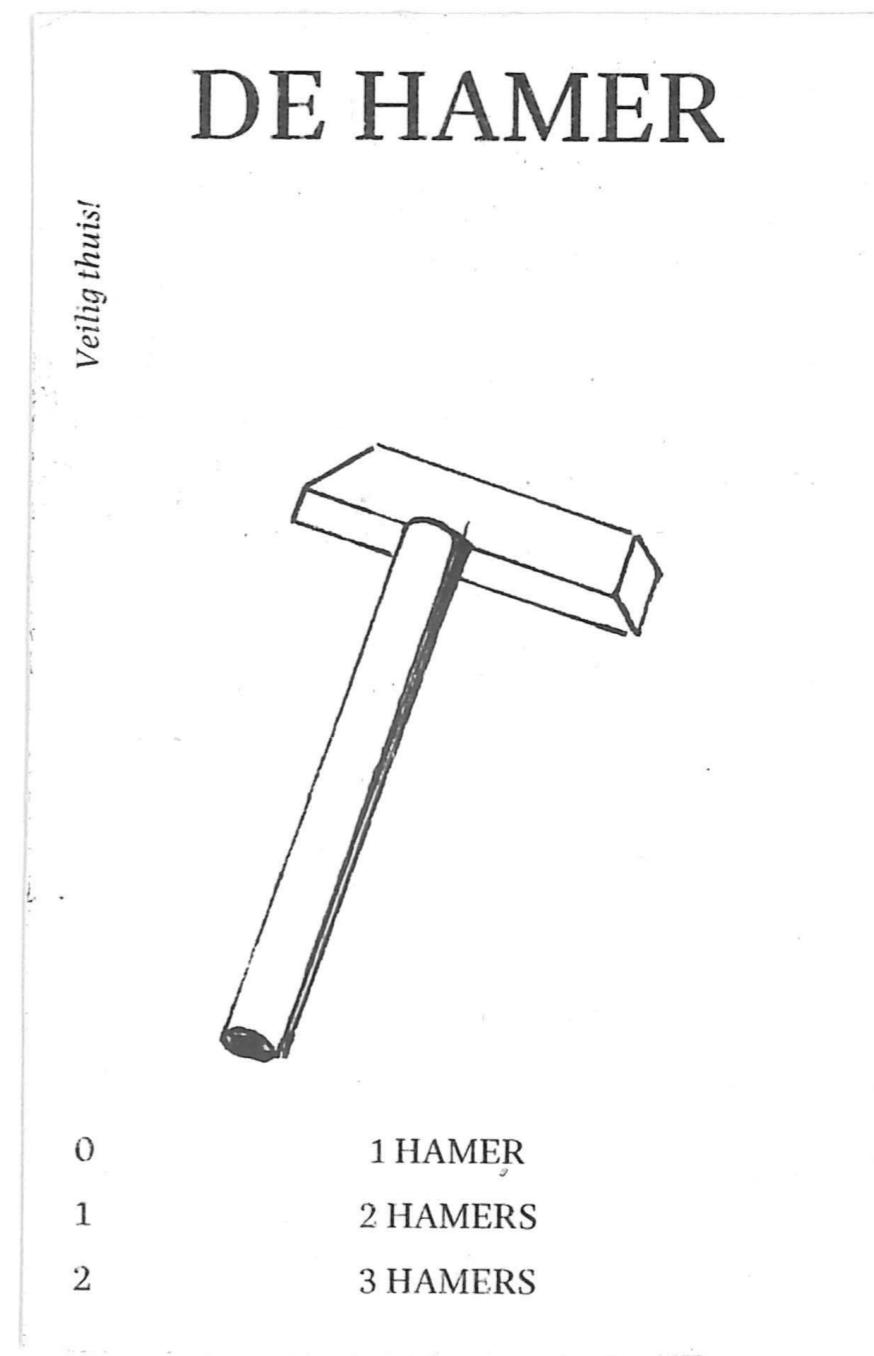

FIG. 48/ Spelkaart: de hamer

9. *Veilig thuis! - Bonne route! - Get home safe!*  
*HET GESPEELDE SPEL*

Het spel doet mij ook stilstaan bij mijn rol als architect. Ik ontwerp een spel – voor mij een medium om tot een dialoog te komen – waar ik zelf de condities voor bepaal, bewegingen aanstuur en confrontaties op gang trek. Ik bepaal de spelregels - het strategisch inzetten van de pionnen, met een waaier aan intensiteiten, in verschillende ruimtelijke contexten zodanig dat de speler zich hier veiliger zou voelen- zodanig dat er als groep keuzes moeten gemaakt worden om op die manier zo weinig mogelijk discussie uit de weg te gaan. Ik kies er bewust voor het spel zodanig te ontwerpen dat het bij elke keer spelen nieuwe ontwerpen genereert. Dit om de reden, net zoals Leslie Kern (2022) wordt geciteerd in ‘black turtleneck round glasses, dat “fear can never simply be ‘designed out’”(p.91).<sup>17</sup>

Langs de andere kant laat ik de controle los van zodra het spel gespeeld wordt. Als architect heb je bepaalde verwachtingen van hoe een ruimte gebruikt en ervaren zal worden – net zoals ik een bepaald idee heb hoe het spel gespeeld zal worden. Toch kan je dit nooit voorspellen. Dit spanningsveld is net waar ik naar op zoek was. De spelers handelen op basis van mijn startschot, maar geven daar dan elk hun eigen interpretatie en invulling aan.

Ook tijdens het spel neem ik een bepaalde rol aan. Ik begin telkens met iedereen te verwelkomen en geef de spelregels mee. Af en toe stel ik tijdens het spel ook gerichte vragen naargelang ik denk dat ze op een bepaald onderwerp dieper kunnen ingaan of als ik meer duiding wil. Hoe meer aanzet tot dialoog en hoe meer we meningen en ervaringen kunnen delen met elkaar, hoe beter.

Wanneer het spel in de publieke ruimtes gespeeld wordt, merk ik dat ik meer een waarnemende rol opneem. De ervaring van het spel spelen voelt veel minder veilig en comfortabel aan en we zijn meer op onze hoede. Ik kijk hoe de passanten reageren op dit tafereel, maar ook hoe de spelers van het spel zich gedragen en zich voelen in deze specifieke setting.

Het voordeel van het spel is dat ik een waaier aan diversiteit van deelnemers kan verzamelen en zo aandacht kan geven aan de hoeveelheid van persoonlijke ervaringen. Dit spel is voor *iedereen*: elke speler en de manier waarop die het spel speelt en de achtergrond van waaruit die vertrekt, is even waardevol. Deze thematiek is onlosmakelijk verbonden aan eigen ervaringen, eigen normen, cultuur, geloof, opvoeding, persoonlijke gevoelens,... De persoonlijke invalshoek van elke speler heeft uiteraard een invloed op de uitwerkingen van het spel, maar dat maakt het des te interessanter: zo komt het gesprek op gang, denken we collectief na over hoe we ruimtelijk tot eventuele verbeteringen kunnen komen, leren we naar elkaar te luisteren en vooral rekening te houden met elkaar en onze omgeving.

De spelers krijgen van mij ook een actieve rol toegewezen omdat ik ze op het einde van het spel vraag of ze zelf aan een ruimtelijke context denken die voor hen persoonlijk invloed zou hebben op hun veiligheidsgevoel. Deze nieuwe elementen worden telkens toegevoegd aan het spel en worden meegenomen naar de volgende groep spelers. Zo zijn de school, het verjaardagsfeestje voor kinderen, de spiegel en de begroeiing hieruit voortgevloeid. Op die manier blijft het spel een continu dynamisch verhaal, dat steeds meegroeit met onszelf, de tijd en de ruimte. Net zoals het veiligheidsgevoel, dat gepaard gaat met ervaringen, ook continu verandert.

17 Hartman, K. (2022, p.91). *Turtleneck, Round Glasses*. JOVIS Verlag.

### THE VEGETATION

Get home safe!



0 BUSH  
1 1 SMALL TREE  
2 SEVERAL LARGE TREES

FIG. 49/ Spelkaart: de vegetatie

### THE MIRROR

Get home safe!



0 SMALL MIRROR  
1 GLOBE MIRROR  
2 LARGE WIDE MIRROR

FIG. 50/ Spelkaart: de spiegel

### SCHOOL

Get home safe!

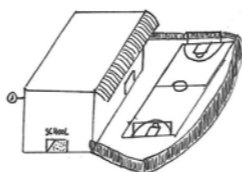

ENCLOSED WITH PLAYGROUND

FIG. 51/ Spelkaart: de school

### PARTY

Get home safe!



CAN BE INDOOR OR OUTDOOR

FIG. 52/ Spelkaart: het feestje

Van het bedenken en ontwerpen van het spel tot het spelen en documenteren... elke stap was en blijft elke dag belangrijk. De rol van het ontwerp van het spel zelf is belangrijk, maar misschien nóg belangrijker zijn de stemmen van de gebruikers/spelers en het onderwerp om het hele verhaal te vertellen. Het spel fungeert niet alleen als een instrument om een dialoog tot stand te brengen, maar ook als een middel om sociale interactie aan te gaan, waarbij de veelal eenzijdige relatie tussen architect en ontwerp aan de kant wordt gezet en plaats maakt voor een meerstemmigheid.



FIG. 53/ Foto: spel in publiek park. Leopoldpark, Brussel



*Veilig thuis! - Bonne route! - Get home safe!  
het gespeelde spel*

*FIG. 54/ Foto: spel in steegje. Graffitistraatje, Gent*



FIG. 55/ Foto: spel in nachtclub. Reset, Brussel

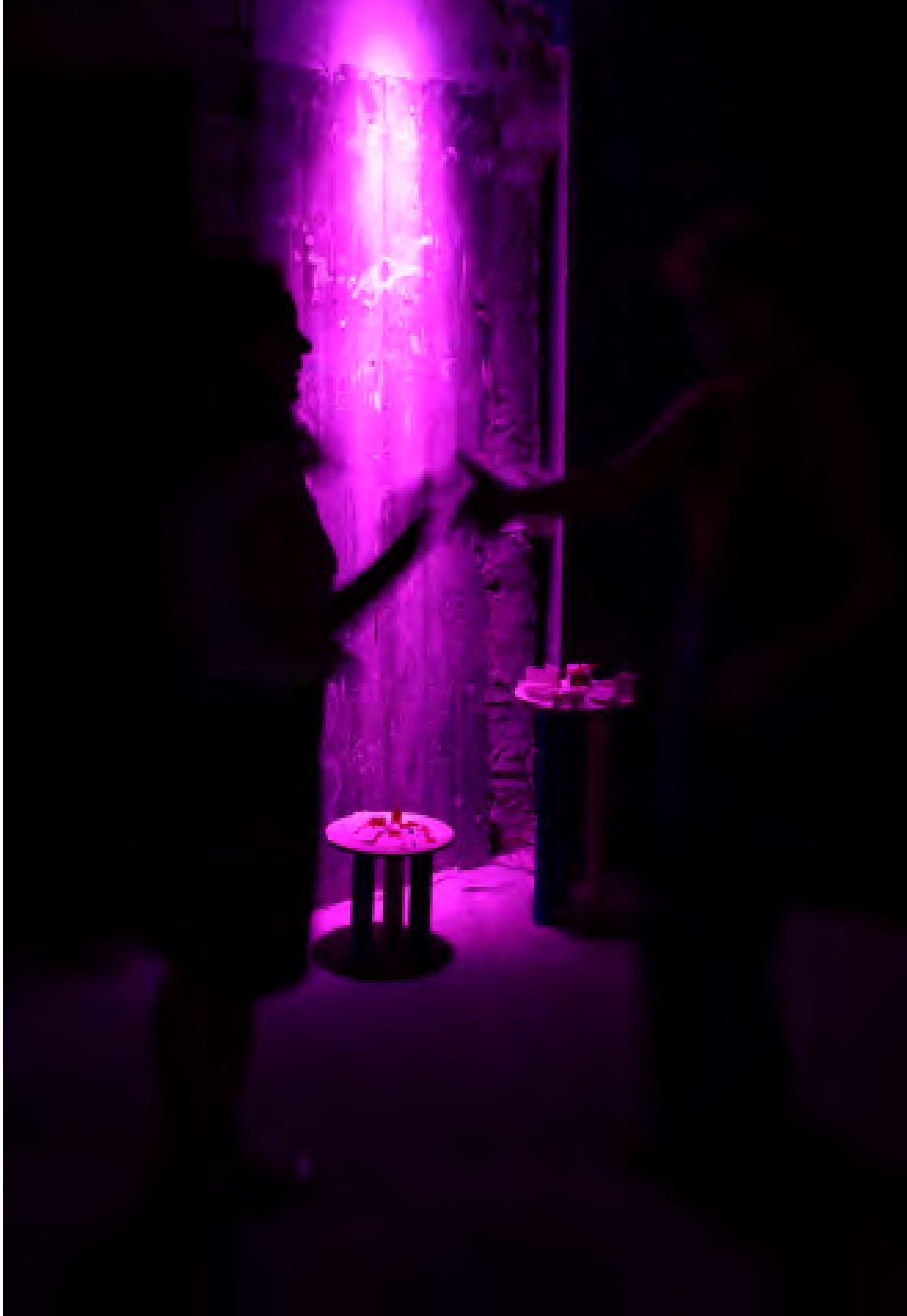

FIG. 56/ Foto: spel in metro. Rogier, Brussel



*FIG. 57 / Foto: spel in school. Basisschool de Mozatek, Scharbeek*



FIG. 58/ Foto: spel in huiskamer. Asse



FIG. 59/ Foto: spel op plein in de nacht. Congres, Brussel

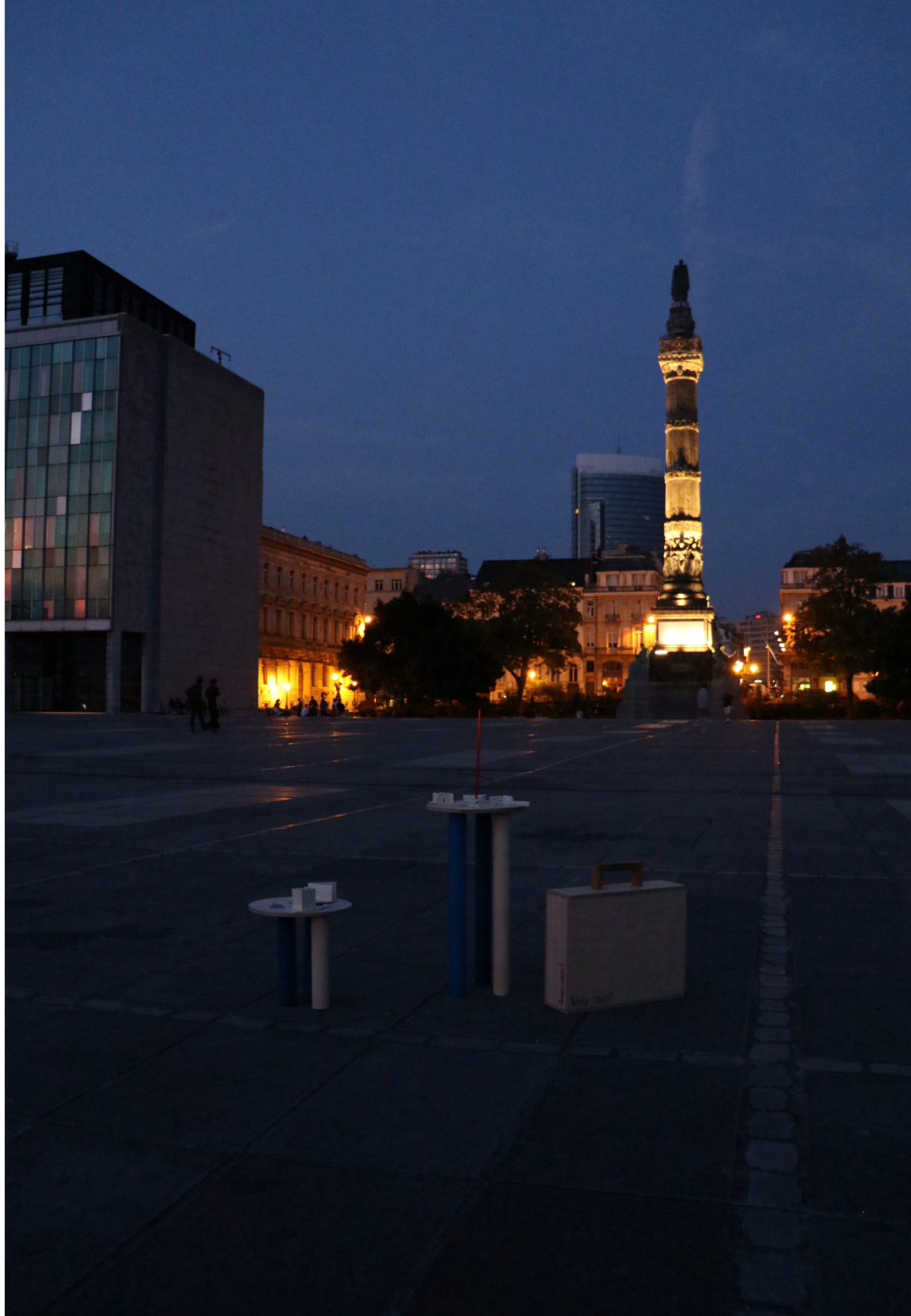

*FIG. 60/ Foto: spel in huiskamer. Wielsbeke*





FIG. 61/ Foto: spel in metro. Rogier, Brussel



*FIG. 62/ Foto: spel op plein. Rogierplein, Brussel*



*FIG. 63/ Foto: spel in nachtclub. Reset, Brussel*

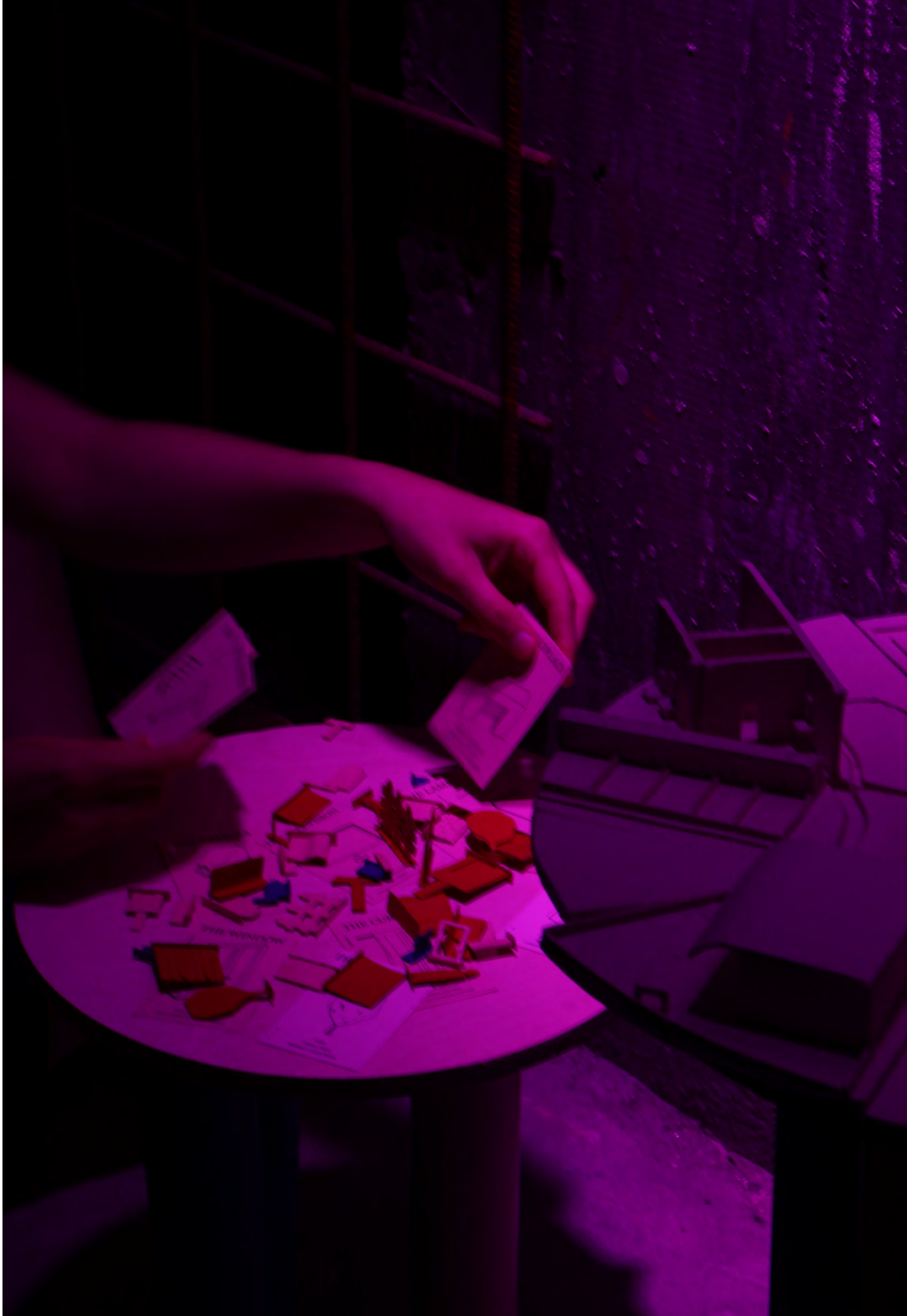

*FIG. 64/ Foto: spel in steegje. Graffitistraatje, Gent*



FIG. 65/ Foto: spel in publiek toilet. Stadshal, Gent



*FIG. 66/ Foto: spel in steegje. Graffitistraatje, Gent*



FIG. 67 / Foto: spel in voetgangerstunnel. Sint-Joost-Ten-Node



*FIG. 68/ Foto: spel in metro. Madou, Brussel*





FIG. 69/ Foto: spel in school. Sint-Joost-Ten-Node



*FIG. 70/ Foto: spel in nachtclub. Reset, Brussel*

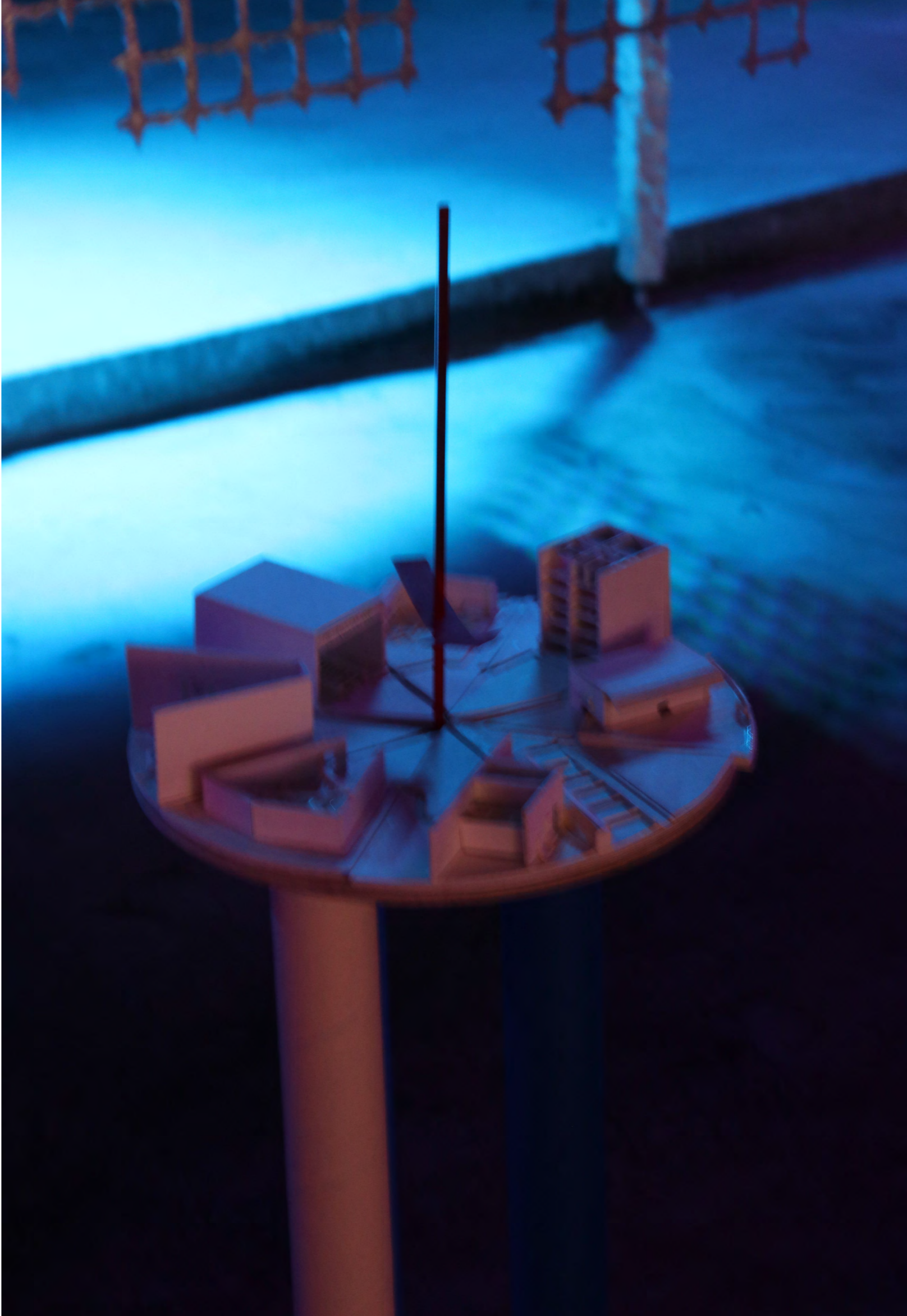
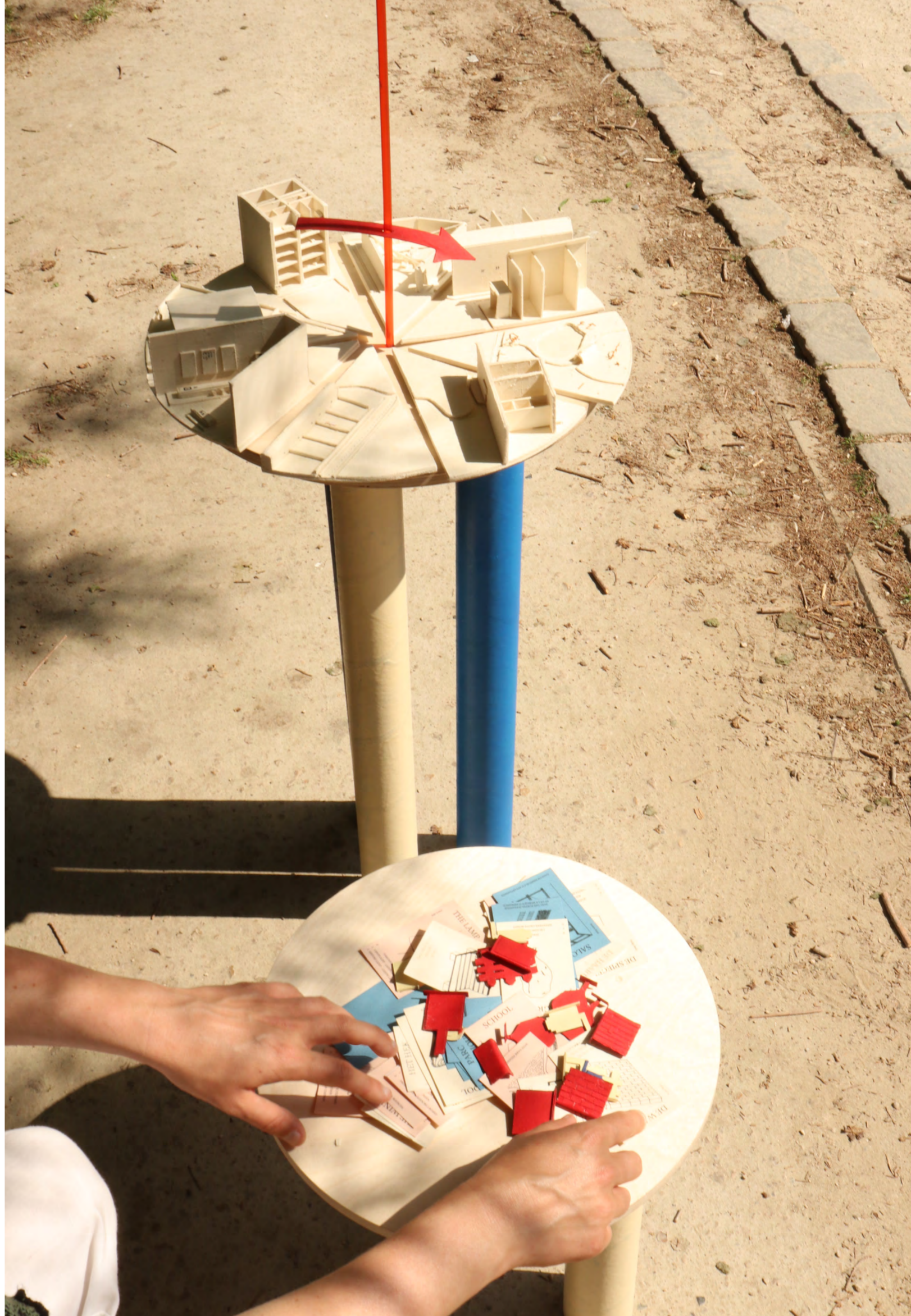

FIG. 71/ Foto: spel op plein. Madou Sint-Joost-Ten-Node



*Veilig thuis! - Bonne route! - Get home safe!  
het gespeelde spel*

FIG. 72/ Foto: spel in publiek park. Leopoldpark, Brussel



*Veilig thuis! - Bonne route! - Get home safe!  
het gespeelde spel*

FIG. 73/ Foto: spel in metro. Botanique, Brussel

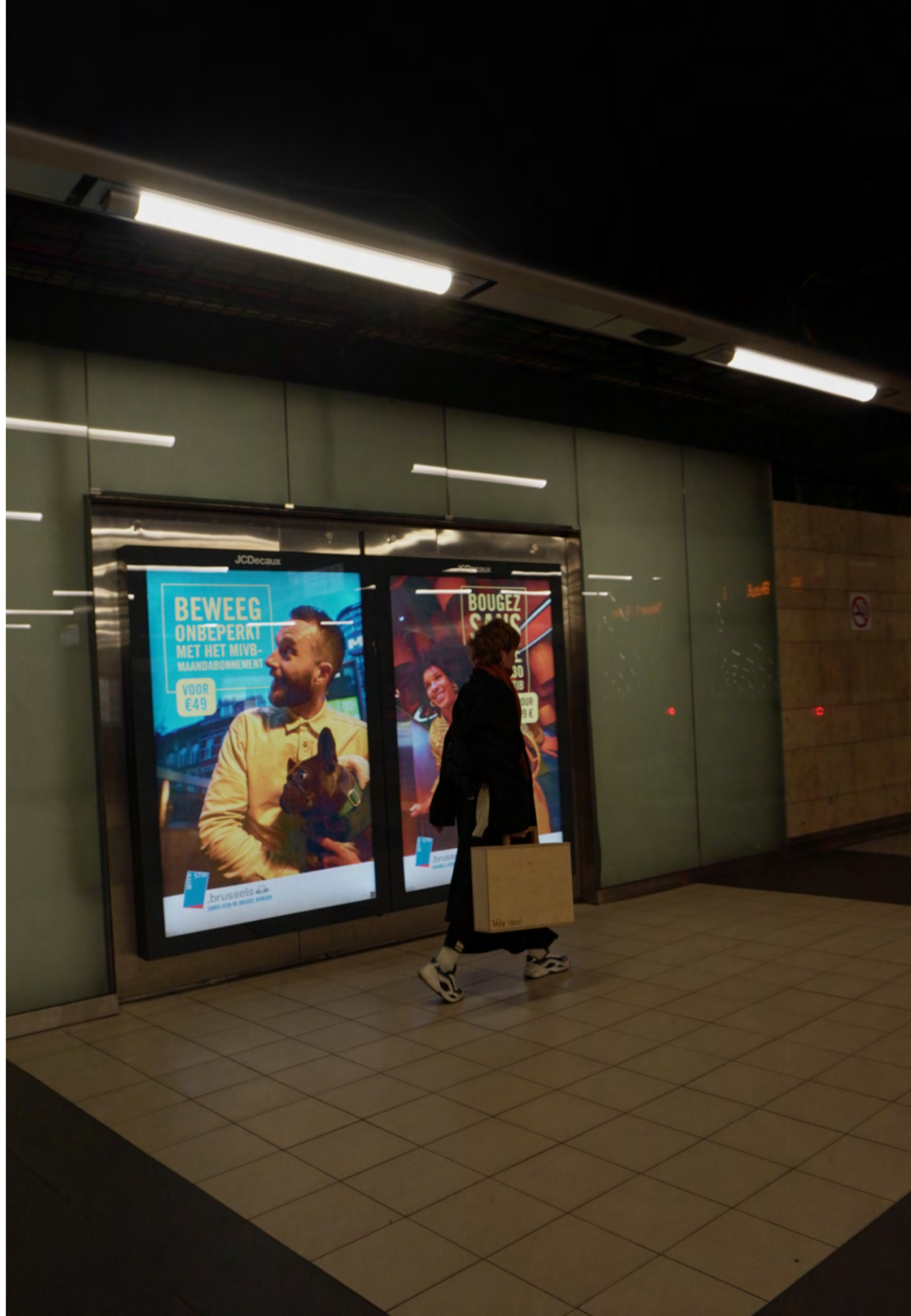

*Veilig thuis! - Bonne route! - Get home safe!  
het gespeelde spel*

Dit onderzoek startte vanuit een zeer persoonlijke invalshoek, wat bijna niet te omzeilen valt wanneer het over dit thema gaat. Het spel heeft ervoor gezorgd dat dit onderzoek geen eenzaam onderzoek werd, dat enkel reflecteert op mijn eigen bevindingen. Integendeel, het spel zorgde ervoor dat ik *mijn* beleving van angst en onveiligheid in bepaalde ruimtes/ contexten kon meenemen en gebruiken in het verdere verloop van mijn masterproef en hier steeds opnieuw over kon reflecteren. Het gespeelde spel deed mij soms ook op verfrissende manieren nadenken. De vele dialogen die het spel op gang trok, werden een cluster aan informatie, nieuwe inzichten en verwondering. Maar vaak keerden wel dezelfde herkenbare dingen terug, wat heel confronterend was om te horen.

Het werd een architectuur van samen ontwerpen, veel vragen en niet louter antwoorden. Wanneer anderen het spel speelden en ik toekeek, overviel me telkens een soort rust. Het was intrigerend om naar te luisteren en te kijken en om te zien hoe iedereen ruimte en tijd aan elkaar bood om meningen en ervaringen te delen.

Het spel is een niet te onderschatten instrument geweest. Het bood de mogelijkheid om elke keer opnieuw een nieuw ontwerp te genereren, zonder dat er architecturale voorkennis moest zijn.

Spelenderwijs hebben we geleerd. Het was mooi.

*Dankje*

Hugo en Carl om er zo een fijn laatste semester van te maken en voor het vertrouwen dat jullie in ons allemaal hadden. Alle Grand tour vrienden die elke donderdag een plezierige dag maakten. Mama en papa om er altijd weer voor mij te zijn en jullie geloof in mij. (papa, zeker voor al de maquettes die je hebt helpen maken.) Nele voor de - elke keer te vroege - lieve berichtjes voor mijn jurymomenten en Toon voor het mee nadenken over de regels van het spel. Tilde om het bedenken van het spel zo leuk te maken, om altijd opnieuw te luisteren naar mijn resem aan vragen en je kritische en inspirerende feedback. Jutta en Emilia voor het liefhebbende huishouden, de mooiste vriendschap en het allerlekkerste eten. (Pepinot natuurlijk niet te vergeten voor alle kopjes.) Azra voor de mooie foto's van het spel en om mij te kalmeren wanneer ik weer eens stress had. Aan al mijn lieve vrienden om de pauzes zo leuk te maken. Nuria en Justine om twee sterke vrouwen naast mij te zijn en samen onze miserie weg te kunnen lachen. Jullie zijn twee inspirerende architectes. Arthur en Pablo om de 2 mannen in mijn leven te zijn die al 5 jaar aan mijn zijde staan en mij af en toe het duwtje in de rug gaven dat ik nodig had.

En dankje aan de vele mensen die het spel hebben meegespeeld. Het was een plezier om jullie gesprekken te horen. Het was soms aangrijpend en herkenbaar, maar vaak ook grappig en leerrijk. Het was fijn om te zien hoe iedereen naar elkaar luisterde. Dankje om allemaal zo gastvrij te zijn en niet te vergeten, om mij veilig te doen voelen.

FIG. 1/ (4/2023, spelbord met lamp	13	FIG. 21/ (3/2023), Schets: een dystopisch wereld die inzet op veiligheid	61	de haard FIG. 46/ (4/2023), Spelkaart: de deur	105	FIG. 69/ (6/2023), Foto: spel in school. Sint-Joost-Ten-Node	145
FIG. 2/ Nel Samoy (4/2023), LEDA, a quiet space	17	FIG. 22/ (4/2023), Schets: ontwerp spelbord	65	FIG. 47/ (4/2023), Spelkaart: de bank	106	FIG. 70/ (6/2023), Foto: spel in nachtclub. Reset, Brussel	147
FIG. 3/ Matrix (1984, Making Space: Women and the Man-made Environment. Verso Books	19	FIG. 23/ (4/2023), spel met lamp	67	FIG. 48/ (4/2023), Spelkaart: de hamer	107	FIG. 71/ (4/2023), Foto: spel op plein. Madou, Sint-Joost-Ten-Node	149
FIG. 4/ Camille Pissarro (1898), schilderij van de door Haussmann aangelegde Avenue de l'Opéra in Parijs	21	FIG. 24/ (4/2023), spelbord	68	FIG. 49/ (4/2023), Spelkaart: de vegetatie	110	FIG. 72/ (6/2023), Foto: spel in publiek park. Leopoldpark, Brussel	151
FIG. 5/ Syed Hamad Ali (2012), Pakistani Muslim women break their fast at a park in Lahore on July 21, 2102, on the first day of the month of Ramadan.	25	FIG. 25/ (4/2023), bord met pionnen	70	FIG. 50/ (4/2023), Spelkaart: de spiegel	110	FIG. 73/ (5/2023), Foto: spel in metro. Botanique, Brussel	153
FIG. 6/ (3/2023), Dynamische routinekaart	29	FIG. 26/ (3/2023), schets: wat wil ik?	73	FIG. 51/ (4/2023), Spelkaart: de school	110		
FIG. 7/ (3/2023), Schets: persoonlijk onveiligheidsgevoel aan een bushalte	30	FIG. 27/ (3/2023), schets: denkmodel spel	73	FIG. 52/ (4/2023), Spelkaart: het feestje	110	* Alle schetsen, foto's, tekeningen, etc... zijn door mijn hand (of foto's p. 113-153 door Azra Sterckx gemaakt, tenzij anders vermeld.	
FIG. 8/ (3/2023), Schets: persoonlijk veiligheidsgevoel m.b.t. straatverlichting	31	FIG. 28/ (4/2023), Spelkaart: nachtclub	77	FIG. 53/ (6/2023), Foto: spel in publiek park. Leopoldpark, Brussel	113		
FIG. 9/ (3/2023), Schets: de (voor)deur	33	FIG. 29/ (4/2023), Schets: publiek toilet	78	FIG. 54/ (5/2023), Foto: spel in steegje. Graffitistraatje, Gent	115		
FIG. 10/ (3/2023), Schets: het raam	35	FIG. 30/ (4/2023), Spelkaart: publiek toilet	79	FIG. 55/ (6/2023), Foto: spel in nachtclub. Reset, Brussel	117		
FIG. 11/ (3/2023), Schets: de trap	37	FIG. 31/ (4/2023), Spelkaart: metrostation	81	FIG. 56/ (5/2023), Foto: spel in metro. Rogier, Brussel	119		
FIG. 12/ (3/2023), Schets: de wand	39	FIG. 32/ (4/2023), Spelkaart: publiek park	83	FIG. 57/ (5/2023), Foto: spel in school. Basisschool de Mozaïek, Schaarbeek	121		
FIG. 13/ (3/2023), Schets: het hek	41	FIG. 33/ (4/2023), Spelkaart: huiskamer	85	FIG. 58/ (5/2023), Foto: spel in huiskamer. Asse	123		
FIG. 14/ (3/2023), Schets: de bank	43	FIG. 34/ (4/2023), Spelkaart: voortuin	87	FIG. 59/ (6/2023), Foto: spel op plein in de nacht. Congres, Brussel	125		
FIG. 15/ Matrix. (1984), Making Space: Women and the Man-made Environment.	45	FIG. 35/ (4/2023), Spelkaart: plein	89	FIG. 60/ (5/2023), Foto: spel in huiskamer. Wielsbeke	127		
FIG. 16/ (3/2023), Schets: persoonlijke aanpassing m.b.t. mijn veiligheidsgevoel	47	FIG. 36/ (4/2023), Spelkaart: steeg	91	FIG. 61/ (5/2023), Foto: spel in metro. Rogier, Brussel	129		
FIG. 17/ (3/2023), foto's: voyeurisme door mijn raam	51	FIG. 37/ (4/2023), Schets: mogelijk pionnen	94	FIG. 62/ (5/2023), Foto: spel op plein. Rogierplein, Brussel	131		
FIG. 18/ (3/2023), Schets: clubruimte	52	FIG. 38/ (4/2023), Spelkaart: het hek	97	FIG. 63/ (6/2023), Foto: spel in nachtclub. Reset, Brussel	133		
FIG. 19/ (3/2023) Schets: observatie van ruimtelijke elementen m.b.t. veiligheid	53	FIG. 39/ (4/2023), Spelkaart: de camera	98	FIG. 64/ (5/2023), Foto: spel in steegje. Graffitistraatje, Gent	135		
FIG. 20/ (3/2023), Schets: observatie van ruimtelijke zones m.b.t. veiligheid publiek versus prviaat	57	FIG. 40/ (4/2023), Spelkaart: het raam	99	FIG. 65/ (5/2023), Foto: spel in publiek toilet. Stadshal, Gent	137		
		FIG. 41/ (4/2023), Spelkaart: de televisie	100	FIG. 66/ (5/2023), Foto: spel in steegje. Graffitistraatje, Gent	139		
		FIG. 42/ (4/2023), Spelkaart: het gordijn	101	FIG. 67/ (4/2023), Foto: spel in voetgangerstunnel. Sint-Joost-Ten-Node	141		
		FIG. 43/ (4/2023), Spelkaart: de lamp	102	FIG. 68/ (5/2023), Foto: spel in metro. Madou, Brussel	143		
		FIG. 44/ (4/2023), Spelkaart: de wand	103				
		FIG. 45/ (4/2023), Spelkaart: 104					



## Boeken

- Burroughs, B., Ring, B. & Beall, H. T. (2016). *Architectural Flirtations: A Love Storey: [the Unfeathered Stories of Academic Lives]*. ArkDes.
- Hartmann, K. (2022). *Black Turtleneck, Round Glasses*. JOVIS verlag.
- Kern, L. (2021). *Feminist City: Claiming Space in a Man-Made World*. Verso Books.
- Matrix. (1984). *Making Space: Women and the Man-made Environment*. Verso Books.
- Sandercock, L. (1998). *Making the Invisible Visible: A Multicultural Planning History*. University Of California Press.
- Solnit, R. (2014). *Wanderlust: A History of Walking*. Granta Books.
- Urban Affairs. (2004). *Angst & ruimte: de visie van jonge ontwerpers in Nederland*. NAI uitgevers.
- Waplington, N., Berger, J. & Avedon, R. (1991). *Living Room*. Zweitausendeins.

## Audio

- Pattyn C. en Debruyne H. (Host). (2023, februari 13.) Schrijfster Marja Pruis over boze meisjes. In *Pompidou*. Klara. <https://open.spotify.com/episode/Ov76BlaYLCmoj4bNe6QEEp?si=f4f34b6141024985>
- Pattyn C. en Debruyne H. (Host). (2023, maart 14.) Een nieuwe Houellebecq. In *Pompidou*. Klara. <https://open.spotify.com/episode/3Z3m-COK1NJfeZWOHOb6TCg?si=ee8ff8d4cd8e4904> (3e deel over Jenny Holzer)

## Thesissen

- De Waele, E. (2020-2021). *Verlangen, verbod, verzet: ruimte voor overtreding in de gladde stad*. KU Leuven.
- Boey, M. (2017-2018). *La nuit déshabille le jour, comme le chat fait à son tour. Le jour rejoint la nuit, l'animal que donc je suis*. KU Leuven.

## Websites

- Ali, S. H. (2012, 23 oktober). *Are Women-Only Parks the Answer to Street Harassment in Pakistan?* The Independent. <https://www.independent.co.uk/voices/comment/are-womenonly-parks-the-answer-to-street-harassment-in-pakistan-8223147.html,%20%20geraadpleegd%20op%2014/04/2023>. Geraadpleegd op 15 april 2023.
- Schemering*. (2020, 26 juli). Wikipedia. <https://nl.wikipedia.org/wiki/Schemering>. Geraadpleegd op 13 april 2023.
- Blauwe uur*. (2022, 26 juli). Wikipedia. [https://nl.wikipedia.org/wiki/Blauwe\\_uur?](https://nl.wikipedia.org/wiki/Blauwe_uur?) Geraadpleegd op 13 april 2023.
- Park Spoor Noord*. (2023, 23 januari). Wikipedia. [https://nl.wikipedia.org/wiki/Park\\_Spoor\\_Noord](https://nl.wikipedia.org/wiki/Park_Spoor_Noord). Geraadpleegd op 15 april 2023.

## Artikels

- Gilow, M. (2015). Travelling in Brussels and feeling unsafe: women's perceptions and strategies. *Het elektronisch wetenschappelijk tijdschrift voor onderzoek over Brussel*, 87, 1-7. <https://doi.org/10.4000/brussels.1277>

Mijn masterproef is een reactie op thema's en gebeurtenissen die zich al heel mijn leven voordoen. Al van toen ik een klein meisje was, werd mij gezegd dat ik voor het donker moest thuis zijn, dat ik niet met onbekende mensen op straat mocht spreken, dat ik niet alleen naar huis mocht fietsen, dat ik... Maar waar ben ik eigenlijk bang voor en waardoor voel ik – en vele anderen – me soms onveilig?

Mijn masterproef is een onderzoek naar de architecturale daadkracht en het sociale belang van ruimtelijke grenzen en ruimtelijke elementen op het veiligheidsgevoel en hoe we die kunnen detecteren, lezen en vooral begrijpen. Want veiligheid is namelijk een universele uitdaging die iedereen raakt.

Het is ook een oproep om de invloed van de vele voorhanden (ruimtelijke) regels op het veiligheidsgevoel in vraag te stellen: waar en wanneer waarborgen de regels de nodige veiligheid of waar prediken ze valse veiligheid?

Vanuit deze invalshoek ontwierp ik een spel – ‘*Veilig thuis!*’ – ‘*Bonne route!*’ – ‘*Get home safe!*’ – dat ik inzet als instrument om te sensibiliseren, ruimte te geven aan persoonlijke ervaringen en voornamelijk het gesprek aan te gaan met elkaar om verschillende ruimtelijke situaties te analyseren en vergelijken. Het spel maakt het mogelijk om zelf -als architect- geen bepaalde normen of ideeën op te leggen maar eerder een hand toe te reiken aan de spelers. Ik zet in op participatie. Zo creëer ik een architectuur van vragen en niet louter antwoorden. Op een ludieke manier kan er aandacht gegeven worden aan ruimtes en hun grenzen binnen de thematiek van veiligheid.

Daarbovenop ‘speel’ ook ik met het format van het spel zelf: het spel wordt immers telkens gespeeld op een in het spel voorkomende context. De verbeelding van de spelers wordt op die manier versterkt: ze kunnen op dat moment reflecteren over de context waarin ze zich bevinden. De letterlijke ervaring van de ruimte kan een invloed hebben op de spelers hun veiligheidsgevoel en op die manier ook een invloed hebben op de uitwerking van het spel.

Door het spel te spelen kunnen mogelijk echte vraagstukken met betrekking tot veiligheid, angst en ruimte worden besproken. In het spel wordt er samen gezocht naar ingrepen die in uiteenlopende ruimtes een gevoel van veiligheid in de hand werken. Het biedt hierdoor de mogelijkheid om elke keer opnieuw een nieuw ontwerp te genereren.

Het spel fungeert niet alleen als instrument om een dialoog tot stand te brengen, maar ook als middel om sociale interactie aan te gaan, waarbij de veelal eenzijdige relatie tussen architect en ontwerp aan de kant wordt geschoven en plaats maakt voor een meerstemmigheid.



# VEILIG THUIS!

## UITWERKING

Veilig thuis!

Het zit in de  
kleine dingen.  
Geen grote herinneringen  
maar kleine ingeprinten

*het gespeelde spel*

Dialogen

## het EERSTE *SPEL* van *VELEN*

**L:** Oké. En nu mogen we draaien aan die pijl? Doe maar. Dus dat is de steeg... Ik ook eens? Het appartement, en nu gij nog eens... Het metrostation. Oké. Dat zijn dus onze drie. En wat is nu het plan? Nu moeten we beginnen nadenken? Nu moeten we daar elk eentje van kiezen en...

**T:** Ja, in het achterhoofd houden: als ik dat element erin zet, ga ik dan sociale interactie aan, voel ik mij daar beter door of niet...?

**L:** Oké. Huiskamer, metrostation en de steeg. Die twee en dan die er tegenover. Pfoe...

**S:** Ik zou bij het metrostation – bij het steegje ook eigenlijk – veel licht willen, dus de lamp.

**L:** De lamp en de camera.

**S:** Da's niet hetzelfde, hé.

**L:** Dat weet ik wel. En wat staat er bij die drie dingen van de lamp?

**S:** Het strafste licht, diffuus licht -verlicht grote oppervlakte... Dat zou ik zeker pakken. Da's dit toch hé?

**L:** Nee, da's de haard denk ik, zoet.

**T:** Dat is dat lang...

**S:** Ah ja, excuseer, tuurlijk. Mag ik dat bij het metrostation zetten? We kunnen dat erna nog veranderen, hé.

**L:** En het steegje... We kunnen daar een camera plaatsen.

**S:** Of een fysieke bewaker in het steegje.

**L:** Maar je hebt al de grootste intensiteit gepakt.

**S:** Ja, ik weet het. Dat was bewust. In het steegje zou ik graag veel volk zetten (lacht) zodat het geen leeg, eenzaam steegje is.

**L:** Ja... En zou een televisie daar helpen? Zo'n groot billboard? Ah maar dan is het weer rood (grootste intensiteit)... (lacht) Toeme. En kunnen we daar iets slopen in dat steegje? Of kunnen we de bushalte verplaatsen?

**S:** Die staat wel een beetje buiten het steegje.

**T:** Ja, maar als je van de ene kant komt moet je er echt wel door.

**S:** Je moet er echt wel door, inderdaad. Ah ja, dus stel dat je een bus moet pakken in dat steegje, hoe doe je dat dan het best?

**L:** En aan de andere kant staan er huizen. Kunnen we iets aan die huizen doen?

**S:** Ik zou het eigenlijk niet zo leuk vinden dat er een bushalte in zo'n steegje staat. Mogen we dat dan met de hamer aanpakken?

**L:** Mogen we de bushalte verplaatsen? Je kan ook een aantal hamers kiezen, hé. We kunnen met twee hamers die bushalte om zeep helpen.

**S:** Moeten wij dan een blauwe hamer pakken, Tine?

**L:** Ja.

**S:** Dus dat voorlopig doen? Eigenlijk wil dit vooral zeggen: moeten er eigenlijk steegjes bestaan? Dat zal niet anders kunnen hoogstwaarschijnlijk?

**L:** Mja, die bestaan al. Als je dan een hele wijk moet slopen, dat gaat niet. Allee, dat heb jij...

**S:** In een steegje heeft het veel met licht en donker te maken, vind ik. Licht en donker, en er moet beweging zijn. Dus je zou moeten kunnen zorgen dat er in dat steegje... ja, meer leven in komt, dat het geen eenzaam steegje is.

**L:** Ja, maar dat kies je niet altijd.

**T:** Kun je dan geen haard met kookelement zetten? Zodat er wat engagement is.

**L:** Aha, om te lokken!

**S:** Mogen we dat nog veranderen?

**L:** Ja, maar je mag geen twee...

**S:** Het mag niet de blauwe hamer óf de haard zijn. Ja, dan is het misschien beter de haard daar te zetten. Want je gaat toch niet kunnen veranderen dat er steegjes blijven bestaan. En dan hopen dat die haard veel gebruikt wordt.

**L:** Wat wordt het dan? Die haard?

**S:** Haard met barbecue, maar dat mag niet meer!

**L:** En wat is die gele dan?

**S:** Brandende haard, iets vuurkorf-achtig.

**L:** Maar trekt dat dan niet landlopers, louche types aan? In een stad is dat toch zo, die zoeken ook gewoon warmte?

**S:** En zeg, waarom mogen wij niet meer rood zetten? (lacht) Dan zou ik daar toch wel rood van maken.

**L:** En het metrostation dan geel... Welke lamp is

dat dan? Zo'n lokale lamp? Hmm...

**S:** Dat vind ik toch ook wel wat louche. Mogen we in het metrostation twee dingen zetten?

**T:** Ah, je moet drie dingen per locatie zetten, hé!

**S:** Ah oké, wacht wacht.

**S:** Ja, niet helemaal. Je wilt toch zeker licht in dat metrostation he. Zo'n licht kleine oppervlakte, da's toch ook ambetant hé.

**T:** Ja. En bij licht heb je ook de gele intensiteit. Dat zijn allemaal kleine lampjes verspreid, niet

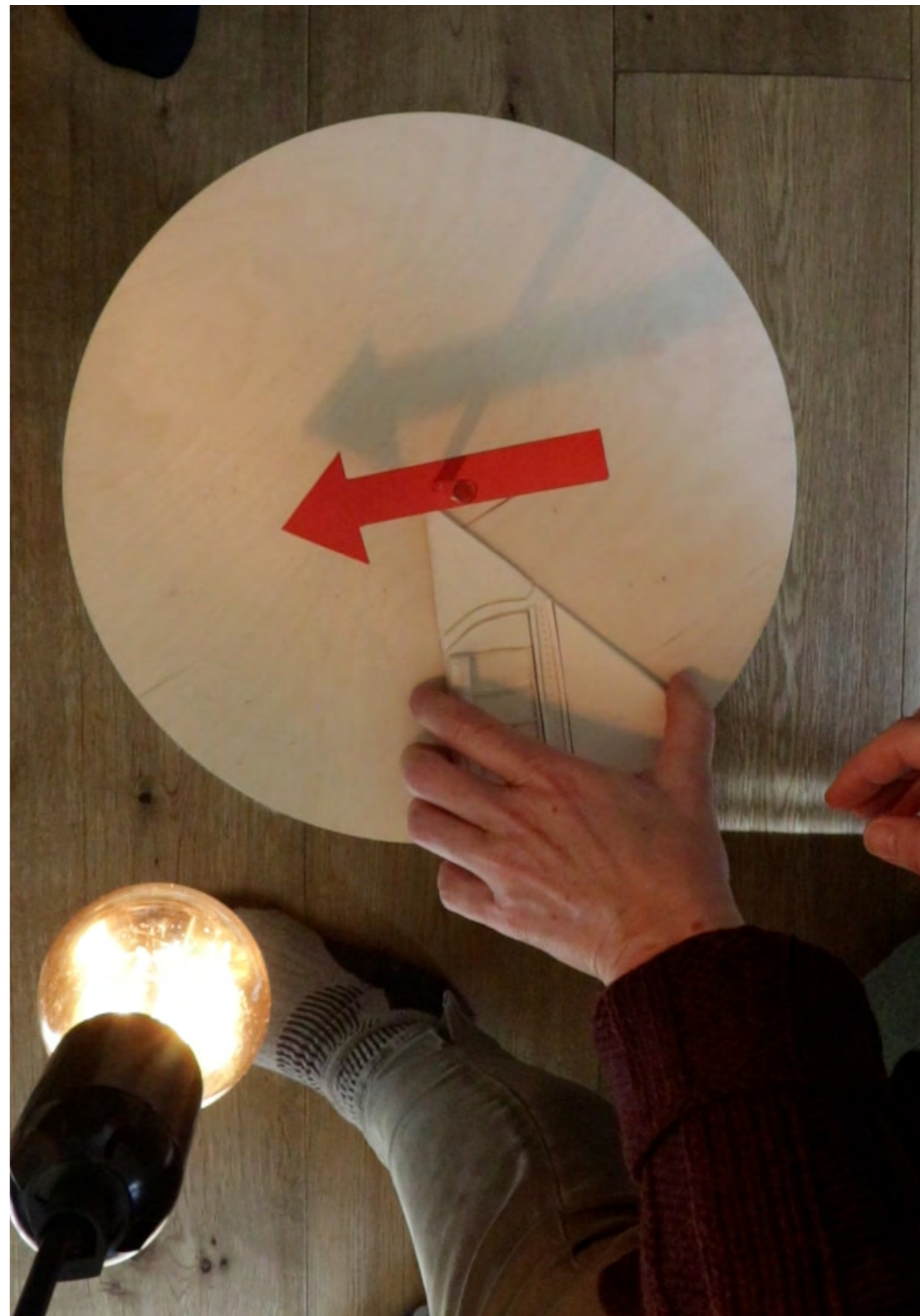

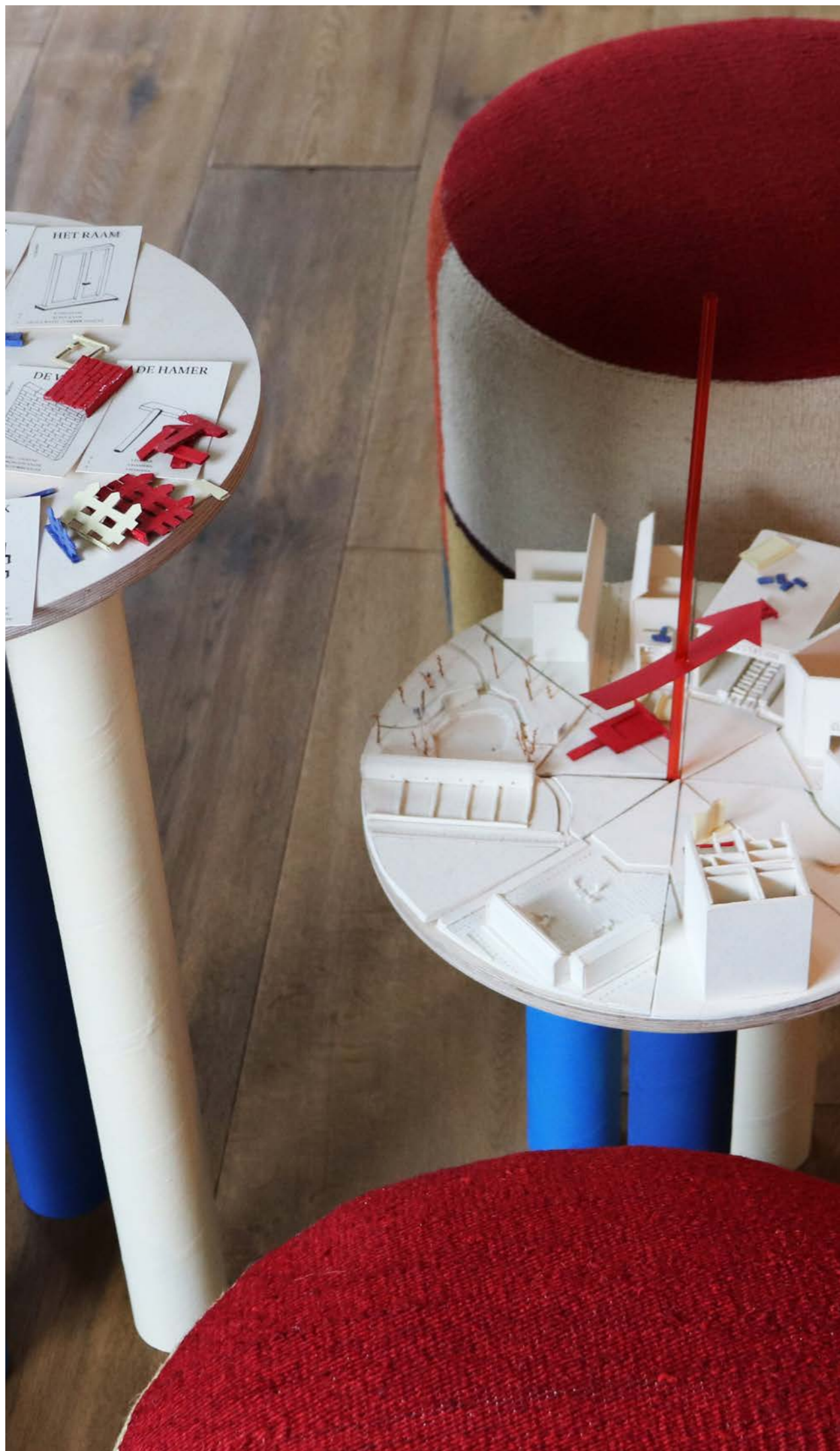

zo fel schijnend.

L: Sfeerverlichting, dus niet maar één lamp.

T: De verschillende intensiteiten zijn dus die gele, verspreide maar minder straffe lampjes; de blauwe is één lokale lamp maar met straf licht...

L: Maar hier mogen we dus ook rood, geel, blauw zetten?

T: Ja.

L: Ja, oeps. Die bushalte in het steegje dan toch niet wegdoen?

S: Ja, maar het blijft een steeg. Je moet wel nog steeds een oplossing vinden voor dat steegje. Op dit moment is het probleem alleen opgelost als je een bus moet nemen.

L: Ja. En die kleine, gele lampjes in het metrostation?

S: Als we er verschillende mogen hangen wel.

L: Ja, da's waar.

S: Oké. Geel is het zwakste, hé? Ah nee, blauw is het zwakste.

T: Ja, blauw is het zwakst.

S: Ik leg die er zo op hé. Hoe gaan we ons steegje... We mogen nog iets geel en iets blauw kiezen.

L: En wat zijn die bankjes? Kunnen die bankjes hier nog bij het huis? Of bij die barbecue?

S: Ik zou die bij de barbecue zetten. Zo veel mogelijk volk naar daar trekken.

L: Ja. Dus gele bankjes. Dat zijn er twee. Dan moeten we nog iets blauws hebben.

S: Dus eigenlijk komt het erop neer dat je daar veel beweging creëert. Kijk bijvoorbeeld naar Venetië of een doorsnee Frans dorpje. Daar zijn ook veel steegjes, maar het feit dat er daar zoveel volk op straat is... Kunnen we nog iets blauws zetten, het zwakste? Nog een klein dingetje om het goed te maken...

L: Moet daar een hekje rond, voor de sfeer of zo?

S: Da's meer voor een tuin af te bakenen, denk ik.

L: Ja, 'k weet niet... Op kniehoogte, zodat de kleine mannen de straat niet op lopen. Waar ga je dat trouwens zetten, in die steeg? Da's nog een probleem denk ik.

S: Wat wil je doen, beveiligen? En wonen we in dat steegje, of moeten we daar gewoon passeren?

L: Ja maar ja... Die barbecue moet toch ergens kunnen staan? Nu staan daar huizen. Op de stoep

gewoon dan?

S: Ah ja, dus een beetje slopen zodat er daar toch iets van plein komt?

L: Of een stukje straat innemen?

S: Een speelstraat van maken? Mogen we dat met een hamer symboliseren? Oké, een blauwe hamer, een constructieve hamer. Voilà, onze steeg is opgelost voorlopig.

L: Ons appartementsblok vinden we precies het minst moeilijk, hèhè.

S: Wij wonen niet graag in een appartement, daarmee.

T: Bij het appartement moet je met bepaalde zaken rekening houden, zoals de gang. Je komt er mensen tegen, je hoort mensen, baby's wenen... Dus niet alleen de woning, maar de hele blok.

L: Oké. Eerst het metrostation afmaken dan? De laagste intensiteit hebben we daar al. We hebben voor licht gezorgd.

S: Tja, je kunt er een bewaker zetten, natuurlijk. Maar, een fysieke bewaker, ik denk toch als daar personeel is in zo'n station, is dat toch al wat anders. Niet dat er personeel moet zijn.

L: Je voelt je toch wel meer op je gemak, als er iemand aanspreekbaar is.

S: Veel meer dan als er twee camera's hangen.

L: Ja, het probleem kan direct opgelost worden.

S: Dus daar pakken we rood voor? De fysieke bewaker. Dan hebben we nog een gele. Dat mag dus niet meer voor de camera's zijn.

L: De televisie dan? Dan is er nog wat meer licht in de ruimte.

S: Een flatscreen... Ja, da's misschien onnozel, maar als er daar een televisie aan het spelen is, en er dus wat 'beweging' in de ruimte is, dat helpt ook al.

L: Ja. Die zetten we voorlopig op geel.

S: Ik vind het metrostation een beetje gelijkaardig aan het steegje. Qua soort problemen. Zodra er beweging is, is dat een heel andere plek. Nu het appartement dan?

S: Ik denk, ik zou daar precies – wat is dat, groot raam, 2 meter hoogte? – op voorwaarde dat de andere mensen in het appartement dat ook doen. Dat je zo'n beetje het gevoel hebt... Oei, 't wordt donker... Ja zeg, een groot raam met een donker

*“...ik denk toch als daar personeel is in zo'n station, is dat toch al wat anders. Niet dat er overal personeel moet zijn.”*

*“Je voelt je toch wel meer op je gemak, als er iemand aanspreekbaar is.”*

*“Veel meer dan als er twee camera's hangen.”*



gordijn dat je ervoor kunt hangen hé seg!  
 L: (lacht) Dat gaat niet. Een klein raam dan, dat je niets ziet, maar wel kunt horen?  
 S: Ja. Je moet alleszins kunnen verduisteren, je afschermen. Langs de andere kant is het belangrijk dat je je raam kan openzetten overdag, en iedereen moet dat kunnen doen.  
 L: Hier. Een groot raam met een gordijn ervoor. Dat zullen we eens proberen.  
 S: Dan hebben wij nog iets blauws nodig.  
 L: We doen dat vlot.  
 S: Een kijkgaatje is handig, als er den ene of de andere aan uw deur staat te kloppen, maar 'k vind dat wat flauw. Hmm, een doorgeefluikje... In principe wel, hé. Als er iemand een pakje komt leveren en je voelt je niet op je gemak, maar als het zo ver moet komen...  
 L: Een bankje dan? Een bankje in de hal? Zodat je

een babbeltje kunt slaan met de burens.  
 S: Een blauw bankje dan. Die zetten we bij de deur. Misschien eerst eens kijken of we niets beters vinden. Ik zou bijvoorbeeld graag die hamer gebruiken om het hele appartementsblok af te breken natuurlijk, maar dat gaat niet.  
 L: (lacht)  
 S: Ik denk dat het drie keer op hetzelfde neerkomt, hé...  
 L: ... er moet beweging zijn.  
 S: Ja, maar je moet u, en dat geldt alleen voor waar je woont, je moet u aan u privacy kunnen vasthouden.  
 L: dat gaat dan over het appartement.  
 S: Ja. Tenzij je zelf in een steegje woont, dan kan dat daar ook gelden. Dat komt op hetzelfde neer. Het mag geen dood steegje zijn waar niemand passeert.

T: Heb je al een gele voor het appartement.  
 L: Ja, het gordijn.  
 S: En het grote rode raam. Hopelijk is het gordijn groot genoeg voor het raam! Huizen waarbij je het gevoel hebt dat de mensen zich niet afsluiten. Niet alleen voor veel licht binnen, maar ook... ja. Ja, zoiets zal het zijn.  
 T: En bijvoorbeeld, dat appartementsgebouw ligt nu naast een plein. Wat houdt zo'n groot raam dan in? Je hoort meer als het open staat...  
 S: Awel, dat vroeg ik mij ook nog af. Maar dat los je niet op door te zeggen dat je daar een klein raampje voor/door wilt.  
 T: Wel een slimme combinatie van het raam en het gordijn.  
 L: Tsjja, dat heb je hier bij ons thuis toch ook. Mensen zeggen dat ze binnen kunnen kijken maar nee hé. Ze zien ons hier toch alleen maar in ons

pyjama zitten.  
 T: Je kunt ook zeggen, als ik terugdenk aan jullie vraag waar het haardvuur dan zal staan: Ik had duidelijker moeten zeggen dat de driehoek ernaast het park is. Dus dan kun je die barbecue bijvoorbeeld op de grens van de steeg en het park zetten.  
 S: Ja, daar hebben we nog niet genoeg naar gekeken. Op dat vlak hebben we chance dat het metrostation vlak naast het steegje ligt, want we willen op alle twee de plaatsen dat er beweging is. Niet dat het daar een overrompeling is met constant lawaai, maar dat er leven is. En dan hebben we ook chance dat dat steegje vlak naast een park ligt, dat het busstation dan zodanig gelegd wordt dat het beweging richting het steegje trekt, net zoals de barbecue. Hetzelfde met het metrostation: vandaaruit heb je automatisch al wat bewe-

ging. Dus het draait er inderdaad om dat je niet elk probleem apart moet oplossen, maar rekening houdt met waar ze liggen, waar ze aan grenzen. Als je vele steegjes naast elkaar zou leggen, dan is het om zeep hé. Tenzij je een toerist bent die aangetrokken wordt door gezellige steegjes. Het mag niet afgezonderd zijn. Het zou het best zijn als het park tussen de steeg en het metrostation zou liggen. Maar ja, we mogen niet kiezen.

L: Goh, dat weet ik nog zo niet. Want als je eerst de bus moet nemen en dan de metro, is het toch niet onlogisch dat het naast elkaar ligt.

S: Nee nee, oké. Naar het gemak, inderdaad. Maar naar veiligheid toe...

L: Die afstand kan ook onveilig gevonden worden.

S: Ja, maar op vlak van beweging creëren is dat toch goed? Mensen moeten wandelen. Dan passeren ze die haard / barbecue en zien ze dat het geen dooie boel is. Eigenlijk is het toch altijd zo in een stad. Ofwel lopen er in Gent mensen die daar

niet wonen en is er beweging, ofwel heb je zo van die Gentse steegjes die loodrecht op het water lopen van bijvoorbeeld Portus Ganda. Daar zijn er zo'n aantal zijstraatjes waar er geen kat komt. Je ziet wel dat er gewoond wordt want er staan fietsjes buiten. Niet echt beluiken, maar bon.

T: Van die arbeidershuisjes die opgeknapt zijn.

L: Ja, Die straatjes en steegjes worden ingericht tot speelstraten.

S: En dat hoeft het niet per se te zijn, maar een woonstraat is ook al goed. Waar dan uiteraard geen auto's komen. En ons appartement ligt naast...

L: Een publiek plein en een openbaar toilet. Dus daar is sowieso ook al beweging.

S: Ja, maar 's nachts natuurlijk (het licht van het spel is uit) kan dat wel voor wat lawaai zorgen. Da's ambetant en dan gaan we niet zo gelukkig meer zijn.

L: Maar uw gebouw moet goed gebouwd en geïsoleerd zijn hé.

S: Eigenlijk, je maakt uw dik, geluidswerend gordijn, dat lukt toch niet, maar dat groot raam moet dan wel van zeer goeie kwaliteit zijn om dat op te vangen.

T: Ja, dat geluidsdicht gordijn dient eigenlijk om een grote ruimte op te delen.

S: Ah, da's dan voor binnen het gebouw. En wat is dat hier?

L: Het publiek toilet.

S: Ja, da's dan een beetje hetzelfde verhaal. Dat publieke aspect, daar kan je 's nachts wel wat spijt van hebben, als er daar wat 'lapsjaars' rond dolen. Dat hier zijn voortuintjes, maar daar grenzen we niet aan...

T: Ja goed, net geen half uur. Maar da's goed. Ik ga nu stoppen met filmen, maar ik heb nog juist één vraag, en dat is om op een kaartje jullie meningen, vereisten en bevindingen kort op samen te vatten over jullie situaties. Jullie besluitvorming.

L: Mogen we dat eerst in't klad toen. Het kernpunt is dus dat er beweging moet zijn. Er moet geleefd worden. Mensen uitnodigen om te leven.

S: Of er moet simpelweg gepasseerd worden. Het mag niet dood zijn. Het moet uitnodigend zijn om te bewegen en te leven.

L: Moeten we de schijfjes en de drie figuurtjes vermelden?

T: Neu. Dat zie je op de foto.

T: Ik heb het spel gebouwd vanuit mijn eigen perspectief, mijn eigen leven. En dat is dan de bedoeling van deze spelen, deze conversaties, dat dat perspectief opengetrokken wordt. Zoals bijvoorbeeld de werkplaats. Ik werk nog niet, dus kan me daar niet zo heel veel bij voorstellen.

L: Ik heb het gevoel dat je spel sterk rond 'buiten' draait, publieke ruimtes.

S: Ja ja, in je werkomgeving is dat dan natuurlijk wel anders. Misschien draait het bij werkomgeving al wat sneller om comfort.

T: Zo heb je ook nog de discussie van de gegenderde toiletten. Waar ga je naartoe als je je als jongen noch als meisje identificeert?

L: Volgens de krant mag je geen meisjes en jongens meer zeggen op school. Je spreekt ze aan met "Dag leerlingen".

S: Ja, althans, in Nederland. Het wordt moeilijk.

T: In Amsterdam had je al ongegenderde toiletten. Ik liep toen naar rechts in het toilet. (De toiletten waren 'ontgenderd' maar de vroegere indeling was wel nog merkbaar.) En een vriend, die ook mee was, liep daardoor automatisch naar links. Dat zit er ingebakken.

S: Denk bijvoorbeeld aan de toiletten in Frankrijk (notoir vuile toestanden bij de mannen) langs de snelweg. Moest het gemengd zijn, dan zouden de mannen hun toiletten wel wat properder houden hé!



Pionnen en spelbord

*“Op dat vlak hebben we chance dat het metrostation vlak naast het steegje ligt, want we willen op alle twee de plaatsen dat er beweging is. Niet dat het daar een overrompeling is met constant lawaai, maar dat er leven is... Dus het draait er inderdaad om dat je niet elk probleem apart moet oplossen, maar rekening houdt met waar ze liggen, waar ze aan grenzen.”*



*“Als ik een gordijn zou willen plaatsen zou dat toch in de huiskamer zijn en direct een dikke geluidsdichte.”*

*“Ah, ja want je hebt de nachtclub naast je.*

*“Is het niet logischer als je het geluid van de nachtclub filtert? Zo dat het nergens naar buiten kan.”*

*“Maar een gordijn in een nachtclub doet toch niet veel?”*

*“Misschien is het logischer om dat voor de deur van de club te hangen? Allee, aan de binnenkant dan zodat als de deur open gaat het geluid meer binnen blijft?”*

Spel in nachtclub, Reset, Brussel. 5 juni 2023.



PLAATS MAKEN voor  
*de PASSERENDE*  
*VOETGANGERS, FIETSERS,*  
*KLASJES*  
*en TOERISTEN*

**E:** Ok, met wat beginnen we?

**A:** Zeg maar, wat denk jij dat sowieso een must is?

**E:** Dus we hebben steeg, metrostation en toiletten. Ik denk... bij toilet... Gegenderde toiletten?

**T:** Ja.

**E:** Ik ga voor een gele hamer kiezen. Allee onder andere, da's mijn voorstel. Da's gewoon om allebei de genders van de toiletten te slopen.

**A:** Yes, dan leg ik dat op de plek van de afscheiding. Voilà. Dat vind ik sowieso al een goede. De volgende dingen die we hierbij zetten mogen geen gele intensiteiten meer zijn.

**E:** Dan ga ik kiezen voor een lamp.

**A:** In de toiletten?

**E:** Ik denk het wel. We hebben nog blauw, de laagste en rood: verschillende kleine lichtjes, 1 spot en diffuus licht. Ik dacht daarbij aan kleine lampjes. Kleine rustige lampjes.

**A:** Ja, sfeerverlichting...

**E:** Om het een beetje gezellig te maken. Zeker omdat het juist genderneutraal is. Dat is voor iedereen en maakt het wat gezelliger voor iedereen op het toilet. En heb jij een specifiek idee voor een derde pion?

**A:** Wacht he... Ik weet het niet zo goed. Want uiteindelijk als het al niet meer gegenderd is heb je meer sociale controle. Ik dacht anders aan een raam waar mensen wel een idee hebben van wat er zich afspeelt in die ruimte als ze van buiten kijken.

**E:** Ik was dat ook aan het denken maar voor de privacy is een raam dan iets vreemd.

**A:** Ja maar hang dit in de lavaboruimte?

**T:** Een bedenking bij genderneutrale toiletten: is er dan niet meer kans op aanranding? Alhoewel

ik ook meer fan ben van ongegenderd.

**E:** Ik was dat ook aan het denken. Maar het positieve eraan is dat je iedereen toelaat om daar gebruik van te maken. Maar inderdaad dan heb je altijd wel het kleine percentage dat daar misbruik van gaat maken. Als je daar dan een wand tussen steekt, is er direct weer een scheiding. Dat is dan direct een niet-gegenderde scheiding.

**A:** Gewoon een scheiding. *(lacht)*

**E:** Ja. *(lacht)* maar ja wie gaat dat gebruiken? Het is niet dat mensen met slechte bedoelingen dan net dat gescheiden toilet zouden gebruiken.

**A:** Die gaan inderdaad sowieso wel hun gelegenheid vinden.

**E:** Maar om dat aan te gaan: misschien een omheining? Camera is zelfde als raam... Of een gordijn?

**A:** Ja ik heb daar ook aan zitten denken. Een doorzichtig gordijn?

**E:** Dat is ook iets niet vast. Je kan het schuiven en niet schuiven wanneer je wilt. Als iemand zich onveilig voelt kan je het toeschuiven. Het is wel de rode intensiteit die we moeten hebben. Dus een dik geluidswerend gordijn.

**T:** Op zich is dat ook wel leuk dat bijvoorbeeld sommige mensen die plasangst hebben, zich kunnen afzonderen naar een stillere plaats.

**E:** Ja, of moest er iets misgaan, zou er wel iemand je moeten horen... Maar ik vind dit wel het minst dubbele van ze allemaal. Maar we kunnen een klein hamertje inzetten en dan kunnen we dat veranderen met de lichtjes...

**A:** Ik zou echt - en da's misschien ambetant want daardoor gaat een man ook langer moeten wachten - piscines afbreken. Het is daar altijd vuil, het stinkt daar, gasten staan daar veel te lang en veel te ambetante verhalen te vertellen. *(lacht)*

**E:** Wat ik ook altijd denk is dat ik dankbaar ben

voor piscines omdat er geen extra lange rij is voor de toiletten.

**A:** Oké maar wat gaan we dan doen? Die lichtjes kan in principe diffuus licht zijn. Dan is het niet zo gezellig maar heb je opties voor iets minder ingrijpende pionnen.

**E:** Wat is dan minder ingrijpend voor jou?

**A:** Ik weet het niet zo goed. We zaten met het idee van het gordijn. Wat draagt het meest bij tot veiligheid?

**E:** Dun stof gordijn denk ik en dat is geel.

**A:** Dun stof is niet geluids dicht hé?

**T:** Ja.

**E:** Anders is het het transparant plastic maar ik weet niet hoe handig dat is?

**A:** Zo wat melkachtig?

**T:** Zoals die flappen in de colruyt. *(lacht)*

**A:** Ja maar dat is goed. Dan zie je er beweging door.

**E:** Dat vind ik dan ook een goeie optie.

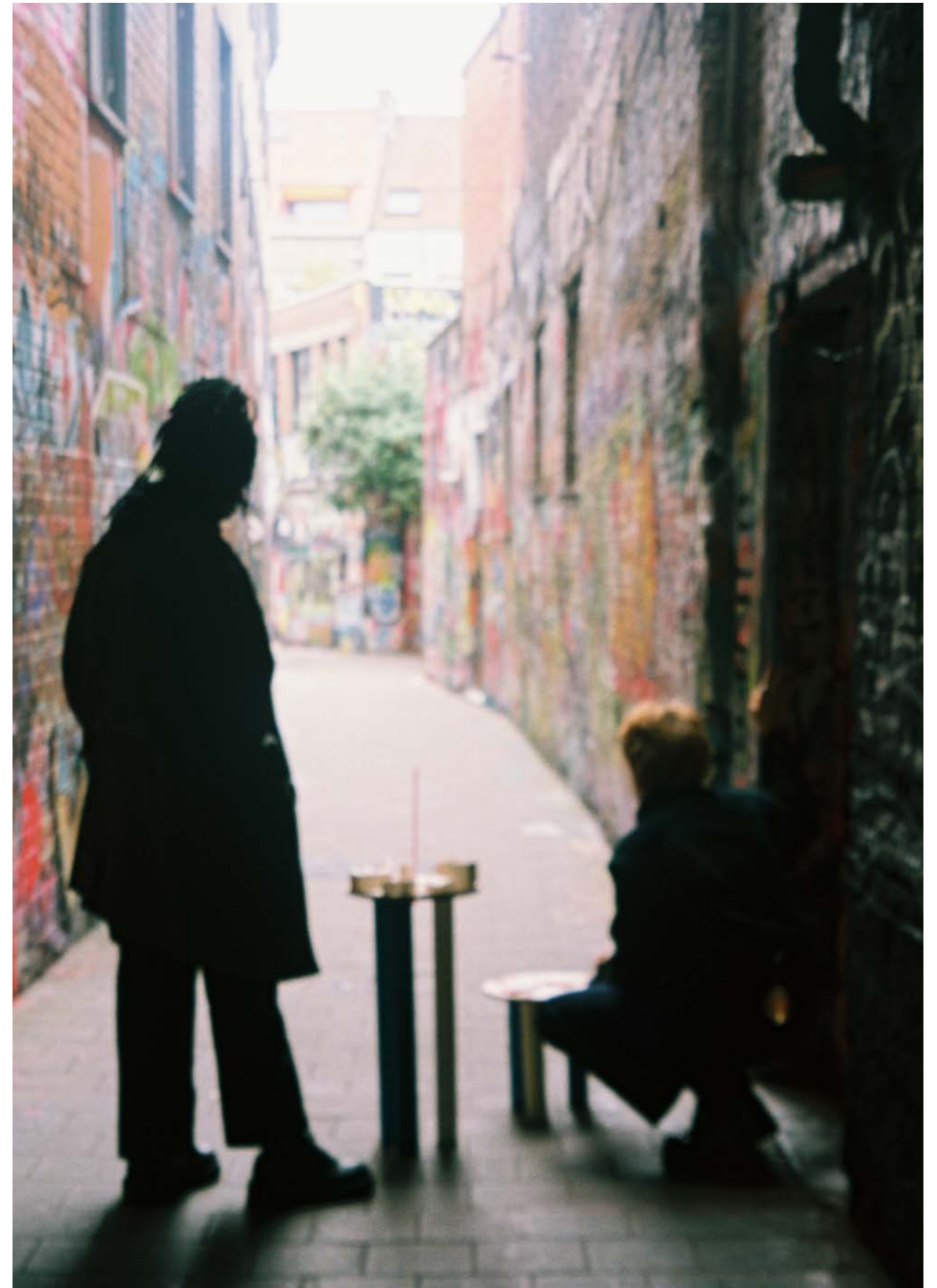

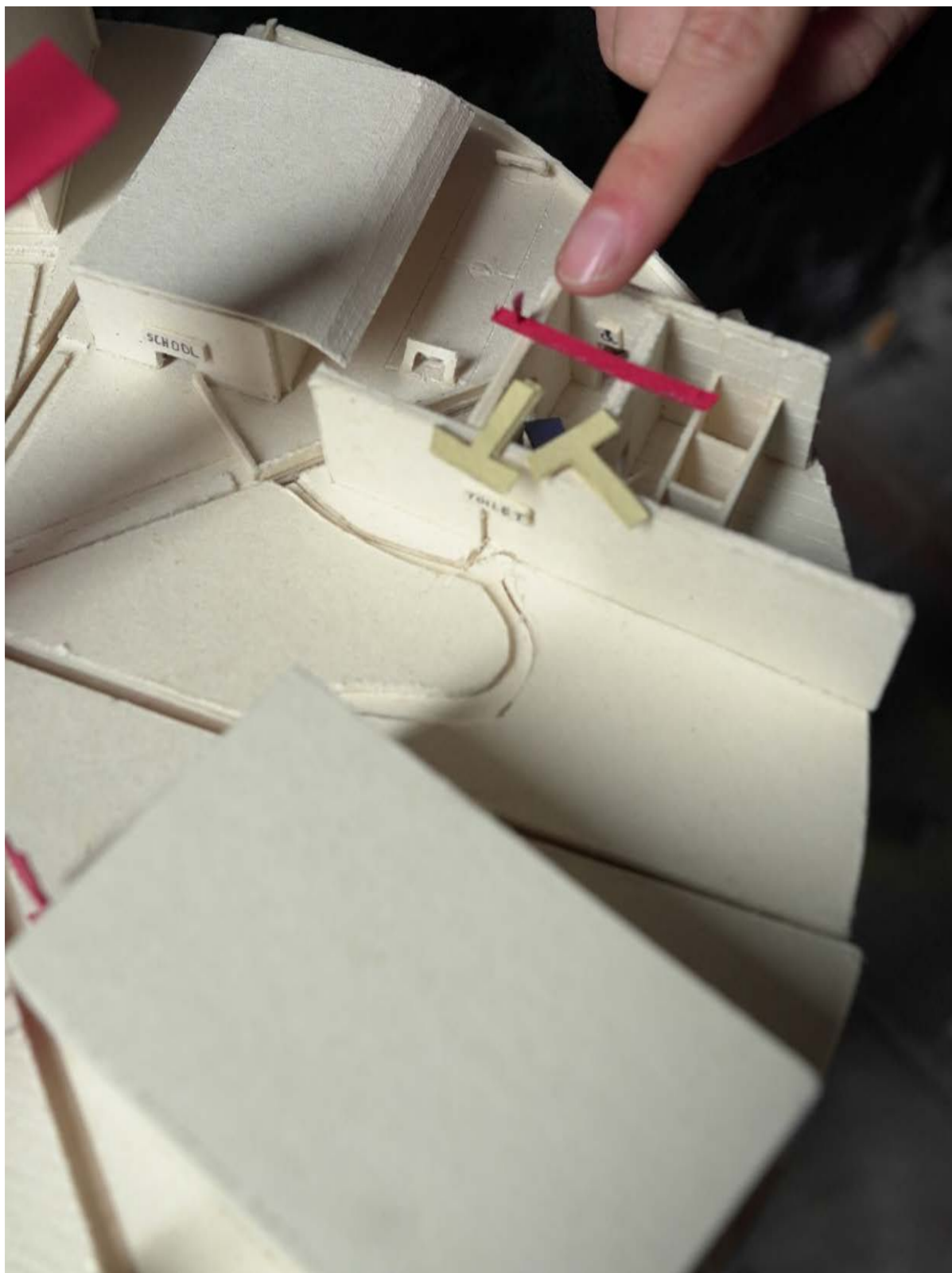

A: Dus de laagste intensiteit van het gordijn, de twee hamertjes en een diffuus licht dan? Dan is het mooi gelijkmatig verspreid.

E: Gewoon fel licht dus...

A: Ja.

E: Niet zo cosy maar de andere dingen zijn belangrijk.

A: En elke hoek is wel verlicht hé!

E: Ah oké! Dan is dat heel goed.

A: Dat gordijn is dan voor aan de algemene ingang?

E: Bij transparant gordijn dacht ik dat dat het meest logische was. Maar in de nacht heb je minder controle over wie er met slechte bedoelingen gebruik maakt van de ruimte. Om dan toch niet

de volledige scheiding te hebben maar toch een klein beetje scheiding. En voor plasangst en comfort van specifieke groepen mensen zou ik dat gordijn toch in de ruimte steken. En vanbuiten nog steeds zo toegankelijk mogelijk maken.

A: Bijvoorbeeld een scheiding tussen toiletruimte en lavatoruimte dan?

E: Ja inderdaad. Alright, tevreden met de toiletten?

A: Voor de moment wel, we zullen zien!

E: Ja, ik dacht hetzelfde.

Arthur verlaat het spel...

T: Oke ik neem zijn plaats wel even in. Dus nog metro en steeg?

E: Yes, de metro: ik denk 's nachts sowieso mega

Opgestelde spel in Graffitisteegje Gent, 22 mei 2023.



veel problemen. Jij weet daar wel zoveel meer over want je woont in Brussel.

T: Waar ik direct aan denk: In Parijs heb je die hekkens aan de halte. Soms gooien mensen effectief andere mensen op het spoor. Dat hekje opent dan wanneer de metro toekomt. Het hekje moet wel tot boven zijn, de rode dan.

E: Akkoord.

T: Wat ik ook eens had gehoord van iemand: die doet een doctoraat in de psychologie en bestudeert de stand van bepaalde dingen in de ruimte en hoe dat je gedrag beïnvloedt. Bijvoorbeeld bankjes met de rug naar het perron. Dat zorgt ervoor dat blijkbaar minder mensen op de sporen belanden. Super asociaal (*lacht*) maar blijkbaar

werkt dat dus.

E: (*lacht*)

T: We hebben wel die hekjes al dus misschien zijn die banken niet meer nodig.

E: Ik kan ook wel geloven dat door dat te doen met je rug naar het spoor te kijken dat je concentratie een beetje is afgezonderd van het idee 'ah ik moet een trein halen'. Dat zorgt voor minder stress. Dan heb je misschien minder het idee dat je je moet haasten. Ik vibe daar wel mee. Weet je wat ik wel een moeilijke vind? Alhoewel... Wat mij het meeste stoort is dat het zo groot is en zo open. En al die ingangen!

T: Snap ik! Vorige week zijn we het spel gaan spelen in een metrostation en ik had met Azra afge-



Ingrepen in publiek toilet, metrostation en steegje

sproken in Rogier station. Maar wist ik veel aan welke ingang. Maar het maakt het ook wel handig die vele ingangen.

E: Uhu... Voor zoveel groepen kan ik geloven dat dat echt wel moeilijk is. Ik denk automatisch aan mensen die neuro divergent zijn en duizenden prikkels tegelijkertijd zouden krijgen. Die van alle kanten besprongen worden bij wijze van spreken. Ik voel me er zelf heel hard bekeken en voel me nog kleiner. Zeker als je alleen bent. Maar ik zou niet weten wat het makkelijker maakt want door kleinere ruimtes te maken kan je je ook onveiliger voelen. Misschien een camera, maar wat heb jij als persoon aan een camera?

T: Het is er ook zo luid. Wanneer de metro toekomt, ben ik vaak overprikkeld. Zo een intens geluid. Misschien moeten we daar iets mee doen?

E: Geluidsdichte gordijnen opnieuw gebruiken?

T: Ja da's een beetje meer afzondering. Maar of fysieke bewaking? Dat is er wel al vaak in grote metrostations.

E: Inderdaad maar het is niet per se de bewaking die je wilt toch? Dat is meer bewaking voor controle. Ofwel gewoon zo voor dakloze weg te jagen. Ik zou er alleszins niet eerst naartoe gaan.

T: Of een beetje wat we met LEDA altijd doen? Een quiet space.

E: Ook als je gehaast bent in de metro? Ik weet het niet. Het is niet per se dat ik langer dan nodig in een metrostation zou willen blijven.

T: Het is inderdaad een snelle passage plaats.

E: We zijn meer op zoek naar iets dat je stress verlicht.

T: Ja, wat ik dan ook denk: in de metro zelf kreeg

ik vroeger vaak paniekaanvallen omdat je zo opgesloten zit in het donker.

E: Ahja... Als we utopisch denken dan zou ik eerder een stille wagon inlassen. Ik gebruik dat zelf niet echt in de trein omdat je daar toch langer zit en je hebt veel wagons. Maar voor een metro zou ik wel echt voor een stille ruimte gaan. Of gewoon dat iedereen in het algemeen eens voor 5 minuten zijn mond houdt. Je zit daar al minder lang op dan op de trein.

T: We kunnen dat in de vorm van televisiescherm doen met een boodschap op. Of een boodschap op de metro van de stille wagon.

E: En wat dan met de geluidsdichte gordijnen?

T: Het gordijn hebben we al gebruikt... Maar ik zou dan gewoon dat scherm doen. Als je wacht op de halte kan dat erbij staan op het scherm waar je ziet hoe lang je nog moet wachten op de volgende

metro. Dan weet je direct in welke wagon je moet zijn. Oké nu hebben we enkel nog een gele intensiteit nodig. Ik ben sowieso toch fan van banken. Ik word super kwaad van heel het ding van die mini bankjes dat daklozen niet meer op kunnen slapen. Ik wil terug normale bankjes.

E: Hebben ze dat ooit helemaal hervormd? Of bedoel je de enkele stoeltjes?

T: Vroeger waren er overal normale banken maar nu heb je bijvoorbeeld aan Gent Sint-Pieters die halve bankjes waar je niet deftig op kan zitten. Dat is niet het probleem aanpakken maar mensen weggagen. Ik vind dat schandalig.

E: Ja! Het ça va comfortabel maken voor de 'gewone mens' en het heel oncomfortabel maken voor mensen die er niet aan kunnen geraken.

T: Dan nemen we de gele!

E: Akkoord. Nu het steegje. Waar ik sowieso aan

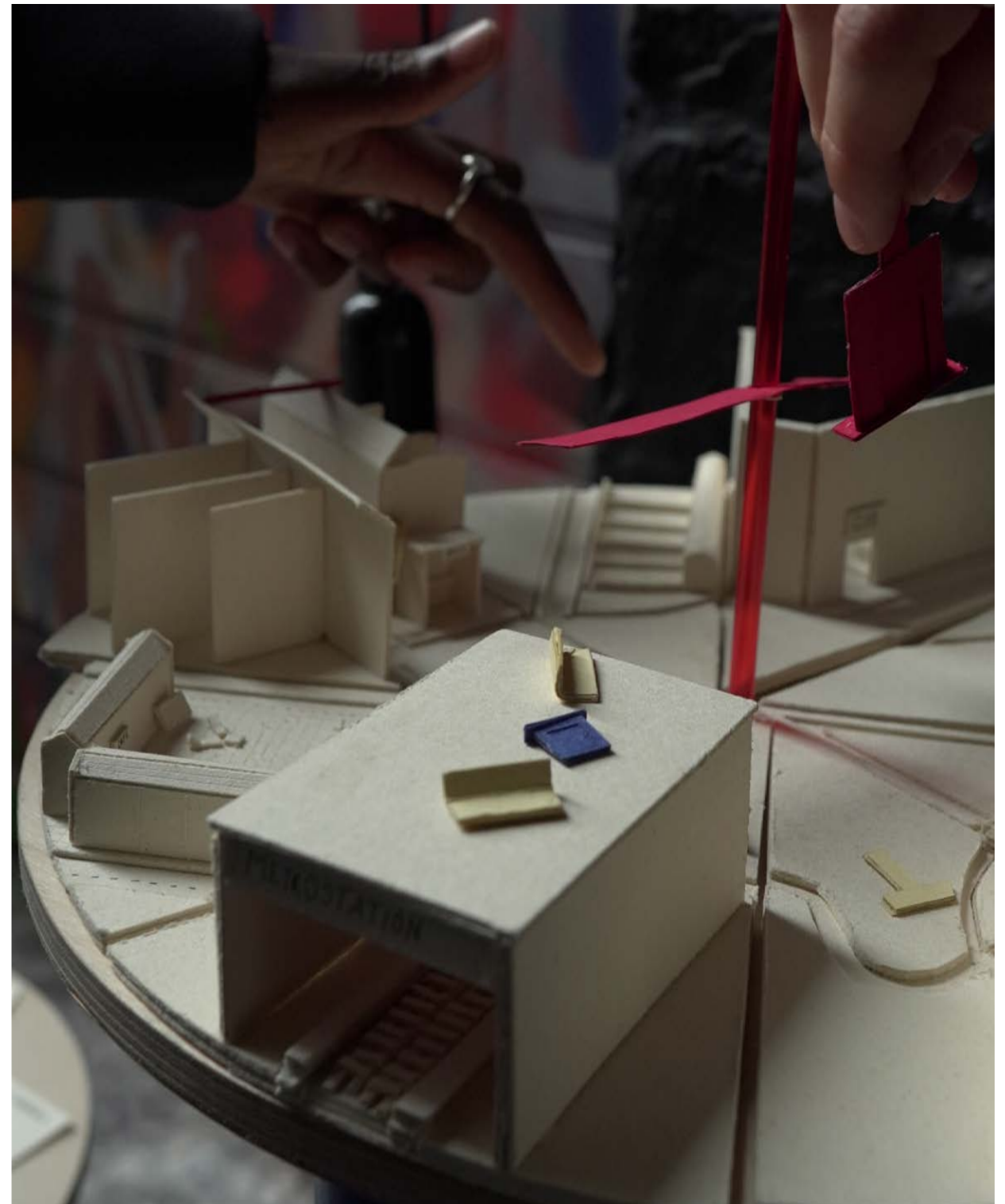

Ingrepen in metrostation

dacht is licht maar dat hebben we al gebruikt. Of een haard. Dan vind ik het eigenlijk zelfs logischer om de open haard bij het toilet te steken en dat gigantisch licht in de steeg te doen. Want ik was sowieso fan van de kleine lichtjes in de toiletten maar als we daar een open haard steken is het ook gezellig hé.

T: Da's goed, dan kunnen we koken in het toilet! Dan verbergen we die geur van kakka. (lacht)

E: (lacht) En theetjes hmmm. Maar sowieso akkoord. Een steegje moet de meest verlichte plaats zijn.

T: En een opening? Ik vind waar wij nu zitten (Graffitistraatje Gent) die verbreding van dit steegje daar al aangenamer.

E: Het steegje moet gewoon allemaal rode intensiteiten zijn.

T: Vind je een steegje enger dan een metrostation?

E: Ja, 100%. Omdat er juist wel nog bewaking is, camera is, ... Er is vaak wel iemand anders zelfs al is het maar 1 persoon in een metrostation. Als ik daar help roep is er een grote kans op hulp, dan wanneer ik help roep in een steegje 's nachts. Ik zou misschien ook een raam willen.

T: Ja want hier bijvoorbeeld vind ik dit al een heel eng steegje. Die ramen hier zijn boven dus ik kan al niet op het raam kloppen als er iets is. Moesten er grote ramen zijn op het gelijkvloers is dat al beter.

E: Ja en ze zijn hier ook troebel dus niemand ziet wat er gebeurt op straat. Is geel goed?

T: Yes.

E: Maar in mijn hoofd is een raam ook automatisch een raam naar een bewoonde bebouwing. Hiernaast in dit steegje zijn het gewoon werkplaatsen.

T: En zo wat groen? Of is dat juist nog enger?

E: Hmmm bosjes...

T: Het moeten geen grote bomen zijn maar een struik kan toch al een gezelliger gevoel geven.

E: Hm maar een steegje overdag, daar heb ik geen

problemen mee. Maar in het donker geeft een struik al meer schaduw, dus meer paniek.

T: Ik ben aan het denken dat als ik hier 's avonds zou fietsen, dan zou een spiegel in die bocht wel goed zijn. Dan zie ik wie er van de andere kant komt.

E: Ja, smart one! Wat ik dacht: iets heel raars maar ik denk aan geluid. Niet super luid.

T: Ik vind dat wel eng soms. Maar ik snap het wel. In de metro heb je dat.

E: Hier zou ik al mijn koptelefoon uitdoen als ik hier fiets. Waarom ik niet voor camerabewaking ga is: wie ziet er dat?

T: Ik heb daar echt niets aan aan camerabewaking.

E: Nee, voilà. Da's voor niemand iets handig of iets extra. Dan is inderdaad een raam beter. Het is persoonlijker.

T: Je hebt direct gevolg inderdaad. Maar ik wil ook spiegel. Ik zal dat maken voor het volgende spel.

E: Weet je wat ook grappig zou zijn? Dat er aan de ingang van elk steegje een automaat is die zegt hoeveel mensen er in de steeg zijn.

T: Als er 1 persoon is, zou ik niet gaan. Bij meerdere mensen is er al meer kans. (lacht) Wel tof. Wat ik hier al eng vind, is dat ik het uiteinde van de tunnel niet zie. Dat vind ik super eng. Het steegje zou oneindig lang kunnen zijn. Ik wil kunnen zien waar ik uitkom.

E: Snap ik heel hard! Er mogen zelfs geen vuilbakken zijn. Er mag eigenlijk niets in het steegje zijn. Je moet recht voor je kunnen zien en kunnen lopen.

T: Of zo een loopband in de luchthaven! Dan ga je super snel. (lacht) Nee maar ik denk dat de spiegel dan het meest haalbaar is.

E: En de meter aan de ingang is dan de fysieke representatie daarvan.

T: En het gele raam.

E: Leuk!!! Heel blij.

T: Dan hebben we het!

*“Voor zoveel groepen kan ik geloven dat een metrostation echt wel moeilijk is. Ik denk automatisch aan mensen die neurodivergent zijn en duizenden prikkels tegelijkertijd zouden krijgen. Die van alle kanten besprongen worden bij wijze van spreken. Ik voel me er zelf heel hard bekeken en voel me nog kleiner. Zeker als je alleen bent. Maar ik zou niet weten wat het makkelijker maakt want door kleinere ruimtes te maken kan je je ook onveiliger voelen. Misschien een camera, maar wat heb jij als persoon aan een camera?”*



Vandaag spelen we het spel in een steegje. Ik ben opgestaan met stress. Ik denk omdat het de vorige keer in het metrostation niet vlekkeloos verlopen is en ik nu weet hoe het voelt om het in openbare plaatsen te spelen. We hebben pas om kwart na elf afgesproken. Ik voel me heel de voormiddag zenuwachtig. Ik vraag me af waarom? Zoveel kan er toch niet verkeerd lopen? Wat mensen die staren of in het ergste geval opnieuw weggestuurd worden. Toch kan ik mezelf niet echt kalmeren.

Het eerste idee was om het te spelen in het steegje aan de Hotclub in Gent, maar na wat over-en weer ge-sms met Azra denken we dat we daar hoogstwaarschijnlijk zullen weggestuurd worden. Het is er heel erg smal, er is amper plaats om het spel te spelen, en we versperren de ingang naar het café op het einde van de steeg. We beslissen om af te spreken aan de Stadshal. Daar is een bredere steeg tussen de Stadshal en de Hoogpoort. Ik kom als eerste aan en ben onmiddellijk overdonderd door het vele lawaai. Ik vermoed dat er dit weekend een evenement was onder de Stadshal want er zijn tientallen mensen constructies aan het afbreken – wat gepaard gaat met heel veel lawaai. Misschien is dit vandaag ook niet de ideale plaats.

Wanneer Azra toekomt, beslissen we om naar het Graffitistraatje te gaan. Een toeristische hotspot in Gent, dus misschien wel ideaal om het daar eens te spelen? 's Nachts

is het een eng steegje maar overdag is het één van de meest bezochte plaatsen in Gent. Daar aangekomen zijn we blij dat we hier beland zijn. Het is erg smal, maar net breed genoeg om het spel te spelen en voetgangers en fietsers te laten passeren. Het idee speelt om het in het midden van het steegje te spelen, maar we kunnen dat niet maken tegenover mensen die gehaast zijn. Eenmaal we aan het spelen zijn, valt de rust terug over mij heen. Het is een interessant gesprek en ik merk dat de omgeving waarin we het spelen terug een invloed heeft op de uitwerkingen. Er wordt gerefereerd naar het steegje zelf en de elementen die hier aanwezig zijn. Wat zou hier anders of beter kunnen? Hoe voelen we ons op dit moment? Het steegje laat niets aan de verbeelding over, waardoor er opnieuw een nieuwe pion aan wordt gebracht. De spiegel. Hier zou een intensiteit van een verkeerspiegel – een bolle spiegel – worden gebruik in de bocht van het steegje, zodat je kan zien of er iemand van de andere kant komt.

Er passeren heel veel mensen: klasjes met kinderen, toeristen, mensen die naar hun werk gaan, noem maar op. We krijgen een paar keer de opmerking dat het er mooi uitziet en de kinderen blijven allemaal even staan om te kijken naar wat we aan het doen zijn. Wanneer er fietsers passeren moeten we plaats maken. Ik vind het maar raar eigenlijk dat je hier mag fietsen...

*“Ik word super kwaad van heel het ding van die mini bankjes dat daklozen niet meer op kunnen slapen. Ik wil terug normale bankjes.”*

Opgestelde spel met doos in metro Rogier, Brussel. 15 mei 2023.



**PUBLIEK  
TOILET  
VOOR-  
TUINTJES  
NACHTCLUB**

15 april 2023. 3 spelers en een hond. Cadzand.  
Gespeeld in de huiskamer.

met een **GLAASJE WIJN** in de  
**HAND**  
OPLETTEN DAT de **STAART** van de  
**HOND**  
het **SPEL**  
**NIET OMVER SLAAT**



Opgestelde spel in huiskamer, Cadzand. 15 april 2023.

**D:** Ik zou graag een toiletmadame of toiletper-  
soon/beveiligingsagent hebben in het toilet.

**A:** Ik ga daarmee akkoord.

**D:** Ik denk dat dat de meest efficiënte manier is  
om een relatief gevaarlijke plaats veilig te maken.

**V:** Maar is dat een gewoon openbaar toilet er-  
gens? Ik vind wel niet dat er in elk openbaar toilet  
een toiletmadame- of persoon moet zitten. Het is  
geen toilet in een club hé, toch?

**D:** Ah, ja maar er staat al een beveiligingsagent  
aan de club, toch?

**V:** Maar dat staat los van die club hé.

**A:** Bij dit specifieke toilet is het wel belangrijk  
aangezien je naast een park en appartements-  
blok ligt. Dus geluidsoverlast. Als er één persoon  
is die dat beter kan monitoren is dat toch wel ...

**V:** Ik denk niet dat je bij elk openbaar toilet...

**D + A:** Ja, maar het gaat niet over elk toilet maar  
over dit toilet!

**D:** Hou Vito, ik wil stoppen. *(lacht)*

**V:** Nee, maar ik vind dat niet nodig. Ik vind dat  
totaal overbodig bij een openbaar toilet. Neem  
het toilet op de Oude Beestenmarkt. Zou je daar  
permanent iemand zetten?

**D:** Als die optie er is, zou ik dat doen. Dan kan die  
daar ook iets aan bijverdienen, wat kuisen. Dan

is dat proper. Want openbare toiletten zijn altijd  
ranzig. En wij hebben de luxe dat wij als man niet  
moeten gaan zitten. Het is wel nice als iemand  
die toiletten proper maakt.

**V:** Dat heb je toch sowieso?

**A:** Maar niet vaak.

**D:** Vaker als daar iemand permanent staat. Men-  
sen gaan dan ook properder om met hun toilet.

**A:** Het is wel overdag hé.

**D:** Ja, nog steeds. Oh en ik wil bankjes in de voor-  
tuin, da's fucking cute.

**A:** Ik vind dat ook wel een vibe, da's waar.

**V:** Camera's zijn voor mij nog steeds voldoende.  
Er hoeft geen persoon te zijn.

**D:** We kunnen al starten met de drie camera's.

**V:** We mogen dat toch nog verplaatsen.

**D:** Maar camera's in een toilet is toch ook niet ge-  
past? Of ja buiten dan...

**A:** Waar specifiek zouden we ze leggen?

**D:** Maar je voelt je toch niet veilig als je een came-  
ra ziet?

*“Waar ik altijd over stress is dat als er paniek  
uitbreekt in een nachtclub en iedereen moet in  
één keer naar buiten. Telkens dat in het jour-  
naal komt dat er mensen vertrappeld worden,  
krijg ik daar rillingen van. Ik check in de club  
waar de nooduitgang is. Ik ben daar panisch  
over en wil zo rap mogelijk naar buiten raken.  
Dus hier sowieso een nooduitgang toevoegen!”*



V: Jawel, stel dat er iets gebeurt in dat toilet, dan staat dat op camera.  
D: Maar niemand kan je komen helpen als er iets gebeurt. En camera's kuisen ook niet.  
V: Ik weet het niet, ja, het is een bewaker, geen kuis...  
D: Jawel, je mag dat wat opblazen. Die in de charlatan kuisen ook... En wat als we de 'camera-persoon' in de club zetten want daar is ook sowieso een toilet?  
V: Dat lijkt me logischer.  
D: Maar als we er toch maar eentje van de camera mogen gebruiken, kiezen we toch den beste. (lacht)  
A: Willen we dit idee even loslaten? Even verdergaan.  
V: Als er iemand aan de deur staat is het voor julie goed dat er binnen niets meer van bewaking is?  
A+D: Nee...  
D: Maar van zodra het nacht is zullen we hem

verplaatsen! Is dat een compromis?  
V+A: Ja!  
A: Volgende stap: voortuintjes. Lig bij de bus en het steegje en het park.  
D: Bankjes in een voortuin is toch nog cute?  
A: Maar u voortuintjes zijn op dit moment wel nog omheind.  
D: Oh! De hamer! We doen die hekken weg en maken daar gewoon een gezellig gedeelde voortuin van.  
A: Dat is inderdaad het nut van een voortuin vind ik. Dat is een supersociaal aspect van wonen.  
V: Dat denk ik ook.  
D: Ja, en dat is ook echt verloren ruimte, voortuinen.  
A: Ik ga daar wel mee akkoord.  
D: En dan bankjes. Dat kan ook een staan tafeltje zijn he... Oh! En die BBQ-dinge!  
A: Maar de BBQ is de hoogste intensiteit, die mag er niet meer bij.  
D: Oké, maar dan zetten we 2 bankjes en een BBQ.

Of gewoon een haardje dat kan ook.  
V: Een haard? In een voortuin?  
D: Ja, maar da's zo een BBQ-plaats.  
V: Je moet ook wel onthouden dat dat voor overlast kan zorgen. Zo in iemand zijn voortuin... Je zet daar al banken.  
D: Het is wel overdag.  
V: Ja maar zou jij constant, vanaf het mooi weer is, iedereen in je voortuin willen en de hele tijd die vleesgeur ruiken?  
D: We kunnen van die brandende haard een vuurput maken.  
V: Da's hetzelfde verhaal.  
D: Aja en slecht voor het milieu... Een televisie?? Om naar de voetbal te kijken.  
A: Oh dat klinkt fantastisch.  
D: Ja, ik weet het niet goed. Oh gaan we de club niet omvormen in een theaterzaal overdag? Dan kunnen we daar een groot scherm zetten.  
V: Da's een goed idee!  
D: Ik zou me daar wel veilig bij voelen.  
A: Da's inderdaad benutte ruimte, da's slim! Dus het billboard/projectiescherm zetten we in de club. Hopelijk stinkt het daar dan niet te veel.  
D: Aha maar daarvoor hebben we...! (het is nacht)  
A: Oh het is nacht! De dingen veranderen.  
D: Het scherm mag op zich wel weg want het is nu een club.  
V: Of we zetten daar leuke visuals op.  
A: Ja, maar we hebben al de hoogste intensiteit bewaker!  
D: We kunnen daar wel flatscreens zetten in de club.  
A: Ja, zo'n beetje ask for consent vibes!  
D: En licht in de toiletten!  
A: Groot diffuus licht? Alles moet compleet verlicht zijn.  
D: Er wordt daar sowieso veel drugs gepakt...  
D: Ik vind dat wel belangrijk om groot licht in te zetten ook voor de omgeving erbij te hebben.  
A: Dat inderdaad u toilet in het oog springt zodat mensen sneller geneigd zijn om daar te plassen

in plaats van in het park.  
D: We hebben wel chance dat het toilet hier staat en niet tussen de club en de metrostation. Want ge hebt nu niet zo veel passage. Wie gaat er zelfs naartoe nu?  
A: De mensen die richting het park trekken.  
D: Maar waarom ga je 's nachts naar een park? Dat is toch enkel voor...  
A: Gure praktijken, da's waar.  
D: Maar bon, op zich is dat ook niet zo erg. Zolang dat ze geen vieze dingen doen.  
A: Ge kunt niet meer nudgen dan je toilet goed verlichten als je uit het park komt. Sowieso belangrijk. Allee, er gaan sowieso mensen zijn die er zich niet aan houden maar ja...  
D: Zetten we er dan wel camera's bij?  
A: Dat kan niet. Da's het ding met de intensiteiten. Die fysieke bewaker is de hoogste intensiteit van de camera.  
D: Aja shit. Maar ja, ik heb wel liever iemand fysiek aan het toilet van de club is dan camera's in een openbaar toilet.  
V: Da's wat ik daarnet zei. Je hebt gelijk.  
A: Ik vond dat we goed bezig waren met de voortuintjes.  
V: In dat toilet misschien een ruit steken?  
D: Ohja, ik heb dat denk ik eens gezien in Japan of Korea! Je hebt een toilet dat doorschijnend is tot dat je erin zit en op slot doet. Dan wordt dat zo donker – melkglas. En blijkbaar voelen mensen zich dan veiliger omdat ze kunnen zien of er iemand op toilet zit of niet.  
V: Ik weet het niet. Als dat nu zo een blok is waar ge niks in ziet, dan zou ik me minder veilig voelen dan als het wat opener is.  
A: Maar heb je daar een ruit voor nodig of kan je hetzelfde effect bereiken met een grote opening van een deur?  
D: Een doorgeefluik voor drugs. (lacht)  
V: Ahja, tussen de toilethokjes!  
D: Nee, ik zou inderdaad wel een raam zetten zodat je kan zien. Niet binnen natuurlijk.  
V: Als je dan lavabo's hebt kan je naar buiten kij-

## UITWERKING

Openbaar toilet,  
Club & Voortuintjes

Naesten / mochten  
we onze gaasting  
mogen doen,  
dan leefden we  
in een utopie.

*“Ik vind het zo raar om in publieke ruimte iets volledig af te sluiten. Het feit dat je gehoord wordt is een belangrijke factor, vind ik.”*



Opgestelde spel in huiskamer, Cadzand, 15 april 2023.

ken als je je handen wast. Maar mensen mogen je wel niet zien plassen.

V: En een grote opening? Dat dat niet een deur is die toe kan, maar gewoon een gat.

A: Exact, dat je kan binnenkijken in toilet maar niet achter je kan toedoen.

D: Maar dan hebben we hoogste intensiteit nodig en dat hebben we al met dat licht. En met een doorgeefluikje zijn ze niks hé, tenzij u toiletpapier op is...

V: Of eronder doorgeven...*(lacht)*. Of een open haardje?

D: Ik vond een transparant plastic gordijn wel een goed idee, volgens mij.

V: Maar waar in het toilet?

A: Als je het blok binnenkomt?

V: Goh, zo'n leuk spel! *(lacht)*

D: Ja, ja aan de inkom. Maar ja, da's... Ik ben aan het denken we gaan sowieso niet het licht weghalen.

V: Een doorzichtig gordijn kan ook wel nice zijn in een club of in de toiletten van een club.

A: Ja, da's waar. Het is een beetje ambetant dat we die twee tegelijk hebben nu.

V: Ja, want we zijn hier vree aan het nadenken wat er in die toiletten kan gebeuren.

T: Misschien moeten jullie even nadenken vanuit de clubruimte hoe je je begeeft? Van de bar naar de dansruimte... Wat kan je daar doen?

A: Efkes vergeten dat mensen vieze dingen doen in het toilet van de club.

D: En dat wordt gedekt door de bewaker hier. En een haard? Ahnee da's gevaarlijk in een club. Kunnen we niks met een hek in een club?

A: Heras hekken?

V: voor zo aan te hangen? Zoals in de Kompass? Aan de dj?

A: Ja maar ik zou die afbakening voor iets anders gebruiken dan voor de dj.

V: Ik heb wel zitten denken: we hebben bij de voortuintjes alle hagen eruit gesmeten. Maar je hebt publiek en privé en als dat in elkaar overloopt moet je nog een klein beetje privé hebben. Mensen die hier wonen weten dan dat ze dit kunnen gebruiken en mensen die hier passeren weten dat ze hier kunnen zitten maar ook niet altijd. Ik zou misschien een klein drempeltje plaatsen. Of echt een laag hekje. Maar een hek is misschien

weer te privé. Want een optie bij die muur is een drempeltje. Als je hier zo een soort verhoogje maakt ofzo of zo een dingske voor erover te stappen om in die tuintjes te raken. Want willen we dat dat volledig publiek is?

A: Of willen we dat die banken net iets meer gemeenschappelijk worden dan enkel voor die mensen van de voortuin?

D: We kunnen het wel bijvoorbeeld in twee doen. Geen muur zetten maar een drempel.

V: Het eerste plan was om dat weg te doen zodat de mensen samen in de voortuin konden zitten, maar niet per se dat er veel random volk komt zitten. Dat gaat automatisch niet snel gebeuren maar daarom zou ik wel zo een drempeltje doen. Of tussen die tuintjes kleine drempels? Of toch iets van...

D: Euhm, ja. Maar ik vind het op zich wel een fijn idee om op die manier ergens een compromis te vinden. Dat er een deel privé is maar zonder dat er echt een haag is.

V: Als we op school dat moesten doen – publiek en privé – kon dat gewoon een ander kleur baksteen zijn, zodat mensen automatisch doorheb-

ben dat dit iets anders is dan dit.

D: Ik ga daarmee akkoord. Ok we doen dat drempeltje.

V: Misschien niet tussen de tuinen maar langs de straatkant?

D: Oké. En we hebben dan de hekken gesloopt die er waren tussen de tuinen.

V: Ja, en ook die langs de voorkant.

A: Drempel wordt dan nieuwe afbakening.

V: Ik zie het als een klein muurtje zodat je ziet dat dit afgebakend is maar zonder hek.

D: Ik ben wel fan van dat idee. En hij heeft dat ook wel gestudeerd! *(lacht)* Maar het is wel nog nacht dus misschien moeten we de focus op de club leggen.

T: Misschien ook even nadenken over het feit dat het metrostation en het plein naast de club liggen.

D: Waar ik altijd over stress is dat als er paniek uitbreekt en iedereen moet in 1 keer naar buiten. Telkens in het journaal als er mensen vertrapeld worden, krijg ik daar rillingen van. Ik check in de club waar de nooduitgang is. Ik ben daar panisch over en wil zo rap mogelijk naar buiten



Spelen van het spel in huiskamer, Cadzand, 15 april 2023.

raken. Dus hier sowieso een nooduitgang toevoegen!

A: 100%!

V: De deur die er is, is nu gericht naar het plein hé? Ja... Dus misschien langs de andere kant ook een deur plaatsen.

D: Ook handig dat mensen direct weg zijn naar huis, gegeven dat ze met de metro naar huis gaan en niet langs publiek plein.

A: Ik ben wel akkoord. En hoe groot is de deur die gij nu vast hebt?

D: Een gewone deur.

A: Derde intensiteit gaat niet meer met de bewaker... Voor het geluid is dat wel kut. Als je een deur hebt is dat wel veiliger dan een opening.

V: Als we het over veiligheid hebben en we spreken over een deur: zou dat een nooduitgang zijn? Niet een standaarduitgang?

A: Ik zou daar een nooduitgang van maken.

V: Anders heb je twee uitgangen. Eentje mooi op een plein waar je alles kan zien en een andere waar je direct in de metro onder de grond gaat. Als je dan gevolgd wordt...

D: Maar ik zou dat wel aan de andere kant doen.

A: Ja, dat het zo niet instant metrostation is maar dat je wel weet dat je nog zover moet stappen. Op dit moment is de wachter de dj.

D: Yeah. (hij beatboxt) Of slopen we die club niet gewoon? Fuck clubs. (lacht) Geen geluidsoverlast meer! Nee, ik ben blij met die extra nooduitgang.

T: Is er iets dat jullie veiliger kan doen voelen op de weg naar huis? Als je langs het plein gaat of

met de metro?

D: Ja, een licht sowieso. Maar dan moeten we ons licht wegdoen in het toilet.

V: We moeten kiezen.

A: Ik denk dat je hier bijvoorbeeld dan een klein televisiescherm kan zetten. Je kan vlak voor de uitgang visuele reminders zetten: "Ga niet alleen naar huis".

D: Keigoed idee! Of zo "volzet". (lacht)

V: Nu hebben we ook nog geen licht in de club.

D: Ja maar de jeugd heeft dat graag. En op zich heeft onze nooduitgang een groen bordje met neon-vibe.

V: Ik vind het lastig omdat we moeten kiezen of we de uitgangen van de club verlichten of openbare toiletten.

D: Of we slopen dat toilet gewoon! Die zijn toch gegenderd. (lacht) Of we slopen de gegenderde toiletten! Aja, maar we hebben al gesloopt. Het zou handiger zijn als we alles slopen en dan zetten we er wat bankjes. (lacht)

A: Zo een kak put! (lacht)

D: Maar met dat televisiescherm ben ik het wel eens! Zo buiten voor sensibilisering.

A: Buiten of vlak aan de uitgang of binnen? Dat je tv niet gestolen wordt of kapot geslagen. Je zit op een plein met zatlappen.

D: Ja maar er is een bewaker. En dat geeft wat licht! ... Ik vond het gordijn bij het toilet echt een goed idee. Wat hebben we nog over? Een hek, een gordijn en een haard. Zou het gordijn niet het beste zijn?

V: Sowieso een doorzichtig gordijn dan, hé?

D: Dat geeft dan wat doorkijk samen met het raam in plaats van die deur.

A: Ja, het idee dat je gehoord wordt. Geen deur maar een gordijn. Je hebt de opening dan nog steeds.

V: Je hebt de opening naar mannentoilet, eentje naar vrouwentoilet maar daartussen hangt een doorzichtig gordijn. Zo kan je eigenlijk een beetje binnenkijken bij de andere...

A: Ja, maar dan weet je als er iets gebeurt dat het gezien zal worden. Maar niet op de manier van er zijn peeping toms. En om het blok binnen te gaan zou ik liever... Ik vind het zo raar om in publieke ruimte iets volledig af te sluiten. Het feit dat je gehoord wordt is een belangrijke factor vind ik. Dan zou ik voor elk tussenschot een doorschijnend gordijn doen.

D: Ja maar we kunnen dat op zich naar de mannen en vrouwen toiletten hangen. Ik ben nog steeds voorstander om mannen-en vrouwentoiletten te slopen.

A: De hamer is al gebruikt. Wat vinden we het belangrijkste om te slopen?

D: Da's lastig. De Vlaamse verkaveling? En ik denk dat een openbaar toilet – die discussie is al vaker gevoerd – Ik weet het niet... Ik denk dat in een openbaar toilet minder aanstoot wordt genomen als die gegenderd zijn. In vergelijking met bijvoorbeeld een club. Sorry, en mannen pissen altijd op de bril.

A: Ik hoorde onlangs iemand zeggen: Stel je

hebt het vuilste wegrestaurant met vuil toilet in Frankrijk. Je maakt dat ongegenderd: gaan mannen properder zijn of gaan vrouwen de last dragen van vuile mannen? Wat gaat er eerst gebeuren?

D: Sowieso dat laatste. Daarom dat we daar een persoon moeten zetten.

V: Maar zijn vrouwen sowieso properder dan mannen?

A: (lacht) Ja!

D: Ik kan echt niet mikken en op openbare toiletten ga ik mij echt niet neerzetten. Net zoals op een trein, dan beweegt dat allemaal.

A: Wij hebben een tekening van een vlieg nodig op een urinoir zodat we op de juiste plek pissen!

D: urinoir fly – uitgevonden op de luchthaven van Schiphol!

A: Nice, smart!

V: Ik vraag me af: buiten op de bril pissen, zijn vrouwen properder? Bijvoorbeeld op vlak van papier in de vuilbak te smijten?

A: Ja, ik denk van wel!

V: In den omgekeerde (café waar ik werk) heb ik in de vrouwentoiletten ook al dingen gezien, hoor! Het verschil is dat het daar lekkerder ruikt. Wat raar is want wij doen daar niks van extra kuisproduct.

D: Mannen eten misschien meer bagger. Maar bon. Gegenderd laten en dan doeken hangen tussen de twee.

V + A: Ja. Da's goed.

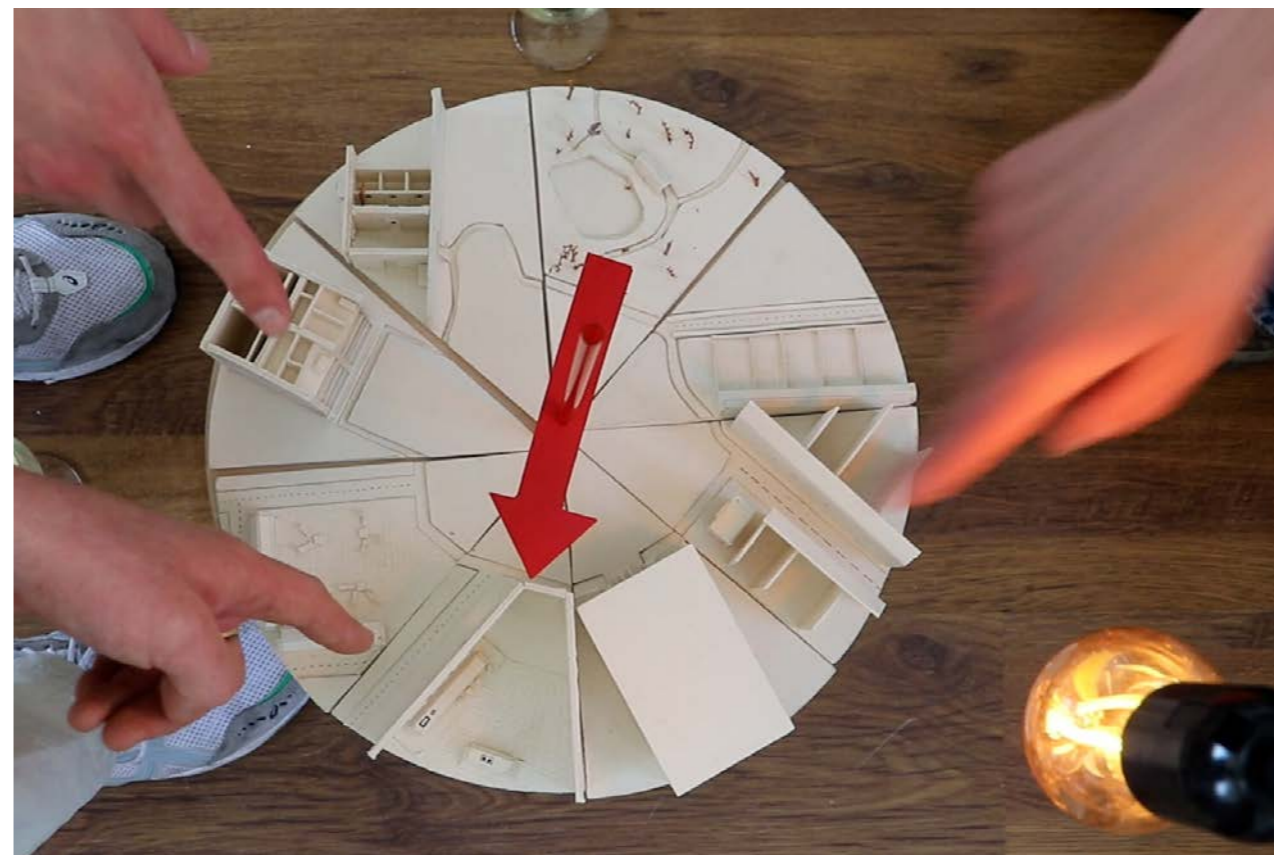

*“Kan er bij de voortuin een deel privé, maar zonder dat er echt een haag is? Ik vind het op zich wel een fijn idee om op die manier ergens een compromis te vinden.”*

*“Dat kan dan gewoon een ander kleur baksteen zijn, zodat mensen automatisch doorhebben dat dit iets anders is dan dit.”*

*“Ik ga daarmee akkoord. Ok we doen dat drempeltje.”*

*“Misschien niet tussen de tuinen maar langs de straatkant?”*

*“Oké. En we hebben dan de hekken gesloopt die er waren tussen de tuinen.”*

*“Ja, en ook die langs de voorkant.”*

*“Drempel wordt dan de nieuwe afbakening.”*

Doos spel op plein Congres, Brussel. 6 juni 2023.



## SPELEN op een ZONDAG in de WARME ZON

**N:** Het is nacht.

**S:** Wat is onveilig in een park?

**N:** We zitten in een situatie waar we sociale controle hebben bij dat café. Een sociaal plein met cafés en bars. En er is veel volk. Een donker park zonder verlichting en ernaast de voortuintjes, dus residentieel.

**S:** Sowieso is verlichting belangrijk, nee? In zo een donker park.

**N:** Dat lijkt mij sowieso het belangrijkste. Ik ben ook aan het denken: wil je een hek rond je park? Dan wordt het afgesloten.

**S:** Het is meer ambigu dan.

**N:** Ik vind dat minder aangenaam denk ik... Ik weet wat ik wil doen! Ik wil die grot hier – voetgangerstunnel – slopen. Dat is een vieze hoek als je erdoor moet. Wat denk jij baboush?

**S:** Ja, nee, sowieso. Da's zo een citadelpark-situatie.

**N:** Dan ben je natuurlijk niet beschermd tegen regen.

**S:** Je hebt bomen.

**N:** Doe maar gewoon 1 hamertje. Wil je eerst naar een andere situatie of?

**S:** We kunnen een beetje in het algemeen denken hé. Ik vind verlichting nog altijd het belangrijkste. Als je het hier verlicht (langs de rand van het park), zijn de voortuintjes misschien ook verlicht? Hangt ervan af hoe sterk je licht is. Aan het plein heb je misschien al wat verlichting van de cafés. Een station wil je ook wel verlichten.

**N:** En je station staat naast je nachtclub.

**S:** Als je het televisiescherm gebruikt voor je uren weer te geven, heb je ook verlichting.

**N:** Ja maar je zit ook onder de grond. Eigenlijk moet je in een metrostation altijd verlichten.

**S:** Ja, sowieso.

**N:** Overdag, 's nachts. Je moet altijd verlichten. Dus ik denk dat we verlichting sowieso daar kunnen plaatsen.

**S:** Ja dat wel.

**N:** Mag ik dat binnen en buiten plaatsen als ik kies voor het sterkste licht? Het geldt dan voor binnen en buiten. Ook wanneer je buitenkomt...

**S:** Ik weet het maar als je hier verlicht in de metro heb je geen licht in het park en de voortuintjes. Ik denk dat dat één van de gevaarlijkste factoren is. Op zich als je de metro vol steekt met televisieschermen is het ook verlicht. Of met grote projecties.

**N:** Op het plein hebben we geredeneerd dat je licht hebt van de cafés en de voortuintjes van de huizen. Dus het park in het midden niet dan.

**S:** Ik zou sowieso de bewaker inschakelen in het station? In een park ga je niet direct een bewaker steken he? Maar euh... en bij die moestuinen ook niet direct hé?

**N:** (lacht) Voortuinen Sam! En gij zou de bewaker bij de metro plaatsen?

**S:** Ik vind dat nog één van de ... Ja. Metro's zijn wel gure plaatsen.

**N:** Ja van de drie vind ik dat het vuilste. Doe maar, we gaan voor de bewaker! Als je in nood bent kan je iemand roepen.

**S:** Ik was aan het denken om het dak weg te halen, dat het niet meer donker is.

**N:** Een soort lichtkoepel ofzo... Zet maar al die bewaker bij het metrostation! Als een conciërge die daar rondloopt... Die haard is plezant voor in de voortuin. Aan de rand van het park en de voortuin.

**S:** Als je die haard hebt en mensen komen BBQ'en heb je meer sociale controle en licht. Dan kunnen ze daar koken.

**N:** Ja dat vind ik wel plezant maar dan vind ik het wel belangrijk dat dat op de rand van het park is. Bankjes vind ik ook wel plezant. Dus we doen de haard op de rand van de voortuinen en het park.

Da's belangrijk.

**S:** Ik zeg het, we moeten Tv's gebruiken: daar kan een boodschap opstaan plus een semi-verlichting? ... Bij ons park zetten we geen hekkens hé?

**N:** Nee ik moet altijd denken aan LA. We hebben dat nog geleerd dat dat daar vroeger voor de koninklijke familie was. Dat was omheind en werd dan gesloten 's avonds. Wat dan natuurlijk het voordeel had... Daar kan je ook wel over denken... Een park sluiten 's avonds... Ja, kan je

dat doen? Het zorgt natuurlijk voor een deel uitsluiting voor daklozen en mensen die gewoon 's avonds in het park willen zijn. Maar het creëert misschien wel meer veiligheid omdat je weet dat je daar niet naartoe moet en je loopt er niet in het donker alleen.

**S:** Maar op zich hoeft je niet door het park.

**N:** Gohja, als dat je weg is.

**S:** Er zijn wel cafés in de buurt en zatte mensen die in het park belanden. Eigenlijk is het een bé-





Opgestelde spel in huiskamer, Gent. 16 april 2023.

tje Overpoort en citadelpark. Als er iemand gedronken heeft of gespiket is kunnen ze die wel makkelijk meenemen naar het park. Als je dat omheint is het al moeilijker. Dit is een heel gevaarlijke situatie... Hier heb je je club naast je metrostation.

N: Het is erom gemaakt: je gaat gaan pissen, dan gaat ge naar de metro,...

S: Op zich kan je ook gewoon als je mensen wilt ontmoedigen om verkeerde beslissingen te nemen om in dat park te gaan... pff

N: Zeg, weet ge wat tof kan zijn? Een halve wand. Wat lager langs de rand zodat je er op kan zitten. Nu zijn we 's nachts dus het is een soort van barrière die ervoor zorgt dat je niet in het park gaat. Ik kan er in maar ik doe het niet. En overdag heb je zo een half hoge muur waar je op zit. Mensen gebruiken dat. Op een hek kan je niet zitten. Een

muur heeft nog zo een tussenmogelijkheid.

S: Op zich kan je het park dan inderdaad ommuren. Enkel bij de ingang moet het open zijn.

N: Ja, we sluiten het niet af. Je kan er in. Je kan er ook 's nachts in als je wilt. Maar het ontmoedigt misschien 's nachts om er in te gaan. 's Avonds kan het ook tof gebruikt worden. Als je een muur plaatst aan het plein, dan kan je iets drinken. Ook aan onze haard.

S: Over de metro: stel dat het 1 uur 's nachts is en je ziet dat er weinig volk is. Dat je bijvoorbeeld iets kan scannen en een glazen kot gaat open waar je dan in kan gaan zitten dat dicht is. Een safe space. Als je in groep bent en je voelt je niet onveilig ga je dat kot niet nodig hebben. Maar op die manier kan je wel op een veiligere manier wachten. Enkel opletten met junks enzo... Maar je hebt die bewaker ook natuurlijk.

N: Ja sowieso zoals jij zegt. Het inschakelen van een poort.

S: Wat ik ook al heb gezien bij metro's is dat ze zagen dat vaak zatte mensen op hun bankje zitten en dan rechtkomen en al strompelend op de sporen terechtkomen. Terwijl als je die bankjes een kwartslag draait zal dat minder gebeuren.

N: Ja, we kunnen dan zeggen dat we banken plaatsen, maar in een specifieke richting! Met je rug naar de sporen of met je zij naar de sporen.

S: Dat voorkomt inderdaad dat ze vallen in de sporen.

N: Verlichting wil ik nog altijd in het park zetten. Het is misschien interessanter om 1 bankje in de metro te zetten. En een grote televisie...

S: Ge kunt daar dan het gsm nummer van die bewaker opzetten. Als het nodig is om te bellen of voor andere dingen. Want ze komen hier van een

feestje. Een beetje reclame voor LEDA maken. (lacht)

N: Nu twijfel ik. Je kan ook deuren in de metro zetten die pas open gaan als de metro er is. Dan gaan al die zatte mensen niet op de sporen vallen.

S: Dan hebben we die banken niet echt nodig. We kunnen die banken dan ergens anders gebruiken waar het ook een meer sociale functie heeft.

N: Oké, we gaan dat doen. Of ramen? Die kunnen ook dienen als die poorten.

S: Of hekken kunnen daar ook voor dienen.

N: Dus we doen een hek met pinnen aan de spoorlijn. Niet buiten hé.

S: Banken trekken ook wel hangjongeren en daklozen aan. Da's misschien een minderen. Gelijk in New York of in LA waar ze de banken speciaal vormgegeven hebben dat de daklozen niet op kunnen slapen. Da's zo erg.

T: Net zoals aan Gent-Sint-Pieters. Da's gewoon grof.

S: Kunnen we niet een kleiner hekken? (lacht)

N: Ik zou zo graag iets doen met het gordijn.

S: Het probleem is dat televisie een interessante is bij de metro, maar da's zo een klein tv'tje. Als je informatie wilt geven...

N: Ja, da's waar...

S: We hebben gisteren wel allebei aan een kampvuur gezeten. Of je daar nu aan het eten bent of niet, dat maakt niet uit. Pakt dat dit een vuurschaal is.

N: Ah, gij zou hier bij de voortuintjes een vuurschaal zetten. En dan banken?

S: Ja, en dan die tv hebben we ook nog... Gewoon zien dat dat bos niet in brand vliegt natuurlijk. Dat gordijn vind ik wat een vreemde. Toch in dit geval.

T: Je kan denken over de huisjes van de voortuinen, binnenin dan.

N: Dan wil ik misschien wel het gordijn gebruiken. Het is te zien: wie ben ik? Woon ik die moment in het huis of wandel ik daarbuiten?

S: Ik weet niet of dat dat eerlijk gezegd zoveel uitmaakt.

N: Het is uiteindelijk gewoon een perceel dat wordt afgebakend... Da's normaal.

S: Straat geeft ook veel controle hé.

N: Moest ik daar wonen en ze komen daar zuipen, dan had ik al lang een gordijn gehangen. Ik wil geen lawaai.

S: Maar dat is voor u comfort?

N: Ja maar dat valt toch onder je je veilig voelen. Ik wil een groot raam en een goed gordijn! Controle... Op zich is een klein raam ook oké. Weet je wat ook plezant is? We nemen een grote poort aan de huisjes. Je kan dat volledig openzetten. Daar kan je ook chillen en ondertussen heb je de connectie met buiten en 's avonds doe je dat dicht.

S: Als je een grote muur zet is dat goed voor privacy en comfort.

N: Maar nee da's precies een gated community!

S: Da's zoals wij nu naar buiten kijken en dat je

iets hoort bijvoorbeeld. We hebben een groot gordijn of poort voor ons, dan gaan wij toch minder snel interageren?

N: Ja, maar ik heb een grote opening of garagepoort. Grote klapdeuren en in de avond doe je dat dicht. Ik denk nu puur aan ruimtes die plezant zouden zijn.

S: Oké gij woont hier met een oud koppel naast u. Je zet overal een deur in de tuin. Maar dan komen mensen in je privétuin.

N: Nee, maar anderen komen daar niet! Gij zit in u voortuin met u vrienden. Er is een toevallige voorbijganger. Je raakt aan de praat en dan komen die erbij zitten. Jij kiest dat wie er komt en je hebt controle als zijnde het is zomer, mooi weer en je ziet van alles gebeuren. Je ziet externen in de verte. Je hebt zicht op straat en sociale interactie!

S: En naar veiligheid voor inbrekers?

N: Dan doe je dat toch gewoon dicht?

S: Of je maakt een gedeelde tuin met BBQ-plaats. Een soort co-housing tuin met een tafel in het midden. Dan stimuleer je dat mensen meer samen gaan komen... Oké in de voortuinen hebben we nu al veel sociale controle.

N: Oh! We kunnen een kijkgaatje maken aan de achterkant van de huizen dat ze naar de publieke toiletten kunnen kijken!

S: Onze metro is nog altijd donker... We hebben een kleine tv maar dat geeft niet veel licht.

N: We doen een klein televisiescherm met preventie op en een nummer dat je kan bereiken. En dan gaan we toch voor het gordijn moeten gaan? Een doorgeefluik kunnen we ook nog gebruiken. Ideaal voor binnen in je huis voor drank enzo!

S: Wat is de gevaarlijkste situatie? Zatte mensen die naar het park gaan of zat naar huis gaan? Dan vind ik een bewaker wel goed. Tegenwoordig in parkings heb je ook vaak bewakers.

N: Ik vind dat we voor het doorgeefluik moeten gaan bij de voortuintjes. Het kunnen ook doorgeefluikjes zijn tussen de huizen! Ofwel in de voortuintjes waar je eten en drinken doorgeeft.

*“Wat ik ook al heb gezien bij metro's is dat ze zagen dat vaak zatte mensen op hun bankje zitten en dan rechtekomen en al strompelend op de sporen terechtkomen. Terwijl als je die bankjes een kwartslag draait zal dat minder gebeuren.”*

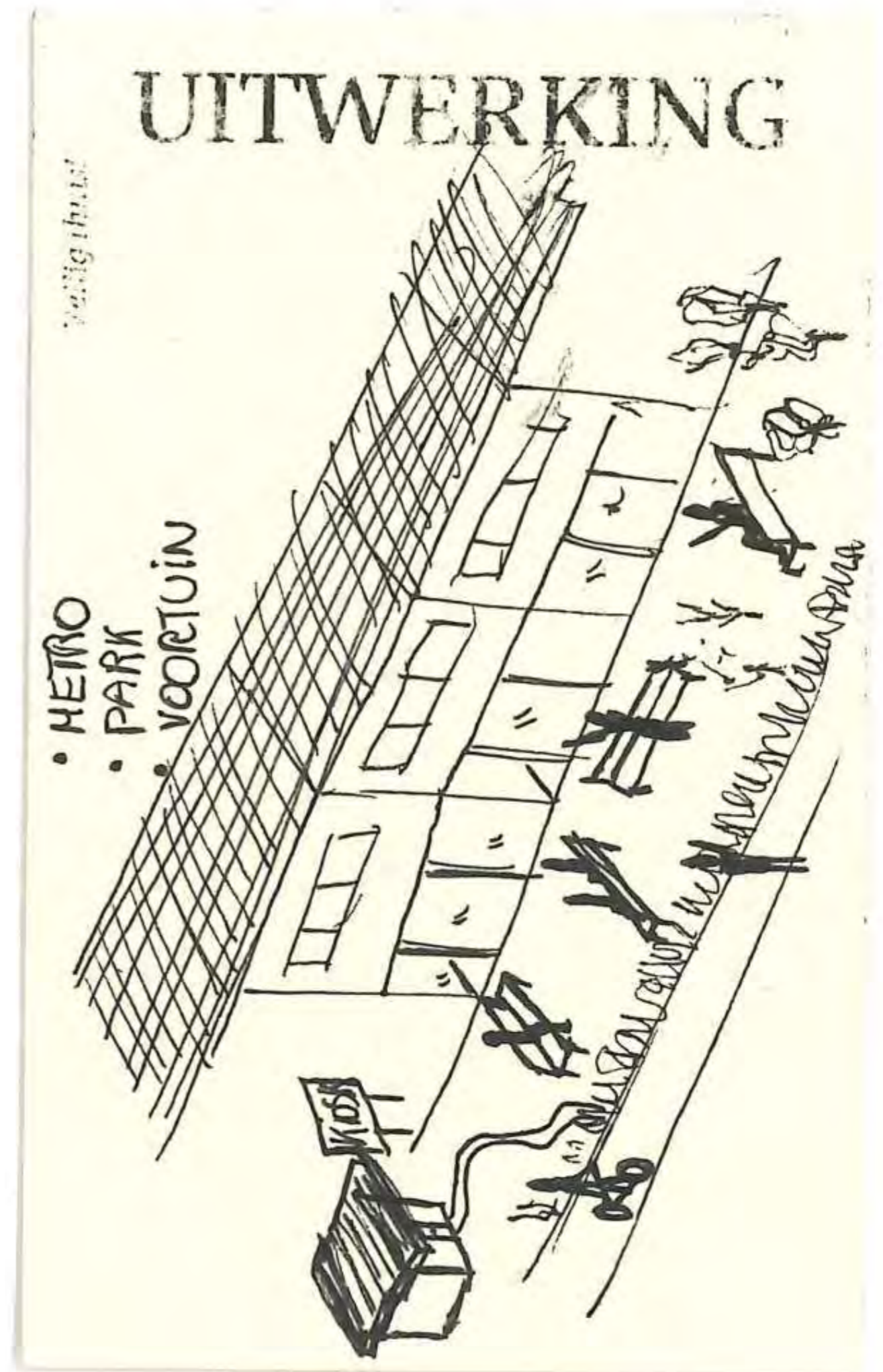





**SCHOOL  
VERJAARDAGS-  
FEESTJE  
PUBLIEK  
TOILET**

24 mei 2023. 5 spelers. Asse. Gespeeld in de huiskamer van het gezin.

drie NIEUWSGIERIGE  
**KINDJES** die **HEEL  
DE DOOS** uitkammen  
nog voor **HET SPEL  
OPGESTELD IS**

**K:** Oké, Hannelore wat zou jij op je verjaardagsfeestje willen hebben om jou mooi veilig te voelen?

**A:** Om te zorgen dat je nergens schrik van moet hebben?

**K** (fluisterend): Hannelore zou je willen klimmen in een boom?

**H:** Ja...

**K:** Pak dan maar een grote boom. En Charlotte, wat zou jij willen op het toilet om jou veilig te voelen?

**C:** Ik zou een gordijn willen. Of een camera.

**A:** En ga je een camera op het toilet zetten, Charlotte, of aan de ingang? Want anders kan die jou filmen als je op het toilet zit.

**C:** (lacht)

**A:** Ahja!

**K:** Dat wil je niet hé!

**C:** Nee! (lacht) En aan de achterkant dan hier?

**K:** Hier is nog een deur. Dus dan zien ze wie er binnenkomt en buitengaat. Oké. Alexander, wat wil jij op school om jou veilig te voelen? Een hekje? Je mag een hekje op school zetten...

**Al:** Ja! Aan de speelplaats.

**K:** Charlotte, jij moet op het toilet nog iets kiezen.

**C:** Nog twee dingen.

**K:** Handjes niet in je mond Alexander!... Ik zou niet in het donker willen zitten in het toilet.

**C:** Ahja.

**K:** Wil je dan veel licht of een klein lichtje?

**C:** Veel!

**K:** Oké heel veel licht. En Hannelore wat wil jij nog op je feestje? Wil je daar kunnen zitten?

**C:** Wil je daar TV kijken? En een tafeltje en een bank!





K: Twee kleine bankjes is ook leuk. Dan kan je naar elkaar kijken. Doe maar.  
 H: Ik heb de blauwe.  
 K: Wat wil jij nog op school Alexander? Wil je daar naar buiten kunnen kijken? Wil je een raam op school? Of wil jij een open haard op school? heb jij dat vast? Om warm te hebben. Maar is dat ook niet gevaarlijk?  
 A: Voor je handjes te verbranden.  
 K: Maar da's niet erg hé jongen, zeg het maar. Of een groot raam om naar buiten te kijken?

A: Of om veilig te zijn voor de straat, een deur. Dat de deur toe kan. Dat je niet buiten op straat kunt lopen, hé.  
 C: Oooooooh.  
 A: Je mag een grotere deur nemen hé.  
 Al: Mama, kijk hoe mooi!  
 C: En een bankje voor in mijn toilet?  
 K: Hannelore heeft al een bankje.  
 A: En een wand in het toilet?  
 K: Een wand of een spiegel in het toilet denk ik.  
 A: Is dat in het school gemengd? De toiletten?

Uitwerking gespeelde spel 5



K: Gaan de jongens en de meisjes samen naar de toiletten?  
 H + C: Nee!  
 A: Ah dan zet je een muur tussen de toiletten. Voor de jongens en de meisjes afzonderlijk. Pak een gele muur, niet te groot. Dat het toch afgescheiden is.  
 K: En spiegeltje in het toilet? Om je handen te wassen? Hannelore jij moet nog iets kiezen voor je verjaardagsfeest.  
 K: Euhm... Een grote boom heeft ze al gezet. En

samen naar een film kijken?  
 C: Oh oh! (lacht)  
 K: Wat zou je graag hebben Hannelore?  
 T: Waar wil je het zetten?  
 H: Hier...  
 Al: Maar waar mag dit?  
 K: Kies maar.  
 T: Ziezo nu hebben jullie alles! Zijn jullie blij?  
 C + H: Ja!

*“De huiskamer zit hier bij die club.”  
“Ja en hier ook voortuintjes aan de straat.”  
“Ik zou daar een wand zetten. Zodat er geen inkijk  
is in je woning.”  
“Jamaja. Wij moeten niet zien wat er daar gebeurt  
en zij moeten niet zien wat er in u huis gebeurt.”*

Spelen van het spel in steeg, Graffitistraatje, Gent. 22 mei 2023.



tijdens het SPEL  
het  
**BEVEILIGINGSALARM**  
horen **AFGAAN** in de STRAAT  
en  
AFVRAGEN of het  
van **HEN IS?**



Opgestelde spel in veranda, Waregem. 26 mei 2023.

**F:** Zullen we beginnen met het metrostation?

**E:** Misschien kunnen we het bovengronds maken?

**C:** Ja, dat moet kunnen hé!

**F:** Maar vind je dat een verschil onder-of bovengronds?

**V:** Ahja hé. Da's toch creepy onder de grond, vind ik sowieso.

**F:** Maar er zijn toch sowieso evenveel mensen onder de grond als wanneer je boven de grond een metrostation hebt?

**E:** Ja, maar het is wel zo een nauwer gevoel omdat er wanden rond je zitten.

**V:** Ja hé, het is toe. Allee... In een metro is het er rond al toe toch? Maar in een tram is het open en gaat iemand het altijd gezien hebben als er iets gebeurt.

**F:** Maar het is nacht hé dus dan zie je ook niet veel boven de grond. Ik zou sowieso al gaan voor verlichting.

**E:** Veel licht?

**F:** Diffuus licht? Ahja, maar het toilet moet ook verlicht zijn, toch?

**C:** Jaja!

**F:** Maar ik vind een lantaarnpaal ook maar eng.

**V:** Verlichting vind ik in het donker een belangrijke factor om je veilig te voelen, of niet?

**E:** Ja maar het ding is dat als je 1 lantaarn gebruikt de rest donker wordt.

**F:** Ja, er wordt maar 1 punt verlicht. Dat trekt je aandacht.

**V:** Als we het hoogste van verlichting dan nemen, is het toch algemeen verlicht.

**E:** Wat ik sowieso zou doen is de metro boven plaatsen.

**C:** Ik zou er niet inkruipen ik.

**E:** Gij zou niet naar beneden gaan, gij?

**C:** Nee nee, ik kan niet meer ook hé.

**E:** En een lift?

**C:** Ja, dat kan.

**F:** Gaan we naar iets anders of blijven we daar?

**E:** We gaan eerst eens naar de huiskamer, niet? Dat we eens iets anders hebben want de lampen plaatsen gaat toch moeilijk worden denk ik.

**V:** De huiskamer zit hier bij die club.

**E:** Ja en hier ook voortuintjes aan de straat.

**V:** Ik zou daar een wand zetten. Zodat er geen in-kijk is in je woning. En wat voor club is het?

**E:** (lacht)

**V:** Jamaja. Wij moeten niet zien wat er daar gebeurt en zij moeten niet zien wat er in u huis gebeurt.

**E:** Als er licht brandt in je huis dan zien ze alles. Een grote wand dan? Of een kleine?

**V:** Een grote wand zou ik er dan zetten. Dan gaan we ons veiliger voelen. Ja Eline, zou jij dat graag hebben?

**E:** Ik trek me dat wel iets minder aan.

*“Weet je wat ik ook handig zou vinden?  
Een spiegel. Dat je iemand ziet afkomen. De spiegel is zodanig gezet dat je ziet wie er binnenkomt of wie er om het hoekje staat.”*



Opgestelde spel in veranda, Waregem, 26 mei 2023.

F: Ge weet dat ook wel als je er gaat wonen.  
 E: Wat ik mij zou aantrekken is dat er daar wordt overgeven.  
 V: Maar als die wand er staat kunnen ze dat ook niet doen hé, overgeven in je hof. En de rest... en pis en kakka...  
 E: Ma seg, alé ! Dus de grote wand dan? Zijt ge het ermee eens? Jij ook, mémé?  
 C: Joas joas.  
 V: Nu voel je je toch al een beetje veiliger.  
 E: Ja.  
 F: Anders nu toilet? Euh...  
 (alarm in de buurt gaat af)  
 V: Het alarm is aan het afgaan van ons huis denk ik.

E: Heb je het afgezet? ... Het is ook voor de veiligheid hé. Ja, soit. Anders zullen ze wel telefoneren hé. Of papa zal wel bellen.  
 F: Aangezien het alarm nog niet uit is vind ik het wel raar.  
 E: Ah, het is gestopt. Ja oké. Publiek toilet.  
 V: Verlichting zeker? Maximale verlichting.  
 E: Weet je wat ik ook handig zou vinden?  
 V: Een bank zeker?  
 E: Nee een spiegel. Dat je iemand ziet afkomen. De spiegel is zodanig gezet dat je ziet wie er binnenkomt of wie er om het hoekje staat. Dat je het ziet wie er aan de muur staat.  
 V: Ahja ja.  
 E: Niet?

F: En een camera? Of vind je dat risicovol om in een toilet te hangen? Maar niet in het toilet zelf hé. In de gang of bij de lavabo's. Of buiten aan de ingang.  
 E: Ik vind dat er een camera moet hangen.  
 F: Ik zou eentje in het toilet doen en misschien die drie in het metrostation.  
 E: Ik zou een ventje in het metrostation zetten. Een securityman.  
 F: Ahja, maar je mag maar 1 keer van elk ding zetten. Dan vind ik toilet belangrijker want in het metrostation zijn er meestal nog andere mensen. In een openbaar toilet kan het zijn dat je daar alleen bent. En in het toilet gaat er rapper iets gebeuren dan in een metrostation. Je zit hier vast

hé. En er kan toch geen security hele dagen in het toilet zetten?  
 E: Jawel, utopisch nadenken. Dat kan wel.  
 F: Dan wel.  
 E: We kunnen daar dan geen groot licht meer gebruiken. Zou je liever meer licht hebben en gewoon camera's of liever een mannetje en een lantaarnpaal?  
 F: Of spots.  
 V: Zeg het nog eens?  
 E: Ofwel veel licht en een camera ofwel een securityman en een lantaarnpaal.  
 V: Ik zou gaan voor die camera en veel licht.  
 F: Waar voel je je het meest onveilig? In het toilet of het metrostation?

C: De metro.  
 F: Dus je voelt je onveiliger in het station dan in een toilet waar iedereen binnen kan?  
 C: Ahja!  
 E: Ik zou ook wel metro zeggen. Ik zou wel overal licht aansteken bij de toiletten. Want er zit hier ook een café naast. Sociale controle...  
 F: Maar ik denk dat je in een metrostation meer controle hebt dan in een toilet. Dat zit helemaal afgesloten hé en we hebben het boven de grond gemaakt. Dus je kan roepen. Maar als je binnen in een kotje zit en ze komen binnen...  
 E: Ahja zo. Dan snap ik het wel.  
 F: En daar in de metro kan je nog ontsnappen maar in het toilet zit je helemaal vast. (alarm gaat nog steeds af)  
 F: Maar volgens mij is dat het alarm van een auto.  
 V: Maar wie zijn auto staat langs de baan?  
 F: Geef is je gsm. Dan kan ik kijken of het alarm aanstaat... Het is volledig uitgeschakeld.  
 E: Als het nu stopt is het de onze.

V: Alé, het zal niet van ons zijn.  
 F: Dus het toilet of het station camera's geven?  
 E: Ik zou dan in het toilet camera's hangen.  
 F: Als je hier buiten camera's hangt, kan je zien wie binnenkomt en zien wie er naar het station gaat.  
 V: Ja, het kan voor alle twee een beetje dienen.  
 E: Ja maar ik zou dan ook security doen.  
 F: Maar dan geen camera's? Op camera heb je wel rapper iets op beeld hé.  
 V: En als dat manneke ooit eens naar de wc is, dan heb je ook niks.  
 E: Ja maar een mannetje kan wel ingrijpen, een camera niet.  
 V: Nee ik weet het. Alles heeft zijn voordelen en zijn nadelen.  
 E: Pakt dan de camera. Maar zoals ik zeg: de camera's gaan niks kunnen doen als er iets gebeurt hé.  
 F: Wat zeg jij mémé? Een ventje of een camera?  
 C: Ja meisje. Pak maar hetgeen dat jullie denken.

E: Zou je je veiliger voelen als er een ventje staat?  
 C: Jajaja, een ventje.  
 V: Als er iemand is kunnen ze je altijd helpen, da's waar hé. Een camera kan niks doen.  
 C: Jajaja, pak maar een ventje.  
 F: Hier dan? Of buiten?  
 V: Aan de ingang hé  
 E: Maja hij kan over en weer wandelen. En ik zou licht in de metro plaatsen. Veel licht.  
 F: Dus dan overal licht in het station?  
 V: Ja, sowieso hé.  
 E: In de woonkamer zou ik een klein raam plaatsen dan.  
 V: Buiten moet er ook verlichting zijn. Aan mijn huis.  
 F: We kunnen niet meer. We hebben al licht in het station.  
 V: Ahja, oké. Geen licht meer dan. We zullen een kaars aansteken.  
 F: Je kon ook een televisiescherm of groot projectiescherm in het station gedaan hebben.  
 E: Maar je gaat toch geen licht buiten zetten? Want als er licht buiten is, zien ze allemaal wat er binnen bij u gebeurt, toch?  
 V: Maar moet die constant aanstaan dan?  
 E: Waarom zou je anders licht zetten? Da's het ding net. Waarom zou je er licht zetten om je veiliger te doen voelen? Je gaat dat daar toch niet zetten om het niet aan te zetten.  
 V: Daarom moet dat toch niet altijd branden...  
 E: Je wilt gewoon licht buiten plaatsen voor wanneer er iemand passeren die je niet aanstaat dat je het licht buiten kan aansteken en het kan zien?  
 V: Ja, ook. Maar we kunnen het niet meer gebruiken.  
 F: Begroeiing bij je thuis? Struiken, bomen?  
 E: Ja nu kijken ze nog binnen.  
 V: Dan die wand en een beetje begroeiing?  
 C: Zeker!  
 E: Het is iets.  
 V: Ja, het breekt hé.  
 E: En nu nog het toilet, een tweede element.  
 F: Misschien een raam? Of is dat raar?

E: Dan kunnen ze binnenkijken...  
 V: En die spiegel?  
 E: Ahja, die spiegel!  
 V: Dan kan je zien wie er komt. Het ventje staat er al maar bon.  
 E: We plaatsen de spiegel zodanig dat je kan zien wie er binnenkomt.  
 F: Misschien in het station ook nog een bank plaatsen?  
 C: Ja, dat zou goed zijn.  
 E: Dat je kan wachten.  
 F: Dat je niet moet rechtstaan. Ook goed voor mensen met een beperking.  
 V: Dan ben je ook wel meer op je gemak en voel je je veiliger als je niet de hele tijd moet rechtstaan.  
 F: Of als er iemand zit kan je er naast gaan zitten. Dan denken ze dat die niet alleen is.  
 E: Ja, inderdaad. Want soms als ik een vrouw zie zitten ga ik er soms naast gaan zitten om te doen alsof we samen zijn. Oké, het metrostation is af.  
 V: Dus in het toilet hebben we de spiegel en een fysieke bewaker.  
 F: Misschien een televisie? Of is dat raar? Dat het niet zo kil stil is.  
 E: Ja, dat er iets van geluid afspeelt.  
 V: Dat dat geen verlaten plek is, sowieso. Dat er een beetje beweging is. Dat je zagezegd naar de televisie zit te kijken.  
 F: Het kan ook gewoon een televisie zijn die muziek afspeelt.  
 E: En de stilte doorbreekt... En nu nog bij het huis een blauwtje. Ik zou er een klein raam doen.  
 F: Of een haard?  
 V: Ga jij je veiliger voelen door een haard daar?  
 F: Bij je thuis?  
 V: Ik versta die haard niet zo goed. Maar binnen is het goed. Maar jij wilt een raam?  
 C: Een klein, een klein!  
 E: Mémé wilt ook een klein raam. Dat je kan zien wie er buiten loopt maar dat die u niet kan zien.  
 C: Jaja, da's goed! Da's goed jong.  
 V: Dus een raam dat geen inkijk heeft?  
 E: Gij niet mee eens?

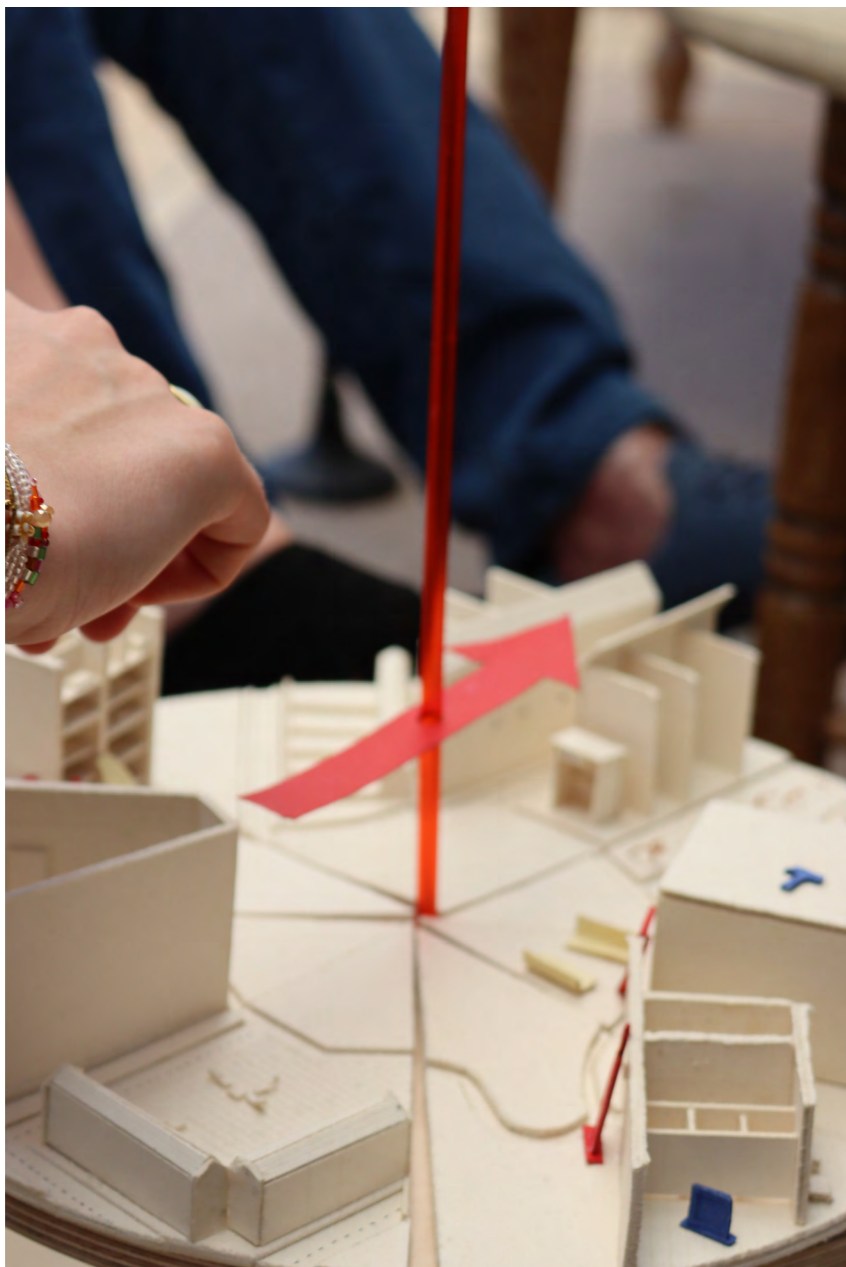

*“Misschien in het station ook nog een bank plaatsen?”*

*“Ja, dat zou goed zijn.”*

*“Dat je kan wachten.”*

*“Dat je niet moet rechtstaan. Ook goed voor mensen met een beperking.”*

*“Als er al iemand zit kan je ernaast gaan zitten. Dan denken ze dat die niet alleen is.”*

*“Ja, inderdaad. Want soms als ik een vrouw zie zitten ga ik er naast gaan zitten om te doen alsof we samen zijn.”*

V: Gij ziet ze en zij u niet?  
 F: Maar je hebt al de bomen voor je huis?  
 E: Ja maar 1 boom...  
 V: Dat gaat niet heel de boel beschermen.  
 E: Je wilt eigenlijk de mensen in de club niet zien maar je wilt ze toch wel een beetje zien.  
 F: Zeker mama! (lacht)  
 E: Voila. Ik had nu wel geen wand tussen de club en het huis gezet hebben.  
 F: Wat zou je wel gezet hebben?  
 V: Ik zou er geen bankje zetten of ze zitten er allemaal op.  
 E: Maar de toiletten vind ik wel goed opgelost en de metro ook. Maar ook omdat ik denk bij de club dat ik me niet echt onveilig voel. Er zijn gewoon veel zatte mensen.  
 F: Je hebt er soms die ook niet just zijn hé. Die iets in u drank doen.  
 V: Al die drugs enzo! Het kan ook een seksclub zijn hé.  
 C: Jaja...  
 E: Maar als je dan iets ziet zou je moeten kunnen ingrijpen, snap je? Moest ik hier nu lopen en mémé woont daar: Als ze ziet dat er iemand achter mij loopt, kan ze de politie bellen.  
 C: Ik zou gauw buiten zijn dan!  
 E: Dan zou ik eerder misschien een groot hekken daar gezet hebben. Ze kunnen er niet over maar je kan er wel door zien.  
 F: Veranderen we dat dan?  
 V: Ja het is goed, verander maar.  
 E: Goed?  
 V: Ja.

*“Maar ik denk dat je in een metrostation meer controle hebt dan in een toilet. Dat zit helemaal afgesloten hé en we hebben het boven de grond gemaakt. Dus je kan roepen. Maar als je binnen in een kotje zit en ze komen binnen, horen ze je niet...”*



*“Ik denk dat hier expres geen banken zijn voor de daklozen en crackies.”*

*“Maar da’s ook wel spijtig want uiteindelijk wordt dit plein niet gebruikt.”*

*“Worden hier geen evenementen gedaan?”*

*“Nee, nog nooit gezien hier en mensen passeren hier gewoon. Niemand blijft.”*

*“En bomen heb je er niet bijgedaan? Want bomen op een plein vind ik wel nice!”*

*“Niet per se alle natuur. Gras moet ik niet hebben, bomen wel.”*

*“En moesten er op dit plein wel evenementen georganiseerd worden zou dat dan beter zijn? In plaats van dat dit gewoon een doorgangsruimte is?”*

*“Op zen minst een frituur!”*

Opgestelde spel op plein Congres, Brussel. 6 juni 2023.

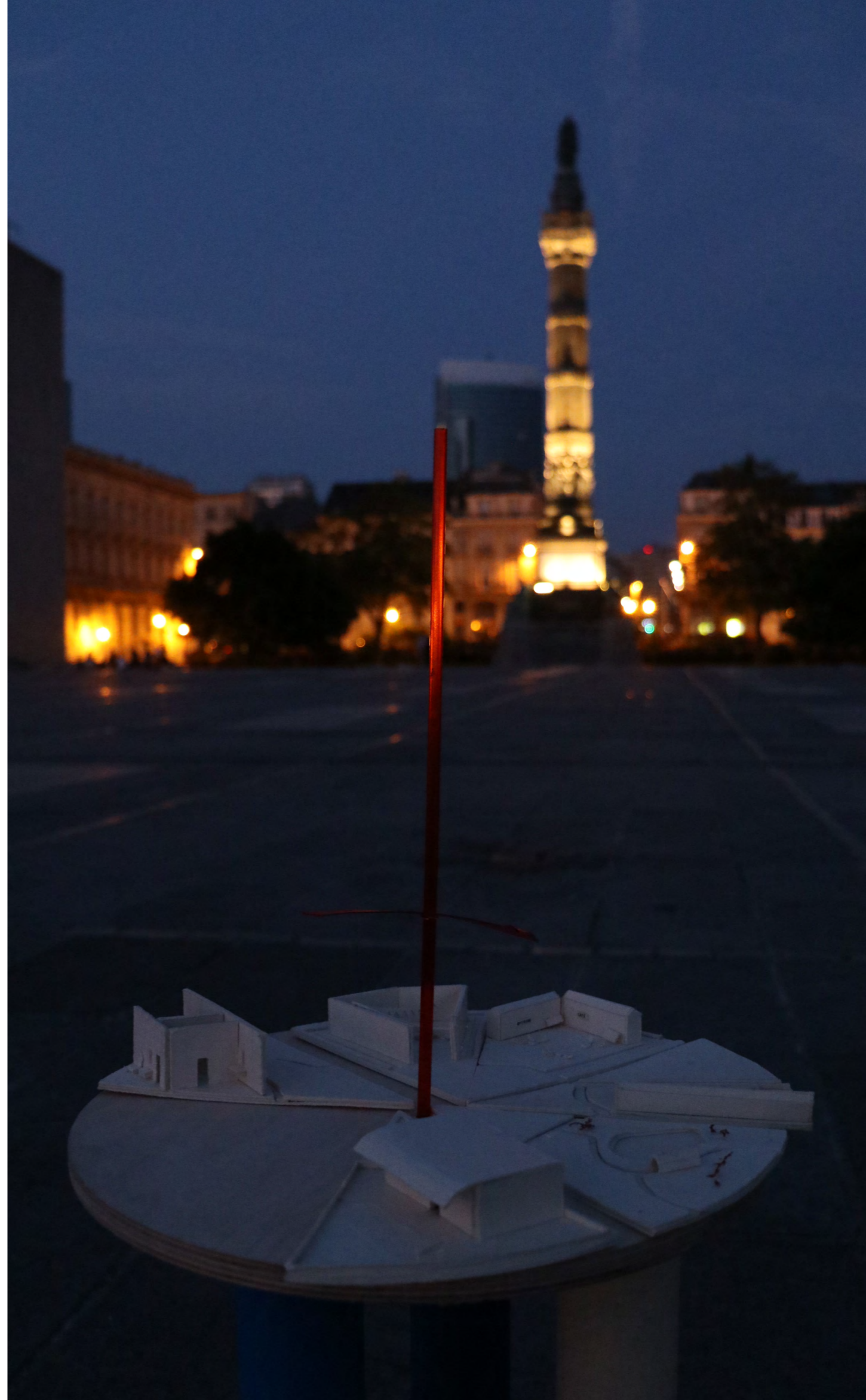



WEGGESTUURD  
WORDEN *van*  
METROSTATION  
*naar* PLEIN  
*door* DRIE (!) BEWAKERS

**G:** Ik denk dat ik op een publiek plein een bank met een tafel zou zetten.

**L:** Ik denk niet per se voor veiligheid maar het is wel een plaats waar je het snel kan zetten.

**G:** Ik zou denken dat we voor gegenderde toiletten we wel de hamer kunnen gebruiken. Om niet gegenderde toiletten te hebben.

**D:** Of de bank in de club? Als je moe bent.

**G:** Ja, dat kan ook.

**D:** Of in het parkje zo een BBQ dan kunnen we lekkere worsten maken!

**G:** Maar we hebben geen park, wel een pleintje.

**D:** Of op het pleintje dan. ()

**G:** Ja, hier zo naast de wachtrij van de club.

**L:** Een hek zou ik niet doen.

**G:** En een scherm in de club?

**L:** Nee ik wil dat niet in de club.

**D:** Maar de bank! We zetten die gewoon al. Waar gaan we die zetten?

**L:** Niet te dicht bij de straat. Dichtbij de toiletten? Dan kan je naar het toilet gaan en babbelen met je vrienden.

**G:** Achter het huis?

**L:** Tussen het toilet en de club heb je wel een connectie nodig. Of voor de club? Dan is dat een bé-tje voor de twee.

**G:** Oh nee, er is een kaartje weggevlogen!... Maar daar is een goed idee. Daar kan je op alles kijken.

**L:** En nu... Wat is leuk in een club? Niet te veel licht ... of leuk licht?!

**D:** OMG of een raam in de club? Dan kunnen we achter het raam dansen!!!

**G:** (*lacht*) Ik zou denken aan de club dat als je buiten bent, je graag licht hebt. Zo'n ding...

**L:** Een licht voor onderweg naar u huis. Voor mij is een lamp daar belangrijk.

**D:** Weet je wat ik ook leuk vind? Mensen die security zijn en zeggen dat dit een safe space is.

**L:** Ja, dat is wel belangrijker bij een club. Dat je bij iemand terecht kunt.

**G:** Maar ik heb het gevoel dat die dat enkel doen op feestjes waar niets gaat gebeuren. Zo op de gay haze in Brussel bijvoorbeeld. Snap je? Dan is dat zo: 'ahja, don't harrast!'

**D:** Het is waar wat je zegt.

**G:** Op horst gaan die dat ook doen maar daar gebeurt dat sowieso al minder. Je hebt dat daar niet nodig.

**D:** Ja, maar dat is sowieso leuk. Dat geeft een leuk gevoel. It's part of the experience.

**L:** Ja, maar je weet toch nooit of dat al dan niet nodig is? Ik zou er toch iemand fysiek zetten en een camera.

**G:** Neeneenee. Dat sowieso niet! Ik zou wel de hamer al bij het toilet doen. Niet gegenderde toiletten. Er is geen logo meer dan. Ik zou wel een lamp bij de club doen aan de buitenkant.

**L:** De straatlamp?

**G:** Ja, perfect.

**D:** Oh maar ik wil echt die BBQ op dat plein. Een super grote. Om heel veel eten te maken.

**L:** Waarom niet hé? In plaats van dat lelijk Starbucks-ding hier op het Rogierplein.

**G:** Maar waar zet jij die nu? Gewoon zo op het midden van het plein?

**D:** Maar ja! Als landmark!

**G:** Allee dan in het midden van het plein... En in

de toiletten?...Een TV? Een hek?

**D:** Een TV zou wel leuk zijn, niet? Een gordijn hebben we ook nog.

**G:** OMG en een wand? Ik vind dat zo horrible als de toiletten niet tot beneden gaan. Dat vind ik echt vies. Dat is echt vervelend.

**L:** Een stoeltje bij de toiletten? Of licht? Of voldoende toiletten?

**G:** En bij de tussenruimtes...?

**L:** Of zo wat babbeltjes doen op toilet? Als meisjes

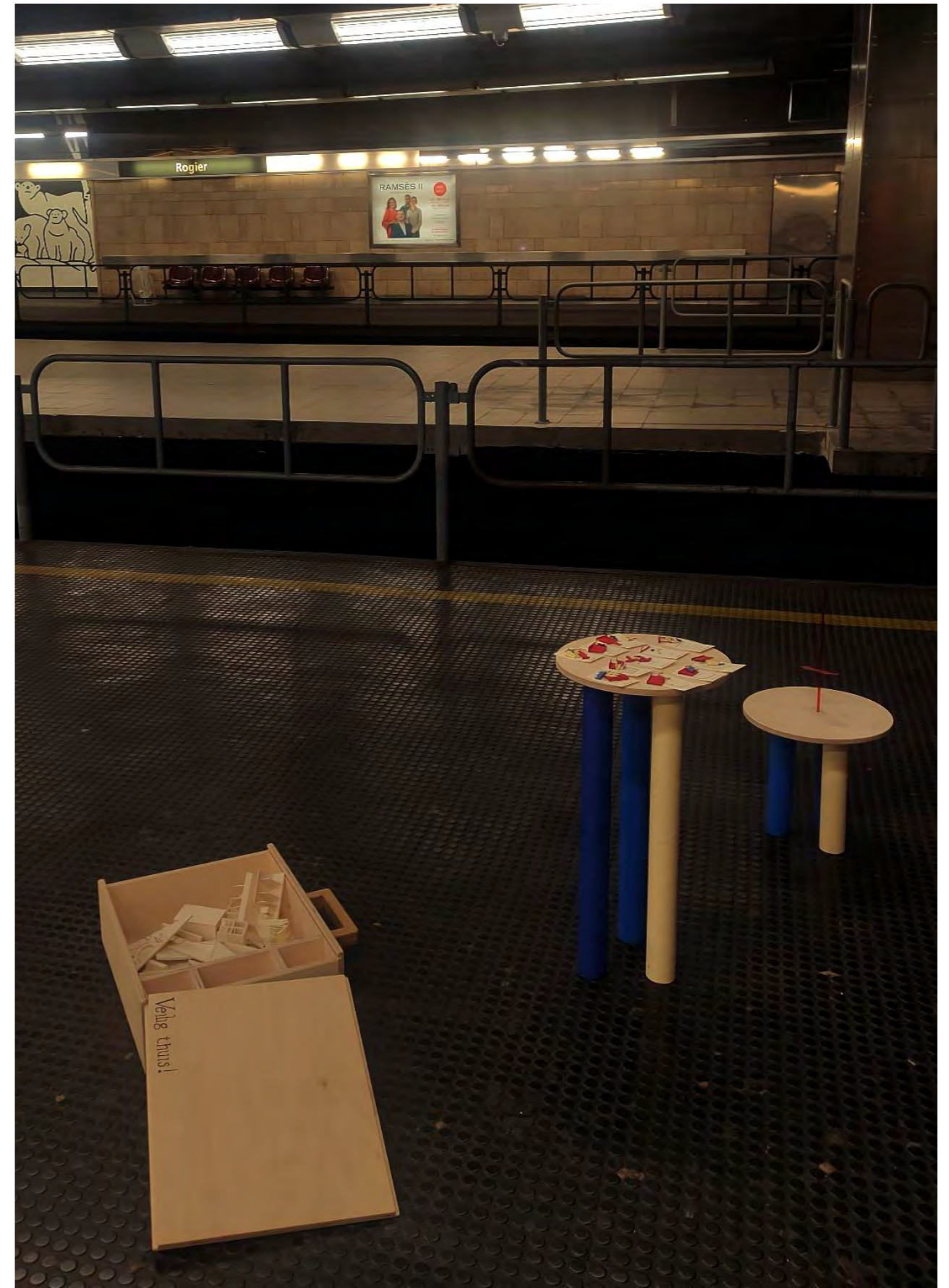



naar toilet gaan is dat nooit alleen.  
 G: Naast de toiletten toch hé? Niet in de toiletten...  
 L: (*lacht*) Nee tuurlijk niet. Ah, maar wacht we hebben de bank al gebruikt.  
 D: Maar...  
 L: In de club moet er ook nog iets zijn.  
 D: In de club had ik meer het idee dat de TV een projectiescherm is met coole visuals.  
 G: Ja, (*lacht*) dat dacht ik ook!  
 L: Dat vind ik ook leuk.  
 D: En welke televisie?  
 L: De kleine dan.  
 G: Maar een mini TV heeft echt geen nut hé zo? Wat ik wel zou denken is dat ge zo... ja...

D: Een hek voor de DJ als die zich niet veilig voelt?  
 G: Ik vind dat ambetant hekken in clubs. Hebt ge dat ooit al meegemaakt en ge zit tegeb zo een hek te dansen en iedereen duwt enzo... Dat vind ik echt ambetant. Bijvoorbeeld aan Allee Du Kaai: net als ge binnenkomt hebt ge zo van die hekken. Iedereen plet daar zo tussen en dan...  
 D: Ik vind dat wel leuk. (*lacht*) Maar kunnen we iets met de camera's doen in de toiletten?  
 G: En wat mankeert er nog op dat plein?  
 L: Iets blauw.  
 G: Een deur?  
 L: Of ook een beetje licht eigenlijk. In de nacht.  
 G: Of een poort? OMG ja sfeerlichtjes op dat plein!  
 D: Yeah.

G: Ahja, die lichtjes vanop de grond net zoals hier op Rogierplein!  
 D: OMG ik was aan het denken: een muur daar.  
 L: En weet ge wat? Ik vind dat als je op straat wandelt en die cafés hebben een raam waardoor je de mensen ziet dan is dat sowieso minder eng in de nacht. Moest er iets gebeuren heb je de interactie. In een club vind ik het dan weer wat raar. Je wilt niet dat iedereen je ziet als je aan het feesten bent.  
 D: Dan is het geen secret meer.  
 G: Camera's hebben we nergens nodig hé?  
 L: Nee, dan vind ik licht belangrijker dan camera's.  
 G: Misschien in de toiletten een afgezonderde

ruimte maken met gordijnen om te seksen ofzo? (*lacht*)  
 D: OMG een dark room!  
 L: Maar wil je dan niet eerder een muur? (*lacht*)  
 D: Of een hekje!  
 L: Maar dan ben je nog zichtbaar? We kunnen wel de hekken en de muren wisselen tussen de toiletten. En wilt ge dan geen gordijnen in de club? Dan kan je seksen in de club in plaats van in de toiletten.  
 D + G: Ja!  
 D: Zo een doorzichtig gordijn. (*lacht*)  
 L: En je hoort alles erdoor. (*lacht*)  
 G: Mensen die seks hebben in de club leven wel met het idee dat ze gezien zullen worden.

*“Hier in deze appartementsgebouwen rond het plein heb je kei veel ramen maar ik voel nul komma nul sociale controle. En daar zijn allemaal gordijnen achter die ramen.”*

*“Dat komt denk ik omdat die gebouwen te hoog zijn! Overal ook dezelfde functie. Er is geen relatie met wat er hier gebeurt. Ik tel 6 verdiepen.”*

L: Net zoals in Berlijn.

G: Het ding is als ik nu naar de club ga en ik heb geen zin om te seksen dan ga ik dat niet nice vinden dat mensen naast mij zitten te seksen met een doorzichtig gordijn. Het ander standpunt: ik wil gewoon uitgaan met mijn vrienden en vriendinnen. Ik wil dansen en hoeft niet mee te maken wat de ander doet dus het mag wel een beetje verstopt zijn.

D: Maar allee...

G: You're always in the mood! (*lacht*)

L: Of een hamer? Willen we niet een muur of twee wegdoen?

L: Je hebt wel een toilet aan het metrostation. Is dat niet een beetje een gevaarlijke plek?

G: Lampen dan ofzo?

D: En een camera?

L + G: Nee...

G: Het is er kei eng maar er is wel een camera...

L: Hmm... Eigenlijk zorgt het licht ervoor dat er niets gebeurt op het moment zelf. Met een camera gebeurt het sowieso.

G: OMG ik weet het! In de club een gordijn op de grond leggen dat gebruikt wordt als tapijt voor een safe space.

L: Ja, een cosy plek.

G: Exact dat. Doen we dat?

D: En dan kunnen mensen nog seksen als die willen.

L: Voilà, op die vuile vloer. (*lacht*) You do you.

G: Nu nog een gele in de toiletten.

L: Licht naast het metrostation?

G: Ik zou ook iets met licht doen.

D: Oh maar hier is de club wel langs het appartement... Maar we don't care.

L: En we hebben licht tussen de twee gezet zodat je veilig naar huis kan.

G: En je kan ook chipolata's gaan eten. Wat kunnen we nog doen in de toiletten?

L: Het is een kleine ruimte dus misschien deuren?

G: OMG ja deuren die tot beneden gaan.

D: Wanneer ik naar toilet ga en ik moet betalen dan voel ik me wel veiliger. Er is altijd iemand die aanwezig is. In het metrostation zijn altijd crackies.

G: Ik vond dat horrible. Ik ben vanmiddag op toilet gaan zitten in Muntpunt waar ik moest betalen. De deur van het toilet was open en ik hoorde de mensen en ik vond dat horrible!

D: Ohnee!!!!

G: Dus die deuren zijn misschien wel belangrijk.

L: Dan doen we de muur misschien weg?

G: En een gele deur? Dat is een normale deur. Doe maar. Zijn er extra dingen waar we aan denken? Wat zouden wij misschien willen?

D: In de club is het leuk als er gratis drank is. Dan voel ik me veilig. (*lacht*) Op het toilet vind ik het wel echt leuker als er iemand is. In de C12 is dat superleuk met al die gratis dingetjes. Er is een vrouw die kauwgom uitdeelt.

L: Dat is wel een safe space inderdaad. Ge weet dat ge daar op u gemak naartoe kunt gaan.

G: En er zijn ook genoeg toiletten, 120!. Da's kei nice.

D: En op het plein? Gras eigenlijk. Bloemrijke grassen..

L: Ja maar als het helemaal begroeid is met bossen ... Allee ik weet dat mensen zich niet in de struiken gaan verstoppen maar toch ben je een beetje bang dan.

D: Inderdaad maar geen verhard pleintje!

L: Ah weet ge wat we doen! Daar dat raam zetten in die gebouwen aan het plein. Dat je van de gebouwen naar het plein die connectie hebt.

D: Sociale controle! OMG! Misschien krijgen we dan ook nog wat licht van de club.

G: Wat wel nice is dat er grote ramen zijn tot beneden. We doen dat.

L: Ik ben blij!

D: Ik ook!

G: Ja want die visuele connectie is wel nice.

D: Da's waar.

G: Oké extra dingen in een club waar we aan denken?

D: Zetels.

G: En een terras!

L: Ja een buitenruimte is leuk.

D: Voor mij is die tussenruimte in de C12 al een buitenruimte.

G: Ja maar dat ruikt daar overal naar sigaretten. Ik vind dat niet nice.

D: Oh ik vind dat super nice.

G: En daar is maar 1 bank ofzo. Da's horrible.

L: Plaatsen om te zitten en een buitenruimte dus.

D: En een EHBO.

G: Maar dat hoeft niet op elk feestje, snap je. Gedraag je.  
L: Maar er zijn veel mensen die zich niet gedragen. Ge kunt gespiket worden.

G: Ik vind in een club niveauverschillen kei belangrijk. Als ge allemaal op hetzelfde niveau zijn hebt ge het gevoel dat ge verdrinkt.

D: Misschien kunnen we daar dan een klein muurtje zetten in plaats van het gordijn. De ruimtelijkheid van de club is inderdaad belangrijk.

T: Ik vraag me af bij de pleinen: het is hier op Rogier zo groot maar er is niks.

L: Je hebt hier geen afbakening.

G: Dit plein is kei eng.

L: Het is 1 grote open vlakte.

T: Ergens kan je denken dat je alles ziet...

G: Dat maakt het juist eng.

L: Je moet het plein opdelen.

G: Iemand had gezegd: ik vind Sint-Gorikshallen kei nice. Je hebt zeteltjes en een groot standbeeld in het midden. Dat zorgt ervoor dat je de mensen hoort en niet ziet. Ge weet dat die er zijn maar ge ziet die niet per se. En die zeteltjes zijn allemaal organisch geplaatst. Dat vind ik wel nice.

D: Ik denk dat hier expres geen banken zijn voor de daklozen en crackies.

L: Maar da's ook wel spijtig want uiteindelijk wordt dit plein niet gebruikt.

D: Worden hier geen evenementen gedaan?

L: Nee, nog nooit gezien hier en mensen passeren hier gewoon. Niemand blijft.

G: En bomen heb je er niet bijgedaan? Want bomen op een plein vind ik wel nice!

D: Nature...

G: Nee niet per se alle natuur. Gras moet ik niet hebben, bomen wel.

T: En moesten er op dit plein wel evenementen georganiseerd worden zou dat dan beter zijn? In plaats van dat dit gewoon een doorgangruimte is?

L: Gewoon al zo foodtracks of terrassen die tot op het plein komen.

G: Of toch minstens een frituur.

L: Saint-Catherineplein is bijvoorbeeld klein met cafés en hier heb je keiveel ruimte dus moesten die terrassen tot over de rand komen heb je al wat leven.

G: Hier in deze appartementsgebouwen rond het plein heb je kei veel ramen maar ik voel 0.0 sociale controle. En daar zijn allemaal gordijnen achter die ramen.

L: Dat komt denk ik omdat die gebouwen te hoog zijn! Overal heb je ook dezelfde functies en de gebouwen zijn te hoog. Er is geen relatie met wat er hier gebeurt. Ik tel 6 verdiepen.

G: Dit is ook een kei slechte locatie ook voor dit hotel.

L: Da's voor toeristen die niet weten wat leuke plekken zijn in Brussel. Dit is een kei enge buurt 's nachts. Terwijl in het centrum is het helemaal een andere plek. Hangt wel af van je eigen gevoelens etc...



Spelen van het spel op Rogierplein Brussel.

Vandaag werd het spel gespeeld in het metrostation, waar ik het meest schrik voor heb. Ik ging drie kwartier op voorhand naar metrostation Rogier om al eens te kijken waar we ons zouden kunnen installeren met het spel. Het moest ook een plaats zijn waar we niet té veel in de weg stonden aangezien dit een heel drukke metrohalte is. Gelukkig was het al 8 uur 's avonds en was de spits al voorbij.

Na wat opstellingen uit te proberen, vonden we een mooie plek aan het uiteinde van het perron. Van daaruit had je een overzicht over een redelijk groot deel van het station. Ook waren er 6 rode bankjes aanwezig waar de spelers eventueel op konden zitten. De grond is hier namelijk heel vuil en plakkerig.

Tijdens het opstellen van het spel waaiden de kaartjes telkens weg wanneer een metro het station binnen of buiten reed. Soms vraag ik me af wat ik eigenlijk aan het doen ben. Ik voelde continu de blikken van de voorbijgangers prikken in mijn rug. Gelukkig was Azra, een vriendin die foto's gaat trekken, bij mij. Zo voelde ik me toch iets meer op mijn gemak. Ze studeert zelf film en regie dus is het redelijk gewoon om op publieke plaatsen te filmen en zich daar niks meer van aan te trekken.

Guevorg stuurde me net dat iedereen is toegekomen wanneer ik in mijn ooghoek plots 3 bewakingsagenten van de roltrap onze richting zag uitkomen. Ik probeerde oogcontact te vermijden omdat ik altijd denk dat mensen mij dan niet zullen zien. Ik weet het, belachelijk.

Ze stapten weldegelijk op ons af en vroegen in het Frans wat we aan het doen waren. Azra haar Frans is veel beter dan dat van mij dus ze legde uit dat dit voor een schoolopdracht is en dat we enkel het spel filmen en niet de omgeving met passanten.

We kregen een nogal arrogant antwoord dat we niet mogen filmen in metrostations. Het mag enkel als je maanden op voorhand een vergunning aanvraagt. Ik baalde. We moesten alles opruimen en doorgaan. Ik vond het wel nogal overdreven dat ze met drie bewakers naar ons kwamen. Eén van de drie bewakingsagenten vroeg nog over wat het spel gaat. Veiligheid, zei ik. Waarop ik weer een nogal fel antwoord terugkreeg: Aha, wij doen dit ook voor de veiligheid van de mensen in de stations! Hoe ironisch...

Een beetje weemoedig verlieten we het station. Ik belde Guevorg en de rest op om het voorval uit te leggen. Ze waren buiten aan het wachten op het Rogierplein. Al een geluk dat het plein ook een plaats is waar ik wou filmen. Ik stelde voor om het hier te doen. Laten we er twee vliegen in 1 klap van maken.

Het waaide en regende enorm hard. Shit, dacht ik. Het is hier wel overdekt voor de regen maar de wind zal mijn fragiel spel omver doen waaien. We wandelden over het grote lege plein om te zien of er ergens wat minder wind was. Aan de rand van het plein zagen we een soort afdak, een galerij. Eenmaal daar voelden we dat hier beduidend minder wind was dus we beslisten om ons hier te installeren. Op hoop van zegen dat er deze keer geen bewakingsagent kwam.

Nog geen drie minuten nadat we begonnen waren met het spel te spelen, stond er plots weer een bewakingsagent naast ons. 'qu'est-ce que vous faites?', brulde hij. Opnieuw legden we het uit en deze keer zakte de moed me echt in de schoenen. Maar gelukkig antwoordde hij dat het oke was wanneer we enkel het spel filmden en niet de omgeving en de passanten. Oef...

Er was heel veel wind, lawaai, beweging. Ik voelde me echt niet op mijn gemak, had

het zelfs een beetje koud en voelde dat ik de hele tijd op mijn hoede was of er niet weer iemand naar ons zou komen om te zeggen dat we niet mogen filmen. Ik vond het toch maar raar. We deden niemand iets kwaad. Maar ja, die agenten zullen ook wel hun regels hebben en daar naar moeten handelen. Wanneer de bewaker wegwandelde riep hij ons nog na dat we onze spullen in de gaten moesten houden. Hier worden vaak rugzakken gestolen.

Het Rogierplein is heel groot met enkel 1 groot afdak met een Starbucks onder. Er hangt hier altijd een rare sfeer. Mensen zijn hier enkel omdat ze hier moeten passeren. Er is geen enkele reden om hier te blijven stilstaan, behalve een snelle koffie van 8 euro in de Starbucks met de verkeerde naam op. Alhoewel, daar stop ik ook niet voor. Terwijl de rest het spel speelde en ik nog steeds op mijn ongemak was, bedacht ik me wel dat dit een goeie locatie is om het te spelen. Je voelt je absoluut niet zo veilig dus dat doet je nadenken en het spel beleven op een helemaal andere manier. Ik had het gevoel dat iedereen er zo snel mogelijk vanaf zou zijn. 2 van de 3 spelers ken ik ook niet persoonlijk dus ik voelde me bijna schuldig dat ik ze dit aandoe.

Maar na een kwartier spelen voelde ik iedereen meer en meer ontspannen. De wind was ook wat gaan liggen en er kwam humor in het spel. Ik begon me wat meer te focussen op de dialoog die ontstond en voelde me stilletjes aan terug ontspannen...

*“OMG ja sfeerlichtjes op dat plein!”  
“Ahja, die lichtjes vanop de grond net zoals hier op Rogierplein!”  
“Ik was aan het denken: een muur daar.”  
“En weet ge wat? Ik vind dat als je op straat wandelt en die cafés hebben een raam waardoor je de mensen ziet dan is dat sowieso minder eng in de nacht. Moest er iets gebeuren heb je de interactie. In een club vind ik het dan weer wat raar. Je wilt niet dat iedereen je ziet als je aan het feesten bent.”*

Opgestelde spel op plein Congres, Brussel, 15 mei 2023.



# STEEGJE PUBLIEK TOILET PUBLIEK PARK

13 april 2023. 2 spelers. Gent.  
Gespeeld in de huiskamer.

## een **BITTERZOET** SMAKEND spel

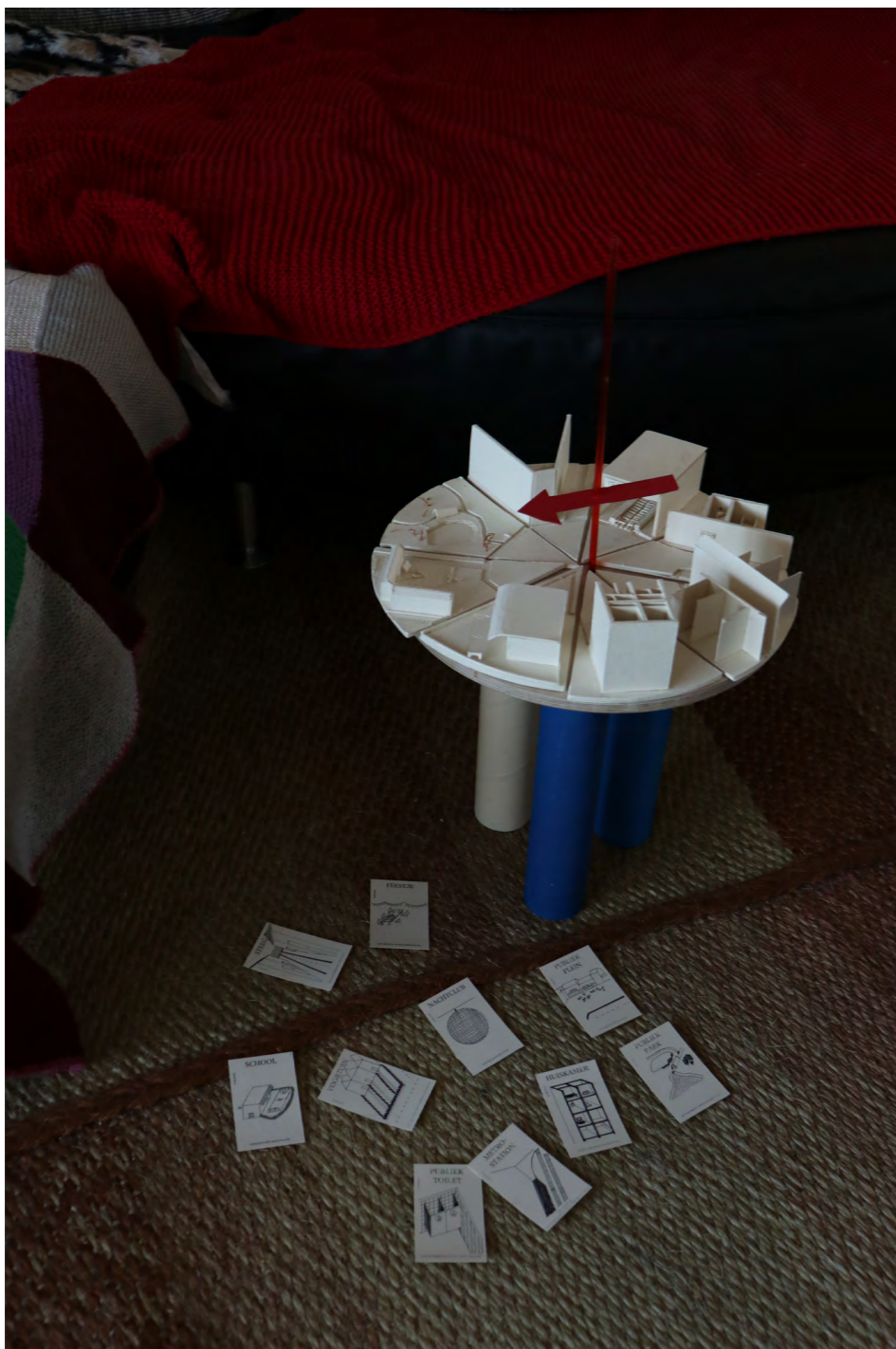

OPgestelde spel met spelkaarten in huiskamer, Gent, 13 april 2023.

**S:** Wat ik onmiddellijk aan het denken ben, is iets over de bank. Dat zou wel leuk zijn om die in een park te zetten. Het is leuk om daar gezellig samen te komen met vrienden.

**L:** Absoluut. Wij hebben nu steegje, toilet en park. Ik denk dat we de televisie sowieso niet nodig gaan hebben... en het gordijn is bij ons ook niet echt van toepassing, want we hebben al een wand.

**S:** Da's waar.

**T:** Oké, ik ga eens modereren. Ik heb het al eens met Arthur gespeeld, en hij zei: "bij het toilet heb je altijd een deur voordat je binnen gaat in de ruimte, en dan pas de hokjes. Ik zou eigenlijk een gordijn hangen in plaats van de deur. Stel dat er iets gebeurt. Iemand wordt lastiggevallen of iemand zit vast in een kotje en die roept... Door die deur ga je dat veel moeilijker horen, door een gordijn wel."

**S:** Goh, ja, maar ik zou het ook niet fijn vinden - want ik ken dronken mensen op een feestje - en die zouden dat gordijn gewoon opentrekken.

**T:** Niet in je kotje, hé! Bijvoorbeeld: de toiletten onder de Gentse Stadshal. Daar heb je een deur voor de ruimte van alle lavabo's, en daarachter pas de aparte wc-kotjes. Arthur bedoelde die allereerste deur.

**L:** Maar ik maak daarbij direct de redenering dat een gordijn veel sneller uitnodigt om daar binnen te gaan voor mensen die niet naar het toilet moeten. Ergens vind ik een deur ook meer afbakend. Een gordijn nodigt veel meer uit. Allee, ik denk luidop na. Alhoewel ik niet denk dat een deur in bijvoorbeeld de toiletten van de stadshal ervoor zou zorgen dat je niks meer hoort als er iemand roept.

**S:** Ik denk dan eerder aan de hamer gebruiken om die deur weg te slaan. Want in bepaalde party places, neem nu de Minus One, kun je binnenkomen, heb je een grote opening, en dan heb je onmiddellijk alle wc's. Da's meer zo van: da's de wc, ik ben hier nu binnen, als er iets gebeurt kun je er snel binnen en buiten. Ik vind dat precies veiliger dan nog een extra deur door te moeten.

**L:** Ik ben ook meer van het idee om daar totaal geen deur te plaatsen.

**S:** Ja. Het voelt veiliger om daar geen gigantische deur te plaatsen.

**L:** Een obstakel.

**S:** Oké. Ik zou dan voorstellen om de hamer te gebruiken om de gemeenschappelijke deur in de publieke wc's te slopen... Maar we moeten ook wel beseffen dat het een publieke wc is! 't Is geen wc in een club. Da's dus weer anders.

**T:** De tafel plakt niet. Je kunt de hamer leggen en daarna nog altijd verplaatsen.

**L:** Oké. Sara, jij bent dus voorstander om de hamer te gebruiken om de deur naar de publieke toiletten te slopen?

**S:** Neen, ik was even een foute gedachtegang aan het maken. Ik zat met de wc's van een club in

mijn hoofd.

**L:** Aha, oké.

**S:** Ik zou daar dan eerder een groot raam plaatsen. Niet in de wc's, maar op de plaats voor de lavabo's. Een gigantisch raam, zodat iedereen gewoon kan binnenkijken, denk ik...? Allee, ik weet het niet hé. Ik vind dat ook een beetje de fout aan onze publieke wc's, dat die plekken niet uitnodigend genoeg zijn. Er is geen reden om die plek proper en veilig te willen houden. Om daar niet onnozelen alcohol te beginnen drinken door de jeugd. Snap je? Ik weet niet wat jouw redenering daarover is.

**L:** Euhm... Ik was even de redenering aan het maken dat ik het heel moeilijk vind om een publiek toilet voor ogen te halen, juist omdat wij - als... ik ben nu vrouw - weinig toegang hebben tot plassen in publieke ruimte. Maar als we nu het voorbeeld van de stadshal nemen, is dat inderdaad sowieso een plek waar weinig toezicht kan gehouden worden. Een raam nodigt in se uit om minder... Ik wou nu het woord stout gebruiken, maar da's een heel raar woord om in deze context te gebruiken - te misdragen. Het nodigt uit om u te gedragen. Ik snap uw redenering dus. Anderzijds zou ik 's nachts niet willen dat... ik vind een raam dat uitkijkt op donkerte ook griezelig. Want afgebakende ruimtes bieden ook geborgenheid. 't Is nogal contradictorisch.

**S:** Mhm.

**L:** Mja, we zijn nu niet veel aan 't doen, hé.

**S:** NEEN! (lacht) Misschien denken we best eens over een andere ruimte na.

**L:** Ja. Het steegje? Het publieke park hadden we ook. Persoonlijk vind ik de bank al een hele belangrijke. Ik zou dan direct gaan voor...

**S:** De barbecue erbij! Gezellig, leuk, open plaats, een tof moment.

**L:** Ah ja! De grootste haard, de rode, was met een barbecue erbij! Dus een barbecuegelegenheid met banken erbij.

**S:** Dus dan de banken met een tafeltje erbij of gewoon twee banken?

**L:** Nee, de twee banken.

**T:** Je mag inderdaad maar één keer een bepaald kleur per locatie hebben.

**S:** Ahja, even vergeten.

**T:** Zet uw pionnetjes maar neer! Nog een vraagje. Zoals je ziet, is het park met een donkere voetgangerstunnel. Denk aan die in het Citadelpark. En ook met een vijver. Zou je de bankjes en de barbecue dicht bij de tunnel plaatsen, dicht bij de vijver...? Ikzelf vind die tunnel heel eng om door te gaan.

**L:** Ja, inderdaad! Zodat er daar wat sociale controle is.

**T:** Nu in de zomer ga je daar Monterey, een zomerbar, hebben, maar da's zo net te ver. Maar wil

je het dan dicht bij die tunnel?

L: Ja... Anderzijds... Ik zou het fijn vinden moesten mijn vrienden dicht bij die tunnel zitten, of alleszins mensen die dezelfde intenties als mij hebben als ik door de stad wandel. Langs de andere kant kunnen daar ook mensen zitten waarvan ik niet wil dat ik ze tegenkom. En zorgt het er net voor, door daar bankjes en dergelijke te plaatsen, dat je die mensen daar net rapper tegenkomt...

S: Ja, dat klopt wel...

L: Ik besef nu ook net dat we licht in een publiek park nu volledig achterwege laten. Da's nu net de plek waar ik het het allerbelangrijkste vind om veel licht te hebben.

T: Daarom... Is het nu moment om het even donker te maken. Het is nacht in het spel.

L: Mhm. Ik vind een licht véél belangrijker dan een barbecue.

S: Ja, da's honderd procent waar. (lacht)

L: Licht, Sara, als je door het Citadelpark wandelt!

S: Maar kijk naar het kaartje van de lampen: je

kunt daar toch geen LED-lampen hangen?

L: Ja, maar 't is licht in de brede zin van het woord, toch?

T: Ja. Het betekent dat daar overal gelijkmatige verlichting is in het park.

L: Goh, dan heb je nog die camera's... We zijn te veel op gezelligheid aan het focussen.

T: Maar da's goed! Dat hoort daar ook bij.

S: Dit is misschien stom, maar ik zou geen camera in een park hangen. Ik zou die eerder in een publieke ruimte of een steegje zetten. Ik heb eerder het gevoel dat in een park... Iemand gaat je sneller horen in de open ruimte van een park dan in een klein vies steegje.

L: En in een park heb je 360 graden ontsnapingsroutes, in een steegje of een publiek toilet is dat helemaal niet zo.

T: Sara, mag ik u een vraag stellen? Voel jij je echt veiliger als er een camera hangt?

S: Nee.

T: Het idee van een camera is eerder: stel dat er

iets gebeurt, staat het wel op beeld, kunnen ze eventueel...

L: Maar de camerabewaking mag toch niks doen?

T: Waarom hangt dat daar dan?

L: Samengevat, ik voel mij echt niet veiliger met camera's. En ook, politie: ik vertrouw hen niet als het gaat over aanklachten.

S: Maar 't is een fysieke bewaker. Stel je voor dat dat iemand is die een publieke ruimte controleert, geen agent.

L: Aaah, dus eerder een buitenwipper dan politie?

T: Wacht. Ik heb jullie al verteld dat ik eens in het Zoniënwoud aan het fietsen was, da's gigantisch. En mijn fiets was plots helemaal kapot, en daar was ik dan ten einde raad gestrand. En toevallig passeerde toen de parkwacht, die ook het groen onderhouden. Dat deed zo veel deugd dat die mij konden helpen, dat zij daar waren. Die zijn dan de hele dagen aan het fietsen in het park om het park in beetje in de mot te houden, om te zorgen dat niemand daar verdwaalt ofzoiets.

L: Da's fijn, maar je kunt natuurlijk niet verwachten dat er mensen bereid zijn om gedurende de hele nacht beschikbaar te zijn in een park. Maar er zou natuurlijk wel een beetje surveillance kunnen zijn.

S: Awel. Vertrouw je dan de mensen die dat gaan doen?

L: Best, hé. Als die mensen daar al professioneel voor worden aangesteld... Griezellig om daar over na te denken.

S: Awel. Als dat de politie zou zijn die daar rondloopt, zou ik mij ook geen honderd procent veilig voelen.

L: Wacht, we moeten eerst iets belangrijkers doen. Ik vind licht in een publiek park 's nachts véél belangrijker dan bijvoorbeeld een haard.

S: Ja, sowieso. Maar waar zou je het plaatsen?

L: Met deze (de rode) intensiteit is het hele park verlicht, toch?

S: Zeker ook de voetgangerstunnel... Gewoon over het hele park. En ook, misschien stom, maar

dat moet wel aanstaan, in een stad doorheen de nacht. Da's vandaag de dag niet meer zo vanzelfsprekend met de energiebesparingen. Daar is het veel te belangrijk voor. Mensen maken 's nachts een heel grote omweg om gewoon niet door dat park te moeten. Als daar nu gewoon licht zou zijn, maakt dat al een gigantisch verschil.

T: Heel goed! Ik denk nu even terug aan die haard. Kun je dan niet zeggen dat je wel de gele haard zou gebruiken? Da's gewoon een haard die aanstaat, eentje die warmte geeft. Da's dan belangrijk voor de mensen die op straat leven, dat ze kunnen genieten van een beetje warmte in de winter, en dat het echt een ontmoetingsplek wordt waar dingen georganiseerd worden voor die mensen.

S: Da's iets heel positiefs, maar... Als je in de publieke parken van Brussel allemaal vuurtjes gaat zetten, denk ik niet dat dat allemaal zo positief gaat uitdraaien.

L: Daar ben ik het niet mee eens.

S: Waarom niet?

L: Omdat ik dat niet juist vind. Ik vind dat een griezelige, bijna rechtse gedachte om te zeggen dat elke persoon die dak- of thuisloos is, die in de Brusselse publieke parken verblijven, slechte intenties hebben. Die worden voortdurend genegeerd door onze samenleving.

S: Ik dacht hierbij niet per se aan dak- en thuislozen, maar eerder aan mensen met slechte intenties, die er misbruik van gaan maken. Het voordeel dat je voor ogen hebt voor de dak- en thuislozen gaat afnemen door zij die er misbruik van gaan maken. Ik denk dan bijvoorbeeld aan het hele project dat Stad Gent op poten had gezet om die stoelen (die grote gele) in de publieke parken te voorzien om het gezelliger te maken. Die stoelen zijn vrij snel allemaal gestolen. Terwijl dat de meerderheid daar geen slechte bedoeling bij heeft, maar dat zijn dan net die 5% die het jammer maken.

L: Maar ja... Als je uw volledige plan voor uw samenleving baseert op die 5%...

S: Soms ben ik een beetje bitter.

*“Wat als we een deur plaatsen op het bushokje en dat het een algemeen ding is dat als je het bushokje toedoet, dat er een alarmbel rinkelt naar de politie. Dus om de veiligheid in de stad te verbeteren doen ze iets met bushokjes dat je op een bepaalde knop kan duwen. Dan sluit er een deur als je je onveilig voelt.”*

*“Ik bedenk mezelf dat als ik om 4 uur 's nachts wandel: ik passeer verschillende bushokjes en ik weet niet of ik daar allemaal wel zin in heb om mij daarin te zetten als ik mij onveilig voel. Het probleem is: je legt de verantwoordelijkheid bij de persoon die zich onveilig voelt.”*



L: (lacht) Sorry, dan ben ik toch iets idealistischer. Dan denk ik dat we die haard misschien als tweede kunnen nemen en de bankjes. Dan zetten we die zo en zo. Dit vind ik wel tof. Dit is een park waar ik naartoe zou gaan.

S: Dit is inderdaad heel schattig. Zo, aan 't water.  
T: Ik wil daar nog even tussensmijten, omdat julie nogal snel zeiden van "Televisie, dat gaan we niet doen..." Ik had in een boek een voorbeeld gevonden van, ik denk dat het in Rotterdam was, nee 't was ergens anders, alleszins een stad met heel wat louche buurten, waar de mensen die er wonen zich ook niet veilig voelen en dat verweven is in hun identiteit. Ze hebben er een experiment uitgevoerd waarbij ze grote schermen op pleinen zetten, waar niemand kwam uit angst. Ze hebben daar dan zetels bij gezet, tapijtjes, het een beetje huiselijker gemaakt... Dat deden ze op verschillende locaties. Dat is dan wetenschappelijk onderzocht, en ze leidden af dat de mensen zich effectief veiliger deed voelen. Ze hadden namelijk een herinnering aan die ene avond, toen het daar zo gezellig was. Op die manier kan je die tv ook inschakelen, dat hoeft niet binnenshuis of kleinschalig te zijn.

L: Dus eerder evenementgewijs. Oké. Ja, maar dat weegt voor mij niet op tegen de essentiële zaken die we nu plaatsen. Licht, warmte en sfeer.

S: En ik zou die tv graag willen plaatsen in een random steegje. (gniffelt)

T: Het is weer dag.

S: Oké. Ik wil nog altijd terugkeren naar het raam in het publieke toilet. Daar ben ik nog altijd volledig door overtuigd. En dat kan dan een cool, zot raam zijn dat er voor zorgt dat je bijvoorbeeld ...

L: Niet naar binnen kan kijken, maar wel naar

buiten.

S: Als je bijvoorbeeld in de wc gaat dan zie je alles. Van zodra je het op slot doet en het een speciaal raam wordt dan kan je niet binnenkijken. Dan zien mensen ook effectief dat je alleen binnentapt en dat alles oké is.

L: Maar dit is nu ook een publiek toilet aan een park hé. Ik weet het niet met dat raam. Ik wil meegaan in u redenering, maar ik vind dat echt een – maar het is instinctief – wringend gevoel bij mij.

S: Ik zou eens nadenken over het steegje. Momenteel is het licht, je wandelt daar. Denk aan The-resianenstraat. Fucking chill overdag. Van zodra het niet meer licht is wil je daar niet meer alleen lopen. Hoe leuk zou het zijn als we 3 hamers nemen en al die huizen omver gaan kloppen.

L: Gewoon geen kleine steegjes meer!

S: Fuck de toeristen. Ik wil me liever veilig voelen dan dat toeristen gezellig door kleine mooie steegjes kunnen lopen...

L: In onze ideale stad zouden er geen steegjes zijn. Het is een spel natuurlijk.

T: Je kan de redenering ook omdraaien: Het is onmogelijk om geen steegjes te hebben, maar hoe kunnen we ze dan toch aangenamer maken? Bijvoorbeeld allemaal grote ramen zodat er veel sociale controle is. Maar dat is een dubbele natuurlijk. Iedereen kan binnenkijken.

L: Qua inkijk weet ik niet dat dat zo een goed idee is. Maar meer sociale gebeurtenissen creëren in straten? Kan met de televisie. Ik vind een licht in een park wel meer belangrijk dan in een steeg. Ik snap wel de bushalte bij de steeg. Dat geeft sociale controle... Wat mogelijk is, is een wachter in de toiletten te zetten, maar dat is niet mogelijk orga-

*"Ik zou daar dan eerder een groot raam plaatsen. Niet in de wc's, maar op de plaats voor de lavabo's. Een gigantisch raam, zodat iedereen gewoon kan binnenkijken, denk ik...? Allee, ik weet het niet hé. Ik vind dat ook een beetje de fout aan onze publieke wc's, dat die plekken niet uitnodigend genoeg zijn. Er is geen reden om die plek proper en veilig te willen houden."  
"Ik was even de redenering aan het maken dat ik het heel moeilijk vind om een publiek toilet voor ogen te halen, juist omdat wij – als... ik ben nu vrouw – weinig toegang hebben tot plassen in publieke ruimte."*



Opgestelde spel in publiek toilet, Stdshal, Gent. 22 mei 2023.



Vandaag stellen we het spel op in de publieke toiletten onder de Stadshal. Hier spelen gaan we niet doen. Maar we willen het hier toch eens gepositioneerd hebben om te zien wat het doet met de ruimte en de mensen die naar het toilet moeten. Om nog wat extremer te gaan, beslissen we het te plaatsen in de mannen toiletten. Ik ben weer heel zenuwachtig maar Azra stelt me gerust. Het stinkt hier en de vloer is nat. Ik heb niet goed opgelet en zet mijn spel in een plas water. Op dit moment is er niemand die een toiletbezoek heeft ingepland, dus we kunnen op het gemak foto's trekken. Een paar minuten later verandert de hele situatie. Ik hoor van ver al een hele Franstalige klas kinderen richting de toiletten komen. Een tiental jongens kijkt verward als ze ons zien staan. We doen teken dat ze kunnen passeren. Eén van de jongens loopt bijna tegen het spel. Wanneer hij het ziet begint hij aan de pijl te draaien en de pionnen vast te nemen. Zijn klasgenoten doen mee en bestuderen het spel. Ik moet lachen. Wat een raar tafereel is dit nu weer. Het spel staat praktisch tegen de piscines dus twee ervan kunnen nu niet echt gebruikt worden. Ik merk ook dat veel vrouwen naar de mannen toiletten wandelen op het einde van de gang, puur omdat Azra en ik – twee meisjes – hier staan. Ze kijken heel verward wanneer ze de piscines zien. We verwijzen ze telkens door naar de vrouwen toiletten, die zich achter de eerste deur in de gang bevinden. Ze snappen er niet al te veel van.

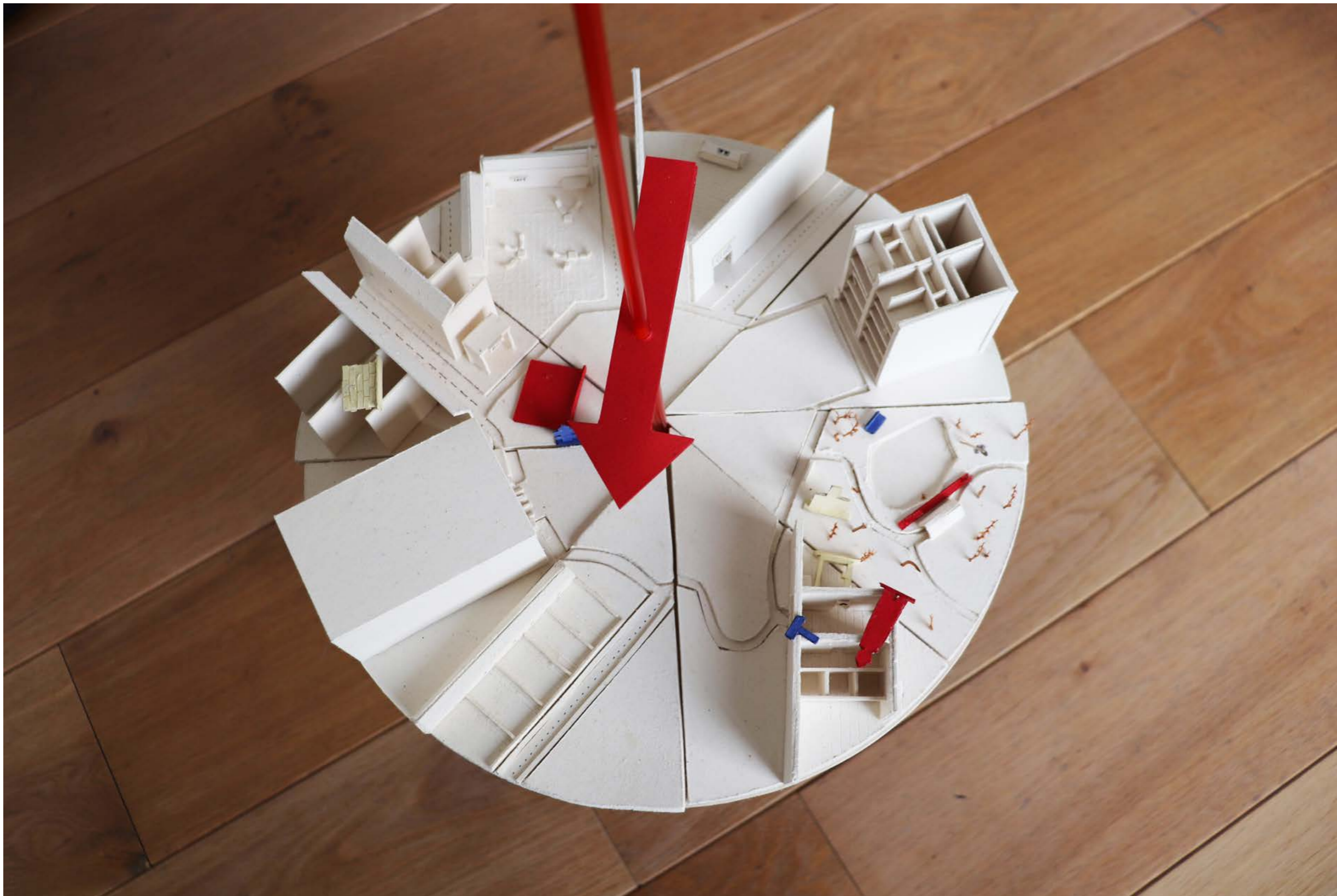

nisatorisch.  
 S: Ik zou 100% iemand plaatsen aan de publieke toiletten.  
 L: De stad moet daar in investeren dan. Aan de charlatan heb je ook iemand aan de toiletten.  
 S: Die ziet dan wie binnen en buiten gaat. Ik heb het wel heel moeilijk met camera's. Daar voel ik me niet veiliger door.  
 L: Dan waren we ook bezig met het deurbegrip.  
 T: Ik was onlangs op een workshop. Wij hadden het idee om in toiletten in een club een kleine ingreep te doen. Stel, je toiletpapier is op. Je kan kleine doorgeefluikjes in de kotjes steken zodat als je toiletpapier op is, dat toiletpapier kan doorgeven. Op die manier draag je zorg voor elkaar.

L: Ja, maar als er iemand met foute bedoelingen naast jou zit en die kijkt door dat luikje?  
 T: Het luikje zou ontworpen zijn dat je er niet echt kan door kijken.  
 S: En een hek in een steegje? Gaat mij dat veiliger doen voelen?  
 L: Ik wil zoveel mogelijk door kunnen lopen, geen hindernissen.  
 T: En willen we de hamer niet voor toilet: het zijn nu man-vrouw toiletten.  
 S: Ah ja, hé!  
 L: Tuurlijk, keigoed! We zijn aan het nadenken over het concept veiligheid dus we moeten zo realistisch mogelijk nadenken. Wat stedenbouwkundig en financieel mogelijk is!

S: Ik wil nog even terugkeren naar mijn raam in de toiletten. Het hoeft maar een klein raampje te zijn zelfs. Begrijp je vanwaar het komt?  
 L: Ik begrijp het maar ik kan ook niet uitleggen waarom het wringt bij mij. Het gaat ook over überhaupt een toegankelijk raam te hebben.  
 T: Maakt het voor jullie trouwens uit dat de steeg naast een plein en metrostation ligt? Dus wel veel sociale activiteiten, ook in de avond.  
 L: Inderdaad sociale controle maar ook weer meer kans op onveilige situaties.  
 T: Da's altijd de keerzijde van de medaille hé.  
 L: Inderdaad, het is eigenlijk 1 groot contradicto-  
 risch gegeven hé, een stad.  
 Het appartement vind ik goed. De mensen die

daar wonen hebben de mogelijkheid om in een gezellig park te zijn. Er is licht in het park waardoor de inwoners meer zicht hebben op het park.  
 S: De mensen in het park kunnen naar toilet in de publieke toiletten.  
 L: Maar het steegje ligt heel moeilijk.  
 S: Jij zei daarnet dat we het steegje zo vrij mogelijk willen houden. Geen obstakels.  
 L: Lagere wanden? Dat je je minder ingesloten voelt.  
 S: We nemen die op borsthoogte dan?  
 L: Ja, Sara we zijn goed bezig!  
 S: Ik denk even iets random. Wat als we een deur plaatsen op het bushokje en dat het een algemeen ding is dat als je het bushokje officieel toedoet,

dat er een alarmbel rinkelt naar de politie. Dus om de veiligheid in de stad te verbeteren doen ze iets met bushokjes dat je op een bepaalde knop kan duwen. Dan sluit er een deur als je je onveilig voelt.

L: Ja maar wat als er een persoon met verkeerde intenties op die knop drukt?

S: Maar het alarm gaat onmiddellijk af hé!

T: Maar waarom zou er dan een deur zijn?

S: Als je in het steegje wordt aangerand. Je loopt weg maar je weet dat het bushokje een veilige plek is.

L: Ah, je sluit jezelf eigenlijk op? Maar dat is weer een situatie dat als iemand u met bijvoorbeeld met een verdovingsmiddel en een doek opsluit in dat bushokje...

S: Maar als je het bushokje sluit gaat er een alarm af hé...

T: Binnen drie minuten bij wijze van spreken staat de politie daar.

S: Inderdaad, voor als iemand slechte bedoelingen heeft in dat bushokje dan kan direct iemand supersnel komen. Het is wel een glazen deur als we dat kunnen kiezen.

T: Gij moogt dat!

S: Super, toch?? Voor alle mannen en vrouwen, whatever you are: je weet dat bushokjes je veilige locatie zijn in de donkere stad. Je kan je daarin opsluiten als het nodig is en dan zorgt dat voor meer een veilig gevoel en zullen mensen je met rust laten! De lijn x LEDA (lacht). Safe.r space!

T: En dan moeten wij daar binnen de twee minuten staan zeker, ken dat!

S: Nee, slash federale politie!

T: Maar ik vind het wel een leuk idee om iets met dat bushokje te doen! Het is er. Langs de ene kant is het eng om naartoe te gaan door het steegje maar langs de andere kant zijn er ook wel weer mensen.

L: Ik ben nu ook wel aan het denken met je op-

merking van daarnet...

S: Hmm hmmm...

L: Over wat je daarnet uitlegde: case studie Rotterdam. Als je de televisie ziet als een soort concept van filmvertoning/evenement, dan moet ik denken aan de Begijnhoflaan. (Zonder aan de mensen te verklappen waar je woont). (lacht) Ik ga daar al een paar jaar naar de Begijnhoffeesten. Eigenlijk is dat een griezelig steegje. Er is daar verlichting. Maar door dat ik mijn connotatie heb van 'happy memories', is dat een straat dat ik daar zeer vaak toch passeer. Dat is natuurlijk zeer persoonlijk. Dus als je de televisie mag breder trekken als evenementen organiseren in bepaalde straten/steegjes, vind ik dat niet onbelangrijk. Dat we veilige omgevingen creëren op bepaalde plaatsen.

T: Zoals de Monterey in het citadelpark.

L: Ja, ik vind dat een zeer vredig happy idee. Het is nu niet omdat wij hier een feest zouden organiseren, dat er plots geen mensen meer worden lastiggevallen in die straat maar bon, het kan maar helpen.

S: Ja, en die televisie zorgt ook voor extra licht! Ik zie het wel als bijvoorbeeld bij een bushokje die reclame. In plaats van pure reclame kan het gaan over evenementen in de stad. In dat bushokje kan je te weten komen wat er daar in de stad gebeurt. Het wordt een soort speurtocht: dit brengt dan weer mensen samen! Misschien moeten we nog eens terugkeren naar mijn bushokje idee?

L: Het is goed, je mag. Maar ik weet niet of jouw idee opweegt tegen mijn idee van de buurt samenbrengen. We zijn al zo een gesloten samenleving en jij komt dan af met een ingesloten bushokje. (lacht) Wel een hoog technologisch vernuft concept.

S: Jouw idee zou ik sowieso willen en voor gaan... Maar mijn idee ook! (lacht) Het ding is dat je weet dat het daar gezellig kan zijn.

L: Ik bedenk mezelf dat als ik nu om 4 uur 's nachts van de Funke naar Rabot wandel: Ik passeer verschillende bushokjes en ik weet niet of ik daar allemaal wel zin in heb om mij daarin te zetten als ik mij onveilig voel. Het probleem is: Je legt de verantwoordelijkheid bij de persoon die zich onveilig voelt. Omdat die persoon al moet fysiek in staat zijn tijdens dat die aangevallen wordt, en niet in een soort freeze mode ligt.

S: Daar geef ik je volledig in gelijk. Maar in de huidige samenleving is het zo dat de verantwoordelijkheid ligt bij die persoon.

L: Ja maar we willen toch geen extra zaken creëren die dat in stand houden.

S: Maar je hebt altijd die rotte appels die je onveilig gaan doen voelen. We kunnen het leuk en gezellig houden, maar we moeten in ons achterhoofd houden dat we iets nodig hebben voor als er iets gebeurt.

L: Ja maar ik zou me nooit opsluiten in een bushokje.

S: Maar stel nu het is 4 uur 's nachts. Iemand fluit

je na. Waar moet ik naartoe? Wat heb je liever: dat er niets is of dat er iets is waar je naartoe kan?

L: Naar mijn ervaring komt de politie niet binnen 2 minuten. Ik weet het niet... Je wordt ook bijna direct verplicht om je uitleg stante pede te doen.

S: Ik wil ook niet mijn verklaring aan de politie afleggen, ik wil ook niet dat iemand me achtervolgt, ik wil ook niet dat ik in een situatie terecht kom dat ik mijn verantwoording moet gaan afleggen wat er is gebeurd. Maar als ik zo een positie kom, wil ik wel de mogelijkheid hebben om ergens naartoe te kunnen lopen.

L: Ja ik snap het maar ik weet toch niet of dat bushokje het perfecte idee is.

S: Ok (lacht), maar ik vind jouw televisie-idee misschien toch beter dan het deur-idee.

L: Of hekken die uit de grond komen!

S: We gaan voor het televisie-idee! Maar wat plaatsen we er nog bij dan?

T: Stel dat je daar een groot scherm zet, kan je er een gordijn rond plaatsen waar je een beetje kamergevoel door krijgt?

L: Of hekken. Wanden creëren geborgenheid hé. Dus een hek rond iets plaatsen lijkt me wel leuk.

S: Maar wil je een hek plaatsen in een donker steegje?

L: Is misschien eerder een park-gegeven.

T: Of aan het uiteinde van het steegje?

L+S: Ahja, dat kan.

T: En het zijn lage hekjes. Je kan erover stappen.

L: Langs de kant van het metrostation? Dan sluiten we dat af.

T: Ok, top!

*"Ik wil ook niet dat iemand me achtervolgt, ik wil ook niet dat ik in een situatie terecht kom dat ik mijn verantwoording moet gaan afleggen wat er is gebeurd. Maar als ik zo een positie kom, wil ik wel de mogelijkheid hebben om ergens naartoe te kunnen lopen."*

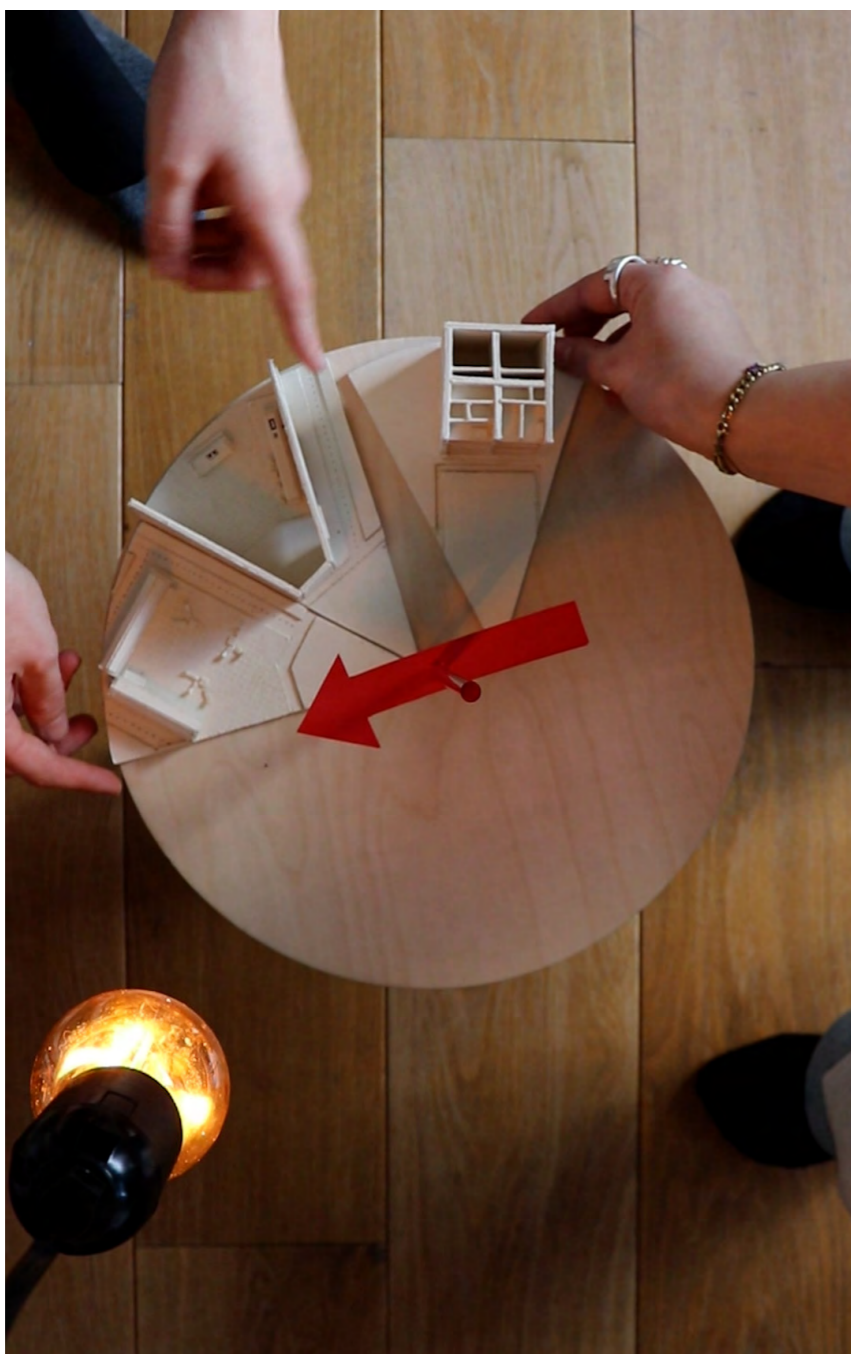

*“We moeten eerst iets belangrijkers doen. Ik vind licht in een publiek park ’s nachts héél belangrijk.”*

*“Ja, sowieso. Maar waar zou je het plaatsen?”*

*“Gewoon over het hele park. En ook, misschien stom, maar dat moet wel aanstaan, in een stad doorheen de nacht. Da’s vandaag de dag niet meer zo vanzelfsprekend met de energiebesparingen. Daar is het veel te belangrijk voor. Mensen maken ’s nachts een heel grote omweg om gewoon niet door dat park te moeten. Als daar nu gewoon licht zou zijn, maakt dat al een gigantisch verschil.”*

OPgestelde spel in publiek park, Leopoldpark, Brussel. 6 juni 2023.



## het SPEL net OP TIJD UITGESPEELD VOOR de BEL

**T:** Goed, dus we moeten per dingetje 3 kleurtjes kiezen. Dus per driehoekje een blauwe, gele en rode... Misschien moeten we gewoon beginnen met te zeggen wat we wel en niet veilig vinden. Oké. Een publiek park in de nacht. Voel jij je daar veilig?

**M:** Nee.

**T:** Ik ook niet. Maar is dat effectief onveilig? Dat is iets wat mijn ouders mij altijd hebben meegegeven: ga nooit in een publiek park alleen. Maar ik heb dat wel al gedaan. Het is wel onveilig. En een steegje?

**M:** Dit? .... In de nacht zijn er misschien bussen aan het passeren aan de bushalte.

**T:** Da's waar. Ik was aan het denken dat het leuk zou zijn als de club en het steegje bij elkaar zouden liggen. Ik beeld me dan zo'n steegje in: Als de club open is, kan het steegje net iets veiliger zijn aangezien er een bewakingsagent staat.

En we hebben de randcondities. Dus in het park hebben we metrostation en publiek toilet. De huiskamer heeft de randcondities van de club en metrostation. En voor het steegje hebben we randcondities toilet en de voortuin. Of alleszins wel huisjes. Oké, 3 per...

**M:** Ik denk voor het appartement kan een kleine camera werken.

**T:** In de huiskamer? Ik had daarnet toen Tine het uitlegde een mega leuk gevoel bij die haard en BBQ. Het sprak me direct aan omdat de haard een huiselijk element is. Om dat dan in het park te zetten. In gent heb je zo een park met BBQ'en en dat maakt dat park leuk en aangenaam 's avonds. Ik was aan het denken dat als we het park hebben om die BBQ daar te plaatsen. Dat doet veel met je park. Misschien is dat al 1 keuze die we kunnen maken?

**M:** Ja. De grootste is de brandende haard met de

BBQ.

**T:** Dus de rode. Zetten we dat in het begin van het park of in het midden? Zo wat bij de paadjes waar iedereen passeert.

**M:** Ja.

**T:** Aangezien dat dat een publiek toilet is, zou ik opteren om de haard iets meer naar die kant te zetten. Omdat ik wel denk dat als je de haard meer langs die kant zet, naar het toilet gaan veiliger maakt. Als er mensen zijn tenminste.

**M:** Ja, en hier zijn kabels enzo van de metro als er iets gebeurt.

**T:** Ja, en misschien is het belangrijk om bij het metrostation toch iets anders te zetten dat veiligheid genereert dan de gezelligheid van die haard.

**M:** Ja.

**T:** Oké. En hoe zouden we dan langs de kant van het metrostation een beetje meer veiligheid kunnen creëren? Want het park is groot. Als daar mensen zijn... Dan is dit wel een heel verlaten stukje.

**M:** We kunnen daar banken zetten.

**T:** Denk je dat dat 's nachts veel verschil maakt?

**M:** Ja, want als we hier banken zetten, kunnen de personen die voor de metro werken zien of hier iets gebeurt en helpen.

**T:** Ja, maar wat als er niemand in de nacht werkt en de metro's niet rijden? Tussen 1 uur en 5 uur 's nachts kunnen metrostations wel heel verlaten zijn. Dus ik vind banken een heel goed idee voor overdag, maar ik weet niet of dat 's nachts zoveel verandert.

**M:** We kunnen mensen zetten.

**T:** Ja, of misschien toch een camera? Lampen kunnen natuurlijk ook. Wat zou er allemaal kunnen? Een camera, een lamp, een hek... Een hek zou misschien het omgekeerde effect hebben. Alhoewel, je kan je park afsluiten 's nachts.

**M:** Met een garagedeur?

**T:** Ja, maar een park in de nacht afsluiten vind ik een beetje tegenstrijdig. Want een park is publiek en dan maak je dat privé.

**M:** Een camera en een lamp?

**T:** Weet je wat ook nog leuk kan zijn? Heb je dat ooit al gezien dat je in een museum komt dat daar een scherm is en je staat in verbinding met mensen op andere plekken? Dat kan wel leuk zijn. Er is een televisiescherm die in verbinding staat met

andere plekken waar het op dat moment dag is. Maar ja, dan is dat de combinatie van een scherm en een camera. Dan heb je een soort van controle door mensen die niet fysiek aanwezig zijn. Maar het is wel een soort controle op een leuke manier. Dus misschien is een televisiescherm wel leuk? Zou je dat zelf leuk vinden? Je hebt net een BBQ gedaan met je mama en je zus in het Josaphat park en dan onderweg naar huis passeer je een scherm en daar staan mensen op die in Argenti-

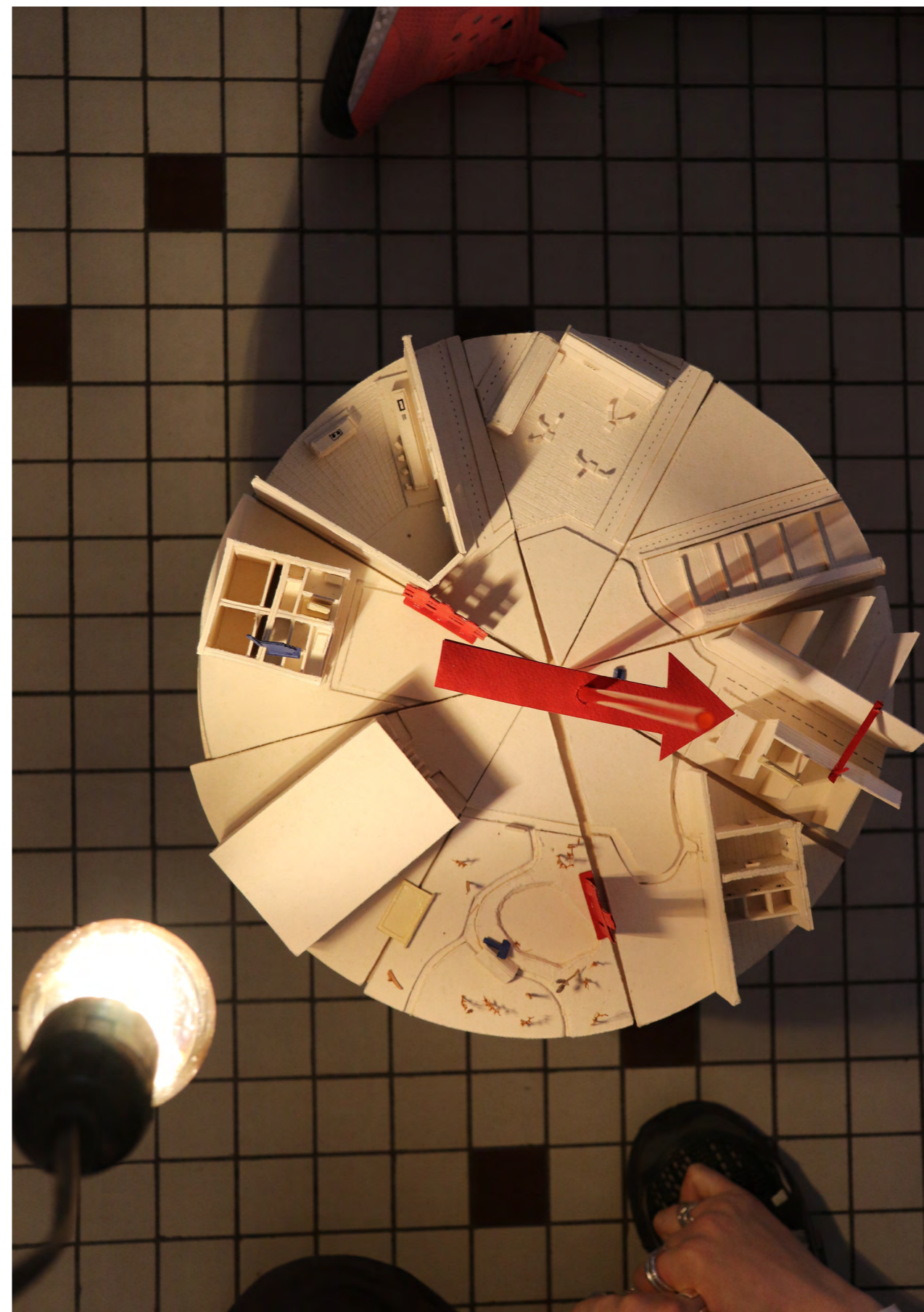



nië zijn, waar het op dat moment licht is. Je kan daar dan naar zwaaien, grappig toch?

M: Ja!

T: Dan doen we dat. Dus het gele?

M: Dus hier?

T: Ja, dat lijkt me wel leuk. Dan moeten we nog 1 iets.

M: Lichten?

T: Ja, ik denk niet dat de andere dingen nodig zijn. Maar misschien kunnen we de lichten ook wel nog ergens anders gebruiken? Dan doen we het laatste icoontje straks. Het is nacht natuurlijk, dus die kunnen ons op andere plekken nog van pas laten komen... De huiskamer is naast het metrostation en de club. Heb je een idee? Of iets dat direct in je hoofd springt?

M: De deur.

T: Zie je dat dan alsof het volledig omheind is? Want de deur zit wel al een beetje in de huiskamer.

M: Of gordijn.

T: Het is wel de bedoeling dat we zowel het perceel aanpakken als binnenshuis. Onze huiskamer zit vastgeknepen tussen de club en het metrostation dus het lijkt met leuk om één iets in het huis zelf te doen, maar ook na te denken over die beide grenzen. Bijvoorbeeld mensen die 's nachts buiten komen en een hele nacht hebben gefeest.

M: We kunnen een hekken zetten?

T: Of een wand. Zijn er nog andere mogelijkheden? Moeilijke vraag of je appartement volledig moet afgesloten zijn van de club. Dat mag wel.

M: Ja, van de club. Ik zou kiezen voor een muur, die is sterker.

T: En een muur met een raam in, een kijkgat in? Of een vaste muur.

M: Een vaste muur.

T: (Muur valt) Muren zijn stevig zei je? (lacht)... Oké. Dat hebben we dus sowieso afgesloten en dan is het maar aan de club zelf om hun veiligheid te voorzien. Dan het huis en het metrostation. Is daar een grote afsluiting nodig?

M: Nee, ik denk het niet. Of we kunnen een hek zetten? Of een camera? Aan de buitenkant van het appartement.

T: Dat lijkt me wel een goed idee. Een camera aan

de buitenkant van het huis.

M: De kleine of grote?

T: Misschien is eentje wel genoeg.

M: Dus ga ik dat hier zetten?

T: Ja. (lacht) Yes het is precies een schoorsteen. Dan hebben we eigenlijk die twee grenzen aangepakt. Nu de huiskamer.

M: We kunnen de deur zetten. Of een gordijn.

T: Ja, een dun stoffen gordijn. Wat kan er worden toegevoegd in een appartement?

M: Of een lamp?

T: Wanneer voel je je het veiligst thuis? In je eigen kamer?

M: Wanneer de deur op slot is.

T: In je eigen kamer wanneer de deur op slot is? Misschien is het dan wel leuk om een deur te zetten die op slot kan?

M: Ja. Dus dit?

T: Mijn deur moet niet altijd op slot zijn, maar ik hou er wel van als de optie er is. Niemand heeft door of mijn deur op slot is of niet, maar ik hou er wel van de beweging om het te doen omdat ik me dan veilig voel. En dan de derde: het steegje. Het is alleszins al goed dat er een publiek ruzie is naast het steegje zodat het steegje niet als we wordt gebruikt, net zoals de voortuintjes. Heb je een voorbeeld van een steegje hier in Brussel of hier in de buurt waar je 's nachts niet zo graag komt? Misschien wel leuk om ons te baseren op een concreet voorbeeld?

M: Richting Rogier, naar die kant op. Nog voor Thomas. Er zijn zo winkels.

T: Hoe heet de winkel? KAD? Aan Galet?

M: Ja, daar zijn er heel veel. Hier bijvoorbeeld in deze straat zijn veel steegjes (duidt aan op google maps op gsm).

T: Weet je of daar al dingen zijn om het een beetje veiliger te maken?

M: We kunnen misschien lampen zetten dat het niet zonder lampen is en het daar niet donker is. De grootste goed? Ik denk dat de grootste beter is omdat dat alle plaatsen verlicht. Ook hier en de toiletten.

T: Wat zijn de andere opties dat we kunnen doen? Het steegje is een moeilijke...

M: Misschien hekken? Bijvoorbeeld als er een

*“Mijn deur moet niet altijd op slot zijn, maar ik hou er wel van als de optie er is. Niemand heeft door of mijn deur op slot is of niet, maar ik hou er wel van de beweging om het te doen omdat ik me dan veilig voel.”*



Spelen van het spel in school

ruzie is tussen mensen, zorgen de hekken ervoor dat het gras niet kapot gaat. Zo kunnen mensen niet naar de overkant.

T: Anderzijds kan je zeggen dat het ook niet goed is als er hekken zijn want dan kan de politie niet door. Stel dat er een ruzie is en mensen bellen de politie is het moeilijk bereikbaar. Ik weet niet of het een goed idee is om het af te sluiten. Vind je het belangrijker dat de camera bij de overgang metro-huis staat of bij het steegje?

M: Bij het huis want daar is een club.

T: Ofwel een gordijn.

M: We hebben ook nog geen raam. En ook geen banken, hekken en lampen.

T: Sowieso de lampen dan.

M: De grootste?

T: Kan je dat erover leggen? Oké. Sowieso verlichten. Is er iets dat we kunnen afbreken? Ik heb zin om iets af te breken. Of wacht, een raam... Als we ervan uitgaan dat dit allemaal huizen zijn met voortuintjes: het ding aan een steegje is dat dat

altijd gesloten muren zijn.

M: Dus een hek.

T: Ja, of misschien omgekeerd? Toch een raam?

M: Ja dat kan.

T: Wat leuk kan zijn ook is een – ik weet niet of het echt mogelijk is – gebouw openmaken in het steegje dat niet echt wordt gebruikt en daar bankjes zetten. Maar dat is misschien te utopisch. Misschien is een raam dan wel leuk: zorgen dat de zichtbaarheid wordt vergroot. Als er iets gebeurt in het steegje kan er sneller worden ingegrepen. Het is geen specifieke camera, dus het is niet écht bewaakt. Maar als er een raam zit heb je meer het idee dat het wordt bewaakt en het idee dat iemand je zou kunnen zien. Dat houdt misschien mensen tegen om te beginnen vechten in het steegje.

M: Dus het gele raam... We kunnen ook nog kleine bankjes plaatsen.

T: Ja, dat lijkt me goed als dit hier een bushalte is. Naast en in de bushalte. Maar ook hier: dat je naar

het steegje kijkt en naar de bus. Zo heb je ook een beetje vorm van sociale controle. Als iemand op de bank zit, heeft die zicht op de grens met toiletten het steegje. En misschien is dat ook leuk als je in het steegje loopt, je je kan focussen op dit eindpunt... We kunnen nu nog 1 iets toevoegen in het park. Gordijn... de hamer en het hek.

M: We kunnen het hek hier zetten. Gordijn gaat raar zijn.

T: Maar misschien is dat leuk, eens iets raars?

M: Een doorzichtig gordijn dan?

T: Of iets slopen in een park? Misschien kunnen we het gangetje slopen? Zou jij je veilig voelen in de voetgangerstunnel?

M: Nee, we gaan dat slopen.

T: Ik denk dat het park nu goed is. Zowel 's nachts als overdag.

M: Ik denk bij het huis dat de muur weg is want de club is dan dicht.

T: Ja, overdag kan de club een hele leuke plek zijn. In Leuven heb je bijvoorbeeld Stelplaats. In

de nacht is het een club en overdag zijn daar leuke bijeenkomsten.

M: Dus overdag zou de muur weg mogen?

T: Ja, maar het is ook niet erg als hij blijft staan want je kan om de muur. Het hek in plaats van de muur is ook leuk overdag. Is een beetje doorzichtig. En de steeg? Ik denk dat de bank ook wel goed is overdag.

M: De lamp zou ik dan gewoon uitzetten.

T: Voor het milieu. Ook belangrijk. Ik hou van gordijnen maar in stegen doet dat geen eer aan. En het raam is overdag ook nog steeds goed.





het **KAT**  
**EN**  
**MUIS**  
SPEL



Opgestelde spel in huiskamer, Gent. 14 april 2023.

**N:** Willen jullie ergens een gordijn plaatsen?

**B:** Als ik een gordijn zou willen plaatsen zou dat toch in de huiskamer zijn en direct een dikke geluidsdichte.

**N:** Aja want je hebt de nachtclub naast je.

**T:** Is het niet logischer als je het geluid van de nachtclub filtert? Zodat het nergens naar buiten kan.

**B:** Maar een gordijn in een nachtclub doet toch niet veel?

**S:** Maar is dat isolerend of absorberend?

**B:** Maar het is gewoon hoe een gordijn werkt: een gordijn werkt dempend.

**S:** Misschien is het logischer om dat voor de deur van de club te hangen? Alleen, aan de binnenkant dan zodat als de deur open gaat het geluid meer binnen blijft?

**T:** Ik denk dat dat meer in de praktijk gaat helpen dan geluid niet te laten ontsnappen.

**N:** Maar als je huiskamer aan het raam is van het appartementencomplex kunnen mensen soms binnenkijken dus dan is het ook wel leuk om gordijnen te hebben.

**B:** Het is wel overdag dus de club is eigenlijk niet open. Dus het gordijn zou ik dan enkel in de woonkamer houden.

**T:** Je moet ook wel rekening houden dat er openbare toiletten naast zijn. Voor de inkijk.

**B:** Dan zou ik het gele gordijn nemen.

**N:** Ik zag net een muurtje staan en besepte dat er openbare toiletten zijn. Is het niet fijn dat er een muur is dat we niet op de openbare toiletten kijken?

**S:** Maar je gaat toch geen muur in je woonkamer zetten?

**T:** Het kan ook op de grens staan. Je mag fantaseren.

**N:** Er is een verschil tussen muur en hek hé.

**S:** Langs de andere kant zou ik het publiek toilet niet te veel willen wegsteken want dan nodig dat uit tot criminaliteit.

**B:** Ahja, sociale controle. Maar het is wel een woonkamer in een appartementencomplex. Je zit op hoogte.

**T:** Het is sowieso ongelukkig gelegen. Tussen een openbaar toilet en een dancing.

**S:** Wie is diene bouwpromotor?!

**N:** Ja het is natuurlijk echt wel ongelukkig.

**T:** Maar in perspectief gekeken...

**B:** Dan zou ik eerder zeggen liever een muur op dat groot plein om dat wat op te breken. Dan heb je ergens geborgenheid.

**T:** Dan is de sociale controle weer minder. Je kan je verstoppen of iemand in elkaar slaan.

**B:** Ja, maar het plein is nog open naar het midden toe.

**N:** Als je er een muur zet dan creëer je een steegje aan de club denk ik.

**T:** Ik zou de ruimte rond de club wat open willen

houden.

**S:** Je kan hier wel een laag muurtje zetten waar je op kan zitten. Dan bakken je het plein af van de straat zodat het meer pleingevoel heeft. Dat nodigt uit voor sociale controle, je kan er op zitten,... Of en een bankje.

**N:** Dat kan ook natuurlijk. Twee bankjes met tafel zou ik wel in het park zetten.

**B:** Wand en hekken laten we eventjes nu.

**T:** Ik ben wel fan van de bank rond de dancing om erbuiten gezelligheid te creëren.

**B:** Dat mag je eigenlijk niet doen. Je mag mensen niet uitnodigen om buiten te blijven hangen. Je wilt ze altijd zoveel mogelijk binnenhouden. Vanuit het perspectief van lawaai naar de omgeving toe.

**S:** En overlast enzo...

**B:** Dan was dat muurtje misschien ook niet zo een goed idee... Alhoewel een bank naar het openbaar plein gaat toch? Het is overdag. En een tafeltje.

**S:** Je kan hier wel een bankje zetten, gericht naar het park (tussen plein en park) en daar een laag muurtje (tussen plein en club).

**T:** Zoals dat jij zei is dat we inderdaad zitmogelijkheden kunnen geven. Ik denk nu wel 's nachts en niet overdag. Dat wil je eigenlijk niet bij die dancing dus dan is het misschien toch goed om die dancing af te sluiten van het publieke plein?

**B:** Maar het gaat vooral over veilig voelen hé...

**N:** Ik zou dat niet fijn vinden moest ik bijvoorbeeld iets gaan drinken zijn 's avonds en dan, ik weet het niet, zo langs de club lopen en ik weet dat ik daar 's avonds alleen moet passeren. Dat is zo luid..

**S:** Zeker niet als het zo ingesloten is.

(het is nacht)

**T:** Voelen jullie je altijd veiliger door een buitenwipper? Die in de charlatan heeft al eens iemand in elkaar geslagen.

**S:** Dan kan een camera wel helpen.

**N:** We kunnen ook gewoon de nachtclub afbreken.

**S:** Ja en dan weer zo een hele beweging van 'red de Fuse'.

**B:** Ofwel bewaking binnen, een steward.

**S:** Ik ben fan van de camera.

**T:** En extra bewaking die daar rondloopt want dat ligt wel naast de nachtclub? Da's dan geen buitenwipper maar...

**B:** Ga jij je veiliger voelen op een leeg plein met een bewaker?

**N:** Ik ook niet ze!

**B:** Ik zou eerder daar de camera zetten. Als er iets gebeurt weet ik dat het op camera staat. Ik zou dat ergens aan dat plein plaatsen.

**N:** Ik ook!

**S:** Eén aan de deur, één aan het plein en één in de steeg.

**B:** Ik zou er drie plaatsen op het plein.

**N:** Anders zou ik zeggen dat een camera aan



het appartementencomplex plaatsen ook geen kwaad kan.  
 T: Voel je je echt veilig met een camera?  
 B: Ja, en zelfs met een buitenwipper.  
 S: Niet per se veiliger maar het heeft wel een afschrikkend effect voor mensen met slechte bedoelingen.  
 (het schemert)  
 N: Moest er een vechtpartij uitbreken op het plein, dan weten ze wie het was.  
 B: Ik voel me wel nog steeds niet volledig veilig. Misschien een beetje veiliger.  
 N: Ik zou me nog steeds op mijn ongemak voelen als ik in de nacht naar huis wandel.  
 B: Een hekken rond mijn appartement doet niet veel in deze situaties.  
 T: En rond je appartement om mensen buiten te houden in het complex?  
 B: Maar je hebt sowieso je deur al hé.  
 T: Ja, maar als het zo hoog is. Dat is toch al iets anders dan dat ze op u voortuin kunnen lopen en op u raam kunnen beginnen kloppen. Een hek dat tot hier komt (wijst naar borst) gaat dat toch al verminderen.  
 B: Ik zou een groter onveiligheidsgevoel hebben. Gated community gevoel.  
 T: Maar je gaat in zo een buurt toch niet niks om je huis zetten?  
 S: Maar je kan ook redeneren dat dit een flatgebouw is van de jaren 60-70 die in een groene omgeving staat maar waar eigenlijk geen sociale controle is omdat daar nooit iemand komt. Wat dan het onveiligheidsgevoel in de hand werkt. Misschien moet je inzetten op een manier om mensen daar te laten zijn waardoor er sociale controle is.

N: Bankjes bijvoorbeeld? Dat is inderdaad wat ik mis. Als ik van het gezellige drukke plein kom naar een lege eenzame plaats.  
 S: Natuurlijk 's avonds kan dit dan weer hangjongeren aantrekken.  
 B: Het gaat ook over veiligheidsgevoel binnenin je woonkamer. Je hebt misschien liever dat daar mensen zitten als je onderweg bent naar je huis maar in je huis heb je al liever dat die mensen weg zijn want die gaan praten met elkaar.  
 S: Kunnen we geen grote lamp op dat veld op het appartement zetten?  
 B: Anderzijds heb je naar veiligheidsgevoel binnen 3 gezellige spotjes binnen en ik voel me al op mijn gemak.  
 T: Of je verlicht het plein. Zelfs wanneer het schemer is zoals nu, dan doet dat toch ook veel.  
 S: Maar op het plein vind ik dat minder noodzakelijk omdat je daar terrasjes en cafés hebt. Ik zou liever verlichting hebben op weg naar...  
 T: Ja, maar dan gaan de hangjongeren daar ook weer gaan zitten.  
 B: Maar als je uit je appartement kijkt, kijk je dan liever op een goed belicht plein waar je de mensen ziet lopen of op een donker plein waar je denkt: hmmm ik zie ze wel niet maar er kan wel iemand lopen.  
 S: Je kan ook lichten zetten en geen bankjes. Mensen gaan zich niet onveilig voelen want je ziet wat er gebeurt maar je gaat mensen ook niet uitnodigen om te blijven hangen.  
 T: We kunnen het er al eens op zetten.  
 S: Diffuus licht? Dat kan algemene verlichting rondom de woning zijn. En het gordijn is dan ook goed.  
 T: Ja, dat houdt licht ook wat buiten. Ik ben aan

*“Je kan hier wel een laag muurtje zetten waar je op kan zitten. Dan bakken je het plein af van de straat zodat het meer pleingevoel heeft. Dat nodigt uit voor sociale controle, je kan er op zitten,...”*

*“Ik ben wel fan van de bank rond de dancing om erbuiten gezelligheid te creëren.”*

*“Dat mag je eigenlijk niet doen. Je mag mensen niet uitnodigen om buiten te blijven hangen. Je wilt ze altijd zoveel mogelijk binnenhouden. Vanuit het perspectief van lawaai naar de omgeving toe.”*



het denken of we met die haard iets kunnen doen. Maar ik vind het moeilijk. Je wilt niet dat de mensen die in de nachtclub zitten gaan rondhangen rond de nachtclub.

B: Of net wel, want de deur is toch aan de café-zijde.

N: En als je een tv hebt in je huiskamer? Voel je je dan veiliger?

B: Ik voel me wel veiliger als ik afgeleid ben door wat er buiten gebeurt. Wel wat escapisme.

N: Ik zet ook de radio op als ik alleen ben. Er moet achtergrondgeluid zijn in huis.

T: Ik ben nu aan het denken. Ik ben aan het karakteriseren. De mensen uit de nachtclub stel ik me even voor als slechte mensen. Je wilt niet dat die een slechte invloed hebben. Ik bedoel dat je daar een grotere kans hebt op overlast of onveilig voelen.

N: Laten we het zo zeggen: die mensen drinken en zijn onvoorspelbaar. (lacht)

T: We kunnen mensen lokken door op het plein sociale evenementen te gaan organiseren zodanig dat als er dan eens een zatlap is dat er dan ook voldoende sociale controle is omdat er veel mensen aanwezig zijn die niet zat zijn.

N: Je zit op een plein met cafés. Ik denk niet dat er veel nuchtere mensen zijn.

S: Ik voel me dan persoonlijk wel onveilig. Bijvoorbeeld bij een voetbalmatch die live wordt uitgezonden.

B: Da's macho-gedag en emoties. Sociale situaties op cafés vind ik moeilijk.

T: Wij zijn toch eens naar zo een openluchtcinema geweest, dat was toch niet onveilig?

N: Maar dat was aan een sporthal met een kei-groot grasveld.

T: Ja maar dan kan je dan wandelen enzo...

N: We kunnen een scherm plaatsen op dat plein maar...

B: Wat ik wel zou doen om dat grote plein aan te pakken: ik zou met de hamer de banen breken die tussen het plein en het park liggen waardoor je meer die mooie verbinding hebt.

N: Misschien moeten we ook het plein ontharden, da's goed voor het grondwater.

T: En daar voel jij je onveilig door?

S: Nathalie is in een constante angst voor uitdroging. (lacht)

B: En de club?

N: Ramen? Lampen?

B: Lampen hebbe we al geplaatst. En hekken? Binnen in de club rond de dj booth? Of een dubbele bar? Je hebt een bar waar de drank wordt ingeschonken en eentje waar hij wordt gegeven aan de klanten.

N: Of een extra deur of raam?

B: Of hekken aan de wachtrijen?

N: Ah da's misschien wel nog een slim idee!

S: Ik vind dat ook een goed idee.

B: Gaan we dan direct naar borstweringhoogte?

S: Dat geeft ook het gevoel dat het binnengaan en naar buitengaan van de club op een manier georganiseerd is en ordentelijk verloopt.

B: Deuren... Ik moet weten waar alles zit en dat er zeker voldoende deuren zijn.

N: Ja, die moeten daarom niet open zijn hé.

S: Pakt een poort. Da's dan ook nog makkelijk voor leveringen enzo en je kan door de poort vluchten.

N: En voor ambulances...

B: Ook als het een grote club is heb je meerdere vluchtwegen nodig.

S: Ik zie dat niet als poort maar meer als driedubbele deur... Oh zo een grote BBQ/haard op het plein!

B: Ik vind dat meer iets voor in het park.

T: De stadshal heeft dat. Maar ik vind dat logischer op een plein, anders heb je brandgevaar tussen de planten en struiken.

B: Aan het Groenevalleipark in Gent heb je ook publieke BBQ'en.

S: Ofwel geven we een kleine haard aan de woning?

N: Of een kleine televisie?

B: Ik voel me niet per se veiliger met een haard in huis. CO-vergiftiging enzo.

N: Bankjes kunnen ook nog op het plein. Een bank met een tafel. Je kan wel in je appartementencomplex nog een kijkgaatje aan je deur zetten. Of een kijkgaatje bij het raam.

S: Ik vind dat wel goed!

B: Maar ik voel me nu persoonlijk wel veiliger met een tv – om het zo hopeloos te zeggen – dan met een kijkgaatje.

N: Ik eigenlijk ook. (lacht)

B: Daar maakt de grootte van de tv mij niet uit.

T: En zitmogelijkheden in clubs? Dat je een hoekje hebt dat je op je gemak kan zitten.

S: Ja, anders moet je zo direct naar buiten gaan.

T: Dan zou je al het straat moeten oversteken om naar het plein te gaan.

S: En zullen we toch niet zo een kijkgaatje ook doen?

N: Je kan ook een kijkgaatje in de club doen.

B: In de woning zitten we goed. We hebben het licht, de tv en het kijkgaatje. Ik heb niet per se nood aan te weten wie er boven, onder of naast mij woont. Ik voel me daar niet echt veiliger door.

N: Ik zou graag mijn burens kennen.

B: In een café wil je wel een groot raam om naar buiten te kijken?

S: Ja, ook voor de relatie met het plein. En het bankje als zitplek in de club.

T: En als we de hekken downsizen, dan kunnen we meerdere bankjes in de club zetten... Jullie voelen je veiliger als de hekken buiten groter zijn?

S: Ja, die mensen staan dan ook niet in de weg op straat.

B: En een bankje dan binnen in de club?

S: Da's ook handig als je met je vrienden wilt afspreken dan kan je wachten op het bankje of als je even niet wilt dansen, maar je wilt ook niet naar buiten.



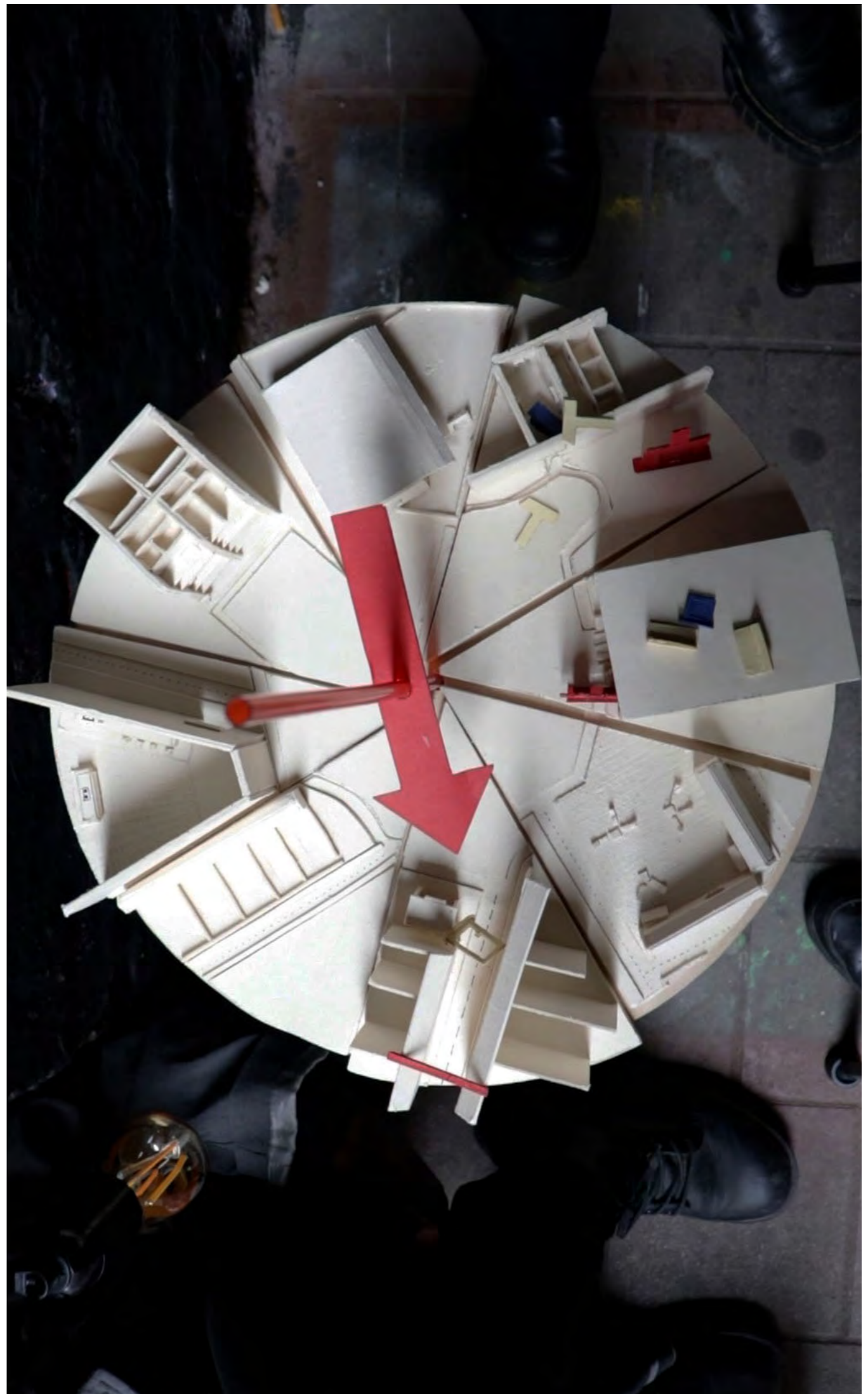



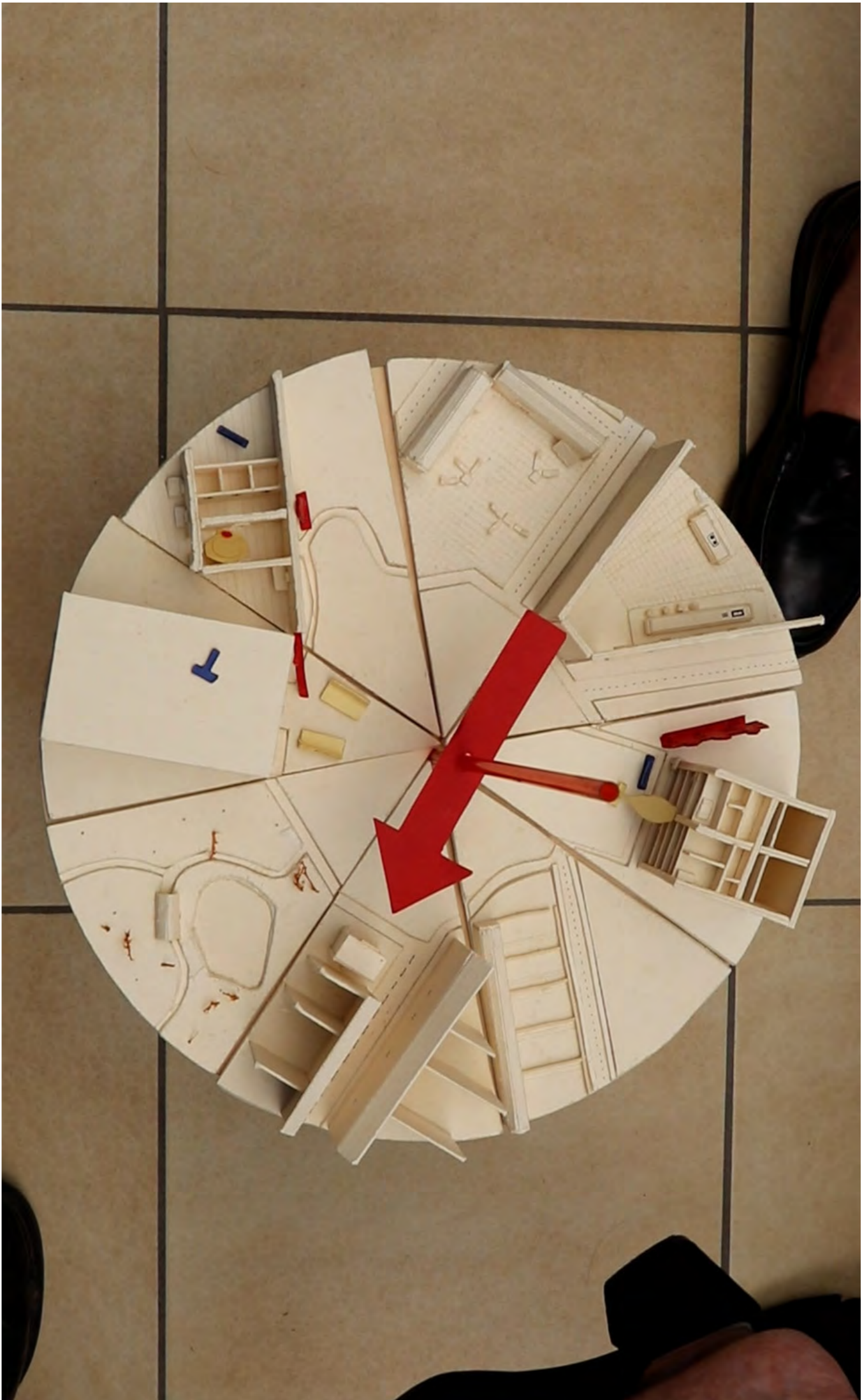
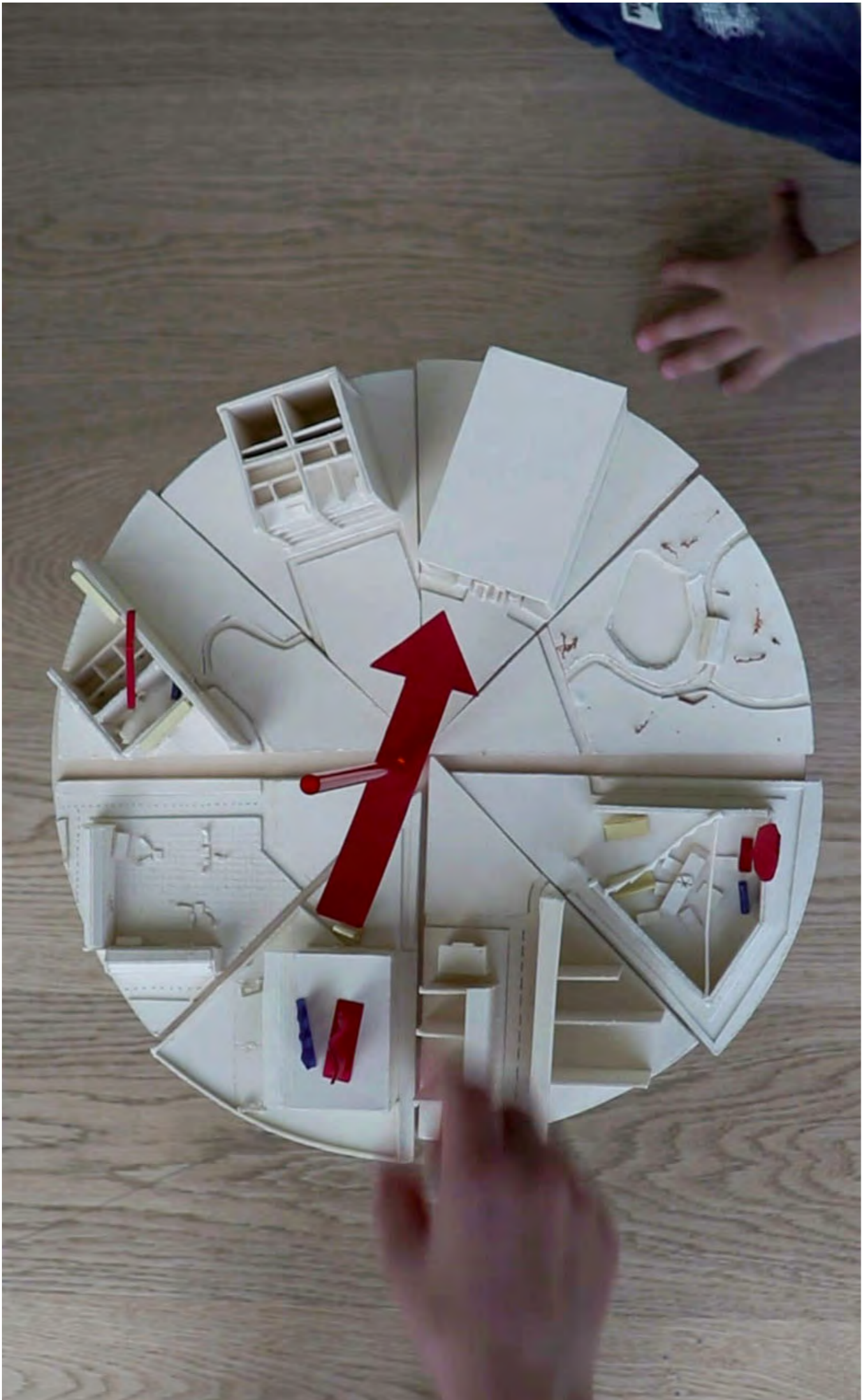







Veilig thuis!

Tine Pillaert

**KU LEUVEN**

Tine Pillaert  
Masterproef Grand Tour  
Promotor: Hugo Vanneste  
Copromotor: Carl Bourgeois  
Master Architectuur 2023  
KU Leuven - Faculteit Architectuur  
Campus Sint-Lucas Brussel

