



**DE ARCHITECTUUROPLEIDING AAN
DE GENTSE ACADEMIE VOOR SCHONE
KUNSTEN IN DE VROEGE 19^E EEUW**

Pieter-Jan Cierkens

Promotoren:
dr. ir.-arch. Maarten Van Den Driessche
prof. dr. Bart Verschaffel

De architectuuropleiding aan de Gentse academie voor schone kunsten in de vroege negentiende eeuw

Pieter-Jan Cierkens

Promotoren: dr. ir.-arch. Maarten Van Den Driessche, prof. dr. Bart Verschaffel

Masterproef ingediend tot het behalen van de academische graad van
Master in de ingenieurswetenschappen: architectuur

Vakgroep Architectuur en Stedenbouw
Voorzitter: prof. dr. Pieter Uyttenhove
Faculteit Ingenieurswetenschappen en Architectuur
Academiejaar 2011-2012



VOORWOORD

Hierbij bedank ik mijn promotoren, dr. Maarten Van Den Driessche en prof. dr. Bart Verschaffel, voor de enthousiaste begeleiding van deze thesis. Daarnaast wens ik ook Maarten Liefoghe, Christophe Van Gerrewey en Stefaan Vervoort te bedanken voor de bruikbare tips.

Ik wens ook een dankbetuiging te uiten aan Katia Ballegeer, voor het beschikbaar stellen van het KASK tekeningenarchief, en aan het personeel van het stadsarchief. Voor veel foto's van de tekeningen ben ik verder ook Bozana Sibincic dank verschuldigd.

In dit dankwoord mag ik zeker mijn familie niet vergeten voor alle steun gedurende de voorbije vijf jaren. Daarnaast bedank ik natuurlijk ook alle vrienden voor de ontspannende momenten.

"De auteur(s) geeft(geven) de toelating deze masterproef voor consultatie beschikbaar te stellen en delen van de masterproef te kopiëren voor persoonlijk gebruik. Elk ander gebruik valt onder de beperkingen van het auteursrecht, in het bijzonder met betrekking tot de verplichting de bron uitdrukkelijk te vermelden bij het aanhalen van resultaten uit deze masterproef."

"The author(s) gives (give) permission to make this master dissertation available for consultation and to copy parts of this master dissertation for personal use. In the case of any other use, the limitations of the copyright have to be respected, in particular with regard to the obligation to state expressly the source when quoting results from this master dissertation."

Pieter-Jan Cierkens

OVERZICHT

De architectuuropleiding aan de Gentse academie voor schone kunsten in de vroege negentiende eeuw

Pieter-Jan Cierkens

Promotoren: dr. ir.-arch. Maarten Van Den Driessche, prof. dr. Bart Verschaffel

Masterproef ingediend tot het behalen van de academische graad van Master in de ingenieurswetenschappen : architectuur

Vakgroep Architectuur en Stedenbouw

Voorzitter: prof. dr. Pieter Uyttenhove

Faculteit Ingenieurswetenschappen en Architectuur

Academiejaar 2011-2012

Trefwoorden: Koninklijke Academie voor Schone Kunsten, Gent, 19^e eeuw, architectuuronderwijs, architectuurtekeningen

Het tijds kader voor dit onderzoek is 19^e-eeuws Gent als een dynamische stad voor architecten. Het enige beschikbare, publieke onderwijs, georganiseerd door de Koninklijke Academie voor Schone Kunsten, was gebaseerd op de klassieke principes en volgde het voorbeeld van de Franse Académie. Er is echter weinig geweten over de exacte inhoud van de lessen, de professoren architectuur en de manier waarop men in de ateliers te werk ging. Ondanks de geringe publicaties in dit veld, is er veel archiefmateriaal beschikbaar in de archieven van de academie. Zo bevat het tekeningenarchief ongeveer 1400 tekeningen, waarvan er circa 150 gedateerd zijn voor 1830. Het archief van de bestuurlijke documenten biedt een kijk op de briefwisseling en de manier waarop de academie in relatie stond met de lokale overheid.

Het eerste deel van deze tekst, focust op de inhoud van de architectuuropleiding. De inleiding plaatst de Gentse situatie in het groter geheel van academisch onderwijs. Het volgend hoofdstuk verstrekt context bij het vernieuwde reglement van de academie, gepubliceerd in 1794. Dit reglement werd aanzien als de basis om met de architectuuropleiding een nieuwe richting uit te gaan. In de volgende hoofdstukken wordt nagegaan op welke manier deze veranderingen een invloed hadden op het alledaagse onderwijs. Dit gebeurt aan de hand van een analyse van het lessenprogramma en het concoursensysteem. Ook de theoretische omkadering van de opleiding wordt naderbij bekeken aan de hand van het handboek van de architectuur, een uitgave geïnspireerd op de '*Cours d'Architecture*' van Jacques-François Blondel. Verder wordt er aandacht besteed aan de examens en de inrichting van de 'hulpwetenschappen' zoals wiskunde, geschiedenis, optica, perspectief, mythologie, ... In laatste instantie wordt aangetoond hoe het kopiëren van prenten en het opwerken van de tekeningen beiden aan belang inboetten in de vroege 19^e-eeuwse opleiding.

Het volgende deel neemt het organisatorisch aspect van de academie onder de loep. Men startte in 1809 met de aanleg van architectuurbibliotheek, waarvan de samenstelling geanalyseerd wordt. De turbulente tijden op de slagvelden in Noord-Europa op het einde van de 18^e en het begin van

de 19^e eeuw, vonden hun weerslag in de opeenvolging van verschillende besturen. Er wordt geïllustreerd hoe Willem I, koning van het Verenigd Koninkrijk der Nederlanden, trachtte om de academie naar een meer industriële richting te oriënteren. Ook de salons, eerst jaarlijks, vervolgens biënnaal en nadien triënnaal, kregen vorm in deze periode en er wordt nagegaan wat de rol van de architectuur in dit geheel was. Een uitzonderlijke inzending door T.F. Suys dient hierbij als illustratie. Zoals vermeld, diende de Franse academie als voorbeeld voor het Gentse instituut. De verschillen en gelijkenissen tussen beide instellingen worden, kort, behandeld. De laatste hoofdstukken gaan in op de personen in de omgeving van de academie. Wie waren de professoren en wat was hun achtergrond? Wie jureerde de concoursen? Wie waren de studenten en hoe lang duurde hun opleiding aan de academie? Wat deden de afgestudeerde leerlingen?

Het derde, en laatste, deel is een studie van de concours-tekeningen gemaakt door de studenten. De evolutie die de opdrachten doormaakten, tonen hoe de blik op architectuur evolueerde. De gescheiden 'distributie' en 'elevatie' werden vervangen door de gecombineerde 'concoursets'. Enkele uitzonderlijke presentatietekeningen dienen als illustratie om de tekeningen in een grotere, architecturale context te plaatsen. Visuele reconstructies van de concoursen belichten de diversiteit in composities die door de studenten ontworpen werden. De ontwerpmethodiek van J.N.L. Durand wordt als vertrekpunt aangegrepen om de tekeningen te onderzoeken op gebruik van afmetingen. Verder worden twee exceptionele tekeningen gesitueerd binnen de context van het salon en wordt er bekeken hoe architecturale publicaties de studenten mogelijk beïnvloed of geïnspireerd hebben. Als laatste wordt er ingegaan op het belang van de gevels.

Het doel van dit onderzoek is tweevoudig. Enerzijds wordt er een zo breed mogelijk beeld geschetst van de architectuuropleiding aan de Gentse academie, anderzijds wordt getracht dit alles in een grotere, architecturale en educatieve context te plaatsen. De bestuurlijke documenten en de studententekeningen dienen hierbij als complementair bronnenmateriaal.

EXTENDED ABSTRACT

The time frame for this research is 19th century Ghent as a dynamic place for architects. The only available public education, organised by the Royal Academy of Fine Arts, was based on classical principles and was modelled after the example of the French Academy. However, little is known about the exact content of the courses, the professors who lectured and the way students experienced architecture in the studios or 'ateliers'. Nevertheless the very few publications on this subject, there is a great lot of material available in the archives of the Ghent academy. At first, the drawing archive possesses approximately 1400 architectural drawings, of which about 150 are dated before 1830. The administrative documents on the other hand, offer a very close look into the letters written by professors and students, and the way the Academy was related to the local government.

The first section of this text focuses on the content of the architectural education. The introduction provides a very short history of academic tuition and focuses on Ghent in specific. The next chapter provides some context for the renewed regulations of the academy published in 1794. These regulations were meant as the basis for a new and fresh direction for the architectural education. The following chapters explore how these new changes affected the day to day education. An analysis of the educational program and organisation is followed by a closer look into the 'concours' system which was a very important feature in the academy. Each month, all students entered a drawing competition. The results of these 'concours' decided whether or not a student was capable to proceed to the next class. The theoretical framework of the education is the subject for following chapters. In 1794 a dutch handbook was printed, inspired by the '*Cours d'Architecture*' by Jacques-François Blondel. This book was fundamental for the theoretical courses at the academy and the students were interrogated on this matter by means of examinations. Only one copy of these exams was preserved. Both documents offer an understanding of what kind of architecture was taught to the students. The new regulations also mentioned special 'helping courses' on subjects like mathematics, history, optics, perspective, mythology, ... Another chapter describes when and how these courses were established. The last subject of these series describes how the copying of images and the painting and decorating of architectural drawings, both declined in the early years of the 19th century.

The next section concentrates on the organisational aspect of the academy with a focus on architecture. The first topic is the formation of an architectural library and a short analysis of the purchased books. The end of the 18th and the beginning of the 19th century were turbulent times on the battlefields in Northern Europe. Governments came and went and influenced the working of the academy. So did Willem I, king of the United Kingdom of the Netherlands, when his government tried to orient the academy towards more industrial purposes. The yearly, and later on biennial and triennial, exhibitions of the 'Salon' began to take shape in this period and one chapter analyses how architecture fitted into this. An extraordinary entry of T.F. Suys serves hereby as an illustration. As mentioned, the French 'Académie', the later 'École des Beaux-Arts', served as a model for the education in Ghent. The similarities and the differences between both institutions are, briefly, pointed out. The last chapters focus on the people surrounding the academy. Who were the professors of architecture? What was their background? Who examined the competition drawings? Who were the students? How long took an architectural training? What did the students do after they graduated?

The third and final section is a study of the architectural drawings, produced by the students of the academy, and their origin. The evolution of the instructions point out a changing approach to architecture. The separate 'Distribution' and 'Elevation' instructions were replaced by the combined 'concours'. Some outstanding presentation drawings serve as illustration to place the drawings in a larger architectural context. Visual reconstructions of the concours point out the diversity in compositions students designed. J.N.L. Durands methods of design are used to examine the use of dimensions in the student drawings. Two exceptional drawings are further situated within the context of the salon and show how architectural publications might have influenced or inspired the students when designing. Finally, a closer look is given to the design of facades.

The aim of this research is to, primary, sketch an image of the architectural education at the Ghent institute, and secondly, to situate the position of the academy in a larger architectural and educational context. Institutional documents and student drawings are used as two complementary sources of information to fulfil this purpose.

INHOUDSTAFEL

INLEIDING	1
Academisch onderwijs doorheen de eeuwen	3
Historische schets van de Academie voor Schone Kunsten te Gent	7
Philippe Marissal	7
Onderwijshervormingen	7
Industriële realiteit	8
Jean Delvin en de 20 ^e eeuw	8
HET REGLEMENT VAN DE ACADEMIE VAN 1794	11
De onderwijshervorming van 1792	13
Politiek kader bij de onderwijshervorming van het onderwijs in 1792	13
Educatieve context bij de onderwijs-hervorming	13
Omgang met het reglement van 1792 als bronnenmateriaal	14
HET REGLEMENT IN DE PRAKTIJK	17
De architectuuropleiding inhoudelijk	19
Klassen en jaren	19
Programma van de opleiding bouwkunde volgens het reglement van 1792	19
Het programma in de praktijk	21
De Concoursen: het hart van de opleiding	23
Beoordeling van de tekeningen per maandelijks concoursoopdracht	23
Beoordeling na een opleiding	23
Soorten Concoursen	25
Vorbereiding op de concoursen	25
Handboek van de bouwkunde: de invloed van Blondel op de Gentse academie	27
Jacques-François Blondel (1705-1774)	27
"Grondregelen der bouwkunde, aengewezen in haere besonderste deelen zoo aengaende hunne proportien, vercierselen, als hun gebruyk."	28
Gebruik van het handboek in het atelier	30
Schriftelijk examen bouwkunde	31
De hulpwetenschappen: lange tijd een droomproject	33
Vellemans kritiek	33
De uiteindelijke realisatie	34
Wasshen en imiteren: een parallelle teloorgang voor de emancipatie van de architectuur	37
Het inkleuren van de tekeningen	38
Het kopiëren van tekeningen en de opmars van de ontwerpogave	38
ORGANISATIE VAN DE ACADEMIE	41
De architectuurbibliotheek van de academie	43
Cultuurpolitiek van Willem I en de gevolgen voor de academie van Gent	47
Structureren van de schone kunsten	47
Impact op de Gentse academie	48
De architectuur op het Gentse salon	51
Salon De Paris	51
Van Pronkzael tot Salon	51
Anonimiteit en onpartijdige jurering	52
Suys op het salon van Gent: verpletterend antwoord op een megalomane vraag	54
Het salon en de moderniteit	57
Internationale context: de academie van Parijs	59
De Academie van Parijs begin 19e eeuw	59
De organisatie van de architectuuropleiding	59
Starten aan de academie	60
De concoursen: het principe van de wedstrijdtekening	60
Impact op de Gentse academie	62
Professoren architectuur aan de academie te Gent	65

Pieter Norbertus van Reysschoot [1738-1795].....	65
Adriaan Van De Capelle [1745-1804]	65
Jean-Augustin D'huyvetter [1750-1829].....	65
Louis De Graeve [geboorte- en sterfdatum onbekend]	65
Jean-Baptiste De Baets [1783-sterfdatum onbekend]	65
Pierre-Jacques Goetghebuer [1788-1866]	66
Joseph Jan De Hoon [1774-1850]	68
Lodewijk (Louis) Roelandt [1786-1864].....	68
Architecten los verbonden aan de academie te Gent	68
Architectuurscène rondom de academie te Gent.....	69
De leerlingen in de architectuuropleiding	71
De Bezetting van het architecturaatelier	71
De studenten en gent.....	72
Emmanuel Quaetfaslem (1785-1851)	72
Architectenfamilies aan de Gentse academie	72
Latere carrière van studenten van de academie	74
Na de academie	75
STUDIE VAN DE CONCOURSTEKENINGEN.....	77
Ontstaan van de compositie als ontwerpopdracht.....	79
Oudste, bewaarde ontwerpopdracht	79
Vervolledigen van een plan	79
Studenten ontwerpen voor de bouwpraktijk	81
Distributie en elevatie	81
Compositie	83
Analyse van de wedstrijdopdrachten.....	85
Ontwerpopdrachten in de concoursen	85
Terminologie: Composition, Distribution en Disposition.....	85
Presentatietekeningen van 1817-18	89
Composities 4 en 6 van het Concours 1817-18.....	89
Invloed van Boullée en de revolutionaire architectuur	90
Internationale context.....	93
Betekenis van de tekeningen.....	95
Visuele Reconstructie van een concours: 1823-24.	97
Compositie 5: 'Eene Guinguette'	97
Compositie 7: 'Bisschoppelyk Seminarie'.....	103
Compositie 9: 'Bisschoppelyk Seminarie'	109
Visuele Reconstructie van een concours: 1825-26.	115
Compositie 9: 'Publieke Bibliotheek'	115
Visuele Reconstructie van een concours: 1827-28.	121
Compositie 3: 'Een wacht der pompiers'	115
Compositie 4: 'Een huis voor een konstschilder'	127
De dictatuur van de regelmaat.....	133
De ontwerpmethodiek van Durand	133
Invloed van Durand op de Gentse concourstekeningen	134
De Gentse aanpak: verticaal boven horizontaal	135
Salontekeningen	139
Jean-Baptiste De Baets' beursontwerp	139
Gebruik van basisplannen	139
Esthetiek en Tekenstijl	143
De gevels als aanzet naar eclecticisme	145
BESLUIT	149
De Gentse academie in de vroege 19° eeuw.....	151
BIJLAGEN	153
Bijlage A: Opdracht tot het ontwerpen van een woning voor een particulier	155
Bijlage C: Brief van P.D. Velleman in verband met de onderwijskwaliteit 1805	156
Bijlage D: Vraag tot het inrichten van een waardig architectuurconcours op het salon 1808	158
Bijlage E: Vraag van de leerlingen tot het verminderen van het wasschen 1809.....	159
Bijlage F: Vraag van de leerlingen tot het geven van meer prestigieuze opdrachten 1809.....	160
Bijlage G: Directiebesluit in verband met de architectuur 1811	161
Bijlage H: Rapport van de professoren architectuur 1812	162
Bijlage I: Brief van een architectuurstudent in verband met de examens 1813	163

Bijlage J: Verslag van de leerkrachten architectuur aan de directie 1814	164
Bijlage K: Brief van de medaillisten aan de directie 1814	165
Bijlage L: Brief van Louis Roelandt aan de directie van de academie uit Parijs 1819	166
Bijlage M: Besluit van ministerie van onderwijs 1819	167
Bijlage N: Brief van Roelandt en De Baets om een concours voor het wasschen te organiseren 1820	168
Bijlage O: Brief van de directie aan Willem I 1822	169
Bijlage P: Vernieuwd reglement naar aanleiding van een koninklijk besluit van Leopold I 1835	170
Bijlage Q: De concoursopdrachten van 1811-1834	171
Bijlage R: Uitslagen van de concoursen 1797-1828	173

BIBLIOGRAFIE EN BRONNEN 177

Bibliografie	179
Algemene publicaties	179
18 ^e en 19 ^e eeuwse publicaties	179
Salonpublicaties	181
Krantenartikels	181
Archiefmateriaal	182
Stadsarchief Gent [SAG]: Fonds academie voor schone kunsten [ask]	182
Tekeningenarchief KASK	183
Overige Bronnen	183
Inventaris van het onroerend erfgoed	183
Overige Websites	183
Herkomst figuren	183
Online databank Beaux-Arts archief Parijs "Cat'zArts"	185
Slotopmerking	187

WOORD VOORAF

De keuze voor de vroege negentiende eeuw als tijds kader voor dit onderzoek heeft verscheidene oorzaken.

Enerzijds bevat het tekeningenarchief van het KASK interessant materiaal uit deze periode. Het archief valt uiteen in verschillende, chronologisch geïsoleerde 'fragmenten'. Het eerste fragment bevat tekeningen gedateerd tussen circa 1790 en 1830 en documenteert dus de beginjaren van de 19^e eeuw. Deze collectie van architectuurtekeningen bevat ongeveer 150 documenten. De hoeveelheid bestuurlijke documenten van de academie, ondergebracht in het stadsarchief Gent, neemt eveneens sterk toe vanaf circa 1800. Beiden belichten twee aspecten van de architectuuropleiding en versterken elkaar als bronnenmateriaal.

Anderzijds is ook de historische context van groot belang. Gent was begin 19^e eeuw een rijke stad met een stijgende industriële activiteit. Het architectenberoep maakte er een interessante evolutie van verzelfstandiging door. Ook voor de academie zelf betekende het begin van de 19^e eeuw een kantelpunt. De architectuuropleiding werd er hervormd en de basis voor de latere opleidingen werd er gelegd.



INLEIDING



FIG.1. Ets van de 'academie' van Bartolommeo Bandinelli door Enea Vico.

ACADEMISCH ONDERWIJS DOORHEEN DE EEUWEN

Het samenkomen van geleerden ter bespreking van een vastgesteld onderwerp werd vanaf de vijftiende eeuw aangeduid met de term 'academie'. De oorsprong zou liggen bij een groep Florentijnse geleerden die hun samenkomsten onder de naam 'accademia' organiseerden, verwijzend naar de school van de Griekse filosoof Plato die, naar het nabijgelegen park, 'Academica' heette. Wanneer later in de vijftiende eeuw ook schrijvers en musici als 'geleerden' aanzien werden, begon een evolutie waarin de academies zich langzaam losmaakten van hun eerder elitair karakter om te evolueren naar kunstgericht onderwijs.¹ In de beginperiode werden de kunsten aanzien als 'toegepaste disciplines' en enkel artiesten die konden aantonen dat zij voldoende literair ontwikkeld waren, werden toegelaten. Leonardo Da Vinci is een van de weinige die daar in geslaagd is. Uitzonderlijke kunstenaars zoals Leonardo en Michelangelo Buonarroti dwongen van de hoogste bevolgingsklassen zoveel respect af dat ze als gelijken werden aanzien. Deze ontwikkeling effende het pad voor het oprichten van de eerste kunstacademies. Het atelier van de beeldhouwer Bartolommeo Bandinelli (1493-1560) was een van de eerste werkplaatsen die de naam 'accademia' droeg.

De 'Accademia del Disegno' van Giorgio Vasari (1511-1574) wordt dikwijls als de eerste moderne kunstacademie aanzien. Vasari slaagde er in om een academie op te richten voor architecten, schilders en beeldhouwers. Dit was enkel mogelijk omdat hij vond dat de intellectuele gave van 'disegno' een bindend element was voor deze kunsten. Op deze manier verwaarloosde hij het intellectuele karakter van de oorspronkelijke academies niet. Een belangrijke karaktertrek van de academie als onderwijstype wordt hier reeds duidelijk. Omdat de instellingen dikwijls naast de kerkelijke universiteiten werden opgericht, hadden academies de bescherming nodig van machtige personen of stadsbesturen. Bij het oprichten van Vasari's academie werd Cosimo de Medici voor deze reden aangesteld tot erepresident.²

Het oprichten van een academie werd in de loop van de geschiedenis nog vaker ingezet als een manier waarop een centralistisch gezag zijn stempel op een stad of regio trachtte te drukken. Zo richtte Lodewijk XIII in 1638 de 'Académie

Française' op om een Franse eenheidstaal samen te stellen. Doordat de klemtoon van de nieuw opgerichte academies steeds meer op het onderwijsaspect kwam te liggen, traden de instellingen als concurrenten van de beroepsgilden op het voorplan. Het onderwijs in de ateliers bood immers niet dezelfde scholingsmogelijkheden naar het antieke voorbeeld. In 1648 volgde, in dit opzicht, de oprichting van de 'Académie Royale de Peinture et de Sculpture' als protest van Franse artiesten op de privileges en de conservatieve ingesteldheid van de gilden. Zo pleitten de gilden tegen een beïnvloeding van de kunsten door het Italiaanse voorbeeld. De gilden delfden definitief het onderspit wanneer er een verbod werd uitgevaardigd op modeltekenen buiten de muren van de academie. Het monopolie voor kunstonderwijs kwam zo definitief in handen van de Académie Royale.³

In 1663 werd de academie van Antwerpen, als eerste in het tegenwoordige België, gesticht door de schilder David Teniers. De vroegere deken van de Sint-Lukasgilde richtte met de hulp van Filips II deze academie op om te vermijden dat een dergelijk instituut tegen de gilden gebruikt zou kunnen worden, zoals in het buitenland gebeurd was. In 1749 was de gilde verplicht het bestuur van de academie over te dragen aan het stadsbestuur om aan de vele opgelopen schulden te ontsnappen.

De emancipatie voortspruitend uit de Verlichting, introduceerde ook in het milieu van het kunstonderwijs progressieve en liberale ideeën. De relatieve rust op de slagvelden, de economische opmars, het geloof in de democratie en de stijgende vraag naar geschoolde tekenaars maakten dat er in de loop van de 18^e eeuw over het gehele Europese continent nieuwe academies gesticht werden. Samen met onder andere Sint-Petersburg (1724), Toulouse (1726) en Edinburgh (1729) werden in wat nu België is volgende academies gesticht: Brussel (1711), Brugge (1717), Gent (1751), Doornik (1757), Kortrijk (1760), Mechelen (1771), Oudenaarde en Ath (1773), Luik (1775), Leper (178) en ten slotte Bergen (1781). De meeste van deze scholen werden gesticht naar het Franse model en door plaatselijke kunstenaars uit onvrede met de gilden.⁴

¹ PORIAU, M., A., "Over enig wel en wee van de academies" uit Werbrouck-Cools, M., VAN Driel, W., Pastijn, J., "Van Marissal tot Vlerick, 1751-1988", Persen van de Koninklijke Academie voor Schone Kunsten in een uitgave van de Stad Gent, Gent, 1988, pp.15-20.

² GOLDSTEIN, C., "Vasari and the Florentine Accademia del Disegno" uit "Zeitschrift für Kunstgeschichte", Nr. 38., Deutscher Kunstverlag, Berlin, 1975, pp. 145-152.

³ EFLAND, A., "A history of art education: intellectual and social currents in teaching the visual arts", Teachers College Press, Columbia, 1990, pp. 36-40.

⁴ PORIAU, M., A., "Over enig wel en wee van de academies" uit Werbrouck-Cools, M., VAN Driel, W., Pastijn, J., "Van Marissal tot Vlerick, 1751-1988", Persen van de Koninklijke Academie voor Schone Kunsten in een uitgave van de Stad Gent, Gent, 1988, pp. 20-21.

De opkomende industrialisatie en fabrieksproductie, die gepaard gingen met de industriële revolutie, maakten dat ambachtelijke tekenaars steeds minder in trek waren. Ook het individualisme van de Romantiek die de kunstenaar als een individu zag, zorgde dat het onderwijs aan de academies in bepaalde landen problematisch werd. In Duitsland trachtte men hier op te reageren door het invoeren van een lessysteem waarin de leerling zelf zijn leerkracht kon kiezen, om zo een maximale persoonlijke vrijheid van de leerling te garanderen. Omdat het academisch onderwijs vaak niet voldeed aan de nieuwe maatschappelijke eisen, werden in deze periode dan ook vele 'technische scholen' of 'polytechnische scholen' opgericht. Academies werden herleid tot eerder culturele instellingen met een magere economische relevantie. Frankrijk kende dit probleem echter minder. Door het resoluut afschaffen van de gilden, werd de volledige kunstproductie daar gedomineerd door de academies. Het onderwijs kende er ook een aparte ontwikkeling. De opleidingen van een student in de schone kunsten en van een student textielontwerp waren sterk gelijkaardig. Globaal zette Frankrijk in op tekenen naar de natuur en model als noodzakelijke kennis voor iedereen die met 'ontwerp' bezig was. Daardoor groeiden de academies zelfs aan in deze periode.⁵

In tegenstelling tot de technische scholen verloren veel academies de greep op de realiteit en klampten ze zich vast aan verouderde principes. Ondanks haar relatief standhouden, ontsnapte de École des Beaux-Arts niet aan kritiek en werd er gesnakt naar vernieuwing. Ook op architecturaal vlak brak een debat los als gevolg van de behoudsgezinde ingesteldheid van de academie. Het was Antoine-Chrystosome Quatremère de Quincy, de secretaris van het instituut van 1816 tot 1839, die er de Griekse stijl aan de basis van alle architectuur geplaatst had. Zijn opvolger, Raoul-Rochette, had de focus later naar Renaissance architectuur verlegd. Vanaf midden 19^e eeuw kwamen echter verscheidene stemmen op de voorgrond die pleitten voor erkenning van de gotiek als een evenwaardige bouwstijl. Dit debat resulteerde in de hervorming van de Parijse academie in 1863 en de, zij het kortstondige, aanstelling van Eugène Viollet-le-Duc tot professor aan het instituut.⁶

Het academisch onderwijs kreeg blijvend met kritiek af te rekenen en werd vaak als dogmatisch bestempeld. Nieuwe wetenschappelijke ontwikkelingen werden dikwijls genegeerd en het onderwijs verzandde in monotone oefeningen op kopiëren. Desondanks de vele kritiek bleef de stijl die de academie in de 19^e eeuw ontwikkeld had dominant tot begin 20^e eeuw en werd ze ook in de Verenigde Staten veelvuldig toegepast. De Beaux-Arts stijl was gestoeld op enerzijds de referentie naar klassieke architectuur en anderzijds het samenstellen van evenwichtige composities.⁷ De oprichting van de 'Salon des Refusés' in Parijs betekende de eerste barst in de autoriteit van de academici op artistiek vlak.

De latere stichting van de 'Deutsche Werkbund' en de oprichting van het Bauhaus luidden het einde van de vanzelfsprekende dominantie van de Beaux-Arts traditie op architecturaal vlak in.⁸

De bevrijdende en emanciperende doelstelling die de academies gedurende de renaissance voor ogen hadden, was in de pompeuze 19^e eeuwse instellingen vrijwel verdwenen. De oprechte interesse in wetenschappen, zoals perspectief en anatomie, die aan de basis lag van de academie van Vasari, stond ver af van de wereldvreemde houding die het 19^e en 20^e eeuwse academisch onderwijs aannam tegenover massaproductie.

⁵ EFLAND, A., "A history of art education: intellectual and social currents in teaching the visual arts", Teachers College Press, Columbia, 1990, pp. 49-56.

⁶ KRUIFT, H.-W., "A History of Architectural Theory: From Vitruvius to the Present", Princeton Architectural Press, New York, 1994, pp. 272-290, 393-403.

⁷ MAC DONALD, J., "The History and Philosophy of Art Education", James Clarke & Co, Cambridge, 2004, pp.33-35.

⁸ SALAMA, A., "New Trends in Architectural Education: Designing the Design Studio", ARTI-ARCH, 1995, pp. 41-47.

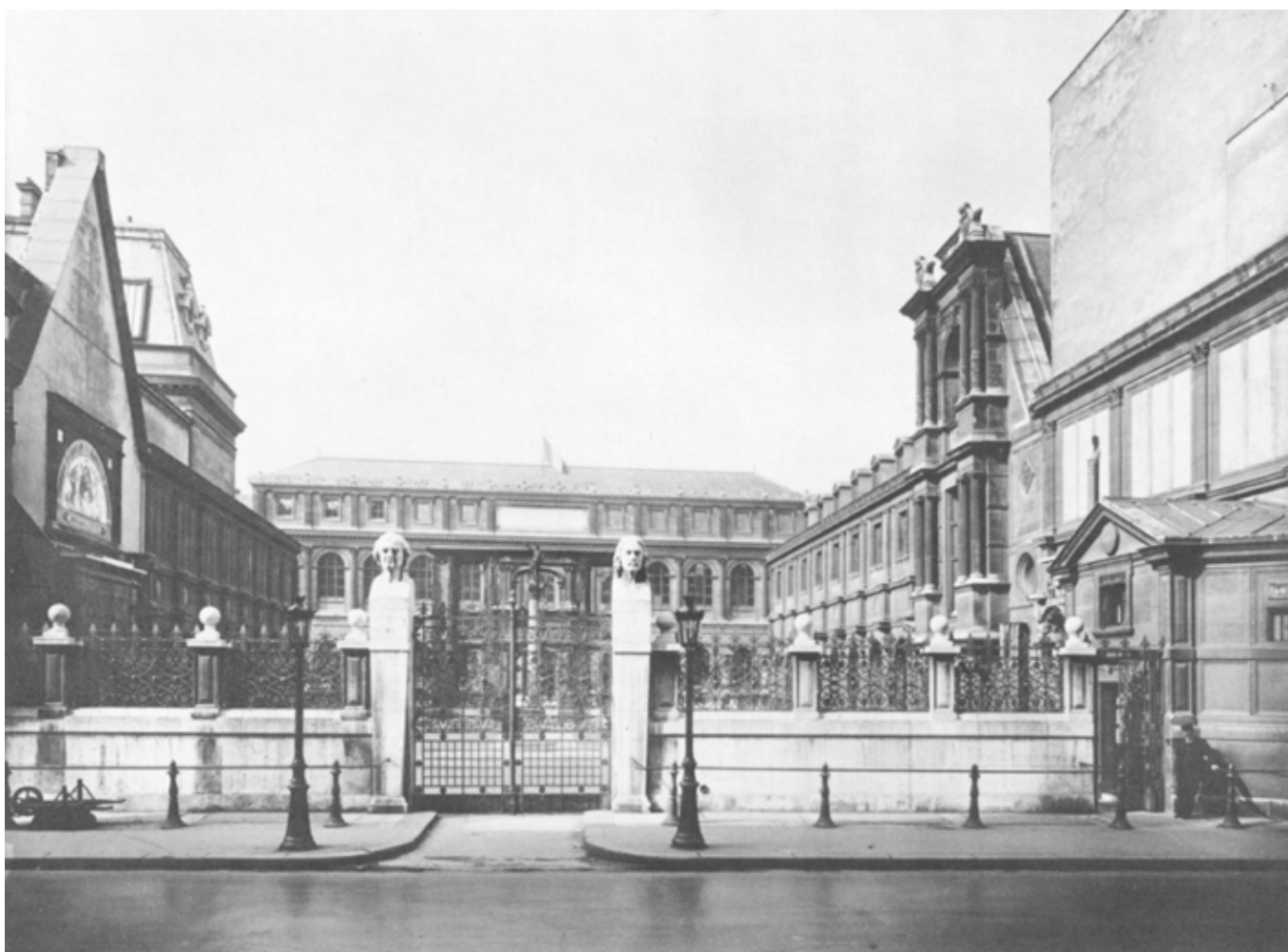

FIG.2. Palais des Études van de École des Beaux-Arts gezien van de rue Bonaparte.

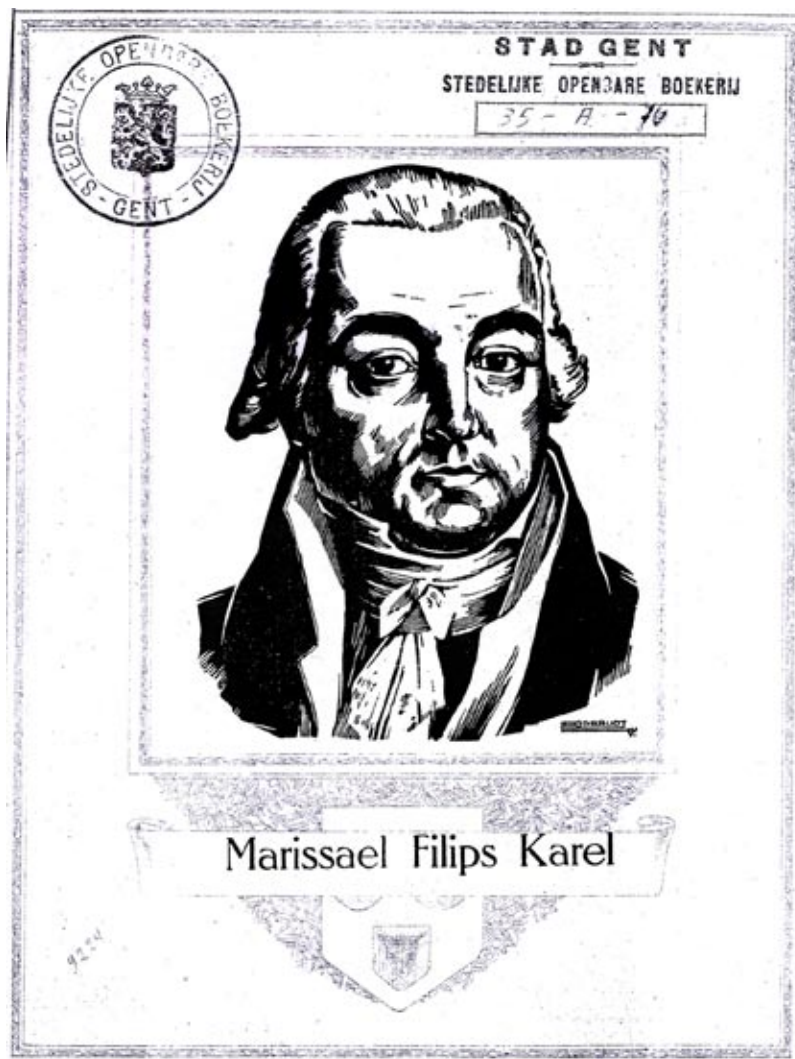

FIG.3. Portret van Filip Carel Marissal.

HISTORISCHE SCHETS VAN DE ACADEMIE VOOR SCHONE KUNSTEN TE GENT

De geschiedenis van de academie van Gent volgde grotendeels het beschreven parcours van andere Europese academies. Groeiend van uit privé-initiatief trachtte ze een reputatie op te bouwen naar het eeuwige voorbeeld van de academie van Parijs.

PHILIPPE MARISSAL

De drijvende kracht achter de academie in Gent was de schilder Philippe Carel Marissal (1698-1770). Na een vorming in de Gentse gilde, oefende hij zich te Parijs in de schilderkunst gedurende 4 jaar. In 1729 kwam hij naar zijn geboortestad terug en sloot zich aan bij de gilde. Vanaf 1748 gaf Marissal in zijn woning tekenles aan een tiental leerlingen.⁹ Hij deelde zijn ambitie tot het oprichten van een academie met baron della Faille d'Huysse, enkele schepenen en kunstsympathisanten. In 1751 nam hij het initiatief om het stadsbestuur te contacteren met de vraag naar een *"bequame plaetse om alle discipelen - die hun in de teeken-const geirn sauden exerceeren - in d'oog te connen hebben"*. Het stadsbestuur ging in op zijn vraag en hij kreeg in 1752 een zaal in het stadhuis ter beschikking. In noodzakelijke navolging van de oude academies - en zoals Vasari met Cosimo de Medici gedaan had - werd de heer Vander Noot, Baron van Kieseghem, benoemd tot *"Oppe-Dirceur"*.¹⁰

Hoewel Marissal de ambitie had om in Gent een academie naar het voorbeeld van Parijs te stichten, moest hij zich tevreden stellen met een zeer eenvoudige inrichting. Gezien de nieuwe positie van de academie in de stad was hij ook verplicht om een maatschappelijk draagvlak voor zijn school te creëren. Onderstaand citaat werd gepubliceerd in de 'Gazette van Gend' onder de rubriek 'Waerschouwingen':

*"SR. Philippe Charles Marissal geeft (als voor dezen) te kennen dat de Winter-Academie zal geopend worden den 4. November naestkomende, indien eenige Persoonen hunne Kinderen ofte Leerlingen believen te laeten profiteren van die occasie om hun in de Teeken-konst van Figuren en Architecture te exerceren, zy kunnen hun adresseren by den voornoemden Directeur der Académie van de Schilder en Bouw-konste, ten effecte van de zelve Leerlingen te laeten opschryven, de gegoede mids te betaelen volgens conventie, zullende de min-gegoede ofte insuffisante Persoonen aldaer gratis en zonder vergeld geinsrueert worden; alle genegene en wel-stellende Persoonen die het voordeel van deze Stad beminnen worden begroet om hunnen Naem te schryven op den Academieboek als Confrater van diese, tot vervoordering van zoo een voordeelig en nuttig werk voor bet Publicq."*¹¹

⁹ DE MOOR, R., *"Koninklijke Academie van schoone kunsten Gent. De bestuurders 1751-1935"*, Koninklijke academie van schoone kunsten, Gent, 1944, pp. 11.

¹⁰ *"Historie en Inrichting der Koninglycke Akademie van Teeken-, Schilder- en Bouw-Kunden, opgerecht te binnen de Stad Gend"*, P.F. DE GOESIN, Gent, 1794, pp. 1-4.

¹¹ *"Gazette van Gend"*, Nr. LXXXII (83), Maendag den 14. October 1765, eerste artikel onder de rubriek 'Waerschouwingen', Michiel de Goesin, 1765.

Naast de uitnodiging tot inschrijven, vermeldde de directeur uitdrukkelijk dat minder welgestelde personen gratis les konden volgen aan zijn instituut en deed hij een algemene oproep aan alle burgers van de stad om hun steun te betuigen aan zijn academie. De volgende jaren verscheen exact dezelfde oproep tot inschrijven met mededeling van de correcte data en uren, maar viel het gedeelte over het 'Academieboek' weg. De geldsom, te betalen door de welgestelden, bedroeg 10 schellingen. In tegenstelling tot de academie van Brugge, waar men voor het leven intekende, werd in Gent slechts gedurende 6 jaar betaald door de leerling. Dit was een belangrijke reden waarom de academie van Gent zo afhankelijk was van de financiële steun van adel en mecenasen.

In deze periode werd er enkel 's winters les gegeven van 5 tot 7 uur 's avonds. Het aantal leerlingen steeg initieel zeer snel en in 1754 volgden een honderdtal leerlingen de lessen. In datzelfde jaar werd ook de eerste tekenwedstrijd ingericht. Voor de beloningen was Marissal opnieuw afhankelijk van de Gentse adel. Na het afbranden van de academie van Brugge in 1755, besliste men om de lessen te schorsen. Het onderwijs ging immers 's avonds door bij verlichting van vuur in een zaal met een houten gewelf. Een jaar later hervatte Marissal zijn lessen op een verdieping van het, intussen gesloopte, pakhuis aan de Korenmarkt. Door het tijdelijk stilleggen van de lessen was het aantal leerlingen echter sterk gedaald.

ONDERWIJSHERVORMINGEN

Wanneer Marissal stierf in 1770, was het aantal inschrijvingen gestagneerd en verkeerde de academie in een hachelijke situatie. De inrichting was erbarmelijk, de discipline van de leerlingen dikwijls ondermaats en de organisatie niet bepaald vlekkeloos. Opnieuw was het een groep edellieden, notarissen en schepenen die de academie leven inbliezen. Om een optimale organisatie te garanderen werd beslist de vele verantwoordelijkheden, die Marissal grotendeels op zich nam, te spreiden over een indrukwekkend bestuur bestaande uit: een president, een vicepresident, 12 directeurs ordinaires, 2 directeurs surnumeraires, 3 directeurs honoraires, 6 directeursartiesten, 1 secretaris en 1 trésorier-griffier. Opmerkelijk is de keuze voor de Franse titels, waarmee men trachtte de academie dichter bij het Parijse voorbeeld te brengen.¹² Als directeur ordinair waren trouwens ook enkele bisschoppen en kanunniken actief, wat verrassend is voor een seculiere instelling als de academie.

¹² DE WILDE, G., A., *"Geschiedenis onzer Academiën van Beeldende Kunsten"*, Davidsfonds, Leuven, 1941, pp 143-144. SAG, ASK, nr. 283.

In 1771 nam keizerin Maria-Theresia de school onder haar bescherming en schonk haar zo de titel van 'Koninklijke Akademie van Teeken-, Schilder- en Bouw-Kunden'. Door de stijgende spanningen op politiek en militair vlak, haakten vanaf 1780 verschillende beschermheren af en hadden de overgebleven mecenassen onvoldoende middelen om de academie, die stilaan in een crisis verzeilde, te onderhouden. Tijdens een kort moment van vrede in 1790 werd het initiatief genomen om de academie opnieuw te hervormen en een stevigere theoretische basis te organiseren. In de inleidingstekst van het vernieuwde reglement werd, naast de gebruikelijke lofbetuigingen, toch ook duidelijk kritiek geuit op de aanpak van '70. Het te complexe bestuursstelsel had vooral tot gebrekkige beslissingneming, verwarring en interne spanningen geleid:

*“zy hebben niet gezien wat groot verschil er is tusschen het leeren van de kunst by eenen meester en in eene algemeene oprechting door verscheydene persoonen aen een groot getal leerlingen deze onderwyzing te geven [...] de plichten van elk lit des bewinds zyn nimmer [...] bepaelt geworden; dit gebrek moest eene ongelykvormige handelwys voor gevolg hebben [...] eene verwarring baeren. [...] De leerlings-wys was ook gebrekkig [...] het uytleggen van haere gro-regelen (van de kunst), wierd, zoo niet heel en al verzuymt.”*¹³

Onder het Franse revolutionaire bewind werd de titel van 'Koninklijke Academie' niet langer geduld. De school werd omgedoopt naar 'Ecole centrale du département de l'Escaut', tot Napoleon ze haar naam teruggaf. In 1804 verhuisde de academie naar het Augustijnenklooster in de tegenwoordige Academiestraat. Rond deze periode werd ook geëxperimenteerd met zomer- en zondaglessen. Getuige daarvan is volgende oproep in de Gazette van Gend:

*“Van wegens de directie der academie van Teeken-, Schilder- en Bouw kunde in Gend, word'er bekend gemaakt, dat de gewoonelyke zomer-lessen in de zaalen der zelve Academie zal plaats hebben den zondag, dynsdag, donderdag en zaterdag van elke weke, te beginnen met den eersten zondag naer Paesschen, van zes uren en half tot acht uren en half's morgens.”*¹⁴

INDUSTRIËLE REALITEIT

Na de val van Napoleon in 1814 werd Gent onderdeel van het Koninkrijk der Nederlanden onder bewind van Willem I. Om aan de noden van een maatschappij in volle industriële ontwikkeling te voldoen, werden 15 tekenscholen opgericht. In Gent kreeg de academie concurrentie van de 'School voor Kunsten en Ambachten', de latere nijverheidsschool, die in 1825 door de jonge universiteit werd opgericht. Ook de academie van Gent slaagde er niet echt in om een rol van betekenis te spelen in het onderwijs voor de toegepaste kunsten. In de periode kort na de oprichting van België, werd de titel van 'Koninklijke' nog enkele malen aangegrepen als verdedigingsmiddel voor de rechten van de instelling. Wanneer de opgeflakkerde vaderlandsliefde ging liggen, vormde ook dit geen argument meer.

¹³ *“Historie en Inrichting der Koninklycke Akademie van Teeken-, Schilder- en Bouw-Kunden, opgerecht te binnen de Stad Gend”*, P.F. DE GOESIN, Gent, 1794, pp. 15-16.

¹⁴ *“Gazette van Gend”*, Nr. 1255, Donderdag den 27. Maerte 1806, vierde artikel onder de rubriek 'Fransch Keyzerryk', Michiel de Goesin, 1806.

In 1841 werd beslist tot het aanstellen van één enkele directeur en in 1864 werden de zomer- en zondaglessen afgeschaft en ging men over op een volwaardig dag- en avondprogramma.¹⁵

JEAN DELVIN EN DE 20^E EEUW

Eind 19^e eeuw werkte de kunstenaar en pedagoog Jean Delvin, in samenwerking met de toenmalige directeur van de academie Lodewijk Tytgadt, een evaluatie van het onderwijs uit. Het resultaat was het 'Projet de réorganisation des cours à l'Académie des Beaux-Arts à Gand' opgesteld in 1892. Ondanks de populariteit die de academie genoot, kwam Delvin tot de vaststelling dat het onderwijs de vooropgestelde kwaliteit niet haalde. Hij uitte eveneens kritiek op de wereldvreemde houding die de academie aannam en was voorstander van een meer hedendaagse aanpak. Delvin stelde het classicistisch dogma in vraag en promoveerde een meer geïndividualiseerde kunstenaarsvorming. De opleidingen werden hervormd en er werd gestreefd naar een 'école des arts et métiers'. Het complete behoud van het personeelsbestand maakte echter dat de hervormingen niet volledig in de praktijk werden omgezet. Pas nadat Delvin Tytgadt opvolgde als directeur in 1902 kon hij zijn ideeën echt in de praktijk omzetten. Delvin had intense contacten met de heersende kunstscène en was onder andere medestichter van 'les XX'. Hij wendde zijn relaties aan om de sierkunsten terug een grotere aandacht te schenken en om enkele grote namen uit de kunstpraktijk binnen te halen als leerkrachten. Deze veranderingen brachten de vernieuwingsbeweging binnen in de academie en lagen aan de basis van de vorming van enkele belangrijke Vlaamse expressionisten waaronder Georges Minne, Gust en Leon De Smet, Constant Permeke, Valerius De Saedeleer, Gustave Van de Woestijne, Albert Sevaes, Frits Van de Berghe, Frans Masereel, ...¹⁶

De architectuuropleiding evolueerde van Stedelijk Hoger Instituut voor Architectuur en Sierkunst (SHIAS) naar het Hoger Architectuur Instituut Gent (HAIS). De laatste architecten studeerden er af in 1991. In 1995 werd de academie uiteindelijk opgenomen in de nieuwe Hogeschool Gent, een bundeling van 13 instituten voor hoger onderwijs.¹⁷

¹⁵ DE KEYZER, L., *“Bijval genoot spoedig de les”* uit Werbrouck-Cools, M., VAN Driel, W., Pastijn, J., *“Van Marissal tot Vlerick, 1751-1988”*, Persen van de Koninklijke Academie voor Schone Kunsten in een uitgave van de Stad Gent, Gent, 1988, pp. 36-52.

¹⁶ DE SMET, J., *“Sint-Martens-Latem: en de kunst aan de Leie, 1870-1970”*, Lannoo nv., Tielt, 2000, pp. 33-37.

¹⁷ VAN SANTVOORT, L., BALLIU, E., ..., *“1751-2001: 250 jaar architecten van de Academie Gent.”*, Hogeschool Gent, Gent, 2001, pp. 30.

Haere Majesteit, willen- de begunstigen de erf- lling van eene Akademie van Teeken-, Schilder- en Bouw-kunden binnen de Stad Gend, en den smaek der schoone Konsten, die haer voorwerp zyn, ver- meerderen, heeft op het advys van haeren privèen Raede en ter deliberatie van den Serenissimen Hertog Karel-Alexander, Hertog van Lorreyne en Bar, haeren Stadhouder, Gou- verneur en Kapiteyn-Generael der Nederlanden, ver- klaert gelyk zy verklaert, 1°. dat zy in de Munte van Haere Majesteit nemen onder haere Koninglyke be- scherming en aen de zelfde haere gunst geven; 2°. dat de gemelde Akademie gevolgentlyk mag aen- nemen den naem van KO- NINGLYKE AKADEMIE VAN TEEKEN-, SCHILDER- EN BOUW-KUNDEN; 3°. dat deze Akademie zig zal mo- gen bedienen van de Re- glementen en Statuten, de welke door het Magistraet van der Keure van Gend

reets bekrachtigt zyn, en dat zy zoo ten dezen als allen anderen opzichte onderworpen zal blyven aen het opper-bewind van het gezeide Magistraet; 4°. dat de President en Directeurs der gemelde Akademie zullen mogen doen gra- veren en zig bedienen van eenen byzonderen zegel, ingevolge de teekeninge van den zelfden nevens hunne Requite gevoegt, met het volgende opschrift: *Sigillum Acad. Art. Pi&A. & Architect. Gand. en leger renovata anno 1770.*; 5°. dat zy in de Munte van Haere Majesteit binnen deze stad Brussel zullen mo- gen doen slaegen, ten koste der Akademie, de Eer- penningen, welke deze Akademie zal moeten heb- ben voor de deeling der verscheide Pryzen; 6°. en ten laetsten, Haere Ma- jesteit wilt wel verzekeren aen de leerlingen, welke in deze Akademie zullen uytmunten, het zelfde ge- tal en de zelfde soort van pryzen, welke zy goed-

gevonden heeft aen te wy- zen voor voortgelyke Aka- demien, in de steden van Brussel, Antwerpen en Brugge opgerecht; te we- ten voor den eersten prys eenen vergulden Eer-pen- ning, boven met eenen ring voorzien; voor den tweeden prys een gelyken doch onvergulden Eer- penning, en voor den der- den prys, eenen onvergul- den Eer-penning zonder ring.

En zal Copie dezer Dif- positie gezonden worden aen die van het Magistraet van der Keure van Gend, t'hunder informatie en di- rectie. Gedaen tot Brussel den 14. September 1771. Was gearaph. *Kulb. vt.* Ter ordonnantie van Haere Majesteit, ondt, *P. Maria.*

FIG. 4. Afschrift van het decreet waarin Keizerin Maria Theresia Van Oostenrijk haar bescherming aan de academie verleent.



FIG. 5. Tentoonstellingsaffiche van de Gentse artistieke scène met onder andere Jean Delvin uit 1900.



**HET REGLEMENT VAN DE
ACADEMIE VAN 1794**

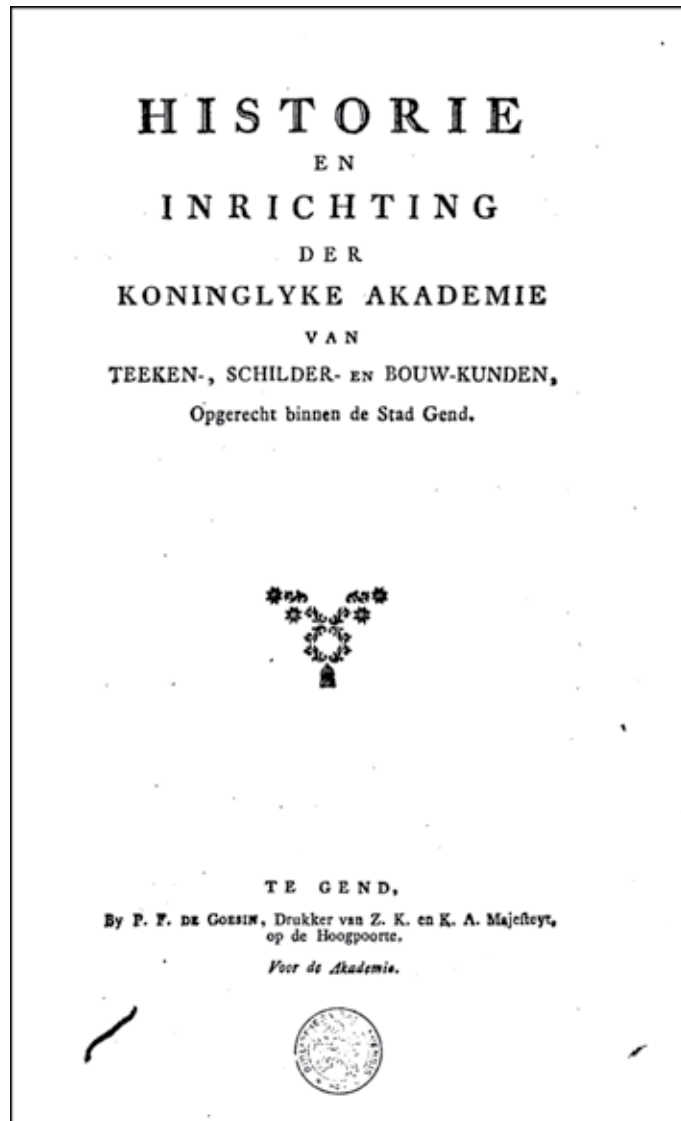

FIG.6. Cover van de "Historie en Inrichting der Koninglycke Akademie van Teeken-, Schilder- en Bouw-Kunden, opgerecht te binnen de Stad Gend."

DE ONDERWIJSHERVORMING VAN 1792

Omdat de hier bestudeerde periode circa 1800-1830 beslaat, wordt er geen uitdrukkelijke aandacht besteed aan het reglement dat bij de oprichting van de academie werd opgesteld of aan de eerste herziening van 1770. In 1792 werden immers verscheidene wijzigingen aangebracht die in 1794 gepubliceerd werden onder de naam 'Historie en Inrichting der Koninglycke Akademie'. Een andere benaming voor hetzelfde document is 'Konst-lievende mengelingen, uytgegeven door de Koninglycke Akademie van Teeken-, Schilder- en Bouw-Kunden, opgerecht te binnen de Stad Gend.', toegeschreven aan Egidius Van De Vivere. De artikels van de voorgaande reglementen werden er, eventueel onder gewijzigde vorm, eveneens in opgenomen. Omdat dit reglement als document een belangrijke bron was voor het onderzoek, wordt het tevens kort politiek en educatief gesitueerd.

POLITIEK KADER BIJ DE ONDERWIJSHERVORMING VAN HET ONDERWIJS IN 1792

In de tweede helft van de 18^e eeuw waren de Zuidelijke Nederlanden nog steeds onder gezag van de Habsburgers, maar het ongenoegen van de bevolking de Oostenrijkse heerschappij nam toe. In 1789 mondde dit protest uit in de 'Brabantse Omwenteling', waarbij de Zuidelijke Nederlanden in opstand kwamen tegen de ingrijpende hervormingen opgelegd door de absolutistische keizer Jozef II. De belangrijkste voortrekkers van de revolutie in België waren de advocaten Johannes Franciscus Vonck en Hendrik van der Noot. Door een gewapende opstand slaagde men er uiteindelijk in het Oostenrijks leger te verdrijven en de onafhankelijk van de Verenigde Nederlandse Staten uit te roepen. In deze strijd speelde ook de stad Gent een rol, op de nacht van 16 november onttrok ze zich van het Oostenrijks bewind. Andere Vlaamse steden als Brugge, Leper en Oostende volgden het Gentse voorbeeld.¹⁸

De vrede die op de Brabantse Omwenteling volgde, was van zeer korte duur. Nauwelijks aan jaar later bestond de nieuw opgerichte staat niet meer en was het gezag van de Oostenrijkse keizer hersteld. Hoe kort de vrede in 1790 ook was, ze bleek voldoende te zijn om de bevolking terug adem te laten halen in deze turbulente periode. Door de jarenlange onrust was de aandacht voor de schone kunsten en de academie danig afgenomen. Of zoals men in de publicaties van de academie meermaals vermeldde: "Wie kon dan aen de konsten denken?"

Aan dit optimisme kwam immers een einde wanneer de Franse troepen in november 1792 de Zuidelijke Nederlanden binnenvielen. Opnieuw maakte de kunstzinnige sfeer plaats voor onrust. De Oostenrijks-Franse strijd werd in 1794 definitief beslecht in het voordeel van de Fransen bij 'de slag van Fleurus' die de definitieve verdrijving van de Oostenrijkers inluidde.¹⁹ De 'Historie en Inrichting der Koninglycke Akademie' dateert eveneens van 1794, maar is van voor deze ontwikkeling, aangezien het werk nog opgedragen werd aan de Aartshertog van Oostenrijk, Karel-Lodewijk, die tevens zijn bescherming aan de academie geschonken had.

De inleidingstekst van de publicatie houdt het midden tussen een politiek en artistiek pamflet. De bestuurders van de academie besloten met het uitvoerig bedanken van de beschermheren en mecenasen in een optimistische toon:

*"Wat deze stichting in het byzonder aengaet, alles kondigt haer een glansryk tydperk aen; het zy in voorige tyden by 's lands onlusten veel geleden, dat verlies word genoegzaam goedgeemaakt door de Koninglycke bescherming, [...] Moge het voorbeeld der deftige mannen, [...], de konst- en burgerliefde onzer achtbaere medestedingen aan het branden helpen! Dit zou de konsten meer en meer doen bloeyen, dit zou al 't land verbeerlyken."*²⁰

EDUCATIEVE CONTEXT BIJ DE ONDERWIJSHERVORMING

*"Quis enim ignorat et eloquentiam et ceteras artis descivisse ab illa vetere gloria non inopia hominum, sed desidia iuventutis et neglegentia parentum et inscientia praecipientium et oblivione moris antiqui?"*²¹

Met dit scherp citaat van Tacitus opende het bestuur van de academie de passage over het kunstonderwijs: "Wie weet niet dat de welsprekendheid en de overige kunsten hun vroegere glans verloren hebben, niet door het gebrek aan mensen, maar door de luiheid van de jeugd, de onachtzaamheid van de ouders, de onwetendheid van de leerkrachten en het verwaarlozen van de oude zeden?"

Deze schuldbekentenis vanuit het bestuur van de academie gaat verder in de volgende alinea, waar vermeld wordt dat de manier van onderwijzen in veel opzichten 'zeer gebrekkig' was. Algemeen kan men stellen dat het bestuur vond dat de aandacht van de studenten te veel op bijkomende disciplines gericht was en dat ze daardoor de belangrijke hoofdonderwerpen verwaarloosden. De onderwijshervorming van 1792 moest hier een einde aan maken en de leerlingen opnieuw vertrouwd maken met de basisprincipes van de bouwkunde. Een voorbeeld hiervan is het 'wasschen' of het opwerken van een tekening met inkt, waarvan men vond dat er te veel tijd aan verspild werd. Ook de organisatie van de concoursen of tekenwedstrijden verliepen niet volgens wens en hadden negatieve gevolgen voor de studenten:

"Wat blyft'er nu over voor de onderwyzyng van eene zoo zwaere konst als de Bouw-kunde is? Deze doling heeft een ander schaedlyk gevolg, zy belet dat de leerlingen voortgang doen en dat men dien duydelijk kenne; hunnen voortgang word belet om dat de

¹⁸ ARENDT, W., A., "Brabandsche Omwenteling van 1789-1790 – Eene Schets", Amsterdam, J.F. Schelijer, 1848, Voorrede, pp. 1-31, 50-53

¹⁹ WITTE, E., "De constructie van België: 1828-1847", Lannoo, Tielt, 2006, pp. 8-10.

²⁰ "Historie en Inrichting der Koninglycke Akademie van Teeken-, Schilder- en Bouw-Kunden, opgerecht te binnen de Stad Gend", P.F. DE GOESIN, Gent, 1794, pp. 15-19.

²¹ Ibid., pp. 71.

onderwijzing afgebroken word."²²

Er werd tevens beslist dat de theoretische basis van de opleidingen sterker uitgebouwd moest worden. Om de boodschap kracht bij te zetten werden er wetenschappelijke boeken vertaald en gedrukt voor de studenten. Met hernieuwde aandacht werd de academie grondig onder de loep genomen. 42 jaar na de oprichting van het instituut was het bestuur van mening om van deze gelegenheid gebruik te maken om:

*“alle het gebrekkige uyt deze stichting te ruymen, en zy verzochten een hunner mede-leden daer aen te werken, om vervolgens eene algemene hervorming, geschraegt op de grondwetten dezer stichting, in te voeren.”*²³

De hervorming kwam er daadwerkelijk en de voorstellen werden uitvoerig gepubliceerd in het boek *'Historie en Inrichting der Koninglycke Akademie van Teeken-, Schilderen Bouw-Kunden, opgerecht te binnen de Stad Gend'*. Na een inleiding en korte geschiedkundige schets, verscheen het *"Voorstel ter verbetering er Regeltucht en Leerlings-wys op de Koninglycke Akademie"*. Dit voorstel bestond uit aanpassingen en toevoegingen aan het oorspronkelijke reglement. In een eerste doorlopende tekst werd het onder de vorm van een redevoering voorgesteld, waarna de inhoud onder de vorm van een reglement als opsomming van artikels herhaald werd. De aanpassingen werden op 1 oktober 1792 goedgekeurd door de algemene vergadering en op 6 oktober bekrachtigd door de magistraat.

Het optimisme van het bestuur en de hernieuwde energie om de kunsten te promoten liet zich ook op andere vlakken gelden. Er werd een wedstrijd georganiseerd ter aanmoediging van de kunstenaars, met een gouden medaille als beloning. In navolging van de grote academies van Parijs, Londen en Rijsel werd er tevens besloten een pronkzaal in te richten, de voorloper van het Gentse salon.

OMGANG MET HET REGLEMENT VAN 1792 ALS BRONNENMATERIAAL

Aangezien naast de aanpassingen ook alle originele reglementen, eventueel in gewijzigde vorm, opgenomen werden in het *'Voorstel ter verbetering er Regeltucht en Leerlings-wys op de Koninglycke Akademie'*, geeft het document een goede kijk op de organisatie van de academie aan het einde van de 18^e eeuw. De eerstvolgende aanpassing aan het reglement vond pas enkele decennia later plaats, wat betekent dat dit reglement gedurende de hier bestudeerde periode van voege was.

Enige voorzichtigheid is echter geboden in de omgang met het document als bronmateriaal. Zoals de naam aanduidt, was het *'Voorstel ...'* nog altijd een plan, een suggestie. Dat het door de directie werd aangenomen, betekende zeker niet dat het tot op de letter werd nageleefd. Bepaalde beslissingen van de academie hadden de neiging om papieren revoluties te blijven, en ook dit reglement is daar niet helemaal aan ontsnapt.

In wat volgt, wordt daarom in eerste instantie ingegaan op de inhoud van het reglement van 1794, om een algemeen kader te scheppen betreffende de architectuuropleiding aan de academie. Daarna worden aan de hand van archiefmateriaal als briefwisseling, vergaderingverslagen, rekeningen, ... bepaalde thema's kritisch geanalyseerd en tegenover het reglement geplaatst. De alledaagse realiteit tegenover de officiële, gecommuniceerde versie.

²² Ibid., pp. 118.

²³ Ibid., pp. 17.

V O O R S T E L

Ter verbetering der Regeltucht en Leerings-wys op de Koninglycke Akademie van Teeken-, Schilder- en Bouw-kunden, opgerecht binnen Gend;

By laff van het Bewind der zelfde Akademie door een van haere Bewindhebbers opgeleest en in de buytengewoone Vergaderingen van het gemelde Bewind op den 8., 9. en 10. Mey 1792. aengenomen en goedgekeurt.

Quis saltem ignorat & eloquentem & ceteras artes deservit ab illa vobis gloria non inopia bonorum, sed desidia juvenatio & negligentia parentum, & infirmitas praecipitium, & avaritia mors aeterna!
Wien is het onbekent dat de welvoerdigheid en alle de andere konsten van bunnen alouden luyter vervallen zyn, niet door de armoede der menschen, maar door de lafheid der jeugheid, door de onachtzaamheid der ouders, door de onvoldigheid der meesters, door het verwaeten der oude leerings-wys? TACITUS, Dialoq. de Orat. XXVIII.

MYNE HEEREN EN MEDE-LEDEN!

INLEIDING.

Ten jaere 1788. verheerlykte my het genootschap der intekenaeren voor deze Akademie met my toe te betrouwen eene plaats van Bewindhebber der nuttige slichting, welke door bunne milddaedigheid ter bevoordering van de fraeye konsten binnen deze stad in wezen is; ik liep met vlyt naer myne bediening, ik hope niet anders als den uytwerker te zyn der onverbeterlyke grondwetten, welke de slichters en vernieuwers dezer oprichting met zoo vele schranderyd en konst-licke hadden vastgesteld; ik misgriep my, want ik was nauwlyks in bediening of ik werd gewaar dat die schoone grondwetten, welke ik lang te vooren met eerbied gelezen had, niet volkomendlyk ter uytvoer geleg wierden, ik vond alle de dryfveeren der Regeltucht verzwakt, de Leerings-wys in veelvaldige opzichten zeer gebrekkyk; de oedervinding staarde my hoe langer hoe meer in myne gevoelens; vele myner mede-leden, wien ik deswegens myne gedagten mededeelde, stemden met my en

FIG.7. Cover van het "Voorstel ter verbetering er Regeltucht en Leerings-wys op de Koninglycke Akademie".

R E G L E M E N T

Voor de Koninglycke Akademie van Teeken-, Schilder- en Bouw-kunden, opgerecht binnen de Stad Gend ten jaere 1751. en vernieuwt ten jaere 1770.

EERSTE HOOFD-DEEL.

Contribuanten of Intekenaeren.

ART. I.

Een ieder, 'tzy ingetreen 't zy vremdeling, kan in de bevoordering dezer slichting, staende onder het opper-bewind van het Magistraet van Gend, deel nemen.

II. Allen persoon, welken in de bevoordering dezer slichting deel wilt nemen, zal zig opschryven in het daer toe geschikte boek, berustende des winters op de Akademie en des zomers ten huize van haeren Treforier.

III. Elken Intekenaar is verbonden ten tyde van zes achter-een-volgende jaeren ten behoeve der Akademie jaerlyks te betaelen tegen quittance de somme van tien schellingen wisselgeld.

IV. Den Intekenaar, welken zig voor eene meerdere somme dan van tien schellingen 's jaers wilt intekenen, zal deze somme nevens zynen naam voegen.

V. De eerste betaling der jaerlycke gifte zal moeten gesien worden op den volgenden eersteu January naer den dag der intekening, en zoo voorts van jaer tot jaer.

VI. Eenen Intekenaar komende te overlyden voor dat de zes jaeren, voor welke hy zig verbonden heeft, geeyndigt zyn, zullen zyne erfgenamen of t'eender reyse of van jaere te jaere gehouden zyn de overblijvende jaeren te betaelen.

VII. De zes-jaerige verbintenis van elken Intekenaar verlopen zynde, zal hy, by aldien hy niet meer wilt verbonden zyn, eenen schriftelyken opzeg van betaling vrucht-vry moeten toezenden aan den Trezorier dezer Akademie.

VIII. En by aldien dezen schriftelyken opzeg zes

FIG.8. Cover van het "Reglement Voor de Koninglycke Akademie van Teeken-, Schilder en Bouw-kunden, opgerecht binnen de Stad Gend ten jaere 1751. en vernieuwt ten jaere 1770."



HET REGLEMENT IN DE PRAKTIJK

DE ARCHITECTUUROPLEIDING INHOUDELIJK

[Bijlage C, G, H & J]

KLASSEN EN JAREN

De opleiding bouwkunde werd in drie klassen onderverdeeld, die op hun beurt elk twee leerjaren in beslag namen. Elke leerling startte in de derde klas, en klom zo omhoog in het systeem. De beoordeling gebeurde per klas en niet per jaar. Een opleiding van een klas duurde met andere woorden twee jaar. Volgens het reglement werd de derde klas geleid door één professor en stonden de tweede en de eerste klas samen onder het bewind van een andere professor.²⁴ In de praktijk werd deze opdeling echter niet zo sterk gemaakt. Tot 1810 was Jean-Augustin D'Huyvetter de enige professor architectuur en was hij dus verantwoordelijk voor de drie klassen. Het is pas met de benoeming van Louis Roelandt in 1819 dat er een volgorde in de posities van professoren geïntroduceerd werd. Roelandt werd tot 'eerste professor van de eerste klas' benoemd.²⁵

Omdat de meeste leerlingen overdag in het atelier van een schilder, timmerman of schrijnwerker werkten, voorzag de academie enkel avondonderwijs. Traditioneel gingen deze lessen enkel in de winter door, van 5 tot 7 uur 's avonds. Er werd eveneens niet met 'schooljaren' gewerkt. Aangezien het voltooiën van een klas twee jaar in beslag nam, werden de lessen van elke klas in twee reeksen opgedeeld. Zo startte een lessenreeks bijvoorbeeld in december van een bepaald jaar en vond de eerste reeks plaats tot maart van het volgend jaar. De tweede reeks begon omstreeks november van datzelfde jaar en ging door tot maart van het volgend jaar.²⁶ De twee uren die de leerlingen, minimaal, per dag doorbrachten aan de academie werden ze in het atelier door de professoren begeleid in theorie en praktijk.

De directie oordeelde in het reglement van 1792 dat de leerstof in de bouwkunde onmogelijk door middel van afbeeldingen gegeven kon worden. Daarom werden er colleges georganiseerd. Deze sessies werden 'uitleggingen' genoemd, en vonden, volgens het reglement, twee keer per week tussen 7 en 8 uur plaats. Archiefmateriaal toont echter aan dat de organisatie van dergelijke lessen sterk afhankelijk was van de dienstdoende professor. De leerlingen konden elke dag ondervraagd worden om zo aangemoedigd te worden om de leerstof bij te houden.

"Want dagelyks ondervraegt konnende worden, zal hy buten

²⁴ *"Historie en Inrichting der Koninglycke Akademie van Teeken-, Schilder- en Bouw-Kunden, opgerecht te binnen de Stad Gend"*, P.F. DE GOESIN, Gent, 1794, pp. 95.

²⁵ 'Resolutieboek van de academie'. SAG, ASK, nr. 310, artikel 286, 5 juni 1819.

²⁶ Afgeleid uit de data van de concoursen van de bouwkunde. 'Programma Bouwkunde 1811-1828', SAG, ASK, nr. 326.

twyffel alles aenwenden om voor geen onkundigen of luyaert door zyne mede-leerlingen aenzien te worden" ²⁷

PROGRAMMA VAN DE OPLEIDING BOUWKUNDE VOLGENS HET REGLEMENT VAN 1792

Het reglement van de academie geeft zeer nauwkeurig aan welke leerstof in welke klas gedoceerd diende te worden. In het eerste jaar van de derde klas kregen de leerlingen de principes van de vijf klassieke ordes aangeleerd aan de hand van de uitlegssessies en een handboek. Er werd verwacht dat ze deze konden herkennen en tekenen zonder entablementen binnen de veertien dagen. In de volgende twee weken werd er ingezoomd op zowel het kapiteel als op de piëdestal. Wanneer de leerlingen de verhoudingen onder de knie hadden en pentekeningen konden maken, werden de basisprincipes van het 'wasschen'²⁸ aangeleerd. Vervolgens werd er ingegaan op de entablementen, eerst in lijntekening en later 'gewasschen'. Op een termijn van elf tot twaalf weken moest elke leerling alle zuilenordes, en hun specifieke onderdelen, grondig kennen. Na de zuilen werd er overgegaan naar de portieken. Opnieuw volgde men dezelfde, opbouwende werkwijze: eerst ontleden, dan tekenen en uiteindelijk 'wasschen'. Het tweede jaar van de eerste klas focuste op andere veelvoorkomende constructieonderdelen en ornamenten, zoals vazen, balustrades, frontons, ... Telkens werd er uitgelegd waar en op welke manier deze elementen gebruikt dienden te worden.²⁹ Vanaf het eerste jaar van de tweede klas voegde men elementen samen tot gebouwen. Trappen, vensters en deuren werden bestudeerd en men ging na hoe kolommen in een gebouw geplaatst dienden te worden. In het tweede jaar kwam de nadruk meer op het decoratieve aspect te liggen en besteedde men aandacht aan standbeelden, kariatiden, obeliskken, ... De inrichting van interieurs en appartementen vormde het programma voor het eerste jaar van de eerste klas.

²⁷ *"Historie en Inrichting der Koninglycke Akademie van Teeken-, Schilder- en Bouw-Kunden, opgerecht te binnen de Stad Gend"*, P.F. DE GOESIN, Gent, 1794, pp. 89.

²⁸ 'Wasschen' is een oude benaming voor het inkleuren van een tekening met inkt of verf. Op het belang van deze techniek wordt later uitvoerig ingegaan.

²⁹ Er wordt verder nog specifiek ingegaan op de leerstof van het derde jaar aan de hand van een handboek gebaseerd op een publicatie van de Franse architect Jacques-François Blondel.

Fig.9. Origineel document opgesteld door directeur P.D. Velleman in 1805. De getranscribeerde tekst van dit document is opgenomen in bijlages 3 en 4.

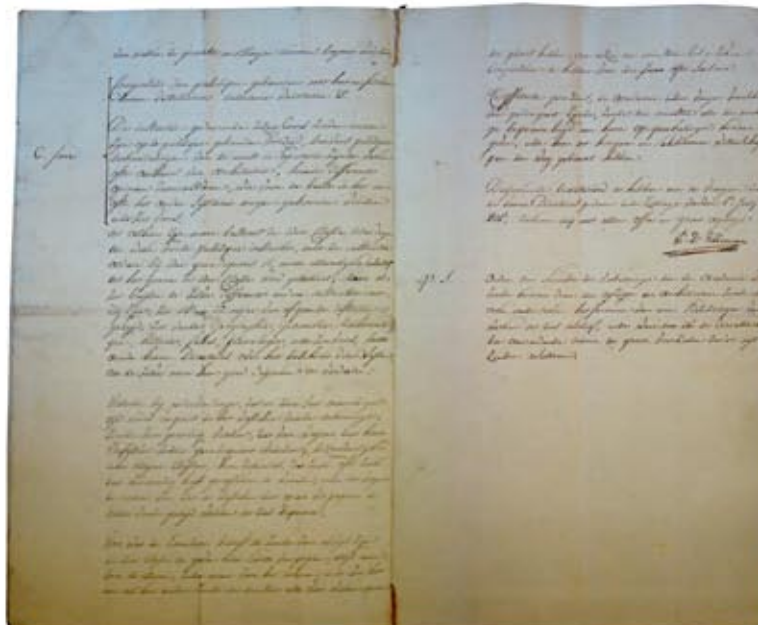
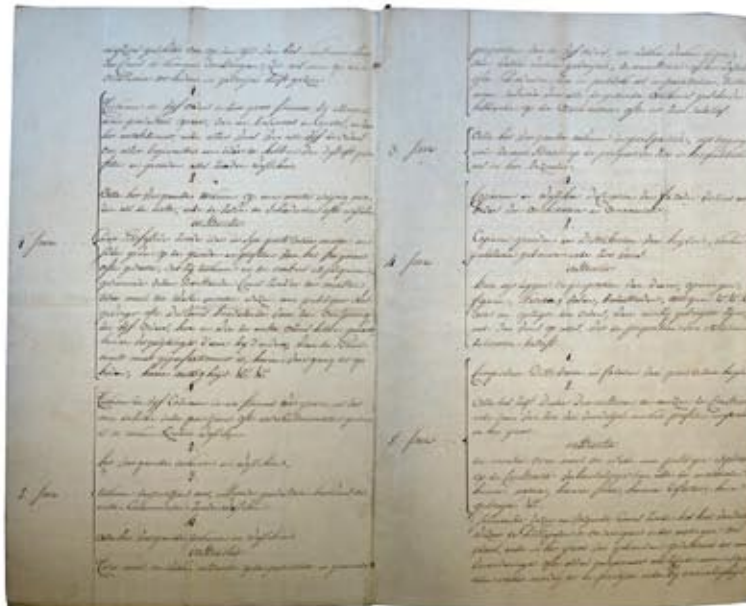

In het tweede jaar werd ingegaan op de constructieleer.³⁰

HET PROGRAMMA IN DE PRAKTIJK

Het voornoemde programma was vastgelegd in het officiële reglement van de academie en zette de krijtlijnen uit voor de architectuuropleiding in de 19^e eeuw. Uit archiefmateriaal blijkt dat de professoren zelf ook wijzigingen aanbrachten aan de leerstof. Door de vele opeenvolgingen van professoren was de opleiding dus continu in evolutie. De meeste van deze verschuivingen bleven echter binnen het uitgezette kader van 1792.

In 1805 evalueerde men aan de academie alle richtingen op hun efficiëntie. Directeur P.D. Velleman beschreef gedetailleerd hoe de opleiding architectuur beter gestructureerd kon worden. De materie gedoceerd in het eerste jaar bestond ook in zijn voorstel uit de vijf ordes. In eerste instantie oefende men, volgens Velleman, best op het tekenen van fragmenten. Pas later werden de volledige zuilen bestudeerd. De theoretische 'uitleggingen' die in het reglement vermeld werden, kregen een specifiekere invulling bij Velleman. Twee maal per week zou er een theoretische les gegeven worden met achtergrondinformatie bij de ordes:

*"... eene publique Lesgivinge ofte Discours handelende Van den Oorsprong der Vijf Orders, hoe en Wie de eerste Orders hebben gemaakt, hunne Vergelijkinge d'ene bij d'andere, Waer de Bauwkonst meest geperfectioneert is, haeren Voortgang tot op heden, haere nuttighijd."*³¹

Voor het tweede jaar werd voorgesteld om dezelfde elementen op grotere schaal te tekenen en in te kleuren met inkt, het zogenaamde 'wasschen'. In de theorielessen werd nu de nadruk gelegd op de verhoudingen van de ordes en wanneer ze gebruikt mochten worden. Er zouden tevens enkele bekende auteurs op vlak van de architectuurtheorie gesitueerd worden. Het programma van de derde klas werd dus nog steeds volledig gebaseerd op de vijf ordes van de bouwkunde. Nieuw is echter de wens om in te gaan op architectuurliteratuur en het uitstellen van het 'wasschen' tot het tweede jaar. Dat laatste kadert in een grotere en langdurende frustratie van de professoren tegenover het tijdsverlies dat met het inkleuren van de tekeningen gepaard ging.

Velleman plaatste het perspectieftekenen als dominerende onderwerp voor het derde jaar, en dus als start van de tweede klas. Hoewel perspectief aan de basis van de architectuuropleiding lag - de eerste professor architectuur Pieter van Reysschoot was tevens verantwoordelijk voor de lessen 'doorzichtkunde' -, is dit de enige vermelding van het onderrichten van perspectief in de ateliers. De theoretische insteek voor het vierde jaar lag voor Velleman bij de proporties van deuren, balkons, figuren, ... Opvallend is hoe hij hier grondig afweek van het reglement uit 1792, waarin deze kleinere architecturale elementen al in het tweede jaar gepland waren. De eerste klas werd traditioneel gedomineerd door het ontwerpen voor de concoursen.

³⁰ "Historie en Inrichting der Koninglycke Akademie van Teeken-, Schilder- en Bouw-Kunden, opgerecht te binnen de Stad Gend", P.F. DE GOESIN, Gent, 1794, pp. 95-99.

³¹ Brief van P.D. Velleman 'Op den Voorstel gedaan door de heeren Directeurs der Academie van teeken Schilder en Bouw-Konst in Gend', 1805, SAG, ASK, nr. 9, sectie A, nr. 328.

Algemeen kan men stellen dat Vellemans onderwijsprogramma grotendeels het stramien van het reglement volgde. De grootste verschuiving bevond zich in de derde klas. Om tot een beter resultaat te komen, was hij er van overtuigd dat de leerlingen de volledige eerste klas enkel en alleen op de vijf zuilenordes moesten focussen. Ook zijn oproep tot het lezen en situeren van literatuur in de ateliers was een vernieuwing.

De volgende kijk in het onderwijsprogramma van het architectuuratelier dateert van 1812. De leerkrachten J.J. De Hoon, P.J. Goetghebuer en J.B. De Baets formuleerden in een brief aan de directie hun visie op het architectuuronderwijs. Ook door hen werd het volledige derde jaar gewijd aan de studie van de zuilenordes en hun toepassingen. Bij het programma voor de tweede klas maakten de leerkrachten wel een bijzondere opmerking:

*"... om hun een algemeen denkbeeld der architecture te geven zowel als hun den goeden Smaeck der Kunsten in te boezemen zoude men hun Uijtleggen eene korte explicatie der voornaemste genres van architecturen buijten de grieksche en romijnsche zoo als de Egeijptische, mauresque, gothische."*³²

Dit is een zeldzame oproep om naast de klassieke Griekse en Romeinse architectuur ook Gotische, Moorse en Egyptische architectuur te bestuderen. De invloed van Pierre-Jacques Goetghebuer als leerkracht is in dit opzicht niet te onderschatten. Goetghebuer kende als graveur een grote interesse in alle genres van architectuur, had rondgereisd en was architectuurhistorisch ingesteld.³³ Wanneer hetzelfde team van leerkrachten in 1814 opnieuw een analyse maakte van de opleiding, volgde ook deze het geschetste verloop.³⁴

Samengevat kan men dus stellen dat het onderwijsprogramma dat in het reglement van 1792 voorgesteld werd, wel degelijk gevolgd werd in het begin van de 19^e eeuw. De beginnende studenten startten met het uitvoerig bestuderen van de vijf ordes. Ze analyseerden de verhoudingen, componenten en de toepassingsvoorwaarden. In de tweede klas werden naast de ordes ook architecturale fragmenten als trappen, standbeelden, ... onderzocht. De stap naar het samenvoegen van deze componenten tot een geheel kwam maar echt in de eerste klas aan bod met de introductie van het concourstekenen. Het architectuuratelier aan de academie was dus een plaats waar de studenten naast de tekenlessen ook de nodige theoretische of geschiedkundige achtergrond kregen. Het moet eerder als een multidisciplinaire omgeving gezien worden dan als een zuiver tekenatelier. Eventueel kon er in de 'uitleggingen', na de gewone atelieruren, dieper op een thema ingegaan worden.

³² J.J. De Hoon, P. J. Goetghebuer en J. B. De Baets, 'Rapport der Professors der Classe van Architecture', 10 november 1812, SAG, ASK, nr. 7, sectie A, nr. 83.

³³ DE BUSSCHER, E., "Pierre-Jacques Goetghebuer, Architecte, Professeur Honoraire de l'Académie Royale de dessin, sculpture et architecture à Gand.", 1866, Gent, pp.1-4.

³⁴ Brief van de leerkrachten bouwkunde uit 1814: 'Verslag Aen Mijn heeren den President ende voordere leden, der Koninglijke School van teeken Schilder ende bouw-kunde der stad gend', SAG, ASK, nr. 14, Sectie A, nr. 4.

*Koninglyke Akademie
van Eiken-schilder en Bouwkonsten te Gend*

*Tabelle der Verscheyde Voorwerpen om ter Compositie aen de Eerste Klasse der Bouwkunde te worden Vorgescreven
gedurende 1824, 1825 en 1826. met aenwys der dagen Van Compositie.*

<i>Dagen van Compositie.</i>	<i>1^{ste} Serie</i>	<i>Dagen van Compositie.</i>	<i>6^{de} Serie</i>
<i>4. December 1824</i>	<ul style="list-style-type: none"> <i>Huyt voor Gena. Pastoor</i> <i>Lechtengiers Winkel</i> <i>Huyt voor Gena. Aankolant</i> ✕ <li style="text-align: center;"><i>2^{de}</i> 	<i>5. December 1825</i>	<ul style="list-style-type: none"> <i>Publike Weytschool</i> ✕ <i>Verkoop-huis</i> <i>opvoerings-huyt voor Jonge Lufftenant</i> <li style="text-align: center;"><i>7^{de}</i>
<i>26. dito</i>	<ul style="list-style-type: none"> <i>West-Komptoir Generaal</i> ✕ <i>Huyt voor Gena. Koopman</i> <i>Huyt voor Gena. Activaat</i> <li style="text-align: center;"><i>3^{de}</i> 	<i>14. January 1826</i>	<ul style="list-style-type: none"> <i>Fonteyn</i> <i>Kerk</i> ✕ <i>Conjunctie van Garantie van Hypotheek</i> ✕ <li style="text-align: center;"><i>8^{de}</i>
<i>22. January 1825</i>	<ul style="list-style-type: none"> <i>Koffie-huyt</i> <i>Primaire-school</i> <i>Huyt voor Gena. Koopf. Ingenieur</i> ✕ <li style="text-align: center;"><i>4^{de}</i> 	<i>11. February</i>	<ul style="list-style-type: none"> <i>Collegie</i> <i>Slagt-huyt</i> ✕ <i>Weg-voering</i> <li style="text-align: center;"><i>9^{de}</i>
<i>19. February</i>	<ul style="list-style-type: none"> <i>Mass-poorde</i> <i>Antaar</i> ✕ <i>Huyt voor Gena. Schilder</i> <li style="text-align: center;"><i>5^{de}</i> 	<i>11. Maart</i>	<ul style="list-style-type: none"> <i>Quaer-plein</i> ✕ <i>Breidingsplein van Kerk & school</i> <i>Breidingsplein van Seminarie</i> <i>Salys voor Gena. Wier.</i> ✕
<i>12. Maart</i>	<ul style="list-style-type: none"> <i>Spulgeu</i> <i>Arbeid-school</i> <i>Sraf-stad</i> ✕ 		

*Altes Vergaderd der Vereenichde Leden der Akademie. Gend den 22. 9^{ten} 1826 met J. D. Belkema & J. B. Van de Cappelle.
Voor het byk. Verordening afschryft van de Akademie.*

FIG.10. 'Tabelle der Verscheyde Voorwerpen om ter Compositie aen de Eerste Klasse der Bouwkunde te worden Vorgescreven Gedurende 1824, 1825 en 1826. met aenwys der dagen Van Compositie.' Per concoursopdracht werden door de leerkrachten drie mogelijkheden opgesteld. In overleg met de directie werd er één opdracht uitgekozen. Deze zijn aangeduid met een kruisje op het formulier.

DE CONCOURSEN: HET HART VAN DE OPLEIDING

[Bijlage F, Q & R]

De belangrijkste bron voor deze passage was de "Historie en Inrichting der Koninglycke Akademie van Teeken-, Schilder- en Bouw-Kunden, opgerecht te binnen de Stad Gend", P.F. DE GOESIN, Gent, 1794, pp. 117-121, 125-138, 142-148, 194-219.

Als illustratie bij dit hoofdstuk, zie de hoofdstukken 'Visuele Reconstructie van een concours 1823-24, 1825-26, 1827-28'.

De concoursen aan de Gentse academie namen twee vormen aan. Voor de tweede klas werd een imitatieconcours ingericht. Zij tekenden, om ter mooist, prenten na uit een publicatie. Het daadwerkelijk ontwerpen van architectuur was enkel weggelegd voor de studenten van de eerste klas en werd onder de vorm van maandelijks concoursen of wedstrijden gequoteerd. De concourstekeningen toonden de vooruitgang van elke leerling en schetsten zijn loopbaan in de eerste klas. Elke leerling die aangenomen was in een klas, 'voordat men de zilveren erepenning van dat jaar uitreikte', mocht deelnemen aan het concours. Hij moest met andere woorden een volledig jaar deelgenomen hebben aan het atelier en de oefeningen.

De opdrachten werden bepaald door middel van 'programmata'. Deze werden opgesteld volgens de moeilijkheidsgraad van de klassen en moesten door de directie goedgekeurd worden. Opdrachten konden na een cyclus van twee jaar herhaald worden. De professor van een klas diende voor elk concours van een maand twee of drie mogelijke opdrachten in bij het bestuur. Vervolgens werd er een selectie gemaakt. De uiteindelijke programma's werden aangeplakt in de klassen van de bouwkunde bij moment van aanvang van het concours.

De concourstekeningen werden volledig zelfstandig op de academie gemaakt. Tijdens het tekenen hield de directie zelf toezicht zodat er geen overleg tussen de leerlingen kon plaatshebben. De leerlingen kregen per maandelijks opdracht tijd van 8 uur 's ochtends tot 8 uur 's avonds. Om geen tijd te verliezen ten opzichte van het lesgeven, gingen de concoursen door op een zondag. Naast het ontwerpen, kon men ook van de leerlingen vragen bepaalde tekeningen te 'wasschen'. Zowel het tekenen als het 'wasschen' gebeurde op papier van de academie, voorzien van het zegel.

BEOORDELING VAN DE TEKENINGEN PER MAANDELIJKSE CONCOURSOPDRACHT

Voor de beoordeling van de tekeningen merkten de commissarissen en de secretaris van de academie alle tekeningen van elke klas met een letter, beginnende bij A. Op basis van de namen die op de tekeningen stonden, stelden zij een lijst op met de combinatie letter-naam. Vervolgens sneden ze de namen van de leerlingen van de tekeningen. Voor de beoordeling werd volgende eed afgelegd waarin de juryleden verklaarden objectief te zullen oordelen:

*"Ik zweere dat ik alles, het welk volgens de Wetten dezer Akademie moet geheym gehouden worden, aen niemand wie het zij, openlijk of bedektelijk, zal te kennen, of te verstaen geven: dat ik de stukken, welke 't mijnder beoordeling gebracht zullen worden, telkens met de grootste oplettendheyt zal overzien, de zelfde volgens mijne beste kennis en wetenschap beoordelen en de plaetzen aenwijzen volgens de verdienste der stukken, zonder eenige oogluiking of begunstiging voor wie het zoude mogen wezen, alwaer 't dat ik zommige van de teekenaers en bijzonderlijk hunne werken, welke ik zal moeten beoorelen, op welkdanige wijze het zij zou kunnen kennen en onderscheyden; dat ik goetrouwelijk zal verklaeren, wanneer mij zulks door het bewind deze Akademie zal gevraegt worden, welke stukken hunne maekers bekwaaem doen kennen om tot eene voordere en tot welk klasse op te schuyven, om hun in hunne klasse te doen blijven, om hun tot eene leegere te verzenden en om hun de Akademie ter oorzaeke van hunnen slechten woordgang te doen verlaeten, en dat ik tot dies zal gebruyken alle de voorzorgen, welke het Reglement deswegens voorschrijft, Zoo helpt mij Godt en al zijn Heylige."*³⁵

De 'jury' van professoren en directeurs kende vervolgens aan elke tekening een plaats toe in de rangorde. Elk nummer werd met zijn bijhorende letter op een lijst genoteerd die door de jury ondertekend werd. Nadien kon men door beide lijsten samen te leggen, bepalen wie welke plaats behaald had in het concours. Wanneer de plaatsen van elk concours gekend waren, werden zij in elke klas afgeroepen en werden de namen in de klas in de 'tabellen van voortgang' ingevuld. Er werd een algemene bespreking gehouden per klas, waarbij men tekeningen vergeleek en becommentarieerde.

BEOORDELING NA EEN OPLEIDING

Het quotatiesysteem was eerder complex. De rangschikking van de deelnemers was, gezien het wedstrijdprincipe, van groot belang. De te verdienen punten waren afhankelijk van het aantal leerlingen dat ingeschreven was voor een concours. In een klas van 40 leerlingen kreeg de beste leerling 1 'noot' en de laatste leerling 40 'noten'. In de afdeling bouwkunde werd er, volgens het officieel reglement, een combinatie gemaakt van de beoordeling van de tekening, van het 'wasschen' en van het resultaat van het examen. Het gewicht dat aan de noten voor het 'wasschen' tegenover het tekenen werd gegeven, was 1 tegenover 4. Het opwerken van een tekening telde dus maar voor een vierde mee van het daadwerkelijk

³⁵ DE VRIENDT, E., "Aanteekeningen verzameld door Edmond De Vriendt", "Krantenknipsels met de geschiedenis van de academie 1751-1924", p. 24. SAG, ASK, nrs. 286-287. In 1835 werd het afleggen van de eed geschrapt uit het reglement.

1. Classe des Beaux-Arts.		1. Composition.	
A	J. B. Mame	2	
B	E. Roussy	1	
C	F. Maréchal	1	
D	Jay. Montfaucon	1	
E	Cast. Petit	1	
F	J. Blanchard	1	
G	J. S. Allo	1	
H	P. J. Guichard	1	
I	Mart. Thiébaud	1	
J	L. Allard	1	
K	Jay. de Stange	1	
L	Villy. Leduc	1	
M	J. B. Van de Gucht	1	
N	J. B. V. de Stange	1	
O	A. Van de Walle	1	
P	L. G. de Stange	1	
Q	J. B. de Stange	1	
R	L. G. de Stange	1	
S	P. J. Guichard	1	
T	J. S. Allo	1	
U	J. B. Mame	1	

Boulevard de la République.		1. Classe.	
1	Erstein, de l'architecture d'ingénieur et de l'art de l'habitation de l'habitant.	5	H.
2		4	S.
3		5	A.
4		6	K.
5		7	C.
6		8	G.
7		9	B.
8		10	D.
9		11	N.
10		12	E.
11		13	M.

FIG.11. Linkerzijde: Extract uit lijst met de combinatie 'volgnummer-naam'. Rechterzijde: Extract uit lijst met de combinatie 'behaalde plaats-naam'.

FIG.12. 'Résultat des Compositions de la 1^e Classe d'architecture 1808'. De behaalde plaatsen van elke opdracht werden samengegeld in deze tabellen om te bepalen wie het concours gewonnen had. Deze tabel toont hoe Louis Roelandt in 1808 het concours won met een totaal van 16 'noten'.

Résultat des Compositions de la 1 ^e Classe d'architecture 1808														
N ^o de l'ordre	N ^o de la composition	1 ^{er} Prix		2 ^e Prix		3 ^e Prix		4 ^e Prix		5 ^e Prix		6 ^e Prix		Total
		N ^o	Notes	N ^o	Notes	N ^o	Notes	N ^o	Notes	N ^o	Notes	N ^o	Notes	
1	A	1	8	2	7	3	6	4	5	5	4	3	2	47
2	K	2	7	3	6	4	5	5	4	4	3	2	1	31
3	E	3	6	4	5	5	4	4	3	3	2	1	0	28
4	C	4	5	5	4	4	3	3	2	2	1	0	0	42
5	O	5	4	6	5	6	5	5	4	4	3	2	1	27
6	S	6	3	7	6	7	6	6	5	5	4	3	2	36
7	C ²	7	2	8	7	8	7	7	6	6	5	4	3	16
8	C ³	8	1	9	8	9	8	8	7	7	6	5	4	16
9	A ²	9	0	10	9	10	9	9	8	8	7	6	5	16
		47	31	28	42	27	36	16	16	16	16	16	16	67

Le plus grand nombre de notes est le premier, le second, le troisième, le quatrième, le cinquième, le sixième, le septième, le huitième, le neuvième, le dixième.

Paris le 20 Mars 1808

J. B. de Stange
P. J. Guichard
L. G. de Stange

ontwerpen. Uit archiefmateriaal kunnen we echter opmaken dat enkel de punten van het concours van het tekenen werden samengegeld. Van een concours van het 'wasschen' is geen bewijsmateriaal terug gevonden.³⁶ Het rekenen van punten op een geheel van 10 ging pas in 1908 van start.³⁷

Op het einde van een tweejarige opleiding, vond de zogenaamde 'tweejarige prijsdeling' plaats. Een commissie van rechters - bestaande uit de professoren en enkele directeurs - bepaalde of een leerling bekwaam genoeg was om naar een hogere klas over te gaan. Men vergeleek hiervoor alle concourstekeningen van de voorbije twee jaar van elke leerling en besliste of er voldoende vooruitgang gemaakt was. Een professor mocht nooit oordelen over tekeningen die in zijn klas gemaakt waren. Bij elke grote prijsdeling werden

de namen van de winnaars in de 'Gendsche Gazette' of in een publicatie van de academie zelf medegedeeld.

Men berekende ook een algemene score per student. Het volstond nu de verdiende 'noten' te sommeren, aangezien het onderling gewicht per individueel concours verrekend werd. De leerling met het laagste aantal noten, had het best gescoord. Op deze manier kreeg men een algemeen overzicht van welke leerling het best gepresteerd had. Aan de leerlingen die de eerste plaats behaald had in het tekenen en degene die de beste examens had afgelegd, werd elk een zilveren erепенning gegeven ter beloning. Na het eerste jaar werd ook een quoterings opgesteld. Omdat de leerlingen nu slechts een halve klas gevolgd hadden, was deze quoterings van geen invloed op het, al dan niet, opklimmen naar een hogere klas. Hier werden boeken gegeven als beloning voor de beste tekenaar en beste examinandus. Voor de bouwkunde werd het standaardwerk van Jacques-François Blondel als prijs uitgereikt.

³⁶ Afgeleid uit het wedstrijdboek van de academie. Hierin werden de uitslagen per individueel concours bijgehouden, alsook de 'eindrapporen'. 'Wedstrijdboek van de academie', SAG, ASK, nr. 450, sectie 1800-1830.

³⁷ DE VRIENDT, E., "Aanteekeningen verzameld door Edmond De Vriendt", "Krantenknipsels met de geschiedenis van de academie 1751-1924", p. 24. SAG, ASK, nrs. 286-287.

SOORTEN CONCOURSEN

Het imitatieconcours voor de tweede klas stond in een lange traditie in het architectuuronderwijs. Het kopiëren van bestaande architectuurprenten was in de 18^e en 19^e eeuw een methode om architectuur aan te leren. De leerlingen kwamen op deze manier in aanraking met goed bevonden architectuur en ontwikkelden zo een goede smaak. Op de Gentse academie werden de prenten uit Neufforges 'Recueil élémentaire d'architecture' gekopieerd sinds 1770.³⁸ Volgend besluit uit het resolutieboek van 1793 illustreert dit:

*"Ten aenzien der Leerlingen van de tweede klasse der Bouwkunde besloot de vergaederinge op het verslag van den gezeyden professor van reysschoot hun te laeten copieren voor het groot prys concours Le temple de la Paix avec le Plan. zynde de 402. plaete van het werk van De neufforge."*³⁹

Tot in het begin van de 19e eeuw werden dergelijke prenten nagetekend door de studenten. Zoals verder aangetoond zal worden, nam het kopiëren van prenten echter wel af in de eerste decennia van de 19^e eeuw. Aangezien de voorbeeldprenten van Neufforge bijzonder gedetailleerd zijn, was het voor de studenten cruciaal om alle technieken van tekenen en 'wasschen' onder de knie te hebben.

Het concours voor de eerste klas bestond uit het ontwerpen van een architecturale compositie. Op het einde van de 18^e eeuw bestond dit concours nog uit twee subcategorieën, de 'Distributie' en de 'Elevatie'. Met de distributie werd het opstellen van een plan bedoeld, de elevatie omvatte het ontwerpen van een gevel. In de oude publicaties van het salon werden de winnaars van beide categorieën nog gescheiden gepubliceerd.⁴⁰ De opdracht van 1793 voor het concours van de eerste klas kaderde nog in het oude systeem:

*"Den Professor van Reysschoot overgebracht hebbende verscheyde programmata besloot de vergaederinge voor het toekomende groot prys Concours door de leerlingen te laeten maeken het programma wegens de Elevatie van een schoon grootsch en ryk versierd poortael met zyne arrierres-Corps om te dienen voor den voorgevel des Cathedrale kerke van den h. Bavo, ahier gezien ende gearapheert. Ten aenzien van den prys der distributie of Compositie verkoos de vergaederinge het programma voor een huys te Bouwen op eenen irregulieren grond van 95 voeten Breedte ter Straete op 165. voeten Lengde Erve, moetende hier van gemaekt worden twee distributien de eene van den eersten of platten grond de andere van de boven of principale stegie alle volgens het programma alhier gezien ende gearapheert, de twee voorzeyde programmata moetende dienen voor de leerlingen van d'Eerste Klasse der Bouwkunde."*⁴¹

Begin 19^e eeuw, wanneer van Reysschoot door D'Huyvetter opgevolgd was als professor architectuur, werd dit systeem vervangen door één enkel concours voor de eerste klas bouwkunde. Dit ene concours combineerde de 'Distributie' met de 'Elevatie'. De studenten kregen 's ochtends een opdracht die ze, in loge, gedurende 12 uur tot een goed einde

dienden te brengen. Deze concoursen werden ongeveer maandelijks georganiseerd. Het aantal concoursen per twee jaar schommelde tussen de 9 en de 13, afhankelijk van de professor.

VOORBEREIDING OP DE CONCOURSEN

In de ateliers werden de leerlingen klaargestoomd om deel te nemen aan de concoursen. Vooral voor de studenten van de eerste klas was dit van kapitaal belang. Enkel zij namen deel aan de ontwerpwedstrijden, die hun verdere toekomst aan de academie bepaalden. In het kader van een kleine onderwijshervorming, berichtten de professoren architectuur in 1812 het volgende:

*"Aen de eerste classe zoude en alle zaturdagen te beginnen eene uere naer het openen der lessen, Dicteren de programmen en instructien der diversche Objecten uytmaekende de Series van de Compositien, dezer stukken zoude zy continueren te maeken ten hunner huijse, den tijd der academische lessen te Kort zijnde om die aldaer naer behoren op te maeken."*⁴²

De leerlingen werden in de ateliers dus geconfronteerd met gelijkaardige opdrachten als in de concoursen en kregen opgaves om thuis af te werken. De keuze om de leerlingen tekeningen thuis te laten afwerken had dikwijls te maken met het tijdverlies dat gepaard ging met het inkleuren van de plannen, gevels en snedes. In 1814 namen dezelfde professoren - J.J. De Hoon, P.J. Goetghebuer en J.B. De Baets - de vrijheid om bij de bekendmaking van de concoursopdrachten, een woordje te zeggen over het atelier:

*1e Classe: Alle maendagen van de week, zoude men geven eene Wekelijksen programme, van een Klyn batiment, decoratie van eenen Winkel, Vestibule, enz. ... Den dag naer ider Compositie zal men geven de programme van een der voorwerpen van den Aenstaenden Series.*⁴³

Wekelijks werden dus kleine opdrachten georganiseerd die de leerlingen moesten voorbereiden op de maandelijks concoursen. In beide citaten wordt gesproken over 'series' van composities. Elk concours bevatte inderdaad enkele vaste types van gebouwen die steeds grootschaliger werden. Zo kon een concours starten met het ontwerpen van een publieke fontein om langs woonhuizen en hotels te eindigen in een ontwerp voor een concertzaal. Het is mogelijk dat men ter voorbereiding van het volgende maandelijks concours een maand lang focuste op een bepaald type.

³⁸ VAN DE VIJVER, D., DE JONGE, K., *"Ingenieurs en architecten op de drempel van een nieuwe tijd (1750-1830)"*, Universitaire Pers Leuven, Leuven, 2003, pp. 73-78.

³⁹ *Resolutieboek van de academie*. SAG, ASK, nr. 312, 28 december 1793.

⁴⁰ *"Byvoegsel: Lyste van de pryzen en de plaetsen verdient..."* in *"Beschryving van de Pronk-Zael, met toestemminge van Myne Edele Heeren Schepenen vander Keure, geopend op het Stadhuys der Stad Gend den 30 Mey 1792."*, P.F. De Goesin, Gent, 1792.

⁴¹ *Resolutieboek van de academie*. SAG, ASK, nr. 312, 28 december 1793.

⁴² J.J. De Hoon, P.J. Goetghebuer en J.B. De Baets, *Rapport der Professoren der Classe van Architecture*, 10 november 1812, SAG, ASK, nr. 7, sectie A, nr. 83.

⁴³ Brief van de leerkrachten bouwkunde uit 1814: *'Verslag Aen Mijn heeren den President ende voordere leden, der Koninglijke School van teeken Schilder ende bouw-kunde der stad gend'*, SAG, ASK, nr. 14, Sectie A, nr. 4. Of de voorgestelde maatregelen doorgevoerd zijn, is moeilijk uit te maken. Het staat echter wel vast dat ze een zekere attitude van de atelierleerkrachten weerspiegelen.

HANDBOEK VAN DE BOUWKUNDE: DE INVLOED VAN BLONDEL OP DE GENTSE ACADEMIE

In het reglement van de academie wordt verscheidene malen verwezen naar het gebruik van handboeken. Aangezien het dicteren van de lessen te veel tijd in beslag nam, werd er bij de onderwijshervorming besloten om boeken te drukken en te verkopen aan de leerlingen.⁴⁴ In 1792 werd bij de drukkerij van P. F. De Goesin in opdracht van de academie inderdaad een handboek gedrukt. Onder de titel '*Grondregelen der bouwkunde, Aengewezen in haere bezonderste deelen zoo aengaende hunne proportien, vercierselen, als hun gebruyk. Ten nutte der Leerlingen van de derde Klasse der Architecture op de Akademie van Teeken-, Schilder- en Bouw-kunden binnen Gend.*', gaf professor architectuur Pieter Van Reysschoot een eigen versie van de '*Cours d'Architecture*' van Jacques-François Blondel. In 77 pagina's werden de zuilenordes en de belangrijkste constructieonderdelen gesitueerd en geschetst met behulp van afbeeldingen.

Binnen de academie van Gent heerste er eind 18^e eeuw een bewondering voor de Franse 18^e-eeuwse architect J.-F. Blondel. Niet alleen werd zijn werk als basis voor het handboek gebruikt, zijn publicaties werden ook aanzien als geschikte prijzen voor de jaarlijkse concoursen. In eerste instantie wordt hier dan ook dieper ingegaan op de persoon Blondel, zijn architectuuropvattingen en -publicaties.

JACQUES-FRANÇOIS BLONDEL (1705-1774)

Jacques-François Blondel⁴⁵ was de kleinzoon van de architect Nicolas-François Blondel (1618-1686), eveneens auteur van een werk getiteld '*Cours d'Architecture*'. Blondels grootste verwezenlijking is wellicht de stichting van een van de vroegste, private architectuurscholen in Frankrijk in 1743. Ondanks de oorspronkelijke tegenkanting van de Académie d'Architecture werd Blondels school een succes en uiteindelijk maakte ze integraal deel uit van de Académie. Blondel verkreeg verder nog de positie van hofarchitect onder Lodewijk XV en in 1762 werd hij aangesteld tot professor aan de academie. Op dat moment was hij de meest gerespecteerde architectuurleerkracht in Frankrijk.

In de bouwpraktijk heeft Blondel ontwerpen gemaakt voor onder andere het stadhuis van Straatsburg, stadsvernieuwingsplannen voor de steden Metz en Straatsburg en ontwerpen voor de restauratie van de kathedraal van Châlons-

sur-Marne. Veel van deze projecten zijn slechts gedeeltelijk gerealiseerd. Zijn gebouwde werk is echter van ondergeschikt belang aan de invloed van zijn educatieve filosofie en zijn geschreven werk.⁴⁶ Zijn eerste toonaangevende publicatie was '*De la distribution des maisons de plaisances et de la décoration des édifices en général*' uitgegeven in 1738. Blondel startte hier zijn zoektocht naar een stevig vocabularium voor domestieke architectuur zoals de barokke architectuurtaal gediend had voor religieuze en overheidsgebouwen in Frankrijk. Met zijn debuut bewees Blondel ook zijn talent voor het graveren en illustreren. In '*Architecture Française*' (1756), schetste hij een historische context van de renaissance en barokke architectuur in Frankrijk. Dit werk heeft mede gezorgd voor een herappreciatie van klassieke, Franse architectuur en speelde in de kaart van de Académie d'Architecture die met haar architectuur afstand nam van de rococo-stijl. Als encyclopedisch werk of als catalogus was het van grote waarde voor de Académie. Onder meer voor deze verdienste werd Blondel in 1756 het lidmaatschap tot het instituut aangeboden. Net zoals de vorige publicatie bevat ook dit boek enkele uitstekende kopergravures. Naast zijn traktaten heeft Blondel ook enkele artikels voor de encyclopedie van Diderot en d'Alembert - onder andere dat over architectuur - verzorgd.⁴⁷

Blondels architectuuropvatting stond vooreenrationalistische aanpak, een manifest tegenover de overdadige en vermoeiende decoratie in de rococo architectuur. Het genoemde werk '*Cours d'Architecture*'⁴⁸ of voluit de '*Traité de la Décoration, Distribution & Construction des Bâtimens contenant les leçons données en 1750, & les années suivantes*' bevat de lessen die Blondel onderwees. Na zijn dood in 1774 heeft een leerling, Pierre Patte, het boek afgewerkt in 1777. In dit zesdelig werk worden ook de kwestie van goede smaak en de definitie van 'goede architectuur' behandeld.

Voor de '*Décoration*', werd algemeen gesteld dat men een harmonie - 'ordonnance' - moest bekomen in zijn ontwerp die alle delen van het gebouw samenhiel en tevens geschikt was voor de functie van het gebouw. Hoe groter de harmonie die men bereikte, des te 'beter' was de bekomen architectuur. Vooral het harmoniseren van de uitwendige uitrusting van het gebouw met de structuur, de verdeling van

⁴⁴ '*Historie en Inrichting der Koninglycke Akademie van Teeken-, Schilder- en Bouw-Kunden, opgerecht te binnen de Stad Gend*', P.F. DE GOESIN, Gent, 1794, pp.88.

⁴⁵ Er heerst veel onduidelijkheid omtrent het persoonlijke leven van Blondel. Verschillende publicaties spreken elkaar tegen op vlak van data en de personen Jean-François Blondel, Jacques-François Blondel en Nicolas-François Blondel worden dikwijls verwisseld.

⁴⁶ STURGIS, R., '*A Dictionary of Architecture and Building - Biographical, Historical, and Descriptive*', Volume 1, READ BOOKS DESIGN, 2009, pp. 312-313.

⁴⁷ PALMER, A., L., '*Historical Dictionary of Neoclassical Art and Architecture*', Scarecrow Press, Lanham, 2011, pp.38.

⁴⁸ Gezien de lijvigheid van dit werk wordt hier gewerkt op een vergelijking van analyses door verschillende auteurs.

de ruimtes op plan en het gebruik was van cruciaal belang. Een façade reflecteerde in deze context zowel de sociale context als het inwendige gebruik van een gebouw. Deze link tussen het 'caractère' van een gebouw en de 'destination' werd 'convenance' genoemd. Het samenspel van de architecturale elementen - 'similitude' - moest zodanig zijn dat er een 'versteende poëzie' ontstond. Blondel legde dus geen algemene eisen op aan esthetiek. Schoonheid bleef subjectief en veranderlijk...⁴⁹

'Distribution' sloeg op de organisatie van een grondplan. Blondel stelde een zeer formele planningsmethodiek - van bepaalde kamers werden alle afmetingen en inrichtingen gegeven - voor, gedirigeerd door de sociale en maatschappelijke gewoontes. De graad van privacy werd gecontroleerd door het organiseren van de kamers in 'enfilade' en het invoegen van de 'antichambre'. Hoe sterk de formaliteit een rol speelde, wordt aangetoond wanneer Blondel aan weerszijden van een open haard in een slaapkamer een deur plaatste. De ene deur leidde naar een bijvertrek, de andere was een valse constructie louter voor het visueel effect van symmetrie. Hij raadde zelfs aan om geen meubilair te dicht bij de valse deur te plaatsen, zodat de indruk gewekt werd dat ze echt openging.⁵⁰

De regels van de 'Construction' tenslotte, die in theorie van primair belang waren, leverden in de praktijk echter allerlei problemen op. Zo was het plaatsen van visueel 'zwaardere' elementen boven 'lichtere' elementen strikt gezien niet toegestaan. Pilaren of kolommen die over meerdere verdiepen doorlopen, vielen onder dezelfde categorie. Gezien de belangrijke plaats die de rede innam in het werk van Blondel, pleitte hij voor het reflecteren over deze regels, en zeker niet voor blinde toepassingen. Blondel voerde met andere woorden een pleidooi voor het interpreteren van de klassieke regels, en geen loutere imitatie:

*"Tout est change, les Moeurs, les Dieux, la Politique; ces changements ont du nécessairement en produire dans les edifices que nous elevons; c'est pourquoi il seroit peut-être deraisonnable de vouloir aujourd'hui elever chez nous des edifices precisement dans le gout de l'antique; une pareille imitation seroit presque la censure de nos productions. [...] leurs Artistes peuvent bien nous apprendre a penser; mais nous ne devons pas penser comme eux."*⁵¹

De impact op het architectuuronderwijs van Blondel was gigantisch. Vooral de 'Architecture Française' en de 'Cours d'Architecture' werden in volledig Europa gedurende vele jaren gelezen en algemeen aanzien als de standaardwerken op vlak van Academische doctrine. In de achttiende eeuw waren ze onder meer van invloed op het onderwijzen van Charles Percier en Pierre François Léonard Fontaine. Blondel was tevens de stichter van een invloedrijke architectuurschool en kon Etienne Louis Boullée en Claude Nicolas Ledoux onder zijn leerlingen rekenen.⁵²

De reden waarom Blondel zo'n rolmodel is geworden voor Franse, neoklassieke architectuur, ligt waarschijnlijk in het idealisme van zijn harmonieuze architectuur die zowel de functie, het gebruik en de decoratie van een gebouw samenbracht. Het resultaat straalde, in theorie, een harmonie uit die tevens onmiddellijk herkenbaar zou zijn als het product van menselijke rede. Een zeer aanlokkelijk idee. Tot in de twintigste eeuw werd J.-F. Blondels naam verbonden aan figuren als Auguste Perret, die zijn klassieke regels combineerden met nieuwe technieken.⁵³

"GRONDREGELN DER BOUWKUNDE, AENGeweZEN IN HAERE BEZONDERSTE DEELEN ZOO AENGAENDE HUNNE PROPOR TIEN, VERCIESELEN, ALS HUN GEBRUYK."⁵⁴

De publicatie van het handboek kaderde in de vastberadenheid van de onderwijshervorming van 1792 om de theoretische grond van de academische opleidingen te verbreden. In tegenstelling tot andere voorstellen is het boek inderdaad gedrukt en gebruikt in de ateliers tot in het begin van de 19^e eeuw. Een groot voordeel voor de toenmalige studenten was dat de publicatie in het Nederlands verscheen. Iedereen kon het werk lezen en begrijpen zonder dat een uitstekende kennis van het Frans vereist was.

In de inleiding van het handboek voor de derde klas wordt heel snel de ontwikkeling van de architectuur geschetst. De bouwkunde bestond, volgens het boek, uit drie stromingen; de aloude antieke stijl, de gotische en de moderne. De moderne stijl kwam voort uit Frankrijk en was ontstaan met de regeerperiode van koning Frans 1 omstreeks 1515. Verder volgde van Reysschoot Blondels voorbeeld met de drie disciplines; de 'constructie', waar de Egyptenaren in uitblonken, de 'decoratie', waar de Grieken en Romeinen meester in waren, en tenslotte de 'distributie', de specialiteit van de modernen. De basis van de versiering lag bij de zuilenordes, die als geen ander de pracht van een gebouw bepalen. De 'Toscana' en de 'Composita' waren zuilenordes uitgevonden door de Romeinen, terwijl de 'Dorica', 'Ionica' en 'Corinthia' van Griekse oorsprong waren. De Toscaanse orde werd voornamelijk gebruikt als versiering van stadspoorten, arsenalen, kazernes, fonteinen, ... waar eenvoudigheid en sterkte prioritair waren. De Dorische orde vond haar toepassing vooral in stadspoorten, kerken en alle bouwwerken die grootse daden herdenken. De Ionische orde werd voornamelijk gebruikt in bouwwerken met betrekking tot kunsten en wetenschappen zoals gerechtszalen en bibliotheken. Door haar slanke verhoudingen ging men er van uit dat een Korinthische zuil niet in staat was om belastingen te dragen. Ze werd dan ook voornamelijk toegepast waar rijkdom en sierlijkheid van belang waren, zoals bij paleizen. De Compositiete orde vond, volgens het handboek, toepassingen bij triomfbogen en theaters, waar de allegorische betekenis van de decoraties primeerde op het gebruik volgens de oude Grieken.

⁴⁹ MALLGRAVE, H. F., "An Anthology from Vitruvius to 1870", Wiley-Blackwell, Hoboken, 2005, 138-140.

⁵⁰ STURGES, W., K., "Jacques-François Blondel" uit "Journal of the Society of Architectural Historians", University of California Press, Vol. 11, Nr. 1, 1952, pp. 16-19.

⁵¹ BLONDEL, J.F., "Cours d'Architecture", Volume 3, Desaint, 1772, pp. liv.

⁵² MIDDLETON, R., "Jacques François Blondel and the 'Cours d'Architecture'" uit "Journal of the Society of Architectural Historians", Vol. 18, Nr. 4, 1959, 148, University of California Press, pp. 140-148.

⁵³ EVERS, B., THOENES, C., "Architectural theory: from the Renaissance to the present: 89 essays on 117 treatises", Kunstbibliothek Der Staatlichen Museen Zu Berlin, Berlijn, 2002, pp. 206-309.

⁵⁴ VAN REYSSCHOOT, P., "Grondregelen der bouwkunde, Aengewezen in haere besonderste deelen zoo aengaende hunne proportien, vercierselen, als hun gebruyk. Ten nutte der Leerlingen van de derde Klasse der Architecture op de Akademie van Teeken-, Schilder- en Bouw-kunden binnen Gend.", P.F. DE GOESIN, Gent, 1792, pp. 77.

GRONDREGELLEN
DER
BOUW-KUNDE,

Aengewezzen in haere besonderste deelen,
zoo aengaende hunne proportien,
vercierfelen, als hun gebruyk.

Ten nutte der Leerlingen van de derde
Klasse der Architecture op de Akademie
van Teeken-, Schilder- en Bouw-Kunden
binnen Gend.

Overgenomen uyt het franfch Werk van
J. F. BLONDEL,

Getyelt: *Cours d'Architecture,*

DOOR P. VAN REYSSCHOOT,

Profeflor der Bouw-Kunde op de zelve Akademie.

Met kopere Plaelten.



TOT GEND,

By P. F. DE GOESIN, op d'Hoogpoorte, N^o. 229.

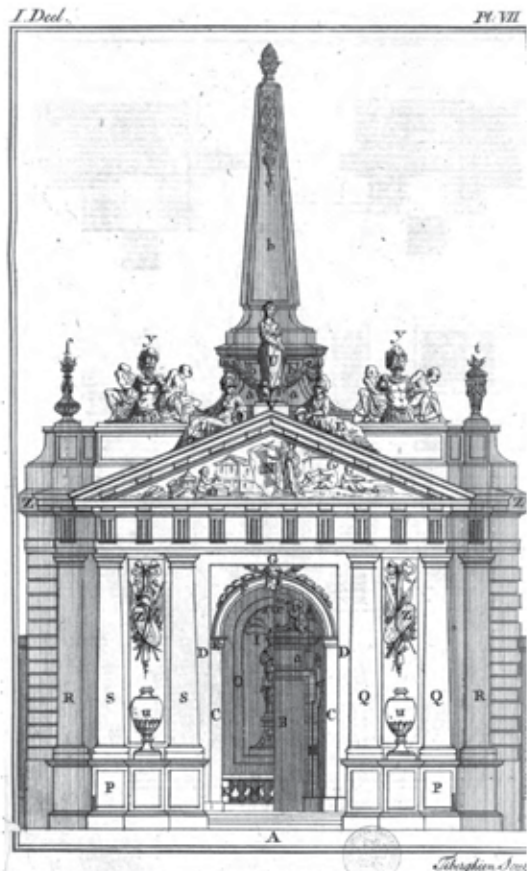
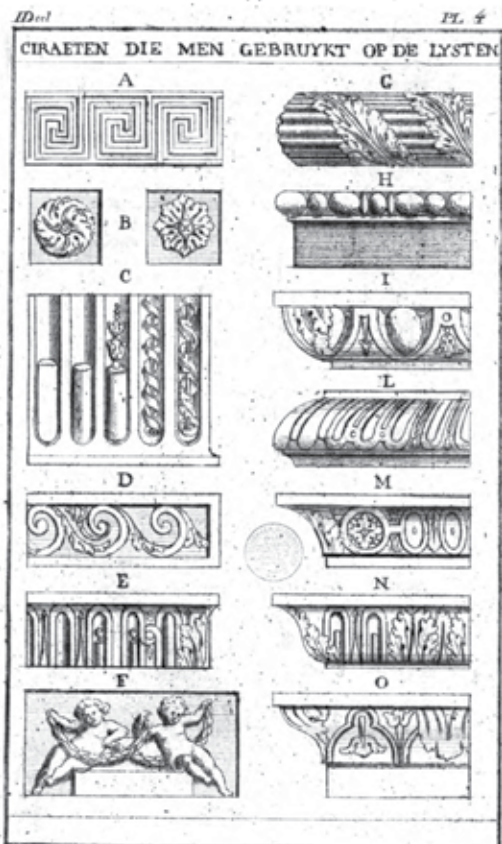
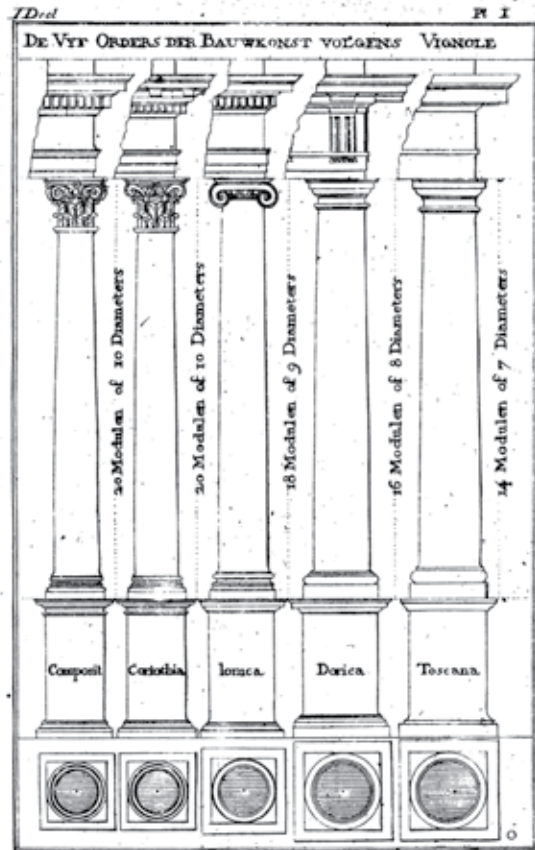

FIG. 14. Voorpagina van Van Reysschoots 'Grondregelen der bouwkunde'. Plaat 1: De zuilenordes en hun onderlinge verhoudingen. Plaat 4: Ornamenten om op lijsten toe te passen. Plaat VII: Staalkaart van architecturale elementen.

Vervolgens werd er ingegaan op de meetkundige verhoudingen en de constructietechnieken voor de verschillende delen van een zuil. Deze theorie steunde op het werk van Vignola. Nadien werd er ingezoomd op de verscheidene afwerkingen van lijsten, waaronder men alle elementen verstond die geprofileerd konden worden. Voorbeelden zijn architraven, friezen en cornichen. De mogelijke afwerkingen waren '(groot) vierkant', 'platte bande', 'baguetten' of 'Quart-de-ronds'. De ornamenten die op lijsten toegepast konden worden, vonden hun vertrekpunt in de bloemen-, bladeren- en vruchtenmotieven. Hierover vermeldde van Reysschoot het volgende:

*"De wetenschap om die betaemlyk en met goeden uytval te gebruyken, is eene van de eerste verdiensten van den Architect; en om die wel na-te-maeken, eene van de wezendlyckste bequaemheden van den Beeldsnyder."*⁵⁵

Alle afgebeelde ornamenten, waaronder 'Guillochen', 'Rosassen', 'Rudentures', ... werden uitvoerig besproken en er werd uitgelegd in welk geval ze toegepast mochten worden. Een volgend hoofdstuk werd gewijd aan de Toscaanse orde volgens Vignola. Hier ging men zeer specifiek in op de meetkundige verhoudingen tussen de zuilendelen. Er werden weinig absolute maten genoemd, meestal werden ze verhoudingsgewijs uitgedrukt aan de hand van 'modules'. Praktisch gezien startte men met het kiezen van een zuilenorde, waar een verhouding van de hoogte van de zuil tegenover de diameter uit resulteerde. Vervolgens kon men van elk onderdeel de gepaste verhouding bepalen. Hoewel Vignola als voorbeeld gold, worden er toch enkele opmerkingen gemaakt in het hoofdstuk *"Het order Toscane van Vignole met eenige veranderinge waer door het eenen meerderen graed van volmaektheyd bekomt"*. De kritiek op Vignola ging van een te grote piëdestal tegenover de rest van de zuil, tot het verfijnen van de afwerking van specifieke elementen.

Een vergelijking van het programma van de bouwkunde uit het reglement van de Academie met de inhoud van het handboek, toont dat de leerstof voor het eerste jaar van de derde klas hier eindigt. Het tweede luik van het handboek, aangeleerd in het tweede jaar van de derde klas, was getiteld *"Grondregels der Konst, ofte bepaelinge der principaelste Leden van Architecture en Sny-Konst eygen tot vercieringe der Façaden."* Het hoofdstuk startte met een merkwaardige afbeelding van een bizarre architecturale compositie. Er werd dan ook dadelijk opgemerkt dat het niet de bedoeling was om hier een volmaakte architecturale compositie voor te stellen, maar dat men getracht heeft om in één oogopslag alle delen en ornamenten van de architectuur te kunnen vatten. De prent was met andere woorden een staalkaart van arcades, pilasters, atleten, balustraden, steunsels, nichen, ... Nu de grote principes geschetst waren, zoomde men in op de kleinere architecturale elementen. Elk element werd verder in detail geanalyseerd, waarbij men de functie, afmetingen en toepassingsvoorwaarden gaf.

GEBRUIK VAN HET HANDBOEK IN HET ATELIER

De overlapping tussen het in het reglement uiteengezette programma voor de derde klas en de inhoud van het handboek is groot. Het handboek - en in het bijzonder het tweede gedeelte - bevat zeer gedetailleerde informatie en had duidelijk de bedoeling om de studenten van de derde klas

zo veel mogelijk bij te brengen in verband met de 5 ordes. Ook aan de vakterminologie werd aandacht besteed. Waar mogelijk werden de Nederlandse en Franse benamingen voor elementen of ornamenten gegeven. Opvallend is opnieuw de opbouwende structuur die in de volledige opleiding terug te vinden is. Men startte met de details, maakte van de details ensembles en voegde vervolgens de ensembles samen tot composities. Het doel van de publicatie was om de studenten in eerste instantie alle finesses van de details mee te geven om hen vervolgens in staat te stellen om deze details volgens de regels van de kunst te combineren. Wanneer de regels niet gevolgd werden, zou de compositie een 'verdeelde' indruk geven:

*"Buyten dit, moet allen Konstenaer zig verwachten zyn oogwit te verliezen, wanneer de ornamenten, die hy in zyne decoratie willekeurig, onverschillig, by geval genomen, slecht te samen geschikt brengt, verdeelt zonder smaak, zonder keus en zonder over-een-komst, schynen verdeeld te zyn."*⁵⁶

Het handboek is een fusie van een korte architectuurtheorie, een set praktische ontwerprichtlijnen en een commentaar op de architectuurproductie van de late 18^e eeuw. Als grote basisregel kan er geformuleerd worden dat er een gezond evenwicht moest aanwezig zijn in een façade wat ornamentiek betreft en dat de moderne ornamenten nooit gemengd mochten worden met de klassieke. Er werd ook een voorkeur gegeven aan de meer sobere ornamenten. De hoofdboodschap van het handboek kwam dus volkomen overeen met Blondels architectuuropvatting.

Als afsluiter van het werk deed van Reysschoot een oproep aan de studenten om hun opgedane kennis zelf toe te passen op gebouwen en eigen analyses te maken. Alleen zo kon men de gepaste ornamenten kiezen om de gewenste expressie aan de architectuur te geven.

*"... Ons oogwit is ... om den Leerling in staet te stellen van te kunnen onderzoeken aen de gebouwen zelfs, de meenigvuldige Meesterstukken door de beste Architecten en vermaerdste Beeldhouwers met goeden uytval voortgebracht. Het is dan deze studie de welke wy den Leerling aenbevelen, zynde den eenigsten middel tot het bekomen van den waeren smaak der Konste, den opregten keus die men dient te maeken dezer verscheyde Ornamenten, en de expressie die men hun geven moet."*⁵⁷

⁵⁶ Ibid., pp. 12.

⁵⁷ Ibid., pp. 76,77.

⁵⁵ Ibid., pp. 8.

SCHRIFTELIJK EXAMEN BOUWKUNDE

[Bijlage I]

Het reglement van 1792 vermeldt dat er examens afgenomen moesten worden in de maanden november, december, januari en februari. Inhoudelijk kwam men niet verder dan te stellen dat de inhoud opgesteld moest worden door de professoren in kwestie. Praktisch werd er vermeld dat de leerlingen hun ingediend examenexemplaar moesten ondertekenen en dat ze een uur de tijd kregen voor het oplossen van de vragen.⁵⁸ Er is reeds aangehaald dat er enige voorzichtigheid geboden is in de omgang met het reglement als bronmateriaal. Over examens van de hulpwetenschappen, zoals wiskunde, is dan ook niets bekend. Het staat wel vast dat er reeds in deze periode een examen werd afgenomen met als inhoud 'de vijf ordes'. In de publicatie uitgegeven voor de eerste editie van de pronkzaal - het latere salon - werd in bijlage een lijst met de leerlingen en de uitslagen van de wedstrijden gevoegd. De bouwkunde is trouwens de enige richting waarvan de uitslag van een examen gepubliceerd werd.⁵⁹

Begin negentiende eeuw ontstond er bij de leerkrachten bouwkunde aan de academie ergernis omtrent de gebrekkige aanwezigheid van de leerlingen. De directie besliste na enkele vergaderingen om extra maatregelen in te voeren. Deze werpen een beter licht op hoe de theorie in de bouwkunde onderwezen werd. Voortaan zouden er ook examens afgenomen worden van de 'architectuurtheorie'. Met dit dreigmiddel hoopte men dat meer studenten de uitlegssessies zouden bijwonen. Er werd bepaald dat de professoren tweemaal per week aan alle leerlingen van de eerste en tweede klas een les zouden geven over de zuilenordes en alles wat de bouwwereld aanbelangt. Per maand werd er een examen afgenomen over de materie en op het einde van een 'cours' - de tweejarige opleiding in een klas - werd een generaal examen georganiseerd. Voor de beste student was er, zoals bij het tekeningenconкурс, een eremedaille weggelegd die op de publieke prijsuitreiking op het stadhuis overhandigd werd. Er werd expliciete nadruk gelegd op het feit dat het in het voordeel van de studenten was om naar de lessen en de maandelijkse testen te komen, om zo goed voorbereid te zijn voor het eindexamen.⁶⁰

⁵⁸ "Historie en Inrichting der Koninglycke Akademie van Teeken-, Schilder- en Bouw-Kunden, opperecht te binnen de Stad Gend", P.F. DE GOESIN, Gent, 1794, pp.121-126.

⁵⁹ "Byvoegsel: Lyste van de pryzen en de plaetsen verdient ..." in "Beschryving van de Pronk-Zael, met toestemminge van Myne Edele Heeren Schepenen vander Keure, geopend op het Stadhuys der Stad Gend den 30 Mey 1792.", P.F. De Goesin, Gent, 1792.

⁶⁰ 'Besluit van directievergadering', SAG, ASK, nr. 12, sectie D. De datering van dit document is onduidelijk. Het stadsarchief plaatst het document in 1811 en er is inderdaad een (vreemd gepositioneerde) datering van dit jaar aangebracht. In de tekst echter refereert de directie naar vergaderingen van 7 november 1806 en 31 juli 1807.

Dat dit systeem daadwerkelijk toegepast werd, wordt aangetoond door een brief die een bouwkundeleerling schreef naar de directie van de academie in 1813. J. Fr. Thienpont deelde hierin zijn ontevredenheid dat zijn 'compositie' geweigerd werd omdat hij in de vorige cours de erepenning reeds gewonnen had.⁶¹ In zijn pleidooi vermeldde Thienpont het volgende:

"... het geen my grootelyks misnoegt omdat Ik zoo veel dévoir gedaen hebben gedurende den cours om mynen examen:boek in order te brengen ende om den zelven op den bestemde tyd te komen beantwoorden ..."

Het eindargument van de student is dat het examen van dit jaar onmogelijk aanzien kan worden als hetzelfde als dat van de vorige editie omdat de leerkrachten nu slechts een deel hebben ondervraagd om ook de derde klas bouwkunde te kunnen laten deelnemen.

*"zoo Mijnheers is het een dishonneur Van de eerste en tweede classe Van hun zig te moeten Voegen naer de derde en die 67 artikelen te moeten agtergelaeten die de moeyelykste en de noodzakelykste zyn om beantwoord te worden. Zoo mijnheers en schijnt het niet dat deze compositie van eenig effect Kan Zyn om rede dat zy niet uytgerwerkt en is Volgens recht en rede"*⁶²

Dat de leerlingen notities bijhielden van de theoretische lessen in hun 'examenboek' is ook uit volgende brief af te leiden. In 1814 stelden de leerkrachten bouwkunde een document op geadresseerd aan de directie. De professoren - Goetghebuer, De Hoon en De Baets - maakten van de gelegenheid gebruik om bij het voorstellen van hun programma voor het ontwerpconкурс aan de directie enkele kantopmerkingen te maken in verband met de manier van onderwijzen. Voor de derde klas stelde men voor om:

⁶¹ Afgeleid uit de uitslagen van het wedstrijdboek van de academie was J. Fr. Thienpont een leerling van de eerste klas bouwkunde. SAG, ASK, nr. 450. Aangezien het examen architectuurtheorie door de eerste en tweede klas afgelegd werd, kan Thienpont de prijs inderdaad gewonnen hebben als leerling van de tweede klas. N.B. Het woord compositie wordt hier gebruikt voor een schriftelijk ingediend examen.

⁶² 'Brief van J. Fr. Thienpont aan de directie van de academie.' geschreven in 1813, SAG, ASK, 13, Sectie A, nr. 91.

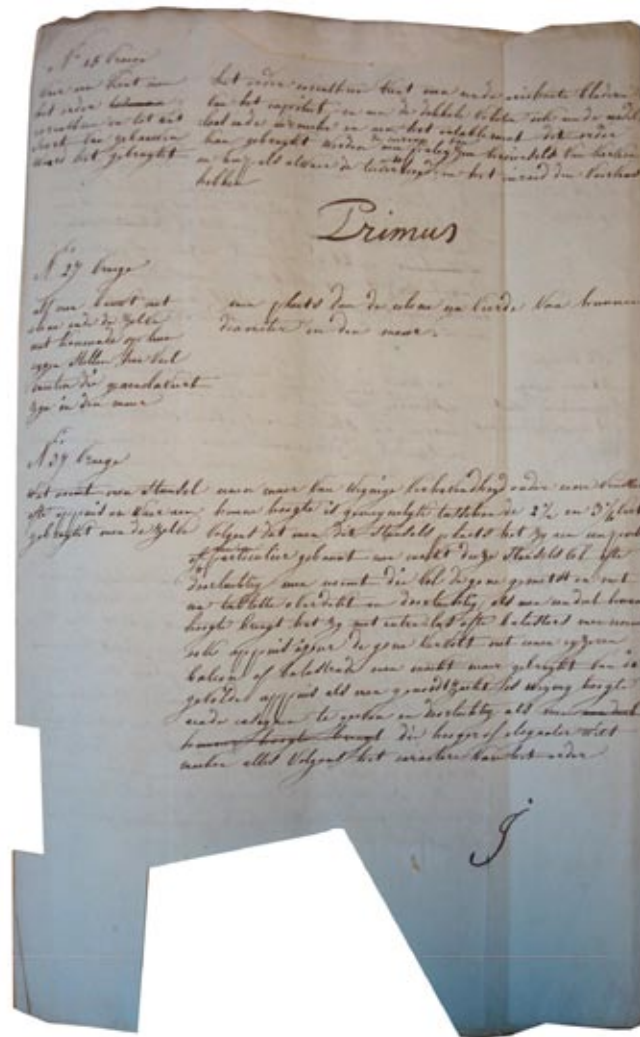

FIG. 15. Origineel exemplaar van het examen op de ordes uit 1810.

*“Alle dijnsdaegen naer de les, zoude men dicteren eene vraag, van de beginselen ofte Orders der Bouwkunde de welke den leerling zoude moeten beantwoorden in figuur en den volgende avond in zynen boek stellen.”*⁶³

De aanpassingen aan het reglement waren dus op dit vlak geen dode letter gebleven. Zowel bij leerkrachten als leerlingen was de onderwijzing en ondervraging van de theorie een item dat leefde. Het is dan ook niet verwonderlijk dat het enige bewaarde schriftelijke examen uit deze periode dateert.⁶⁴ Het exemplaar van de primus van 1810 werd bewaard in het wedstrijdboek van de academie samen met de uitslagen van de tekenwedstrijden. Het verhoor bestond uit 6 vragen die rechtstreeks teruggaan op het in 1794 gepubliceerde handboek ‘Grondregelen der Bouwkunde’. De meeste vragen bestaan uit het definiëren van een opgegeven begrip en het bespreken van de praktische toepassing ervan in een ontwerp.

Nr 37 Vraege: Wat noemt men steunsel ofte appuis en Waer aen gebruykt men dezelfde?

*Eneen muur Van Weynige Verhevendheyd onder eene Venster hunne hoogte is genoegelyk tusschen de 2 ½ en 3 ½ voet Volgens dat men dit steunsels plaets het zy aen een public of particulier gebauwt. men maekt deeze steunsels Vol ofte doorluchtig. men noemt die Vol degene gemetst en met een tablette Verdekt en doorluchtig als men een deel hunner hoogte brengt het zy met entre-las ofte balusters. men noemt ook appuis ajour degene Vervolt met eenen eyzeren balcon of balustrade. Men maekt maer gebruyks Van de gevolve appuis als men genoodtzaekt is weynig hoogte aan de casseynnen te geeven en doorluchtig als men die hooger of eleganter Wilt maeken, alles Volgens het caractere Van het order.*⁶⁵

Het intussen 16 jaar oude werk van Van Reysschoot werd dus ontegensprekelijk nog gebruikt als onderwijsboek in het eerste decennium van de 19^e eeuw. In hoeverre dit theoretisch werk zich ook liet voelen in de ateliers is echter nog maar de vraag.

⁶³Brief van de leerkrachten bouwkunde uit 1814: ‘*Verslag Aen Mijn heeren den President ende voordere leden, der Koninklijke School van teeken Schilder ende bouw-kunde der stad gend*’, SAG, ASK, nr. 14, Sectie A, nr. 4.

⁶⁴Het enige exemplaar relevant voor de hier bestudeerde periode.

⁶⁵‘*Wedstrijdboek van de academie*’, SAG, ASK, nr. 450, sectie 1810.

DE HULPWETENSCHAPPEN: LANGE TIJD EEN DROOMPROJECT

[Bijlage C]

Gezien de complexiteit van architectuur als discipline werd er bij de onderwijshervorming van 1792 beslist om bijkomende cursussen in te richten om de bouwkunde in een grotere context te plaatsen. In dit hoofdstuk wordt verder afgetoetst hoe de praktijk in het architectuuratelier zich verhiel tegenover het officiële reglement.

De term 'hulpwetenschap' was niet toevallig gekozen. Er werd duidelijk geformuleerd dat deze cursussen enkel praktische kennis moesten bijdragen. Het was dus niet de bedoeling diep theoretische beschouwingen te doceren, men beperkte zich eerder tot basisregels. Optica, perspectief, meetkunde en rekenkunde werden als hulpwetenschappen beschouwd. Zij helpen in het bekijken van objecten en het schatten van afstanden. Zowel voor de bouwkundigen als de tekenaars zouden deze cursussen ingericht worden. Gezien de hoge specificiteit zouden deze lessen onderwezen worden door een leerkracht in de wiskunde. Net zoals bij de architectuurtheorie werden uitlegssessies afgewisseld met ondervragingen waar het praktische nut van de theorie duidelijk gemaakt diende te worden. Van zowel de hoofd- als hulpwetenschappen zouden examens afgenomen worden en dit in de maanden november, december, januari en februari.⁶⁶ Uit het archiefmateriaal blijkt echter dat het tot 1828 duurde vooraleer de eerste cursus van de hulpwetenschappen georganiseerd werd.

VELLEMANS KRITIEK

In 1805 hield de directie een zitting met als onderwerp 'de verbetering der lesgevinge in den voortgang der Leerlingen'. Men was van mening dat de academie van Gent een lange tijd blootgesteld was aan een 'scherpe en slechte manier van tekenen' en dat deze nu plaats moest maken voor 'zachte en goede tekeningen'.⁶⁷ Deze vage definities komen ook in andere documenten terug, maar het is frappant dat het expliciet de manier van tekenen is die in vraag werd gesteld. Om het onderwijs er opnieuw bovenop te helpen, werd de 'directeur-artist' aangesteld om de opleiding te analyseren. Deze directeurs werden aangesteld per discipline, waren ervaren in hun vakgebied en hadden de taak om controle uit te oefenen over de hun toegewezen pijler. Per afdeling van de academie werd er dus een document opgesteld waarin specifiek bekeken werd hoe de opleiding verbeterd kon worden. Voor de bouwkunde was het de directeur P.D. Velleman die een antwoord formuleerde op de vraag: "Wat middel van verbetering er zoude kunnen zijn op de wijze van instructie in de Classen der Bouwkonst?". Velleman relateert echter het aandeel van het tekenen onmiddellijk en zoekt de oorzaak voor de tekortkomingen in de theorielessen:

"Dat' er eene wenschelijke Verbetering Zoude Konnen plaats hebben in het feit van instructie, Want hoe net ofte hoe volmaecht

*eenen Dissipel in Architecture teekent, het zij inde perspectieve ofte anderszins, dit is nog maer een heel klijn gedeelte ten opzichte van het geen eenen Bouwmeester moet weten, ende om tot deftigs Kenisse te geraken, is het noodig, dat men boven de handeling van het teekenen Kenne."*⁶⁸

Ondanks de intenties van '92, was de academie er dus nog steeds niet in geslaagd om een voldoende theoretische omkadering te voorzien en de complexiteit van de architectuurdiscipline te weerspiegelen. In wat volgt, gaf Velleman een overzicht van hoe de opleiding beter georganiseerd kon worden. Zoals reeds besproken, volgde zijn onderwijsprogramma grotendeels het stramien van het reglement van 1792. Net deze onverschilligheid tegenover het bestaande onderwijsprogramma is tekenend. Het was niet bij de concoursen, de architectuurtheorie of de literatuur dat de oorzaak voor het probleem lag. In zijn besluit kwam de directeur dan ook terug op de kern van de zaak. Zijn kritiek is duidelijk:

"Dat men onderrigt zijn op de Constructie benevens de exterieure en interieure decoratie, waer uijt volgt, dat men niet alleenlyk eene grondige Kenisse moet hebben Van alle de materialen die tot een gebouw moeten gebruikt woorden, maer daer en boven onderrigt zijn ende Kennen de Geographie en de Geometrie, de Mathematique, de historie, ancienne et Moderne, Sacré et profhan, de fable, Metamorphose en Iconologie. Immers differente andere Branches hier uijt Spruijtende ende te lang om hier te melden. Indien dan eenen architect moet hebben alle zoogenoemde Kennissen, het en Zal niet moeylijk wezen door de heeren Directeurs te Zien, dat men deze op de Academie tot hier toe niet en heeft Verhandelt."

Niet alleen de noodzaak tot het inrichten van de cursussen van de hulpwetenschappen wordt herhaald, het aantal cursussen wordt zelfs uitgebreid. Naast de wetenschappelijke wiskunde en geometrie, opperde Velleman eveneens om aardrijkskunde, geschiedenis en iconologie te geven. Opmerkelijk, maar niet ongewoon zijn de voorgestelde lessen over fabels en metamorfoses. Het reglement van de academie van München uit 1808 - dat in het bezit was van de academie van Gent - vermeldt dat ook daar lessen betreffende mythologie georganiseerd werden.⁶⁹ In een schoolomgeving waar de architectuur en schilderkunst volledig teruggrepen

⁶⁶ "Historie en Inrichting der Koninglycke Akademie van Teeken-, Schilder- en Bouw-Kunden, opgerecht te binnen de Stad Gend", P.F. DE GOESIN, Gent, 1794, pp. 99-108, 122-125.

⁶⁷ "Actum der Akademie der 5. July 1805", SAG, ASK, nr. 9, sectie A, nr. 309.

⁶⁸ Brief van P.D. Velleman 'Op den Voorstel gedaen door de heeren Directeurs der Academie van teeken Schilder en Bouw-Konst in Gend', 1805, SAG, ASK, nr. 9, sectie A, nr. 328.

⁶⁹ "Konstitution der königlichen Akademie der bildenden Künste", München, 1808, pp. 7,8.SAG, ASK, nr. 11. Sectie A, nr. 1.

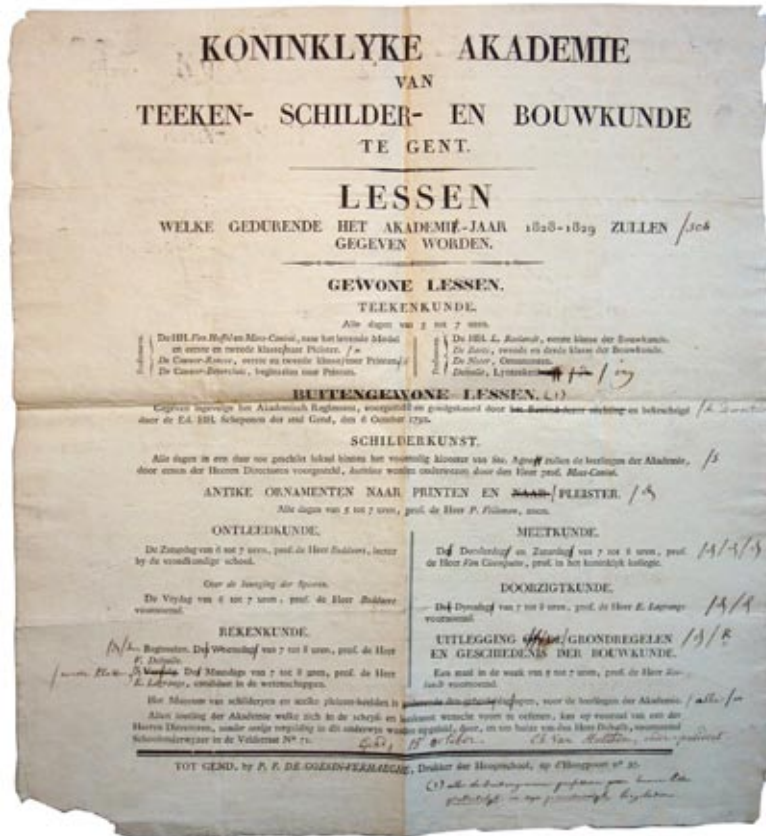

FIG.16. Affiche met de aankondiging van de lessen van 1828. De eerste vermelding van de organisatie van de hulpwetenschappen.

naar klassieke voorbeelden, was een goede kennis van de mythologische figuren niet onbelangrijk. Men kan uit Vellemans betoog echter besluiten dat er 13 jaar na de onderwijshervorming op vlak van de hulpwetenschappen niets concreet gerealiseerd was. Uiteindelijk schoof ook hij het initiatief tot het organiseren van de bijkomende cursussen door naar de overige directieleden:

“Maer alzoo buijten de zelve Differente andere instructien noodig zijn, ... , laete aen de heeren Directeurs over het beschik dier Lessen om de zelve naer hun goed dijncken te verdeelen.”

In de komende jaren werden deze lessen ook nooit georganiseerd. Het idee oversteepte in realiteit ook de schaal van de toenmalige Gentse academie mijlenver. In deze periode was D'Huyvetter de enige professor bouwkunde in een instituut waar in totaal slechts een viertal professoren les gaven. Het inrichten van dergelijke, nieuwe vakken was niet alleen een organisatorische, maar ook financieel zeer ingrijpende beslissing. In latere documenten worden deze hulpwetenschappen dan ook niet meer aangehaald en wordt enkel nog gesproken over een examen met vraagstukken over 'de bouwkunde', gegeven door de professor architectuur zelf. De diversiteit van de architectuur daadwerkelijk weerspiegelen in een lessenprogramma, was - in deze periode althans - een hoogmoedige droom.

DE UITEINDELIJKE REALISATIE

Pas in 1828 werden de langverwachte hulpwetenschappen georganiseerd. Op een affiche werden de lessen voor het academisch jaar 1828-1829 aangekondigd. Naast de 'Gewone Lessen' in de tekenkunde, gegeven door de professoren

van elke discipline, vinden we hier ook de 'Buitengewone Lessen' terug. Naast de 'Grondregelen van de bouwkunde', werden ook 'Ontleedkunde', 'Rekenkunde', 'Meetkunde' en 'Doorzigtkunde' ingericht. Ondanks de vele jaren vertraging werd op de affiche expliciet verwezen naar het artikel uit het reglement van 1792 dat de inrichting van dergelijke vakken verplicht had. In overeenstemming met dit reglement werd elk vak onderwezen door een vakspecialist. Ontleedkunde, waar de teken- en schilder kunststudenten het menselijk lichaam en de spierstructuren bestudeerden, werd onderricht door professor Boddaert, lector aan de vroedkundeschool. E. Lagrange, een 'candidaat in de wetenschappen', nam rekenkunde, meetkunde en doorzigtkunde - de oude benaming voor perspectief - voor zijn rekening. De beginselen van de rekenkunde en basislessen lezen en schrijven werden door de onderwijzer V. Delvalle gegeven.⁷⁰ Een tweede indicatie voor het aannemen dat '28 een cruciaal jaar was voor de hulpwetenschappen, is de rubriek van de academie in de 'Nuttigen Almanach en wegwijzer der stad Gend.' De uitgave van 1828 is de eerste waarin deze vakken en hun professoren gepubliceerd werden.⁷¹

In de onderwijshervorming van 1835 werden de hulpwetenschappen - zoals ontstaan in 1828 - gedetailleerd beschreven. De lessen werden verplaatst naar de zomer en op

⁷⁰ Affiche: 'Koninklyke akademie van teeken- schilder- en bouwkunde te Gent. Lessen welke gedurende het academisch-jaar gegeven worden.', SAG, ASK, nr. 95, l.2.

⁷¹ "Nuttigen Almanach en wegwijzer der stad Gend. In het bezonder en van de Provincie Oost-Vlaenderen In het algemeen, voor het jaer 1828.", J. Vanderhaeghen, Gent, 1828, pp. 164. Hoewel de vakken anders benoemd worden (Cyfferkonste), komen de professoren overeen met de besproken affiche.

deze manier volledig losgetrokken van de compositielessen, die in de winter doorgingen. Geometrie en perspectief bleven de hoofdonderwerpen en de lessen werden in eerste instantie voor de architectuurfdeling georganiseerd.

“A la classe d’architecture seront annexes des cours de géométrie et de perspective; ces cours seront donnés pendant l’été et comprendront pour la section de la géométrie: ses éléments, la trigonométrie et la statique, la levée des plans au nivellement, à l’arpentage [landmeetkunde] et l’application sur le terrain.

*Le cours de perspective comprendra la perspective linéaire ou architecturale et la perspective aérienne ou pittoresque: ce cours devra être fréquenté par les élèves des deux sections supérieures de la classe d’architecture. Il sera facultatif pour les élèves de la classe de dessin, d’après la bosse et le modèle, de peinture et de la classe de sculpture 2e & 3e sections.”*⁷²

Er dient wel opgemerkt te worden dat de focus van deze 'buitengewone lessen' eerder wiskundig van aard was. Van de aardrijkskunde, geschiedenis of mythologie van Velleman is geen sprake. Ook perspectief⁷³ werd toen eerder aanzien als een wiskundige discipline dan als een representatietechniek. De kwestie van de hulpwetenschappen was dan ook een discussie die de volledige academie aanbelongde. De organisatie was bedoeld als een verrijking van alle disciplines, waar de architectuur uiteraard slechts een deel van uitmaakte. Het dan ook vanzelfsprekend dat men de vakken niet te specifiek koos om een zo breed mogelijk publiek aan te spreken. De verantwoordelijkheid voor de specifieke architecturale omkadering bleef hierdoor bij de atelierverschikking liggen.

Hoewel het ontbreken van de hulpwetenschappen voor 1828 als een gemis werd ervaren, hadden de professoren van het architectuuratelier de vrijheid om de inhoud van hun lessen bij te sturen. Zo werden er in de vroege 19^e eeuw verscheidene initiatieven ondernomen om onderwerpen die normaal in de hulpwetenschappen behandeld zouden worden, in de ateliers te geven. P.D. Velleman stelde in 1805 voor om in het atelier een cursus materialenleer op te nemen.

*“Ten minste twee maal moet ter Weke eene publieke explicatie op de Constructie Verhandeling Van alle de materialen hunne nature, hunne force, hunne defecten, hun gebruik enz. Gedurende dezen en volgende Cours Zoude het heel Voordeelig wezen de Discipelen te onderrigten in de metingen ter plaets, ende in het groot Van gebauwen en gedestineert tot eene Veranderinge ofte aldus gesuponeert als Zijnde eenen escencielen artikel noodig tot de practijcke ende bij onkundighijid van welke de grootste mislaegen konnen gebaen woorden.”*⁷⁴

⁷² *La Direction de l’Académie Royale de Dessin, Peinture, sculpture, gravure et Architecture de la ville de Gand* uit 'Léopold, Roi des Belges, A tous présens & à venir Salut. Vu notre arrête du 26 février 1835.', Artikel 8. SAG, ASK, nr. 25, sectie A, nr. 17.

⁷³ Er is een handboek perspectief van de academie van Gent bekend. In het boek is geen tijdsaanduiding aanwezig, waardoor het document 'begin 19e eeuw' gedateerd is. Naast een opsomming van de theorema's bevat het beknopte werk ook verscheidene illustraties. *“Éléments de perspective, A l’Usage des Elèves de L’Academie de Dessin, Peiture & Architecture, de la Ville de Gand.”*, Bernard, Poelman, Gent, pp. 19.

⁷⁴ Brief van P.D. Velleman 'Op den Voorstel gedaen door de heeren Directeurs der Academie van teeken Schilder en Bouw-Konst in Gend', 1805, SAG, ASK, nr. 9, sectie A, nr. 328.

Bovendien lanceerde hij het voorstel tot het inrichten van een praktische cursus om gebouwen ter plaatse te leren opmeten. Dit is een eerder zeldzaam pleidooi om de lokalen van de academie te verlaten en de architectuur ter plaatse te gaan beleven. Ook De Hoon, Goetghebuer en De Baets stelden in 1814 voor om vakken op te nemen in het atelier die noodzakelijk zijn voor de 'ambachtsman'. Naast lessen over funderingen, werd geopperd om een theoretische cursus schrijfwerk te geven.⁷⁵

Door het organiseren van de cursussen van de hulpwetenschappen was de academie van Gent in staat om in de jaren '30 van de 19^e eeuw haar voet te zetten naast de andere binnen- en buitenlandse academies die allen een dergelijk programma aanboden. Ter vergelijking: het reglement van de 'École Royale des Beaux-Arts' in Parijs van 1839 vermeldde onder 'cours spéciaux', 'anatomie', 'perspectief' en lessen betreffende 'geschiedenis en de oudheid'.⁷⁶ De academie van Brussel nam zich in 1836 voor bijkomende specialisten op vlak van 'beschrijvende geometrie', 'steenkappen', 'schrijnwerken', 'geometrie', 'fysische mechaniek' en 'perspectief' in dienst te nemen.⁷⁷ De kleinere academies - waaronder Mechelen⁷⁸ - moesten zich tevreden stellen met een enkele professor architectuur, eventueel vergezeld van een adjunct.

⁷⁵ Brief van de leerkrachten bouwkunde uit 1814: 'Verslag Aen Mijn heeren den President ende voordere leden, der Koninglijke School van teeken Schilder ende bouw-kunde der stad gend', SAG, ASK, nr. 14, Sectie A, nr. 4.

⁷⁶ 'Règlement constitutif de L'École Royale des Beaux-Arts.', Parijs, 1839, pp. 6, art. 3-4. SAG, ASK, nr. 102, VII, 9.

⁷⁷ 'Bruxelles. L'académie de peinture, sculpture et architecture sera réorganisée pendant le cours de l'année 1836.', SAG, ASK, nr. 102, VII, 6.

⁷⁸ 'Règlement pour L'Académie de Dessin, d'Architecture, de Sculpture et de perspective à Malines.', Mechelen, 1838. SAG, ASK, nr. 102, VII, 19.



FIG.17. Een 'gewasschen' concurstekening.

WASSHEN EN IMITEREN: EEN PARALLELE TELOORGANG VOOR DE EMANCIPATIE VAN DE ARCHITECTUUR

[Bijlage E & N]

HET INKLEUREN VAN DE TEKENINGEN

In een woordenboek uit de vroege 19^e eeuw werd wasschen gedefinieerd als 'eene bijzondere van tekenen: het is met oostindische inkt gewasschen'.⁷⁹ Bij het 'wasschen', 'opwassen' of 'wassen' brengt men dus met een penseel inkt aan over een pentekening. In de cartografie en militaire tactiek werd de techniek veel toegepast om hoogteverschillen te simuleren. Een algemene omschrijving: 'Met een penseel kan men een krijt- of pentekening wassen, dat wil zeggen in bepaalde partijen de licht-donker tegenstelling versterken door het aanbrengen van één (soms meer) kleuren transparante verf of inkt.'⁸⁰ De techniek wordt hoofdzakelijk gesitueerd in de 17^e en 18^e eeuw, voor de opkomst van de polychrome aquarel.

In de publicaties van de academie en de brieven van de leerkrachten bouwkunde is het wasschen een veel besproken thema. Reeds bij de onderwijshervorming van 1792 was het 'wasschen' een van de pijnpunten in het atelier. De auteur van de hervorming maakt meermaals de opmerking dat de leerlingen te veel tijd doorbrachten met het 'wasschen' en daardoor de principiële regels van de bouwkunst niet onder de knie kregen. De leerlingen van de tweede klas zouden op het einde van hun vier jaar een prachtig gebouw kunnen opwerken, maar zouden zijn niet in staat een eenvoudige fontein te ontwerpen.

*"zy bekomen den zilveren eer-penning menigmael voor eene verminkte copye, die allen teekenaar naer het plaester, welken zig zes weken in het wasschen zou geoeffent hebben, meermaels beter dan die zoo-genaemde architecten van vier jaeren maeken zou."*⁸¹

Verder werd er vermeld dat 'wasschen' nooit bij de primaire vaardigheden van een architect gerekend mag worden. Dezelfde mening vinden we terug in een toespraak van de directeur voor bouwkunst van de academie van Amsterdam van iets latere datum.

"... het schilderachtig wasschen en kleuren dier teekeningen is dikwijls noodeloos en schadelijk, vooral wanneer zij door kenners worden vervaardigt. De onkundige alleen wordt door dien

*uiterlijken tooi misleid en bedrogen."*⁸²

Een gelijkaardig pleidooi voor een sobere tekenstijl werd ook hier gevoerd. Nuttelose versieringen moesten geweerd worden. Juistheid, verhoudingen en matigheid zijn de basisprincipes van de architecturale tekening. Te veel uiterlijk vertoon werd als oppervlakkig, misleidend en onprofessioneel aanzien. De correctheid van de maatverhoudingen van de ordes werd hoger aangeschreven dan een schilderachtige evocatie.

Wanneer directeur P.D. Velleman in 1805 zijn voorstel tot verbetering van de architectuuropleiding opstelde, kwam ook het wasschen aan bod:

*"Wetende bij ondervindinge, dat 'er zeer veel onnoodigen tijd Woord verquist in het Wasschen vande teekeningen, zoude zeer geraedig vinden, dat van wegen den heer Professor zoude geïndiqueert Woorden bijzonderlijk in de Klijne Classen, hoe dikwils, dat zulk ofte zulk deel wel noodig heeft gewasschen te woorden, ende dat volgens de nature van het te Wasschen deel op een wit papier de tinte zoude geleijd Woorden tot dies bequaem."*⁸³

11 jaar na de eerste hervorming van 1792 was er dus wezenlijk nog niet veel veranderd. Nog steeds werd het 'wasschen' vooral als een tijdverslindende bijzaak gezien. Velleman stelde in zijn motie dan ook voor om het opwerken van de tekeningen uit te stellen tot het tweede jaar, en het eerste jaar volledig aan het tekenen te spenderen. In 1809 uitten zelfs enkele studenten van de eerste klas architectuur - P.J. Goetghebuer, E.B. Quatfaslem, J. Dutry en J. Salle - hun ongenoegen in verband met het 'wasschen':

"Suivant votre reglement nous somme a tenir de laver en encre de la Chine les facades de nos Compositions [...] la direction ne donne aucune notes sur ces dessins elle croit comme devrai que les Compositions sont d'une utilité fort superieure au ces desseins [...] nous prenons la liberté de nous adresser a vous Messieurs vous prions quil vous plaire nous accorder que pour cette année nous ne serons pas tenu de laver nos dites facades et que nous ne serons seulement

⁷⁹ WEILAND, P., "Beknopt Nederduitsch Taalkundig Woordenboek", Deel V-Z, Blussé en Van Braam, Dordrecht, 1830, pp. 281-282.

⁸⁰ RATSMA, P., "Handleiding voor het beheer van een topografisch-historische atlas", Uitgeverij Verloren, Hilversum, 1988, pp.39.

⁸¹ "Historie en Inrichting der Koninglycke Akademie van Teeken-, Schilder- en Bouw-Kunden, opgerecht te binnen de Stad Gend", P.F. DE GOESIN, Gent, 1794, pp. 98.

⁸² VAN DER JACHT, J., "Aanspraak bij de opening van de bouwkundige lessen door J. Van der Jacht, directeur voor de bouwkunde bij de Koninklijke academie van beeldende kunsten, te Amsterdam. Benevens de proces-verbalen der prijs-uitdeelingen van 1826, 1827 en 1828, en vervolg van de lijst der leden van de voormelde akadamie.", Amsterdam, 1828, pp. 17.

⁸³ P.D. Velleman, 'Op den Voorstel gedaen door de heeren Directeurs der Academie van teeken Schilder en Bouw-Konst in Gend', 1805, SAG, ASK, nr. 9, sectie A, nr. 328.

tenu que de le mettre au net en Contour nous pourrons par ce profiter meme pour cete annee d'une Composition."⁸⁴

Het opwerken van de tekeningen werd hier niet enkel als tijdrovend, maar ook als overbodig beschouwd. De geringe aandacht die de directie er aan schonk, was blijkbaar niet in evenwicht met de inspanning. De leerlingen trachtten hun professoren te overhalen met de belofte een compositie meer te kunnen maken, wanneer ze niet meer zouden moeten 'wasschen'.

De lage aanwezigheid van de studenten bij de lessen - een aanslepend probleem in de architectuur - was voor de directie een aanleiding om in 1812 opnieuw een oproep te doen om dit probleem te verhelpen. Op dit moment was de professor bouwkunde J. D'Huyvetter reeds 2 jaar vervangen door J.J. De Hoon, P. J. Goetghebuer en J. B. De Baets. Het team van leerkrachten ging nog verder dan Velleman en situeerde het 'wasschen' pas in de tweede klas, en dus het derde jaar:

*"Het eerste jaer van den Cours der tweede Classe zoude bijzonder toegeijgend worden aen de beoeffening van het wasschen, als dan zoude hun geleerd worden de Kennissen daer toe betrekkelijk, afschrijven der Schaduwen ..."*⁸⁵

Het staat dus vast dat de introductie van het wasschen tussen 1800 en 1810 in het programma van de architectuuropleiding verschoven werd en dat het opwerken van de tekeningen aan belang inboette. Deze evolutie zette zich voort. In 1814 maakten de professoren bij het voorstellen voor de opdrachten van het concours enkele kantopmerkingen in verband met de werking van het atelier. Waar in het reglement van 1792 nog voorgesteld werd om elke tekening van het concours op te werken, schroefde men nu ook het aantal te 'wasschen' tekeningen terug:

*"Wij zoude Oordelen dat zeven Composities voor geheel den Cours genoeg zoude wezen, ende maer twee nette tekeningen opwasschen."*⁸⁶

HET KOPIËREN VAN TEKENINGEN EN DE OPMARS VAN DE ONTWERPOPGAVE

De geschetste situatie toont het steeds kleinere belang dat aan het opwerken van de tekeningen toegekend werd. Deze ontwikkeling is niet los te zien van, en loopt parallel met een andere, grotere verandering in de architectuuropleiding. Het kopiëren van bestaande architectuurprenten was in de 18^e en 19^e eeuw een gangbare praktijk. Zoals reeds aangetoond, werden de prenten uit Neufforges 'Recueil élémentaire d'architecture' door de tweede klas gekopieerd sinds 1770. Deze praktijk nam in de beginjaren van de 19^e eeuw echter af.⁸⁷ In de briefwisseling van de leerkrachten bouwkunde met de directie is ook deze ontwikkeling merkbaar. Velleman volgde in 1805 als programma voor de tweede klas nog steeds de klassieke invulling:

⁸⁴ Brief van de leerlingen '*Les élèves de la Première Classe d'architecture de l'academie ...*', 1809, SAG, ASK, nr. 11, sectie A, nr. 94.

⁸⁵ J.J. De Hoon, P. J. Goetghebuer en J. B. De Baets, '*Rapport der Professors der Classe van Architecture*', 10 november 1812, SAG, ASK, nr. 7, sectie A, nr. 83.

⁸⁶ Brief van de leerkrachten bouwkunde uit 1814: '*Verslag Aen Mijn heeren den President ende voordere leden, der Koninklijke School van teeken Schilder ende bouw-kunde der stad gend*', SAG, ASK, nr. 14, Sectie A, nr. 4.

⁸⁷ VAN DEVIJVER, D., DE JONGE, K., '*Ingenieurs en architecten op de drempel van een nieuwe tijd (1750-1830)*', Universitaire Pers Leuven, Leuven, 2003, pp. 73-78.

"Copieren en wasschen Decoratien van facaden versiert met Orders van architecture en Ornamenten. Copieren Gronden en Distributien van huisjen, Kerken, publieke gebauwen ene zoo voors."

Goetghebuer, De Hoon en De Baets daarentegen spraken in 1812 niet meer letterlijk van kopiëren van voorbeelden. Het programma voor de tweede klas werd nu omschreven als een combinatie van het leren 'wasschen', en het ontwikkelen van de goede smaak bij de leerlingen door het geven van architectuurgeschiedenis. Het is niet uit te sluiten dat Neufforges publicaties hierbij als voorbeeld dienden. Frappant is echter de volgende oproep van de leerkrachten:

"Doch terwijl de leerlingen uijt de tweede Classe, [...], zouden wij voorstellen van hun des Maendags te zelver uere als des zaturdags te geven de explicatie en programma van een Klijn Voorwerp welk zij dan in de lesse geduerende de Week zoude opmaeken, men zoude hun ook daer van leeren, en zeijndelijk van hun vraegen, de details van den Toiseé [opmetingen] hunner Stukken, als mede de Kennissen der Materiaelen."

Men stelde voor om de leerlingen van de tweede klas reeds een kleine ontwerpdracht te laten uitvoeren. Opnieuw is het moeilijk vast te stellen of men dit voorstel in praktijk heeft omgezet, maar het weerspiegelt de attitude van de leerkrachten. Een instelling die ze tijdens het lesgeven onmogelijk konden wegstoppen. Op 26 februari 1835 vaardigde de eerste Belgische vorst Leopold I reglementen uit ter reorganisatie van de academies van schilder-, teken- en bouwkunst. Naar aanleiding hier van werd het onderwijs aan de Gentse academie opnieuw hervormd. Hoewel de ingrepen eerder van kleinschalige aard waren, gaf men toen als programma voor de tweede klas - vanaf dan 'section' genoemd - geen imitatieopdrachten meer. De 'imitatie' had op dat moment definitief plaatsgemaakt voor de 'emulatie'.

*"Dans la 2e Section seront enseignées les combinaisons des diverses parties d'architecture dans le but d'essayer des premières compositions. Les mettre en proportion et les rendre au net; le professeur fera successivement dessiner et composer le système des ordres d'après les meilleurs auteurs; il s'occupera aussi des détails & fragmens antiques."*⁸⁸

De aandacht voor het wasschen nam af samen met het verdwijnen van het kopiëren van de prenten. De concoursopdrachten in de eerste klas werden als logeoefeningen van 12 uren tijd uitgevoerd. Binnen deze tijdsspanne uitvoerig experimenteren met inkt en verf was moeilijk. Het kopiëren van prenten daarentegen bestond louter uit het overtekenen en inkleuren. De voorbeelden, zoals Neufforges gravures, waren ook zeer precies opgewerkt. Het is dan ook niet onlogisch dat wanneer de focus van de leerkrachten meer op ontwerp kwam te liggen, men wou vermijden dat leerlingen zich verloren in het uitvoerig opwerken van hun tekeningen. Beide evoluties samen tonen hoe de architectuuropleiding zich in het begin van de 19^e eeuw langzaam lostrok van de naar tekenkunst georiënteerde basis waar ze uit ontstaan was.

⁸⁸ '*La Direction de l'Académie Royale de Dessin, Peinture, sculpture, gravure et Architecture de la ville de Gand*' uit '*Léopold, Roi des Belges, A tous présens & à venir Salut. Vu notre arrête du 26 février 1835.*', Artikel 6. SAG, ASK, nr. 25, sectie A, nr. 17.

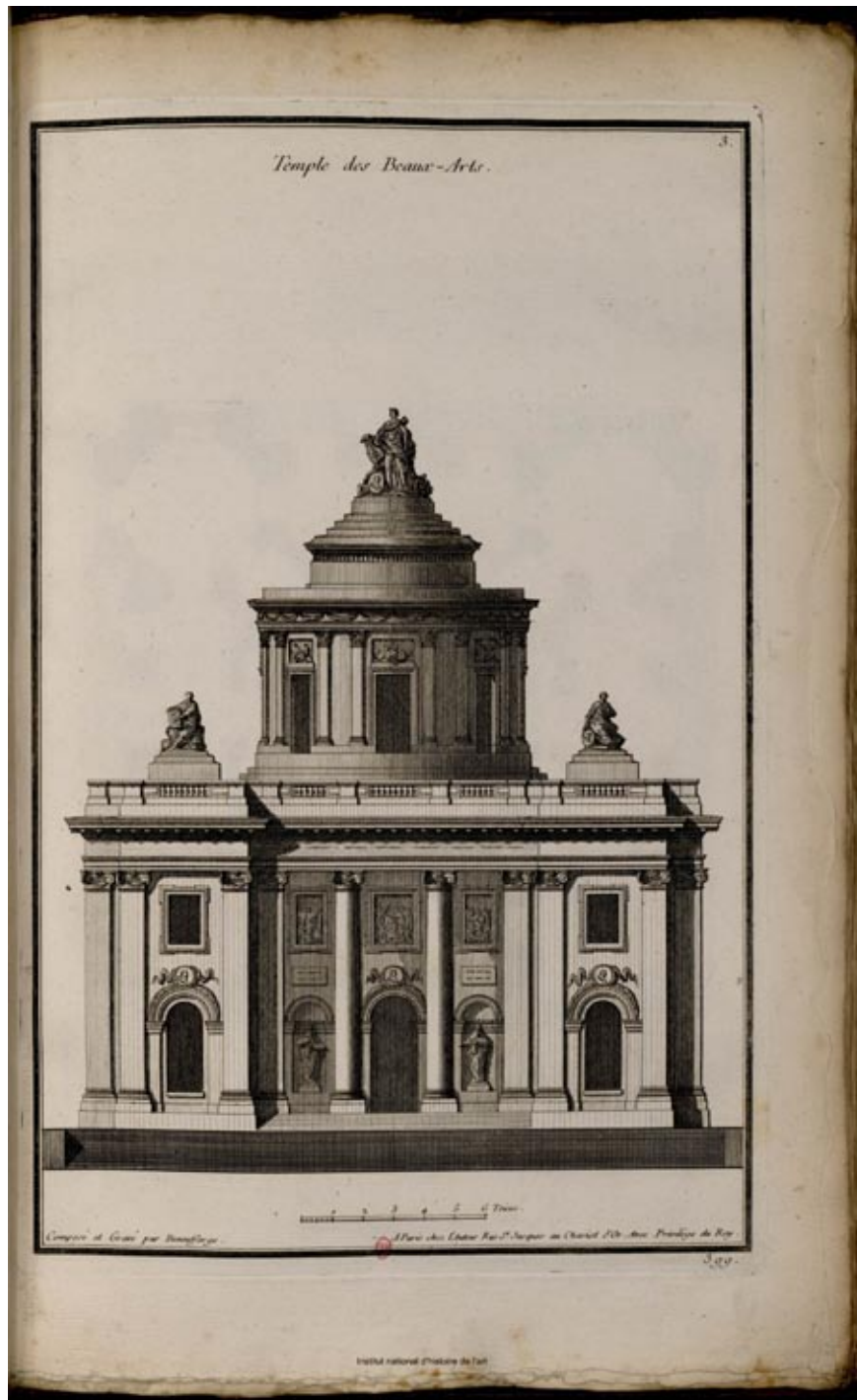
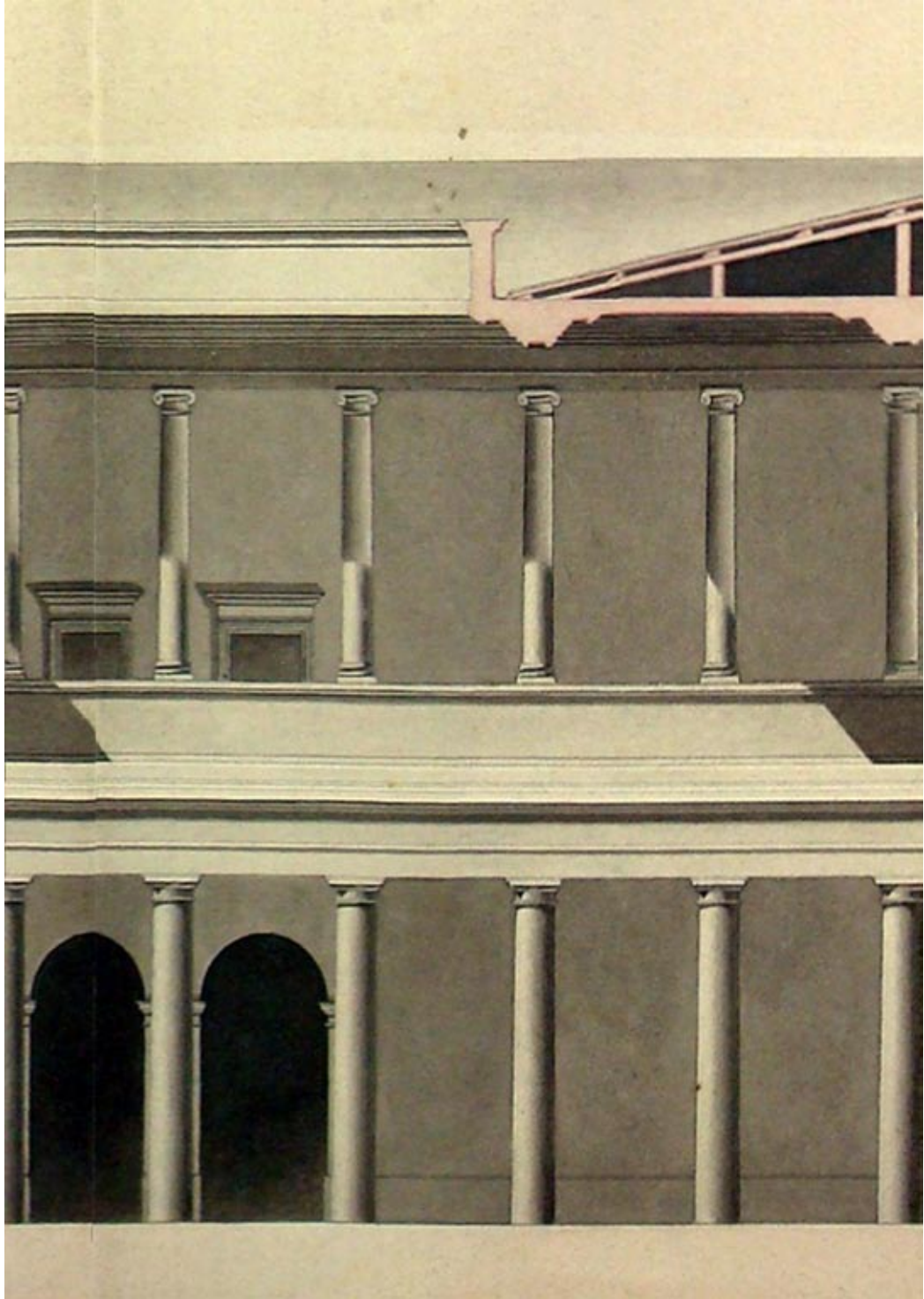

FIG.18. Voorbeeld van een prent uit Neufforge die als voorbeeld diende voor het kopieconcours van de tweede klas. 'Temple des Beaux-Arts'.



**ORGANISATIE VAN
DE ACADEMIE**

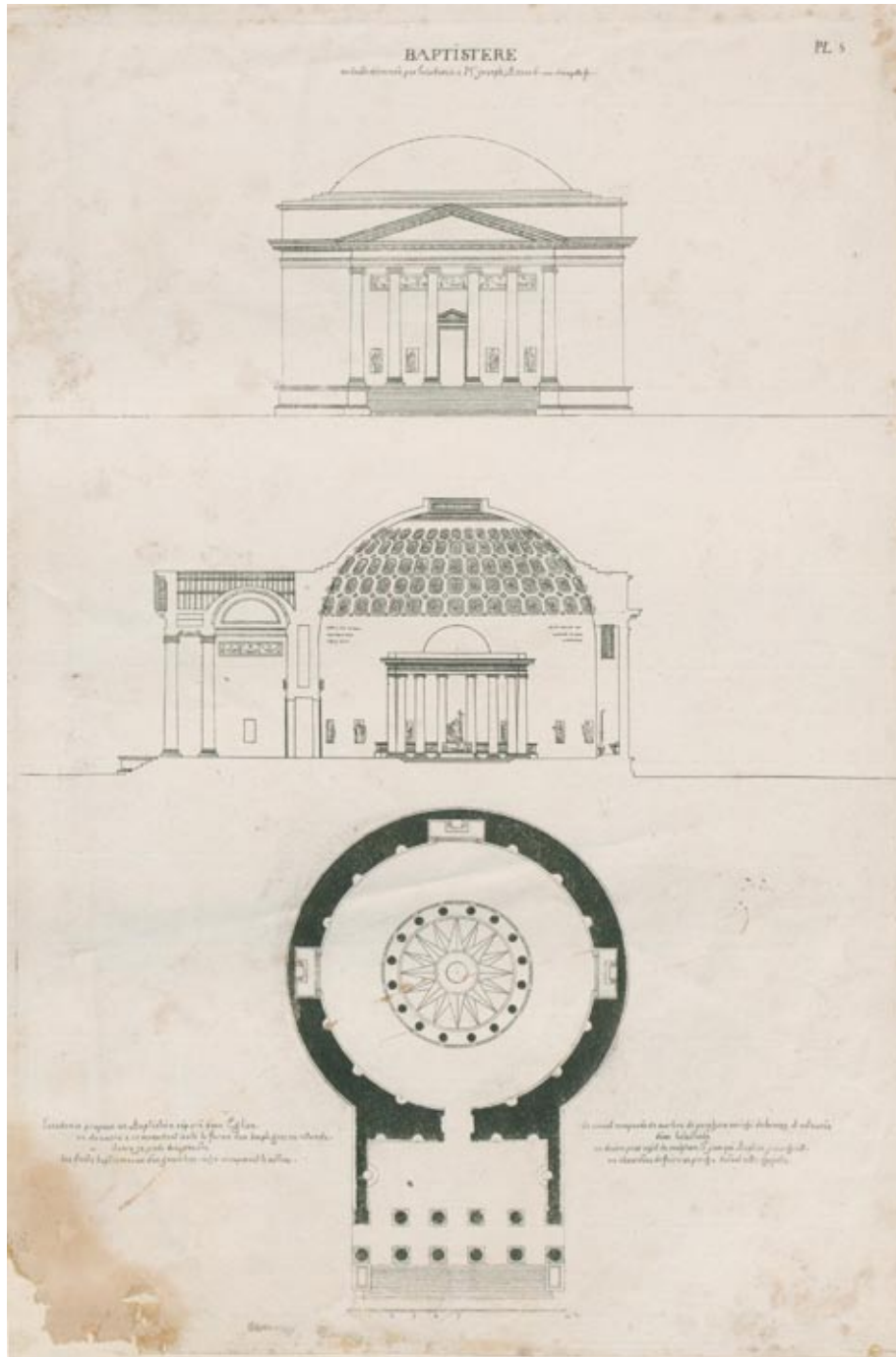

FIG.19. Bekroond studentenproject van Joseph Benard aan de Parijse academie zoals gepubliceerd in de 'Grands Prix D'Architecture, Projets couronnés...'. De gelijkenis met bepaalde Gentse concourstekeningen is groot.

DE ARCHITECTUURBIBLIOTHEEK VAN DE ACADEMIE

In de vroege 19^e eeuw startte men met de aanleg van een architectuurbibliotheek die toegankelijk was voor de studenten. De samenstelling van de boeken en hun relevantie wordt in volgend hoofdstuk geanalyseerd en toegelicht.

Verscheidene personen uit de omgeving van de academie bezaten een indrukwekkende, persoonlijke bibliotheek. De schilder en professor architectuur aan de academie Pieter van Reysschoot (1738-1795) was onder andere in het bezit van de besproken 'Cours d'architecture' (1771) en het 'Discours sur la nécessité de l'architecture' (1764) van J.-F. Blondel. Voor de academie liet hij in 1771 alle honderd cahiers van de 'Recueil élémentaire d'architecture' (1756-1768) van Neufforge aankopen. Ook de stadsarchitect en extern jurylid aan de academie, Jean-Baptiste Pison had niet minder dan 178 werken op zijn boekenplank staan. Hij verzamelde alles van kerkelijke en privéarchitectuur, feest- en interieurarchitectuur tot encyclopedische werken. De inhoud van zijn bibliotheek is zeer nauwkeurig gekend door de veiling en de bijhorende catalogus uit 1819.⁸⁹

In 1805 liet directeur Velleman weten aan de directie dat het hoogst nodig was dat de architectuurafdeling een eigen bibliotheek ter beschikking kreeg:

*"P.S. Onder de nombre der verbeteringe die de Academie wel zoude Konnen doen ten opzigte der Architecture zouden Ik ook mederekenen het formeren van eene Bibliotheque Van Werken tot dies relatief, ende Waertoe Ik de directie zeer ben aenraedende omme de groote Voorbeelden die 'er uijt zouden resulteren."*⁹⁰

Het eerste bewijs van de vorming van een bibliotheek dateert van 1809. In een directiebesluit van 9 november werd beslist om voor 1500 francs een reeks architectuurboeken aan te kopen.⁹¹ De 'Notices des ouvrages d'architecture arrivés de Paris pour L'academie de Gand en 1811' is een oplijsting van de uiteindelijk aangekochte boeken en de betaalde prijs. Het gaat in totaal om 27 publicaties van 13 auteurs:

(Jean-Nicolas-Louis) **Durand**

- Recueil et Parallele des Edifices anciens et moderne (1800)
- Texte par Le Grand
- Precis des Lecons d'architecture (1809)
- Dernier Cahier de Parallele ou il y a eu un malheur

⁸⁹ VAN DE VIJVER, D., DE JONGE, K., "Ingenieurs en architecten op de drempel van een nieuwe tijd (1750-1830)", Universitaire Pers Leuven, Leuven, 2003, pp. 24-26, 44, 73.

⁹⁰ Brief van P.D. Velleman 'Op den Voorstel gedaen door de heeren Directeurs der Academie van teeken Schilder en Bouw-Konst in Gend', 1805, SAG, ASK, nr. 9, sectie A, nr. 328.

⁹¹ 'Notte des livres et ouvrages d'architecture acheté pour l'academie de la ville de gand conformément a la resolution du 9 novembre 1800 noeuif', SAG, ASK, nr. 12, sectie B, nr. 18.

(Charles) **Percier** (en Fontaine)

- Palais et Maisons de Rome (1798)
- Dix Cahiers de Meubles (1801)
- Six Idem de Villa d'Italie
- Le mariage de L'Empereur

(Jean-Charles) **Krafft**

- Maison de Compagne de Paris
- L'art de la Charpente (1805)
- Jardins anglais, premiere et Seconde Partie
- Porte Cochere et fenêtres de Paris (1809)

(Athanas) **Detournelle**

- Grand prix de la Cydenant academie
- Grand prix par Detournelle
- Recueil d'architecture (1805)
- Nouveau Vignolle (1803)

(Jean Baptiste) **Rondelet**

- L'art de Batir (1817)

(Henri François Athanase) **Wlgrin de Taillefer**

- Architecture Soumise aux principes de la nature (1804)

(Auguste Pierre) **Famin en** (Auguste) **Grandjean** (de Montigny)

- Architecture Toscane (1806)

(Louis Alexandre) **de Cessart**

- Description des travaux hydrolique (1806)

(Micolas) **Goulet**

- Decoration lors du mariage de l'Empereur (1810)

(Marcus Pollo) **Vitruvius**

- Seconde Edition 1684 (Les dix livres d'architecture de Vitruve, Corrigés et traduits par C. Perrault)

(Andrea) **Palladio**

- Planche de Bois, ancienne Edition (1641,1650)
- Edition de Vienne la plus Complete de toute

(Vincenzo) **Scamozzi**

- Ses Livres sur l'architecture (1615)

(Philibert) **Delorme**

- Avec son portrait et la Charpente
- Versailles immortalisé ⁹²

De volgende publicaties stonden aanvankelijk genoteerd, maar haalden de uiteindelijke selectie niet. Ter vervanging van deze werken werden de uitgaven van Vitruvius, Palladio, Scamozzi en Delorme aangekocht.

⁹² 'Notices des ouvrages d'architecture arrivés de Paris pour L'academie de Gand en 1811', SAG, ASK, nr. 12, sectie B, nr. 90.

- (Claude Nicolas) **Ledoux**
 – *L'Architecture considérée sous le rapport de l'art, des moeurs et de la législation* (1804)
- (Louis Ambroise) **Dubut**
 – *(L'Architecture civile ou) Maisons de ville et de campagne* (1803)
- (Louis Ambroise) **Van Cleemput**
 – *Grand prix d'architecture de la [?] academie de paris*
- (Pierre Claude) **De la Gardette**
 – *Nouvelle regle du dessin et lavis* (1803)
- (Charles-François) **Viel**
 – *Ceuvre d'architecture 3. vol*
- (Marie-Joseph) **Peyre**
 – *Ceuvre d'architecture* (1765)⁹³

Een groot aantal aangekochte publicaties – waaronder alle grote auteurs: Durand, Krafft, Percier, Detournelle, Famin en Grandjean - behoorden ook tot de persoonlijke bibliotheek van Pisson. Hij was tevens in het bezit van verscheidene uitgaves van Vitruvius, Palladio en Scamozzi.⁹⁴ Dat laatste drietal behoorde tot de meest voorkomende publicaties in de architectuurbibliotheken in de 18^e en 19^e eeuw.⁹⁵ Deze klassieke traktaten met een rijke geschiedenis vormden de basis voor elke architectuurtheorie.

Een andere interessante publicatie die in het bezit was van Pisson is de '*Dictionnaire des Beaux-Arts*', een driedelig woordenboek van de hand van de Franse erudiet Aubin-Louis Milin de Grandmaison. Onder de categorie 'maison', gaat Milin uitvoerig in op de verschillende soorten huizen en architectuur, en tot slot geeft hij enkele literatuurtips:

“On peut consulter avec fruit, pour l'art du bâtir des maison, outre les ouvrages que j'ai indiqués à l'article architecture, “le Cours d'architecture”, par Blondel. “Le Parallèle d'architecture”, par Durand. “L'architecture civile ou maisons de ville et de campagne”, par Dubut. “Le Recueil des plus belles maisons d'Italie”, par Percier et Fontaines. “Celui des plus belles maisons de Paris”, par Kraft. “Le Recueillites plus beaux édifices”, par Stieglitz. Enfin, “Le Recueil d'ornemens et de décoration”, par Percier et Fontaines.”⁹⁶

De selectie van Milin is een treffende samenvatting van de aangekochte werken door de academie. Het is zeker niet uitgesloten dat de academie voor de aankoop te rade is gegaan bij Pisson, die op dat moment directeur was van de architectuurklas van de Société des Beaux-Arts.⁹⁷ Belangrijker is echter dat de overlapping tussen beide selecties aantoont dat de aangekochte collectie representatief was voor de heersende, architecturale ideeën op het internationale toneel.

⁹³ 'Notte des ouvrages utile pour former une bibliotheque d'architecture', 1809, SAG, ASK, nr. 11, sectie B, nr. 115.

⁹⁴ "Catalogue d'une belle collections de livres d'architecture ... délaissés par feu M. Jean-Baptiste Pisson, en son vivant architecte ... et ... une collection de livres de piété, délaissés par feu M. François Doré", P.F. De Goesin-Verhaeghe, Gent, 1819.

⁹⁵ VAN DE VIJVER, D., DE JONGE, K., "Ingenieurs en architecten op de drempel van een nieuwe tijd (1750-1830)", Universitaire Pers Leuven, Leuven, 2003, pp. 18,19,25.

⁹⁶ MILLIN DE GRANDMAISON, A.-L., "Dictionnaire des Beaux-Art, par A.L. Millin, Membre de l'Institut, Conservateur des Médailles, ... Professeur d'antiquités, etc.", L'imprimerie de Crapelet, Parijs, 1806, Vol. 2, pp. 378,379.

⁹⁷ "Annales de la Société royale des beaux-arts et de littérature de Gand", Volume 1, De Busscher Frères, Gent, 1844, pp. LXVII.

In de vroege 19^e eeuw betekende 'internationaal' in Gentse context, op vlak van architectuur, vooral 'Frans'. Ook in de bibliotheeksamenstelling spiegelde de academie zich aan haar Parijse tegenhanger, resulterend in een volledig Franse bibliotheek. Inhoudelijk was de bibliotheek daarentegen zeer gevarieerd opgesteld. Naast de traktaten en de werken van eerder architectuurtheoretische aard, was er ook plaats voor bouwtechniek en boeken met tekeningen. De publicaties die met 'Grand prix' zijn aangeduid en ondergebracht zijn bij de auteurs Detournelle en Van Cleemput, refereren naar de 'Grands Prix D'Architecture, Projets couronnés par L'Academie d'Architecture et par L'Institut De France. Gravés et publiés par Allais, Détournelle et Vaudoyer'. Deze boeken waren bundelingen van projecten die prijzen behaald hadden aan de Parijse academie. Ze konden perfect dienst doen als voorbeeld voor de leerlingen bij het voorbereiden op de concoursen. Naast de theorie en de tekeningen, werd ook aan de technische aspecten aandacht geschonken. De '*Description des travaux hydrauliques*' van De Cessart was een standaardwerk in verband met hydraulische technieken. De '*Traité théorique et pratique de l'Art de Bâtir*' van Rondelet was eveneens een vroeg 19^e-eeuws standaardwerk over bouwtechniek dat technologie combineerde met een klassieke esthetiek.

Bepaalde van de gekochte publicaties stonden bekend voor hun prachtige gravures. Onder andere de '*Palais, Maisons et autres édifices modernes, dessinés à Rome*' van Percier en Fontaine bevat zeer gedetailleerde prenten. De uitgewerkte gravures in de publicaties van de architectuurbibliotheek werden door de leerlingen gebruikt als voorbeelden om hun tekeningen te wasschen:

“... nette tekeningen opwasschen, de welke de leerlingen zouden moeten opmaeken in de School, gedurende den Winter Cours als hebbende het groot voordeel van hier te Konnen Huren de Schoonen Werken der biblioteeq.”⁹⁸

De samenstelling van de architectuurbibliotheek van de academie was zeker doordacht. Ze vormde een representatie van de architectuurcultuur van die tijd. De klassieke, geschiedkundige werken kwamen er samen met de hedendaagse, modieuze architectuur. De bouwtechnieken de Griekse esthetiek werden er verenigd. De studenten konden er terecht voor theoretische, geschiedkundige achtergrond maar evengoed voor technologische ondersteuning of inspiratie voor hun concoursen. De inrichting van een dergelijke bibliotheek was een krachtig middel om de architectuuropleiding meer theoretische omkadering te geven.

⁹⁸ Brief van de leerkrachten bouwkunde uit 1814: '*Verslag Aen Mijn heeren den President ende voordere leden, der Koninglijke School van teeken Schilder ende bouw-kunde der stad gend*', SAG, ASK, nr. 14, Sectie A, nr. 4.

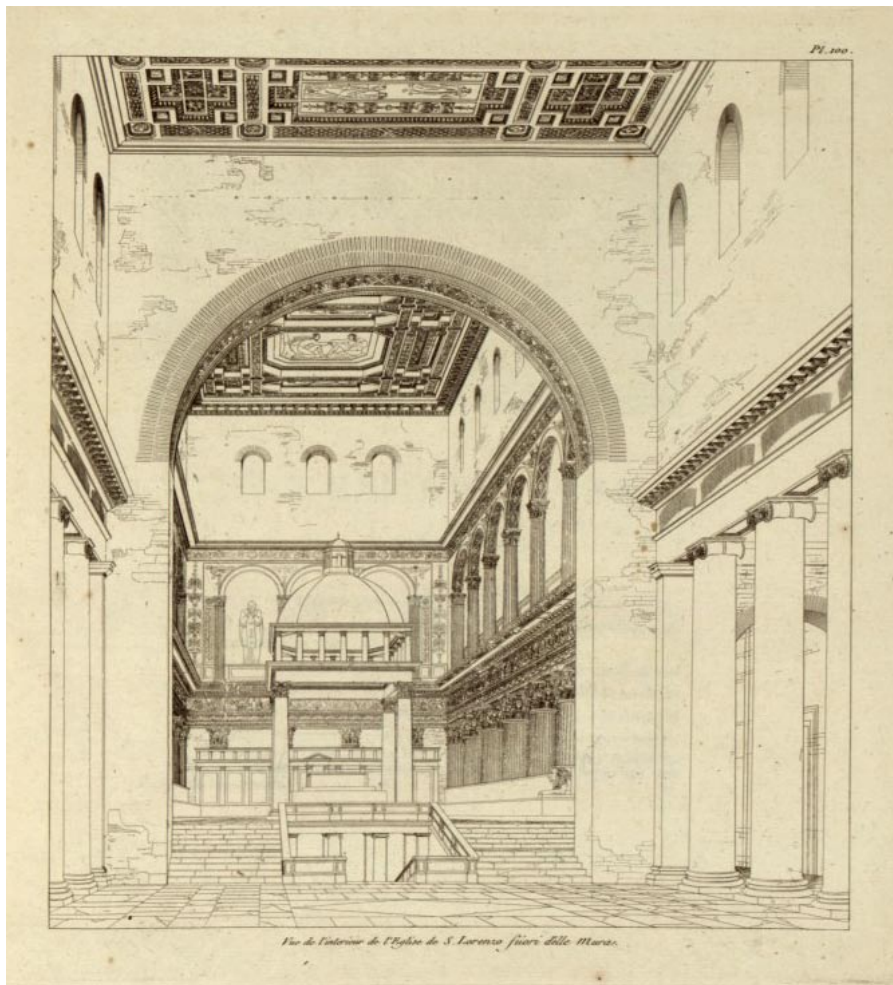

FIG.20. Gravure van het interieur van S. Lorenzo uit 'Palais, Maisons, ...' van Percier en Fontaine.

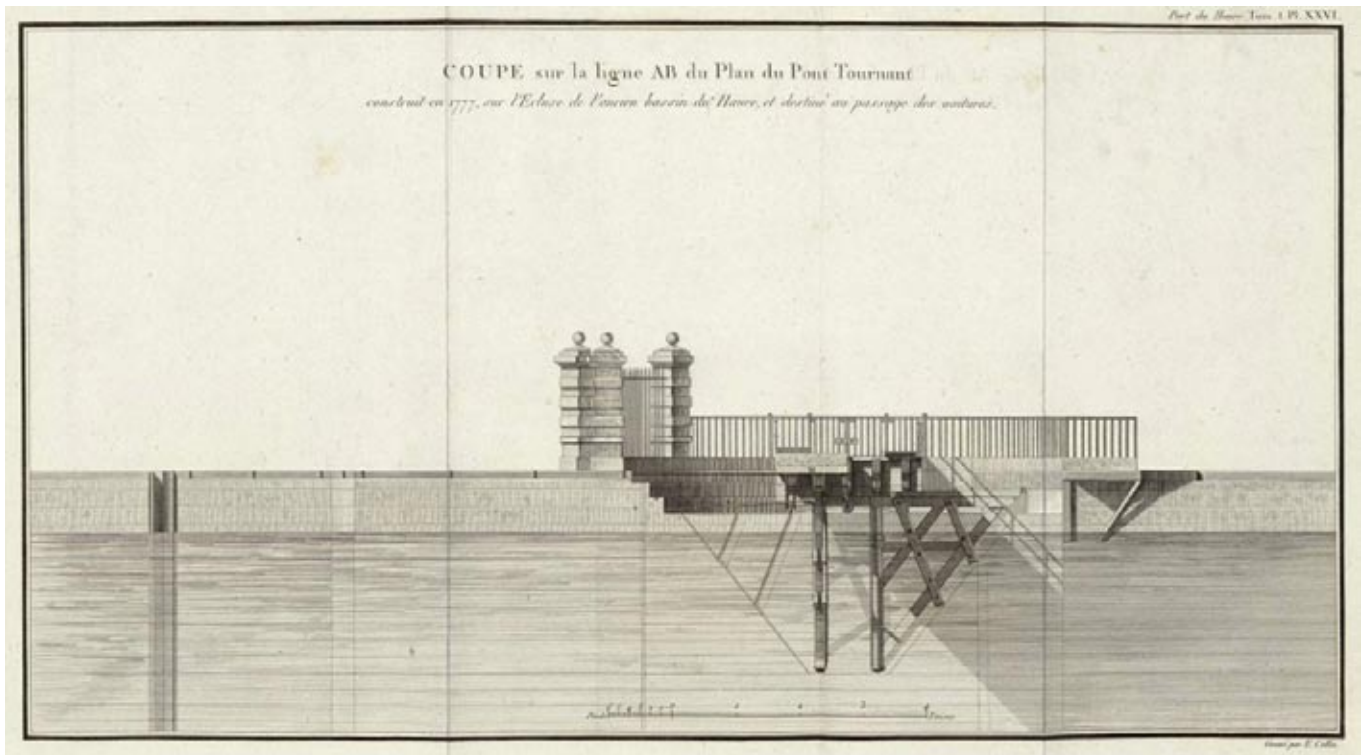

FIG.21. Prent uit de 'Travaux Hydrauliques' in verband met het bouwen van een brug over een rivier.



FIG. 22. Munt geslagen ter gelegenheid van het bezoek van Willem I aan J. D'Huyvetter in 1829. D'huyvetter was lange tijd professor architectuur aan de academie te Gent.

CULTUURPOLITIEK VAN WILLEM I EN DE GEVOLGEN VOOR DE ACADEMIE VAN GENT

[Bijlage M, O & P]

STRUCTUREREN VAN DE SCHONE KUNSTEN

Met de komst van het Verenigd Koninkrijk der Nederlanden en het bewind van Willem I in 1813 veranderde er heel wat voor de academie. Net zoals bij de voorbije machtswisselingen was men ook nu weer verplicht om de bescherming van de nieuwe vorst te vragen. In een brief uit 1816 werd deze bescherming bevestigd en deed de academie een oproep aan de 'Commissaris Generaal der wetenschappen en Schone Kunsten' tot het verkrijgen van medailles voor de winnaars van de concoursen.⁹⁹ De cultuurpolitiek van Willem was gebaseerd op decentralisatie en een opsplitsing van de instellingen in de Noordelijke en Zuidelijke Nederlanden.¹⁰⁰ De academies van Amsterdam en Antwerpen werden aangesteld tot de voortrekkers van hun regio en werden als bevoorrechte instituten aanzien. De academie van Gent verkreeg haar privileges - Willem voorzag verzilverde en onverzilverde medailles - pas na Antwerpen, Brussel en Brugge.

De schone kunsten vormden geen afzonderlijke bestuurspost onder het bewind van Willem I. Ze werden ingedeeld in een ministerie samen met het onderwijs, de wetenschappen en later nog de politiek van de koloniën. Het ministerie stelde publicaties op waarin de noden van de Schone Kunsten beschreven werden. Deze kleine boekjes onderscheiden de 'Ecoles de dessin', 'Académies de dessin' en tenslotte de 'Académies Royales des beaux arts'.¹⁰¹ Hoewel Willem de academie van Gent reeds de titel van 'Koninklijke Academie van teken-, schilder- en bouwkunde' verleend had, gaat de laatste paragraaf enkel in op de academies van Antwerpen en Amsterdam. Onder 'tekenscholen' werden instellingen verstaan gevestigd in bescheiden steden die de basisprincipes van tekenen naar model en van de architectuur bijbrachten. Het nieuwe bestuur richtte zo veel mogelijk van deze scholen op als de populatie van de steden toeliet. 'Tekenenacademies' waren instellingen die meestal al gevestigd waren in de meer voornamere steden van het koninkrijk en waar men een diepgaander onderwijs gaf. In artikel 7 wordt vermeld dat de academies van Brugge en Brussel op een jaarlijkse subsidie van 2000 gulden konden rekenen. In 1818 liet Willem weten dat ook de academie van Gent dezelfde subsidie ter

beschikking kreeg.¹⁰²

Later werd het bevoegde ministerie omgedoopt tot 'Ministerie voor het Publiecke Onderwys, de Nationale Nijverheid en de Kolonien'.¹⁰³ Om de administratieve rompslomp bij de aanvragen van de medailles te vermijden, besliste het ministerie in 1819 om een regelgeving te publiceren. Voor Oost-Vlaanderen werd het volgende schema opgesteld:

- i. Voor Gent: 3 zilveren Medailles & 2 Grooten zilveren medailles
- ii. Voor Aalst: 3 zilveren Medailles & 1 Grootte zilveren medaille
- iii. Voor Dendermonde: 3 zilveren Medailles & 1 Grootte zilveren medaille
- iv. Voor Oudenaarde: 3 zilveren Medailles & 1 Grootte zilveren medaille
- v. Voor St. Nicolaas: 2 zilveren Medailles¹⁰⁴

In de architectuur werd een grote zilveren medaille gegeven voor een eigen ontwerp, terwijl de kleine medaille dienst deed als beloning van het natekenen van prenten. Wanneer in 1820 de subsidie van het ministerie op zich liet wachten, stelde de directie van de academie een brief op aan Willem I om met aandrang te vragen om van zijn steun te kunnen blijven genieten. Het salon van dat jaar had immers een kleine financiële kater nagelaten en het loon van de professoren was net verhoogd. In dit document wordt nog maar eens duidelijk hoe afhankelijk de academie was van de financiële steun van de adel en het koningshuis:

"... want het subsidium door de stads regentie verleend, is nauwelijks genoegzaam voor het onderhoud der Kampen en het in Koopen van printen en andere Konst-voorwerpen als modellen der teeken-lessen."

Door de oprichting van de universiteit van Gent in 1817 - een gevolg van een strategie van Willem om de intellectuele achterstand in de Zuidelijke Nederlanden weg te werken - zag het bestuur van de academie haar hoop tot promotie tot volwaardige 'Koninklijke academie van Schone Kunsten' in rook opgaan:

⁹⁹ 'Brief gericht aan Zijnen Excellentie Mijnheer den Commissaris generael der wetenschappen en Schoone-Kunsten door de President en Directeurs van de academie' uit 1816. SAG, ASK, nr. 15, Sectie A, nr. 13.

¹⁰⁰ VAN KALCK, M., "De Koninklijke Musea voor Schone Kunsten van België: twee eeuwen geschiedenis", Volume 2, Tielt, Lannoo, 2003, pp. 189.

¹⁰¹ 'Vù le rapport de Notre Commissaire-Général pour l'instruction, les arts et les sciences, ...' uit 1817, SAG, ASK, nr. 15, Sectie A, nr. 50.

¹⁰² 'Brief van Wij Willem, bij de gratie Gods, Koning der Nederlanden, Prins van Oranhe-Nassau, ...' uit 1818, SAG, ASK, nr. 16, sectie E, nr. 16.

¹⁰³ Opgemaakt uit de briefwisseling van de academie in 1818-1819. SAG, ASK, nr.16, Sectie A.

¹⁰⁴ 'Extract uit het Régister der handelingen en Résoluitien van den Minister voor het Publiecke onderwys, de nationale Nijverheid en de Kolonien. Brussel den 31 July 1819.', SAG, ASK, nr. 16, sectie A, nr. 38.

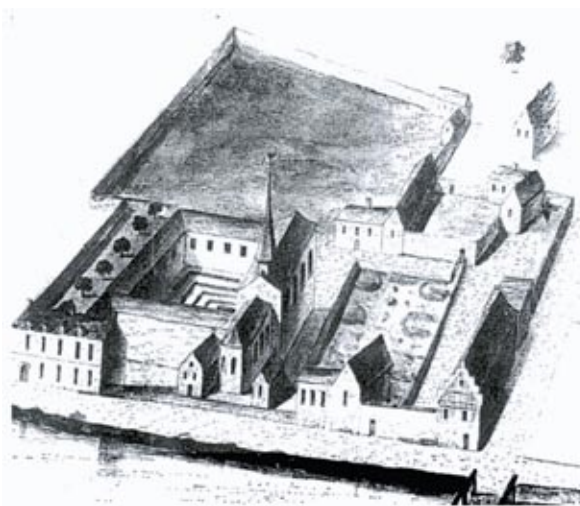

FIG.23. De nijverheidsschool werd in 1827 ondergebracht in het Sint-Agneteklooster.

“en men zegt durven hopen dat zy (de academie) gelyk de steden Antwerpen, Brussel en Brugghe tot eene bevoorregte academie, door uwe Majesteyt zou verheven geweest zyn; maer de hoogachtbare regentie en heeren Direktoren hebben hunne wenschen laten varen, zoo haest zy gehoord hebben dat het uwer Majesteyt behaegd had van aen de Stad Gent de institutie eener hoogeschole te verleenen, – een Weldaad dat nog hooger gerangschikt moet worden!”¹⁰⁵

Onder het oppervlakkige enthousiasme van de directie, omtrent de oprichting van de universiteit, ging waarschijnlijk een niet ongegronde vrees schuil. Willem had het plan opgevat om bij elke rijksuniversiteit een school op te richten waar mechanica en scheikunde gegeven werden, toegepast op de industriële praktijk. Deze school kwam er uiteindelijk met de in 1827 geopende nijverheidsschool.¹⁰⁶ In datzelfde jaar vaardigde Willem een koninklijk besluit uit om de aankoop van kunstwerken door het paleis te reglementeren en te vereenvoudigen. Er werd een fonds vrijgemaakt van waaruit jaarlijks 20.000 gulden gepend werd aan het aankopen van werken van levende kunstenaars uit de Nederlanden. Ook de medailles werden voortaan uit hetzelfde fonds betaald. Om tot een selectie van werken te komen, baseerde Willem zich op de het driejaarlijkse salon, beurtelings te Brussel, Antwerpen en Gent, en op de tentoonstelling te Amsterdam. Er werd een commissie aangesteld die de inzendingen moest evalueren en haar resultaten communiceren met het ministerie van binnenlandse zaken.¹⁰⁷

IMPACT OP DE GENTSE ACADEMIE

Langzaam werd de invloed van de politiek meer aanwezig aan de Gentse academie. Vanaf 1828 schonk het ministerie, langs het de provincie en het stadsbestuur om, boeken over bouwkunde aan de academie. Een voorbeeld van een dergelijke levering was de schenking van de *'Afbeeldingen van Antieke en Moderne Bouwkundige voorwerpen'* van de

Amsterdamse architect en publicist Johannes Straaten.¹⁰⁸ Interessanter is echter de schenking van 18 modellen van houtverbindingen geschonken door Willem I aan diverse onderwijsinstellingen. In de begeleidende brief werd vermeld dat verscheidene 'tekenscholen' gevraagd hadden om dergelijke maquettes als illustratie van hun constructielessen. In één beweging werden ze echter ook aan de academie geschonken. Nogal provocatief vermeldde men in dezelfde brief dat deze modellen zeker ten goede zullen komen van de 'ambachtsman en het technisch tekenen'.¹⁰⁹

Dit illustreert hoe de tekenscholen en de academies twee polen geworden waren in het kunstonderwijs in de Lage Landen. Een tegenstelling van de 'nuttige' tegenover de 'schone' kunsten die van uit de staat gedictieerd werd. Men kwam echter tot de conclusie dat de opgerichte tekenscholen niet altijd aan de vereiste verwachtingen voldeden, en dat werd bijgestuurd in een koninklijk besluit van 1829. Hierin werd de functie van de tekenscholen gedefinieerd en werd eveneens beslist dat ook deze studenten voortaan medailles konden verdienen. In het bijgevoegde *'Plan voor de inrigting van het onderwijs op de tekenscholen'* werd een programma opgesteld dat de studenten in staat moest stellen om als goede ambachtsmannen af te studeren.¹¹⁰ De grote context van deze evolutie was uiteraard de industriële revolutie. De vraag naar technisch onderlegd personeel was spectaculair gestegen en de academies voor schone kunsten produceerden kunstenaars en geen tekenaars.

In een inspanning om het onderwijs aan de academies meer op de nijverheid te richten, stuurde de provincie, op besluit van het ministerie van onderwijs, kunsten en wetenschappen, in 1830 de eerste delen van het lijvige werk *'Gronden der toegepaste werktuigkunde'*.¹¹¹ Geschreven door de professor werktuigkunde te Groningen G. J. Verdam, stond het bekend als het meest complete boek dat over

¹⁰⁵ Brief van de academie aan Willem I uit 1820; *'Sire! Daer uw Majesteyt als beschermheer onzer akademie door ons geërd wordt, nemen ...'*; SAG, ASK, nr. 18, sectie E, nr. 53.

¹⁰⁶ SMET, R., VANNECKE, A., BAETEN, E., *'Historiek van het technisch en beroeps onderwijs 1830-1990'*, Antwerpen, Garant, 2002, pp. 58-61.

¹⁰⁷ *'Journal Officiel du Royaume des Pays-Bas. Tome vingt-deuxième.'* Publicatie van het Koninklijk besluit van 25 maart 1827. SAG, ASK, nr. 21, sectie E, nr. 27.

¹⁰⁸ Brief van het stadsbestuur van Gent aan de academie, 4 oktober 1828, SAG, ASK, nr. 21, sectie B, nr. 49.

¹⁰⁹ Brief van het stadsbestuur van Gent aan de academie, 14 maart 1829, SAG, ASK, nr. 2, sectie B, nr. 27.

¹¹⁰ Publicatie van het Koninklijk besluit van 10 oktober 1829. SAG, ASK, nr. 22, sectie A, nr. 11.

¹¹¹ Brief van de gouverneur van Oost-Vlaanderen aan de academie, 21 mei 1830, SAG, ASK, nr. 22, sectie B, nr. 86.

dit onderwerp verschenen was in het Nederlands.¹¹² Zoals reeds aangetoond waren publicaties rond bouwtechniek niet uitzonderlijk aan de Gentse academie. Maar deze publicaties hadden een directe link met de architectuur als discipline. De werktuigkunde die door Willem gepromoot werd, stond los van de architectuur. Men trachtte met andere woorden de academie zo ver te krijgen een nieuwe, praktijkgerichte, opleiding te beginnen. In 1829 stelde het stadsbestuur aan de academie zelfs voor om een cursus 'werktuigtekening' te organiseren met een zeker E. Coppens als professor. De initiatiefnemer was Lemaire, professor meetkunde, perspectief en optica aan de nijverheidsschool. Meteen werd ook de vrijheid genomen om de wedde van Coppens op 5 à 600 gulden vast te leggen.¹¹³ Ter vergelijking, Louis Roelandt verdiende als eerste professor architectuur 236 gulden, J.B. De Baets 141.¹¹⁴

Vanaf de Belgische Revolutie komen dergelijke verwijzingen niet meer terug in de briefwisseling van de academie. De pas geïntroduceerde grondwet pleitte immers voor een andere aanpak: vrijheid van onderwijs. Dat de bemoeienissen van de overheid met de inhoudelijke aspecten van het onderwijs afnamen, betekende echter niet dat het de academie voor de wind ging. In 1833 werd de nijverheidsschool overgenomen door het stadsbestuur en in 1836 voorzag de stad 14.000 franc per jaar voor de nijverheidsschool, tegenover een magere 8000 franc voor de academie.¹¹⁵ Het werd de academie nog lang kwalijk genomen dat het onderwijs in de jaren daarop stagneerde en zich afkeerde van de industriële realiteit. Het koppige vasthouden van de academie aan het klassieke ideaal rendeerde misschien niet in de katoenspinnerijen, maar garandeerde wel een context voor de schone kunsten in de negentiende en twintigste eeuw.

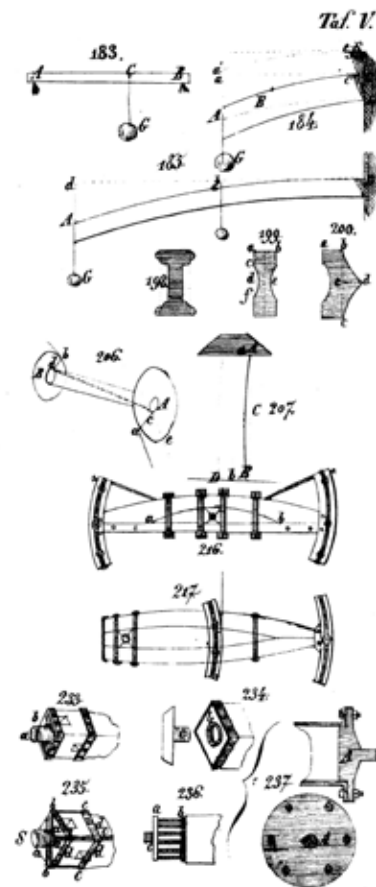

FIG.24. Prent uit de 'Gronden der toegepaste werktuigkunst' van G.J. Verdam.

¹¹² Nieuwenhuis, G., "Algemeen woordenboek van kunsten en wetenschappen: met Aanhangel op het woordenboek van kunsten en wetenschappen", Zutphen, 1820-1829, pp. 477.

¹¹³ Brief van het stadsbestuur van Gent aan de academie, 1 oktober 1829, SAG, ASK, nr. 22, sectie I, nr. 70.

¹¹⁴ Document 'Jaarwedden' uit 1827, SAG, ASK, nr. 21, sectie E.

¹¹⁵ PORIAU, M., A., "Over enig wel en wee van de academies" uit Werbrouck-Cools, M., VAN Driel, W., Pastijn, J., "Van Marissal tot Vlerick, 1751-1988", Persen van de Koninklijke Academie voor Schone Kunsten in een uitgave van de Stad Gent, Gent, 1988, pp. 30-34.



FIG.25. Tentoonstelling van het Gentse salon in de museumzaal van de academie.

DE ARCHITECTUUR OP HET GENTSE SALON

[Bijlage D]

SALON DE PARIS

Wanneer de jaarlijkse tentoonstelling van de Académie des Beaux-Arts te Parijs in 1725 verhuisde naar het Louvre, werd ze de belangrijkste gebeurtenis in de kunstwereld. De publiek toegankelijke tentoonstelling domineerde de opinievorming in het kunstmilieu en hield haar overheersende positie zeer lang vast. De oorsprong van het evenement lag in een overzichtstentoonstelling van het werk van de studenten van de academie. Het is pas wanneer men de lokalen van de academie inruilde voor het Louvre en het grote publiek toegelaten werd, dat men van het 'Salon' sprak.¹¹⁶

VAN PRONKZAEL TOT SALON

Het idee om in Gent een gelijkaardig initiatief op touw te zetten ontstond in het korte, optimistische milieu van 1792. Om de onderwijshervorming kracht bij te zetten richtte men een tweejaarlijkse, openbare wedstrijd in en besloot men een 'pronkzael' te openen in een lokaal van het stadhuis om de winnende inzendingen tentoon te stellen:

*"... hunne inzigten (van de bestuurders) strekten zig nog verder uyt, zy wilden de konstenaeren te gelyk opbeuren en doen kennen; zy besloten tot dies eene pronk-zael naer het voorbeeld der Akademien van Parys, Ryssel, Londen enz. te openen."*¹¹⁷

De eerste editie kende in totaal 111 inzendingen. De wedstrijd beperkte zich toen nog enkel tot de schilder- en beeldhouwkunst en had als opdracht 'het schilderen of boetseren van eenen kop van Expressie of Caractère'. Naast de wedstrijdinzendingen werd een selectie van werk van levende kunstenaars geëxposeerd. Schilderijen, gaande van landschappen en portretten tot allegorieën, domineerden dan ook de tentoonstelling. Tussen alle inzendingen waren er slechts drie architecturale projecten aanwezig. Een ontwerp van een stadhuis door Ludovicus De Graeve en twee tekeningen van een theater door J. D'Huyvetter verdedigden er de architectuurafdeling van de academie. D'Huyvetter was als adjudant van Pieter van Reysschoot betrokken in het architectuuronderwijs aan de academie. De Graeve was een uitstekende student van de eerste klas bouwkunde¹¹⁸ en

¹¹⁶ STRANAHAN, C., H., "A history of French painting from its earliest to its latest practice : including an account of the French Academy of Painting, its salons, schools of instruction and regulations", Scribner, New York, 1889, pp. 83, 124..

¹¹⁷ "Historie en Inrichting der Koninglycke Akademie van Teeken-, Schilder- en Bouw-Kunden, opgerecht te binnen de Stad Gend", P.F. DE GOESIN, Gent, 1794, pp. 28.

¹¹⁸ "Beschryving van de Pronk-Zael, met toestemming van Myne Edele Heeren Schepenen vander Keure, geopend op het Stadhuis der Stad Gend den 30 Mey 1792.", P.F. De Goesin, Gent, 1792, pp. 1-22.

was later gedurende een jaar professor aan de academie. Gezien het grote tijdsverschil tussen de oprichting van de Franse tentoonstelling en de Gentse imitatie, paste men in Gent van bij de aanvang het publieke systeem toe. Het Salon is in Gent dus nooit een zuivere tentoonstelling met werk van de leerlingen van de academie geweest. Het publieke karakter hing ook samen met de doelstelling. Waar de Parijse academie initieel als doel had om haar grootsheid te bewijzen met het tentoongestelde werk van haar studenten, trachtte men in Gent eerder belangstelling voor de schone kunsten op te wekken met het evenement. Men hoopte zo uit het dal te kruipen dat de laatste decennia van de 18^e eeuw teweeg gebracht hadden. Van bij de start kon iedereen die inwoner was van de Oostenrijkse Nederlanden werk inzenden om tentoon te stellen. Binnen het tentoongestelde werk was een aparte sectie voorzien voor de inzendingen die deelnamen aan de gepubliceerde wedstrijd.

In 1794 publiceerde men de evaluatie van het evenement:

*"Een ider weet, dat de Akademie ten jaere 1792. Eene Pronk-Zael voor alle de Nederlandsche Konstenaeren heeft geopent en dat deze proef-neming met den volstrekten uytslag is verbeerlykt geworden, deze Pronk-Zael zal ten deze jaere wederom geopent worden [...]"*¹¹⁹

De tweede editie, gepland in 1794, kon niet plaatsvinden door het uitbreken van oorlog en men hernam het initiatief in 1796. De communicatie over de pronkzaal gebeurde, zoals meestal in het geval van de academie, in de 'Gazette van Gend'. De volledige richtlijnen waar een ingezonden werk moest aan voldoen, zowel de inhoudelijke als de praktische, werden in aankondigingen uiteengezet. Zo vernemen we in een artikel uit de Gazette van Gend¹²⁰ dat de Pronkzaal van 10 tot 12 uur 's ochtends en van 4 tot 6 uur 's namiddags toegankelijk was, gedurende 15 dagen. Men aanvaardde alleen werk van levende kunstenaars, of kunstenaars die overleden waren sinds de laatste opening van de Pronkzaal. 'Onbetaemlyke of schimpagtige' stukken werden geweerd. Er werd een jury samengesteld van kunstenaars die hun strepen verdiend hadden in Vlaanderen, om te oordelen over de inzendingen. Deelnemende kunstenaars hadden de keuze om anoniem

¹¹⁹ "Historie en Inrichting der Koninglycke Akademie van Teeken-, Schilder- en Bouw-Kunden, opgerecht te binnen de Stad Gend", P.F. DE GOESIN, Gent, 1794, pp. VII.

¹²⁰ 'Opening der Pronk-Zael te Gend' in de 'Gazette van Gend', Nr. CCXXXIV, Maendag 13 Juni 1796.

deel te nemen of niet.¹²¹

In 1796 vormden schilderijen opnieuw het gros van de tentoongestelde werken. Pieter van Reysschoot stelde, symbolisch voor zijn carrière, een schilderij tentoon onder de titel: 'Eene turksche zee-haeve met Architecture'. Een combinatie van zijn beide passies, schilderkunst en architectuur. J.B. Pissot zorgde dit keer voor de enige echte architectuurinzending met een façade van een theater.¹²²

Vanaf 1802 werd er over het 'Salon' gesproken en werd de oude benaming van 'pronkzaal' weggelaten. Het aantal inzendingen groeide en langzaam vonden ook meer en meer architectuurinzendingen hun weg in de tentoonstelling, hoewel het Salon altijd gedomineerd bleef door schilderkunst. In 1808 konden ook niet-schilders voor de eerste maal in de prijzen vallen. De directie besloot een zilveren eremedaille te schenken aan de leerling van de academie die de beste tekening van een beeld van Apollo uit de collectie van de academie inzond, en aan de leerling die de mooiste bouwkundetekening op het Salon tentoonstelde. Het was Emmanuel Quaetfaslem, leerling van de tweede klas bouwkunde, die de medaille buit maakte.¹²³ Op deze aanpak kwam echter kritiek van de leerlingen van de bouwkunde en enkele Gentse architecten. In een brief naar de directie lieten een indrukwekkend aantal architecten weten dat een prijs voor 'de mooiste tekening' geen eerlijke concurrentie toeliet. Het was immers veel gemakkelijker om een eenvoudige gravure op te werken dan een complex, zelf ontworpen project:

*"Nous avons L'honneur, Messieurs, de vous exposer que Suivant les programmes des années antérieures il n'était indiqué aucun sujet pour l'architecture [...] Ainsi une Piece de grande Coposition devais Concourir avec une piece beaucoup Inferieure [...] Lorsque ces deux Pieces puissant avoir egalement du merite il est reconnu cependant qu'une grande Composition peut etre Sujete a des fautes ou erreurs [...] erreur que ne pourrais avoir lieu si toutes les pieces d'architecture etaient d'un meme sujet comme dans les autres Classes."*¹²⁴

De brief werd ondertekend door onder andere Louis Roelandt, J.J. De Hoon, P.J. Goetghebuer, J. De Broe, L. De Bast, C. Corbisier, J. De Vogelaere, J. Colpaert, B. Quaetfaslem en J. De Nayere. De gevraagde eenduidigheid voor de architectuurwedstrijd kwam er in 1810, toen er voor de eerste maal een concours voor de architectuur ingericht werd. Er dient wel opgemerkt te worden dat dit concours enkel toegankelijk was voor studenten van de richting bouwkunde van de academie. Opnieuw was het Quaetfaslem

¹²¹ Het gebeurde af en toe dat de naam en het adres van de kunstenaars niet bekend waren bij de organisatie en dat zelfs prijzen werden uitgereikt aan onbekenden, die men benoemde met 'Mr. ***'.

¹²² "Beschrijving der Werken van de Schilder-, Beeldhouw-, Bouw-, Graveer- en Teeken-kunden; Ten toon gesteld in de Pronk-Zaal van het Stad-Huys der Stad Gend, geopend den 1 Termidor 4de jaer. (19 July 1796). Onder de bewilliging van d'Administratie van 't Departement van de schelde en van de Municipaliteyt van 't Canton. Door de Directie van de Academie van Teeken- Schilder- ende Bouw-kunden van Gend.", Gent, P.F. De Goesin, 1796, pp. 26-28.

¹²³ "Tableaux, Miniatures, Dessins, Gravures, Modèles de sculpture, Plans d'Architecture, etc. exposés par d'Artistes vivans, Au salon d'exposition. Ouvert le 25 Juillet 1808, dans deux Salles de la Maison-de-Ville de Gand. Avec l'agrément de Mr. le Prefet du Département de l'Escaut et Mr. le Maire de Gand, par la Direction de l'Académie de Peinture, Sculpture et Architecture établie dans la même Ville.", Gent, P.F. De Goesin, 1808, pp. 11,53.

¹²⁴ Brief aan de directie 'A Messieurs le President & directeurs de l'academie de Peinture Sculpture é architecture de la ville de gand.', 1808, SAG, ASK, nr. 11, sectie H, nr. 80.

die met zijn project voor een 'Académie de Peinture, Sculpture et Architecture pour la ville de Gand' de eerste prijs haalde.¹²⁵ In veel krantenartikels, lofredes en biografieën over Quaetfaslem ging men uitvoerig in op zijn behaalde eerste plaatsen aan het Salon van Gent. Nergens werd echter vermeld dat het in werkelijkheid een nevencompetitie onder slechts 4 studenten betrof. Ook De Baets' overwinning op de salon van 1812 kaderde in dezelfde context. Het is pas in 1814 dat er voor elke kunstdiscipline evenwaardige concoursen aan die van de schilderkunst werden uitgeschreven. Voor de architectuurwedstrijd werd toen een ontwerp voor een lakenhal voor de stad Gent gevraagd. Het aantal inzendingen voor de architectuurwedstrijd steeg nu de deelname publiek gemaakt was. De eerste winnaar van de eerste echte architectuurwedstrijd aan de Gentse salon was een oud-student van de academie, Joseph De Nayere.¹²⁶

In 1792 hoopte het bestuur van de academie dat hun initiatief opgepikt zou worden door andere grote steden en vanaf 1817 ontstond er inderdaad een buurtrol waarbij het salon nog driejaarlijks plaatshad in Gent. In de tussenliggende jaren werd het georganiseerd door de academies van Brussel en Antwerpen.¹²⁷

ANONIMITEIT EN ONPARTIJDIGE JURERING

De eerste doelstelling van het salon was om een overzicht te geven van het werk van nog levende kunstenaars. Men wou het publiek kennis laten maken met wat leefde in de kunstwereld. Dit vond zijn neerslag in een tentoonstelling van schilderijen, bouwplannen, beeldhouwwerken, gravures, ... De inzendingen werden gecontroleerd en indien goedgekeurd, tentoongesteld. In het programmaboekje werd bij deze werken vermeld wie de auteur was, van waar hij of zij¹²⁸ afkomstig was, eventueel met de vermelding van de leermeester. In bepaalde gevallen werden inzendingen ook te koop aangeboden.

Naast deze expositie werden, zoals reeds vermeld, ook de salonconcoursen georganiseerd. De jurering van deze wedstrijden gebeurde meestal midden in het evenement, na een week tentoonstelling. Om de onpartijdigheid van de jurering te garanderen, werden deze werken anoniem opgehangen. Aangezien de academie de organisatie verzorgde, kwamen verscheidene leden van het personeel in aanraking met de ingezonden werken. Zo moesten alle inzendingen aan de drukker van de academie, P.F. De Goesin, bezorgd worden. Omdat bepaalde van deze personen later deel uitmaakten van de jury, moest de anonimiteit van de deelnemende kunstenaars gegarandeerd kunnen worden. Reglementen van deze periodes vermelden het volgende in verband met de concoursinzendingen:

¹²⁵ "Tableaux, Miniatures, Dessins, Gravures, Modèles de sculpture, Plans d'Architecture, etc. exposés par d'Artistes vivans, Au salon d'exposition. Ouvert le 30 Juillet 1810, dans deux Salles de la Maison-de-Ville de Gand. Avec l'agrément de Mr. le Prefet du Département de l'Escaut et Mr. le Maire de Gand, par la Direction de l'Académie de Peinture, Sculpture et Architecture établie dans la même Ville.", Gent, P.F. De Goesin, 1810, pp. 36,48.

¹²⁶ "Salon d'exposition de productions d'artistes vivans, ouvert le 25 Juillet 1814, dans la salle de musée de tableaux de l'académie de dessin, peinture, sculpture et architecture de la ville de Gand, Au Local de ci-devant Collège des Augustins; sous l'agrément de Mr. Le Préfet du département et de Mr. Le Maire de Gand; par la direction de l'académie.", P.F. De Goesin, Gent, 1814, pp. 45.

¹²⁷ DE SMET, J., "Sint-Martens-Latem: en de kunst aan de Leie, 1870-1970", Lannoo nv, Tielt, 2000, pp. 41.

¹²⁸ Het salon was vroeg toegankelijk voor kunstenaressen. Reeds bij de eerste editie in 1792 was er werk van 'Juffrouwen' terug te vinden. Vanaf 1826 werd er een apart concours uitgeschreven: 'Prix pour les Dames'.



Fig.26. Affiche voor het salon van 1826.

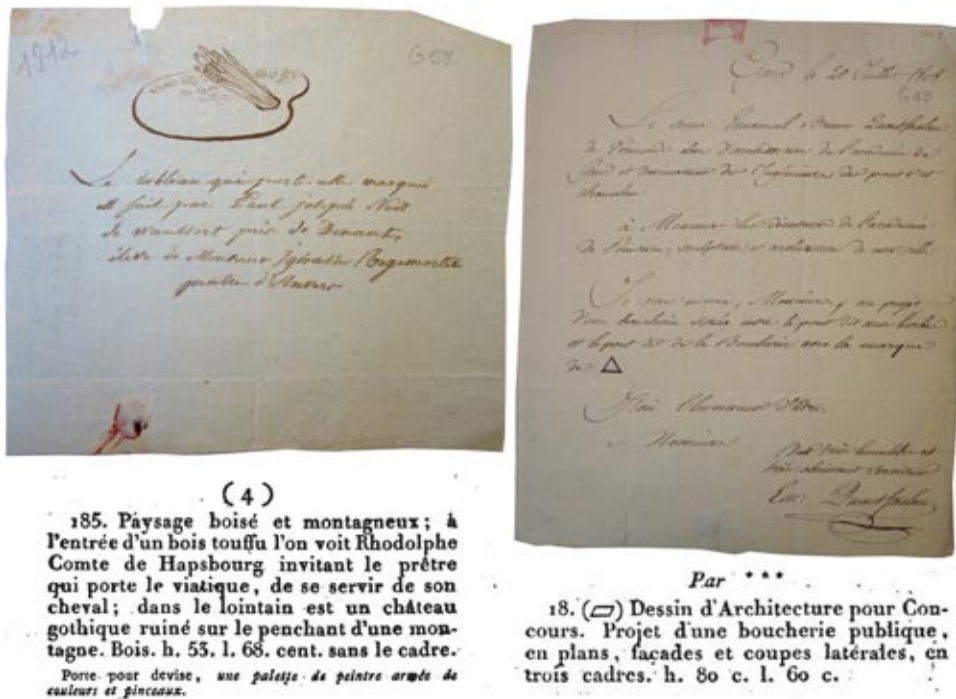

Fig.27. De twee mogelijkheden om anonimiteit van een inzending te garanderen. Bovenaan de brieven die de deelnemers naar de organisatie stuurden en onderaan extracten uit de salonpublicaties. Linkerzijde: De schilder Paul Joseph Noël merkte zijn schilderij met een afbeelding van een pallet en penselen. Rechterzijde: de architect B.E. Quatfaslem voorzag zijn tekeningen van een driehoekig symbool. In de gedrukte salonpublicatie is de driehoek een parallellogram geworden.

*'Aucun Artiste ne mettra son nom sur les Tableaux, ni sur les Bustes et Dessins; mais il fera une marque quelconque sur un morceau de papier, collé sur le Tableau, qu'il répètera sur un billet cacheté, contenant son nom et sa demeure et joint au Tableaux.'*¹²⁹

Deze merktekens die gekoppeld waren aan de inzendingen konden een visueel symbool of een slogan zijn. In de programmaboekjes werden ze bij de inzending vermeld als een 'marque' of 'devise'. Na de jurering en het toekennen van de behaalde plaatsen, kon men aan de hand van het symbool achterhalen van wie de winnende inzending was. Enkel de naam van de winnaar werd bekend gemaakt. Dit heeft tot gevolg dat het onmogelijk is te achterhalen wat het deelnemersveld van een bepaald concours was, wie de concurrenten waren, ...

De jury zelf bestond uit artiesten die hun talent bewezen hadden in de Lage Landen. Een voorgedrukte uitnodiging, waar enkel de naam van de geadresseerde werd ingevuld, werd naar de uitgekozen experts verzonden. Men maakte van de gelegenheid gebruik om in de uitnodiging ook aan de artiesten te vragen om enkele werken tentoon te stellen op het salon.¹³⁰

Om de prijzen te financieren was de academie, zoals meestal het geval was, aangewezen op steun van particulieren en in het bijzonder van haar eigen personeel. Uit een nota opgemaakt voor het salon van 1810, is bijvoorbeeld op te maken dat de president van de academie en voormalig burgemeester van Gent, de graaf Joseph della Faille d'Assenede de grootste onkosten op zich nam. De kleinere prijzen werden bekostigd door directeurs, leerkrachten en zelfs de griffier of conciërge.¹³¹ Een treffende illustratie hiervan is een kleine wedstrijd die voor het salon van 1820 werd uitgeschreven met als ontwerp opdracht een 'Monument ter nagedachtenis van de bouwmeester Jean-Baptiste Pisson'. De prijs voor de winnaar bestond uit een eremedaille en een bedrag van 200 franc. In de voetnoten werd vermeld dat een oud-leerling en vriend van Pisson deze prijzen aan de academie geschonken had.¹³² Het was J.B. Van de Capelle, directeur van de bouwkunde, die uit respect voor zijn pas overleden leraar op eigen initiatief een wedstrijd had uitgeschreven.¹³³ Ange de Baets, de schilder, tekenaar en leerkracht perspectief aan de academie, sleepte de prijs in de wacht.

SUYS OP HET SALON VAN GENT: VERPLETTEREND ANTWOORD OP EEN MEGALOMANE VRAAG

Opgenomen in het circuit met Brussel en Antwerpen - de referentie op gebied van de schone kunsten - was het zelfvertrouwen in Gent gegroeid. De salonwedstrijd bereikte een groter en geografisch uitgestrekter publiek en het

¹²⁹ "*Salon d'exposition de productions d'artistes vivants, ouvert le 27 Juillet 1812, dans la salle de musée de tableaux de l'académie de dessin, peinture, sculpture et architecture de la ville de Gand, Au Local de ci-devant Collège des Augustins; sous l'agrément de Mr. Le Préfet du département et de Mr. Le Maire de Gand, par la direction de l'académie.*", P.F. De Goesin, Gent, 1812, pp. 4.

¹³⁰ "*Uitnodiging aan de graveur Cardon uit Brussel, ondertekend door J.B. Dellafaille in 1812*", SAG, ASK, nr. 12, sectie H. Het archief bevat verscheidene dergelijke uitnodigingen uit verschillende jaren.

¹³¹ "*Depenses Faites par L'academie de Gand en Sujet de la distribution des Prix et du Salon d'Exposition de L'an 1810.*", SAG, ASK, nr. 12, sectie H.

¹³² "*Programme des prix proposés par l'Académie Royale de dessin, peinture, sculpture en architecture de la ville de Gand, pour le concours de 1820*", P.F. De Goesin-Verhaeghe, Gent, 1818, p.6. SAG, ASK, nr. 242.

¹³³ DE VRIENDT, E., "*Aanteekeningen verzameld door Edmond De Vriendt*", "*Krantenknijsels met de geschiedenis van de academie 1751-1924*", p. 26. SAG, ASK, nrs. 286-287.

aantal inzendingen steeg. De zelfzekere Société de Beaux-Arts zag de tijd rijp om met een uitdagend initiatief voor de dag te komen. In 1820 overschaduwde de opdracht voor het architectuurconcours alle andere. De nog jonge Société lanceerde de vraag naar een ontwerp voor hun absolute droom: 'Un Palais pour la Société Royale des Beaux-Arts et de Littérature de la ville de Gand'.

De opdracht was deze keer dus niet fictief en werd dan ook uitvoerig beschreven. Het megalomane programma bevatte onder andere een grote tentoonstellingszaal, vergaderzalen, een bibliotheek, een feestzaal voor minstens 150 personen, een concertzaal, een oefenzaal, kabinetten, archieven voor elke klas¹³⁴, voorzieningen voor administratie en secretariaat en een logement voor de conciërge. Als terrein werd een parallellogram opgegeven van 70 op 100 el (48,5 op 69,4 m). Men benadrukte dat de academie zich uitzonderlijk richtte tot architecten die reeds prijzen gewonnen hadden te Brussel, Antwerpen of Gent of in de 'noordelijke provincies'. De prijs was een eremedaille en een prijs van 500 francs, een uitzonderlijk hoog bedrag voor de architectuurwedstrijd.

Ondanks de hoge eisen reageerden uitzonderlijk veel architecten op de wedstrijd. Een record van 12 inzendingen maakte dat de architectuur plots de populairste categorie werd. Inzendingen voor wedstrijden werden altijd anoniem opgehangen en in de publicaties werden ze enkel met een volgnummer aangeduid. Eén bepaalde inzending stal echter de show op gebied van argumentatie in de publicatie. In plaats van de gebruikelijke regeltjes commentaar die een ontwerp ondersteunden, was inzending nummer 13 voorzien van meer dan 3 pagina's tekst, waarin elk van de 9 tekeningen - gevels, snedes, grondplannen en interieurbeelden - uitvoerig besproken werd. Uit de uitslag van het concours van 1820 blijkt dat inzending nummer 13 bekroond werd met de eerste plaats en dat de auteur niemand minder dan Tilman-François Suys, hofarchitect van Willem I en professor aan de academie van Amsterdam, was.¹³⁵

Niet alleen de uitgebreidheid van het gevraagde programma en het uitvoerige antwoord van een befaamde architect maken deze inzending interessant. Het project is tevens de enige inzending van het Gentse salon in de categorie architectuur uit deze periode die gepubliceerd werd. In 1821 verscheen het onder de naam '*Projet d'un palais pour la Société Royale des Beaux-Arts et de Littérature à Gand*' en in de '*Annales du Salon de Gand et de l'École Moderne des Pays-Bas*' uit 1823 is het als enige bouwkundige project gedocumenteerd met de originele commentaar van Suys en met 9 afbeeldingen.¹³⁶

Suys gebruikte in zijn project de verwijzing naar de wijsheid van de oude Romeinen als onderlegger om er zowel de Gentse en Belgisch context, als die van het Verenigd Koninkrijk der Nederlanden aan op te hangen. De gevels puilden uit van de verwijzingen naar Romeinse goden, de Société des Beaux-Arts, relevante kunstenaars, Willem I, de stad Gent, ... Het monosymmetrische plan organiseerde alle ruimtewerking rond één grote as. Doorheen een vestibule bereikte men

¹³⁴ De Société was opgedeeld in zes 'klassen': schilderkunst, beeldhouwkunst, architectuur, gravure en tekenkunst, muziek en literatuur.

¹³⁵ "*Salon de 1820. Exposition des productions d'artistes vivants, ouverts le 1 aout 1820, dans la salle du Musée de Tableaux de l'Académie royale de dessin, Peinture, Sculpture, Architecture et Gravure de la Ville de Gand.*", P.F. De Goesin-Verhaeghe, Gent, 1820, pp. 6,7, 13-20, 70.

¹³⁶ "*Annales du Salon de Gand et de l'École Moderne des Pays-Bas*", Gent, P.F. De Goesin-Verhaeghe, 1823, pp. 67-72.

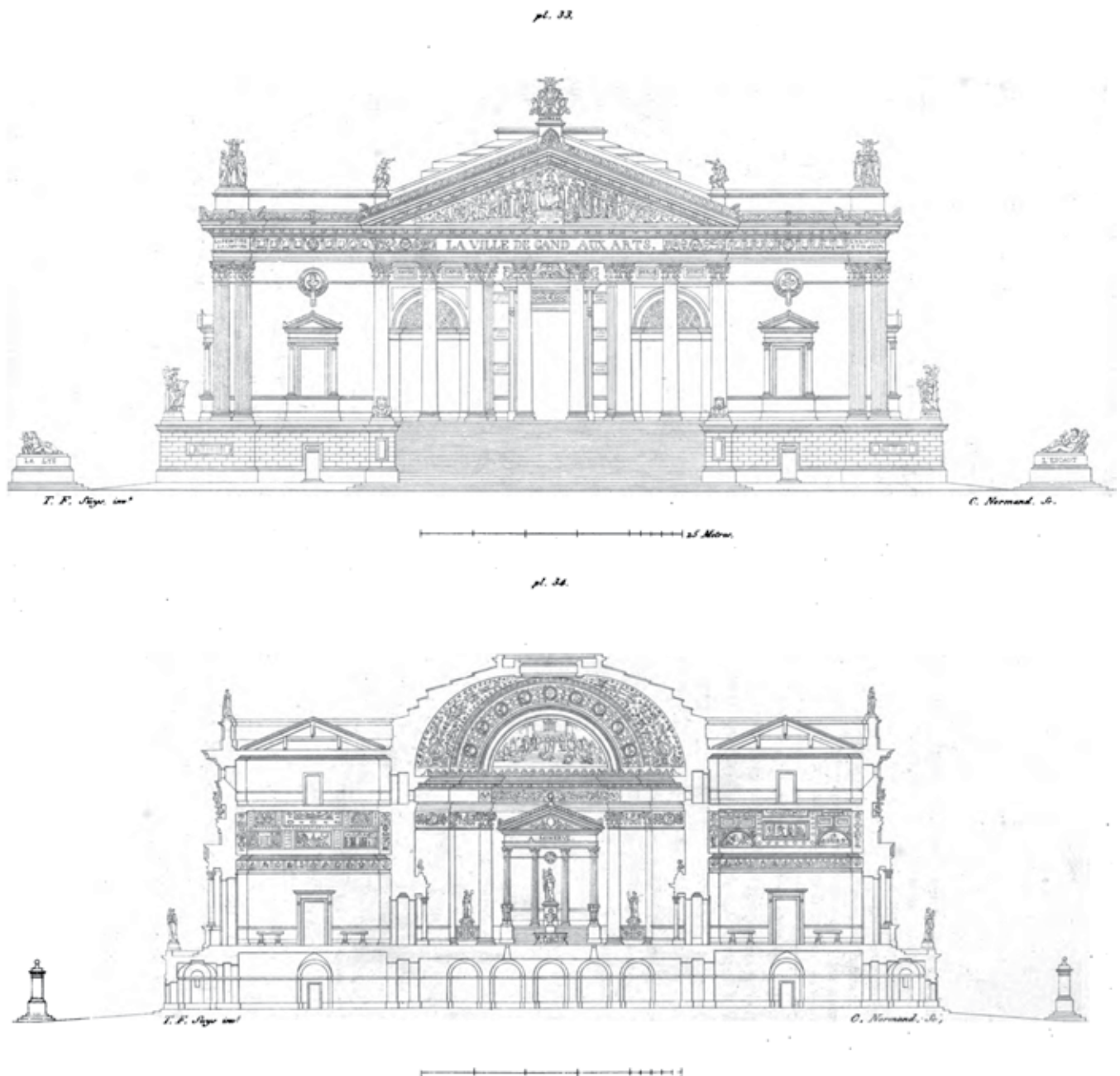

FIG. 28. Voorgevel en dwarsneede van het 'Palais pour la Société Royale des Beaux-Arts' van T.-F. Suys.

het hart van het project, de expositieruimte. Geflankeerd door twee inwendige tempels, de eerste gewijd aan de 'wijsheid' en de tweede aan de godin Minerva, gaf deze indrukwekkende zaal toegang tot de zes klassen, in twee groepen van 3 georganiseerd tegenover elkaar. Het bestuur van de Société vergaderde - bijna zoals de Romeinse senaat - onder de bescherming van Minerva, maar natuurlijk ook in de aanwezigheid van een buste van de koning. Wanneer Suys in zijn inleiding volgende woorden schreef, meende hij ze daadwerkelijk:

*"On a cru pouvoir donner le libre cours à son imagination, et penser que, pour représenter un monument consacré aux arts, on pouvait lui donner une grande richesse dans l'ensemble de son architecture et de sa décoration, en mettant dans l'une et de l'autre le caractère qui leur convient de la manière qu'on pourrait l'exécuter."*¹³⁷

¹³⁷ "Annales du Salon de Gand et de l'École Moderne des Pays-Bas", Gent, P.F. De Goesin-Verhaeghe, 1823, pp. 67.

Niet alleen de sculpturale composities zijn rijkelijk, ook de decoratie is overweldigend. De plafonds van de zalen werden overvloedig geornamenteerd. Boven de tempel van Minerva had Suys zelfs een kopie van 'De School van Athene' van Rafaël gepland. De royale versiering en de analogieën met het oude Rome en de uitmuntende, hedendaagse kunstenaars moesten de Société de identiteit geven waar ze naar op zoek was.

De laatste en eveneens belangrijke factor waarom dit project interessant is voor dit onderzoek, is de voorname positie die de tekeningen innamen voor de studenten van de academie. De publicatie uit 1821 toont het enorme respect voor dit werk van Suys vanwege de directie. De inleiding bestond uit een brief gericht aan de toenmalige directeur Charles van Hulthem, waarin de uitgever van de 'Annales du Salon' uitdrukte dat dit uitzonderlijk werk zeker een eigen publicatie verdiende. In de slotbespreking werd benadrukt hoe elke tekening op zich een kunstwerk was en wat een

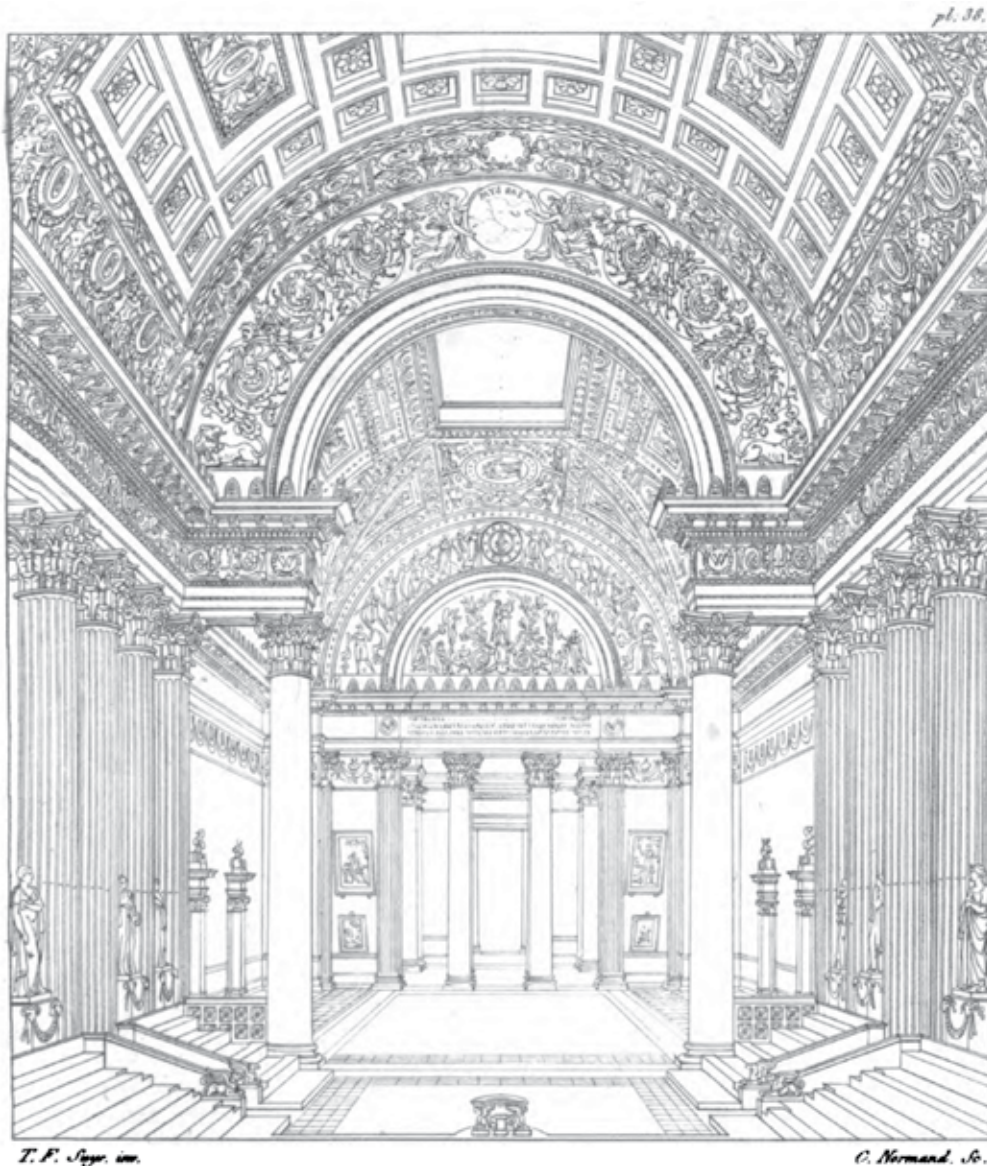

FIG.30. Interieurbeeld van het 'Palais pour la Société Royale des Beaux-Arts' van T.-F. Suys.

aanwinst de tekeningen wel niet waren voor de academie. De directie liet de tekeningen inkaderen en tentoonstellen in de vergaderzaal, omdat ze zeker niet verward zouden kunnen worden met de tekeningen van andere concoursen. Maar bovenal werden ze gebruikt als leer materiaal voor de studenten:

“Les dessin de M. Suys, coloriés et enluminées avec une rare élégance sont une acquisition bien précieuse pour l'Académie de Gand, où ils serviront d'étude aux nombreux élèves de cette école.”¹³⁸

Wanneer Pierre-Jacques Goetghebuer in 1819 ontslag nam als professor architectuur aan de academie, namen zijn vrienden en collega's het initiatief om een huldeboek samen te stellen. Het 'Album d'Amitié P.J. Goetghebuer' bevat meer dan honderd tekeningen en aquarellen, waaronder werk van

zijn collega architecten Louis Roelandt en J. D'Huyvetter.¹³⁹ Twee van Suys' prenten zijn eveneens opgenomen in het album. Het betreft het gecombineerde souterrain- en dakplan en het tweede interieurzicht, planches 8 en 9 in het 'Projet d'un palais pour la Société Royale des Beaux-Arts et de Littérature à Gand'. De originele tekeningen van Suys en de afdruk er van door C. Normand zijn naast elkaar in het album gekleefd. Hoewel het album zelf niet gedateerd is, kan gezien de context 1829 of 1820 als datering aangenomen worden. Mogelijk zijn de tekeningen dus later door de academie aan Goetghebuer geschonken en zijn ze nadien aan het album toegevoegd. Een tweede mogelijkheid is dat deze twee prenten nooit in het bezit van de academie geweest zijn en dat ze rechtstreeks door Suys aan Goetghebuer gegeven zijn bij zijn afscheid.

¹³⁹ DELBEKE, M., DE MEYER, D., ROGIERS, B., VERSCHAFFEL, B., "Piranesi - De prentencollectie van de Universiteit Gent, Museum voor Schone Kunsten Gent", A&S/books Vakgroep Architectuur en Stedenbouw van de Universiteit Gent, Gent, 2008, pp. 199.

¹³⁸ DE BAST, L., "Projet d'un palais pour la Société Royale des Beaux-Arts et de Littérature à Gand", Gent, P.F. De Goesin, 1821, pp. 16.

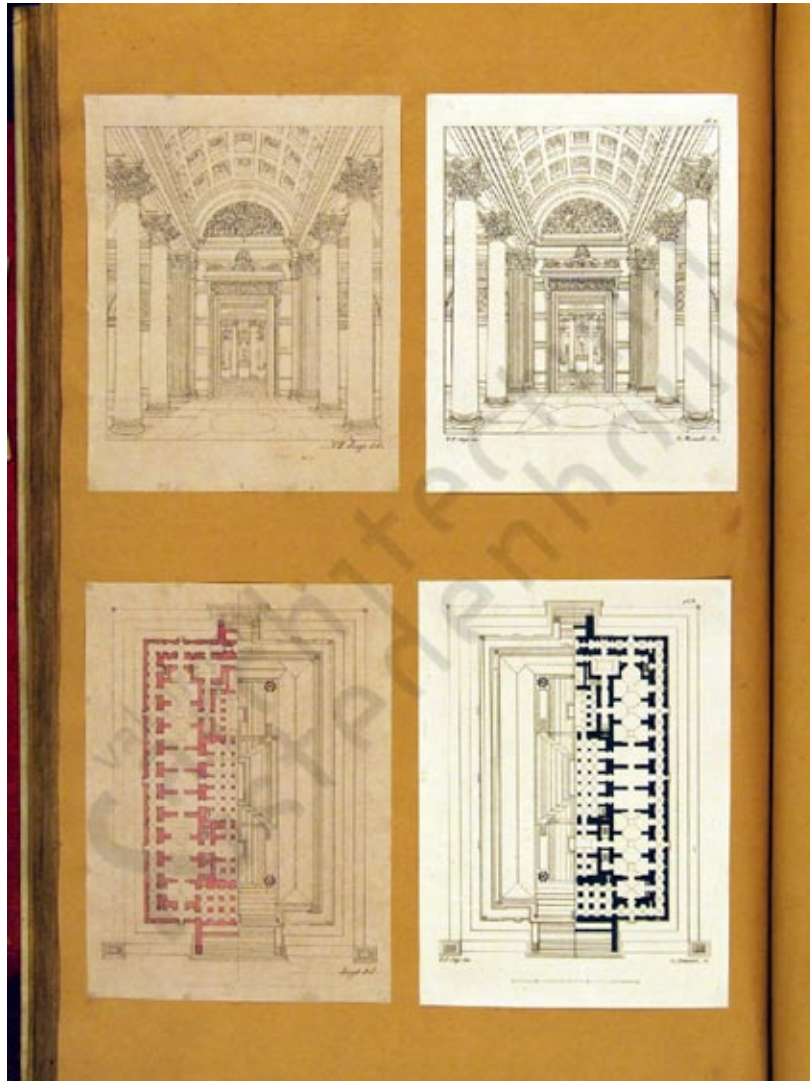

FIG.31. Pagina uit het 'Album d'Amitié P.J. Goetghebuer' met de tekeningen van Suys.

HET SALON EN DE MODERNITEIT

Tot 1850 stonden de plaatselijke academies voor schone kunsten in voor de praktische organisatie van de driejaarlijkse salons. Nadien nam de 'Société des Beaux-Arts' het initiatief over. Het salon was intussen uitgegroeid uit tot hét evenement om als jonge kunstenaar naam te maken bij het grote publiek. In de laatste helft van de 19^e eeuw werd echter ook de positie van het Gentse salon in de kunstwereld langzamerhand in vraag gesteld. Als reactie op het ondertussen conservatieve karakter en de oubollige werking van het salon werden verscheidene tegenreacties opgericht in navolging van Parijs. De situatie in deze periode was zeer dubbelzinnig. Hoewel het salon 'bestreden' werd, namen leden van deze progressieve organisaties wel nog frequent deel aan het salon om bekendheid te verwerven. In Brussel vond een gelijkaardige evolutie plaats. De 'Jury d'admission' trad steeds strenger op, waardoor de geweigerde kunstenaars een 'Salon des Refusés' oprichtten of hun werken tentoonstelden in hun eigen ateliers of in etalages van galerijen.¹⁴⁰

Begin 20^e eeuw speelden verscheidene prominente figuren van de kunstenaarsbeweging 'De Latemse School' een belangrijke rol in de avant-gardistische opinievorming rond het Gentse salon. Zo herorganiseerde kunstenaar Frédéric de Smet het Gentse salon in 1930 om de opgedane slechte reputatie af te schudden.¹⁴¹

¹⁴⁰VAN KALCK, M., "De Koninklijke Musea voor Schone Kunsten van België: twee eeuwen geschiedenis", Volume 2, Tielt, Lannoo, 2003, pp. 313-316.

¹⁴¹DE SMET, J., "Sint-Martens-Latem: en de kunst aan de Leie, 1870-1970", Tielt, Lannoo, 2000, pp. 41.

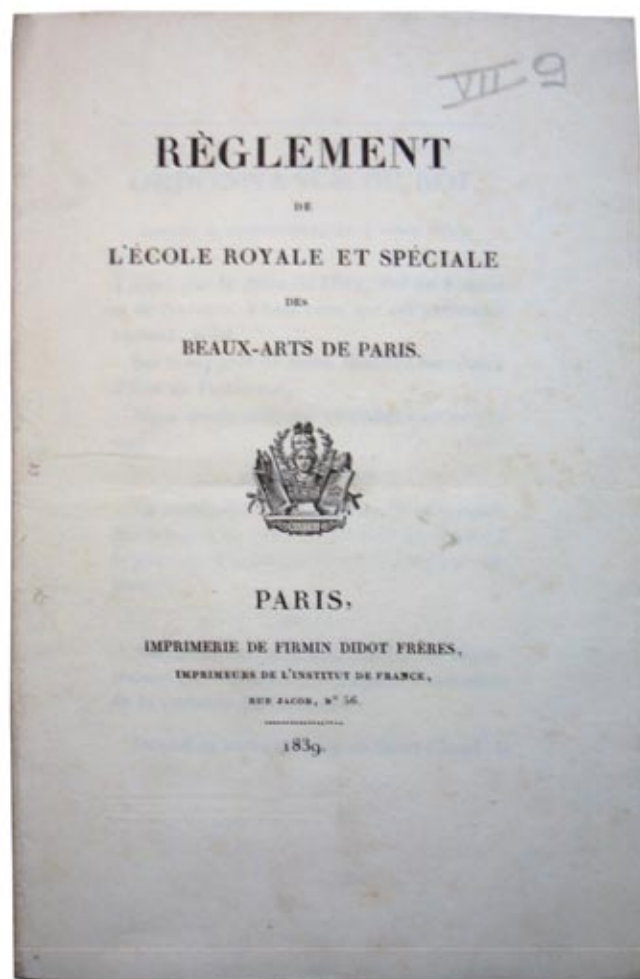

FIG. 31. Cover van het reglement van de 'École des Beaux-Arts' in het bezit van de academie te Gent.

INTERNATIONALE CONTEXT: DE ACADEMIE VAN PARIJS

Dat men in de Gentse academie op de hoogte was van de organisatie van de Parijse *Ecole des Beaux-Arts* staat vast. In het reglement van 1792 werd verscheidene malen verwezen naar Parijs als voorbeeld voor de Gentse school. De academie was tevens in het bezit van enkele reglementen van buitenlandse academies. In deze collectie was naast een gedrukt exemplaar van het *'Règlement de L'École Royale et Spéciale des Beaux-Arts de Paris'* van 1839, tevens een handgeschreven versie van het reglement van de *École Royale des Beaux-Arts* van 1823 aanwezig.¹⁴² Verder had de academie ook nauwe banden met architecten die in het Franse onderwijssysteem opgeleid waren. Zowel professor architectuur sinds 1819, Louis Roelandt, als vaak gevraagd salonjurylid Suys konden er hun persoonlijke ervaringen delen. In wat volgt, wordt nagegaan in hoeverre de invloed van dit toonaangevende instituut zich liet gelden binnen de Gentse ateliers.

DE ACADEMIE VAN PARIJS BEGIN 19E EEUW

Na de oprichting van de 'Académie Française' in 1638, met als doel het determineren van een Franse eenheidstaal, volgde de 'Académie Royale de Peinture et de Sculpture' in 1648 en tot slot de 'Académie Royale d'architecture' in 1671. Het protest van de Franse artiesten tegen de conservatieve gilden werd uiteindelijk beloond toen het monopolie voor kunstonderwijs in handen van de Académie Royale werd gelegd. Eind achttiende eeuw werd in het revolutionaire klimaat van de Franse revolutie ook het academisch - en in zeker zin koninklijk - onderwijs hervormd. In deze turbulente periode werd de academie gesloten. De 'Académie Royale de Peinture et de Sculpture' werd in 1816 samengevoegd met de 'Académie Royale d'architecture' en de 'Académie de musique'. Het geheel werd herdoopt tot de befaamde 'Académies des beaux-arts'. Pas in 1819 kreeg de architectuur een afzonderlijke faculteit toebedeeld in het nieuwe geheel.¹⁴³

Een opvallende toevalligheid is dat zowel de academie van Parijs als die van Gent beiden in een oud augustijnenklooster gevestigd waren. In 1804 kreeg men in Gent de lokalen

in de tegenwoordige Academiestraat ter beschikking. De heropstanding van de Parijse academie werd in 1816 onderlijnd door de relocatie naar het oude klooster van de Petits-Augustins, dat later door Felix Duban getransformeerd zou worden.

DE ORGANISATIE VAN DE ARCHITECTUUROPLEIDING

Het nieuwe reglement van de academie van Parijs, daterend van 1817, bepaalde dat de school op organisatorisch vlak opgedeeld werd in twee peilers: de schilderkunst en beeldhouwkunst vormden de eerste peiler en de architectuur de tweede. Grote beslissingen werden genomen door de 'assemblée générale' die het geheel overkoepelde. Aan de architectuursectie werden vier professorposten toevertrouwd: constructie, wiskunde, kunstgeschiedenis en architectuurtheorie. De leerkracht architectuurtheorie was verantwoordelijk voor het aanreiken van de voorstellen voor de concoursopdrachten. De opleiding architectuur werd in twee klassen georganiseerd. Vanaf 1823 werd een toegangsexamen georganiseerd om in de tweede klas te mogen starten. De deelnemers moesten zowel op vlak van architecturale compositie, wiskunde en beschrijvende geometrie de proeven doorstaan.

De ateliers werden als 'ateliers libres' opgevat. In de praktijk betekende dit dat elke architect in principe een atelier kon opstarten, mist hij over voldoende leerlingen beschikte. Een atelier was een vrijstaande entiteit waarbinnen de leerlingen een actieve rol speelden. Het stond, ook fysiek, los van de academie waar enkel de theorielessen gegeven werden. Als leerling had je ofwel het statuut van 'nouveau' of 'ancien'. Onder de anciens werd een 'massier' verkozen die in naam van de groep communiceerde met de professor, die de 'patron' van een atelier genoemd werd. De zelfstandigheid van de ateliers werd aangetoond door het feit dat de leerlingen rechtstreeks aan hun patron betaalden, en niet aan de academie. De patron maakte dikwijls deel uit van de heersende architectuurscène van het moment, maar kon ook een atelier gekregen hebben van een voorganger. Bepaalde ateliers werden dus eerder kortstondig ingericht als gevolg van een fixatie op een bepaalde persoon, terwijl andere over langere periodes georganiseerd werden. In het tweede type was de architectuuropvatting en niet de patron de continue factor. Wanneer een atelier werd stopgezet, konden ook de studenten zelf het initiatief nemen om een nieuwe patron te zoeken. Na de hervorming van 1863 werd beslist drie officiële ateliers in te richten. Een vaste, beter te controleren structuur die door velen bekritiseerd werd als een aanval op de artistieke vrijheid. Maar ook in deze latere periode waren

¹⁴² *"Règlement de L'École Royale et Spéciale des Beaux-Arts de Paris."*, Imprimerie de Firmin Didot Frères, Parijs, 1839, pp. 15. SAG, ASK, nr. 102, VII, nr. 9. *'École Royale des Beaux-Arts, section d'architecture, Règlement'*, SAG, ASK, nr. 102, VII, nr. 5. Hoewel in het laatste document nergens uitdrukkelijk vermeld werd dat het om de Parijse academie gaat, was het document ondertekend door 'Gillon-Lethiere'. Guillaume Guillon-Lethière was vanaf 1819 professor aan de École des Beaux-Arts in Parijs. Verder komt het document inhoudelijk overeen met het reglement van de Parijse school.

¹⁴³ CHAFEE, R., *"The teaching of architecture at the école des beaux-arts"* uit DREXLER, A. *"The architecture of the école des beaux-arts"*, Secker & Warburg, Londen, 1977, pp. 61-63.

vrije ateliers niet uitgesloten, tot 1968 bleven ze bestaan.

De patron was de spilfiguur van een atelier. Zijn hoofdtaak bestond uit het opmaken van de 'corrections' van de concourstekeningen. Dit kon schriftelijk of onder de vorm van een getekende correctie gebeuren. Door de grote onafhankelijkheid die deze ateliers genoten, was de patron ook vrij om eigen concoursopdrachten op te leggen aan zijn studenten. De patron was niet constant aanwezig in zijn atelier. De begeleiding van de jongere studenten - 'de nouveaux' - gebeurde door de 'anciens'. Door het gebrek aan diploma - dat pas in 1867 werd ingevoerd - namen studenten van de eerste klas echter niet altijd deel aan de concoursen. Een ander belangrijk gevolg van het ontbreken van een diploma was dat de opleiding geen strikte duur had. Traditioneel was de tweede klas meer bevolkt dan de eerste, maar aangezien niemand echt 'afstudeerde', kon men zo lang lessen volgde als men betaalde. De leerlingen konden na het lopen van hun studies echter terugvallen op de gerespecteerde titel 'ancien élève de l'Ecole des Beaux-Arts'.¹⁴⁴

STARTEN AAN DE ACADEMIE

Iedere student die startte aan de academie, werkte zich omhoog in het systeem door het overwinnen van proeven. Na de toegangsproof, klom men omhoog van de tweede naar de eerste klas. De beste leerlingen konden dan meedingen naar de befaamde prijs van Rome. Elke student klom op eigen tempo zo hoog op als hij kon.

Het onderwijs aan de Ecole des Beaux-Arts verreepte een bepaalde voorkennis van de beginnende studenten. Meestal sloten ze zich eerst aan bij een *patron* in een *atelier*, onafhankelijk van de academie. Op dat moment kon men zich laten registreren als 'aspirant à l'Ecole des Beaux-Arts'. De twee voorwaarden hiervoor waren een certificaat dat de kandidaat tussen de 15 en 30 jaar oud was, en een introductiebrief van een gevestigde artiest.¹⁴⁵ Voor dit laatste werd gerekend op de patron van het atelier waar de kandidaat deel van uitmaakte. Vervolgens startte een voorbereidingsperiode op het ingangsexamen waar wiskunde, geometrie en architecturaal ontwerp ondervraagd werden. De meeste Franse jongemannen hadden twee jaar de tijd nodig om zich optimaal voor te bereiden. In deze periode mochten de 'aspirants' de bibliotheek van de academie raadplegen en de lezingen bijwonen. In de vroege jaren '20 werden er gemiddeld 37 studenten per jaar toegelaten aan de academie. Het onderwijs was er gratis en de school stond eveneens open voor niet-Fransen.¹⁴⁶

DE CONCOURSEN: HET PRINCIPE VAN DE WEDSTRIJDTEKENING

Aan de wedstrijden of de 'concours d'émulation' werd door alle leerlingen deelgenomen. De bedoeling was om de leerlingen door het concept van de competitie extra te motiveren. Een neveneffect was echter dat er ook tussen de verschillende ateliers, en dus ook de patrons, op deze manier een wedijver ontstond. De concoursen namen hoofdzakelijk twee vormen aan, enerzijds de composities 'sur esquisse' of de 'esquisse-

esquisse' en anderzijds de 'projets rendus'. De esquisse - letterlijk vertaald, schetsen - waren korte logeopdrachten van 12 uur die als doel hadden om te peilen op welke manier de leerling een idee kon vorm geven. De projets rendus waren uitgewerkte versies van een geaccepteerde esquisse, waarbij men niets meer mocht wijzigen aan de originele schets. De projets rendus bestonden meestal uit drie tekeningen en werden na twee maanden ingeleverd. De concoursen werden maandelijks gehouden.¹⁴⁷

In de eerste klas lag de nadruk nog sterker op het architecturaal concours dan in de tweede klas. Er werden zes *esquisses* en zes *projets rendus* verwacht per jaar en de onderwerpen werden complexer. Het laatste en meest prestigieuze concours was de 'Grand Prix de Rome', voorheen bekend als de 'prix' of de 'Grand Prix'. Als een leerling de prijs van Rome kon binnenhalen, was dat een opstoot voor de prestige van zijn atelier. Franse studenten werden dan ook aangetrokken door de ateliers die verscheidene Grand Prix verzameld hadden.

Vanaf 1823 werden er naast de ontwerpmatige concoursen ook theoretische concoursen georganiseerd. Het wiskundeconcours had twee maal per jaar plaats, de constructiewedstrijden werden een maal per trimester georganiseerd en het perspectiefconcours had slechts één maal per jaar plaats. Als eindresultaat van de constructieve concoursen verwachtte men een compositie van tekeningen waarin de leerling de constructieve detaillering van een gebouw presenteerde. In tegenstelling tot de ontwerpconcoursen werden theoretische wedstrijden voor de studenten van de eerste en de tweede klas samen georganiseerd.¹⁴⁸

Om van de tweede klas naar de eerste klas over te gaan, had een leerling 'valeurs' of 'mentions' nodig. Deze goedkeuringen verkreeg men wanneer men geslaagd was voor een opdracht. Door de projets rendus tweemaal tot een goed einde te brengen, kon men bijvoorbeeld twee valeurs bekomen. Er was tevens een verschil tussen een 'première mention' en een 'deuxième mention'. De eerstgenoemde telde dubbel in vergelijking met de laatstgenoemde. Om toegelaten te worden tot de eerste klas van de architectuur moesten de leerlingen volgende collectie 'mentions' kunnen voorleggen: in de wiskunde: een 'première mention', in het perspectief: 'une mention', in de architecturale compositie: drie 'premières mentions' of zes "deuxièmes mentions". Vanaf 1876 moest men ook minstens twee valeurs verdienen door het ontwerpen van 'éléments analytiques'. De 'éléments analytiques' bestonden uit het bestuderen en tekenen van klassieke architectuurfragmenten - de bekroning van een zuil, een piëdestal, ... - op groot formaat. De grafische kwaliteit van de tekening was bij deze opdrachten van groot belang. Door het winnen van bepaalde concoursen konden leerlingen eveneens medailles behalen. Elke medaille was equivalent aan een bepaald aantal 'mentions'. Gemiddeld duurde het twee tot vier jaar om voldoende punten bij elkaar te sprokkelen om naar de eerste klas over te gaan.¹⁴⁹

¹⁴⁴ LUCAN, J., "Chapitre 6: Le Système de l'Ecole des beaux-arts: Les ateliers" uit "Composition, non-composition. Architecture et théories, XIX^e - XX^e siècles", Presses polytechniques et universitaires romandes, Lausanne, 2009, pp. 101-116.

¹⁴⁵ "Ecole Royale des Beaux-Arts, section d'architecture, Règlement", SAG, ASK, nr. 102, VII, nr. 5.

¹⁴⁶ CHAFEE, R., "The teaching of architecture at the école des beaux-arts" uit DREXLER, A., "The architecture of the école des beaux-arts", Secker & Warburg, Londen, 1977, pp. 82, 83.

¹⁴⁷ CARLHIAN, J., P., "The Ecole des Beaux-arts, modes and manners", uit "JAE" Vol. 33 Nr. 2, Blackwell Publishing, New Jersey, 1979, pp 7-17.

¹⁴⁸ "Ecole Royale des Beaux-Arts, section d'architecture, Règlement", SAG, ASK, nr. 102, VII, nr. 5.

¹⁴⁹ LUCAN, J., "Chapitre 7: Le Système de l'Ecole des beaux-arts: Les Concours" uit "Composition, non-composition. Architecture et théories, XIX^e - XX^e siècles", Presses polytechniques et universitaires romandes, Lausanne, 2009, pp. 117-134.



R E G L E M E N T

Voor de Koninglyke A C A D E M I E der Schilder-, Teeken- ende Bouw-Konfte der Stad G E N D.

ARTIKEL I.

ALvooren dat de voornoemde Academie zal gehouden worden ter plaetse ordinaire in het Pak-Huys dezer Stad op de Koorn-Merkt.

I I.

Dat t'elken jaere de Lessen dezer Academie zullen beginnen van den 20. October, alle Werk-Dagen, tot den 1. February 'savonds van ten vyf tot ten zeven uren; geduerende geheel de maend February van ten vyf uren en half tot ten zeven uren en half, ende van den 1. Maerte tot dags voor S. Joseph-dag, wezende het eynde, van ten zes tot ten acht uren.

I I I.

Dat niemand d'Academie en zal vermogen te frequenteren, t'en zy naer admittie van de Heeren Directeurs, de welke de Leerlingen maer zullen aenveerden als wanneer zy hebben den ouderdom van 12. jaeren, gerecommandeert door eenen Geassocieerden by schriftelyk Billiet, ende voorzien zynde van eene schriftelyke Declaratie ofte Certificatie van hun goed gedrag.

I V.

Dat niemand in d'Architecture en zal geadmittleert worden, t'en zy konnende lezen ende schryven.

V.

Dat tot de Lessen na het Leven zullen geadmittleert worden Meesters Schilders ende Beeldhouwers, midsgaders andere Konstnaeren, zonder dat de zelve noodig hebben eenige recommandatie van Geassocieerde en zonder te mogen concurreren tot de Pryzen.

V I.

De Discipelen zullen de Heeren President ende Directeurs, hem-lieden Professors, Adjointen ende Officieren van d'Academie draegen het behoortlyk respect, op pene van de Academie ontzeyd te worden.

V I I.

De Discipelen moeten voorzien zyn

van alles dat zy noodig hebben tot het Teekenen, zonder het zelve van imand te mogen vraegen ofte lenen, op pene als vooren.

V I I I.

Alle die d'Academie frequenteren moeten gekleed zyn op een tamelyke ende reyne maniere, dus en vermogen niet te komen met Mutzen, Helleblokken, Stokken, Tortsen, Fakkels ofte eenigderhande Geweir, alles op pene an weg-gezonden te worden.

V I X.

De Leerlingen moeten hun vergenoegen met de Plaetse, die aen hun van wegen de Directeurs zal aangewezen worden.

V I X.

Alle Discipelen zullen gehouden zyn geduerende de Exerctien eene diepe stilzwygendheyd te onderhouden, zonder eenig het alderminste gerucht te maeken ofte moetwilligheyd te slegen, vele min ongeschikte woorden te spreken, het welke ook zal plaetse hebben zoo in t'op als 't'afgaen van d'Academie, op pene van d'Academie ontzeyd te worden.

V I I.

Ider zal moeten in zyne Classe ende Plaetse blyven, zonder nae andere te mogen gaen zien, op de voornoemde pene.

V I I I.

De Teekenaers na het Model zullen hun vermyden van het Model t'ordonneren, zyne actie te huden, nemaer zal zulks alleenelyk by den Professor gedaen worden, ende in zyne absentie by den gonen, die de eerste plaetse van Teekenen zal hebben gemeteert ofte by den gonen de Heeren Directeurs daer toe zullen hebben gestelt.

V I I I.

Dat de Discipelen, die zullen af blyven van de Academie, oeff' afgaen voor het eynde der zelve zont' permissie van de Heeren Commissarisch van de Weke, voor de eerste reyze d'Academie zullen worden ontzeyd voor 4. dagen, ende de

tweede mael voor den referenden tyd van den cours, t'en zy doende blyken van wettelyke reden by schriftelyk bescheed van hunne Ouders, Voogden ofte Meesters; laetende nochtans aen de Heeren Commissarissen van de Weke, van, in cas deze absentien te dikmaels vooren vallen, daer inne te voorzien.

X I V.

Ende op dat de Leerlingen te beter hun devoir zouden doen ende geanimeert worden om zig te perfectioneren in de Konften, die het object maeken van deze Academie, zal men alle twee jaeren teekenen om Prys.

X V.

Alle de Leerlingen zullen gehouden zyn te Teekenen om Prys ofte Plaetse, ende die zulks zullen naerlaeten te doen, zullen de Academie ontzeyd worden.

X V I.

Ende de gene men in het reguleren van de Plaetfen zal bevinden geenens voordsgang te doen, ende by dien vruchteloos hunnen tyd passeren, zullen geex-cuseert worden noch voorders d'Academie te frequenteren.

X V I I.

Dat de oude Discipelen, die zullen naerlaeten hun te presenteren, het zy perfoonelyk, het zy by schriftelyk Billiet, binnen derden dage naer het openen van de Lessen, zullen gehouden zyn als of zy d'Academie verlaeten ofte bedankt hadden.

X V I I I.

Reserverende de Heeren Directeurs, aen deze te doen zoodanige veranderingen, ampliatien, restrictien ende modificatien, als het welzyn van de Academie zal vereyflchen.

X I X.

Ende op dat niemand en pretextere, cause van ignorantie, zal deze t'elken jaere in het openen van de Lessen in de Scholen gelezen ende aengeplakt worden.

Aldus gedaen in ordinaire Vergaderinge van de Heeren Directeurs, de Zaele van de Academie den 3. November 1777. t'Orconden als Secretaris. Ondt. C. J. OUDAERT.

Aldum in het Collegie den 6. November 1777. Preside Jor. AMANT BENEDICTUS SCHOORMAN, tweeden Schepenen.

Ten voornoemden dage gelezen zynde het Project van Reglement, is vooren vermeld, waer op gelet, wierd gerefoveerd het zelve by provisie ende tot naudere Ordonnantie te agreeren ende te approber, met Ordonnantie aen alle de gene, die het aengaat, zig daer naer preciselyk te conformeren. Aldum date ut supra. t'Orconden als Secretaris der Stad Gend.

Ondt. G. GOBERT.

Fig. 32. Affiche met het reglement van de Gentse academie.

IMPACT OP DE GENTSE ACADEMIE

Hoewel de gelijkenissen tussen de Parijse en de Gentse academie frappant zijn, verschilden beide instellingen ook grondig. Het punt waarop beide scholen het meest afwijken, was het aantal klassen. Waar de academie te Parijs slechts twee klassen telde, startte men in Gent in de derde klas. De oorzaak voor dit verschil moet gezocht worden in de schaal van de respectievelijke steden, hun artistieke scène en de daar uit voortvloeiende eisen die aan beginnende studenten gesteld werden. Het is evident dat de Parijse kunst- en architectuurscène uitgebreider was dan die van Gent. De Franse architectuuropvattingen domineerden de doctrines van zowat alle Europese academies. Een invloedrijk en prestigieus instituut als de *École Royale et Spéciale des Beaux-Arts* kon het zich dus veroorloven strenge eisen op te leggen aan kandidaat-studenten. In Gent was het onmogelijk om dezelfde toelatingsvoorwaarden te hanteren. Wilde men leerlingen aantrekken, dan diende de lat lager gelegd te worden. Hoewel veel leerlingen een opleiding volgden bij een schrijnwerker, kon men geen basiskennis wiskunde veronderstellen. Men zou de derde klas van de Gentse academie kunnen zien als een voorbereidingsklas. De studenten maakten er kennis met architectuur en wetenschap, maar de echte opleiding, met concoursen, ging pas in de tweede klas van start. De derde klas was noodzakelijk gezien de kleinschaligheid van een stad als Gent. Een toelatingsexamen, zoals aan de Parijse academie, was in Gent dus zinloos. Van de beginnende studenten werd enkel gevraagd dat ze minstens 12 jaar oud waren en een bewijs van 'goed gedrag' bezaten. Voor de architectuur werd wel specifiek vermeld dat de leerlingen moesten kunnen lezen en schrijven.

Een gelijkenis tussen beide academies was de traditionele aanbevelingsbrief door een gevestigd artiest.¹⁵⁰ De toelatingsvoorwaarden van de Brusselse academie benaderden die van Parijs dichter. Om toegelaten te worden dienden de leerlingen de basisprincipes van het tekenen meester te zijn. Ook het principe van de 'aspiranten' werd in Brussel toegepast. Elk jaar werd een concours gehouden waarin de aspiranten streden voor een plaats aan de academie.¹⁵¹ De invoering van de derde klas aan de Gentse academie anticipeerde op deze verschijnselen en gaf de beginnende studenten de kans om met de beginselen van de discipline kennis te maken.

Het toepassen van het wedstrijdprincipe was gelijkaardig aan beide academies en werd toegepast in de tweede en de eerste klas architectuur. De leerlingen voerden in beide gevallen hun opdracht 'en loge' uit gedurende een tijdsspanne van ongeveer 12 uur. De termen 'esquisses' en 'projets rendus' werden aan in Gent echter niet gebruikt als vakterminologie. De manier waarop met beide soorten tekeningen werd omgegaan was wel gelijkaardig. De gewone ontwerpconcoursen in loge waren allemaal esquisses en werden niet verder uitgewerkt dan de schets. Het equivalent van de 'projets rendus' was het 'wasschen' van de tekeningen. Zoals reeds aangetoond, was zowel de mate waarin de tekeningen opgewerkt werden, als het aantal op te werken tekeningen onderhevig aan de lesgevende professoren en de tijd. Net zoals in Parijs vermeldde het reglement in Gent

¹⁵⁰ *Reglement van de Koninglyke Academie der Schilder-, Teeken- ende Bouw-Konste der Stad Gend.*, 1777, Affiche, SAG, ASK, nr. 95, l1.

¹⁵¹ *Académie Royale des Beaux-Arts de Bruxelles. Extrait du Règlement de l'Académie Royale des Beaux-Arts*, Brussel, exacte datering onbekend, begin 19e eeuw. SAG, ASK, nr. 102, VII, nr. 4.

dat men een kopie diende te maken van zijn logetekening die niet mocht afwijken van het origineel. Deze kopie diende dan als basis voor het inkleuren.¹⁵² De enige maal dat de terminologie van de Parijse academie in Gent opdook, was in een oproep van Louis Roelandt en Jean-Baptiste de Baets in 1820. Roelandt was enkele jaren terug van Parijs en trachtte het 'wasschen' van de tekeningen meer prestigie te verlenen:

*“Les soussignés professeurs d'architecture à l'academie Royale desirent contribuer pour autant qu'il depend d'eux à l'Etat de cette belle institution ont l'honneur de Vous demander Messieurs, la permission de pouvoir joindre aux prix que l'academie decerne aux plus meritant de les Eleves, deux autres prix consistant suit en ouvrage d'architecture ou medailles au choix de la direction, et qui seront Destinés aux deux Eleves de la première classe d'architecture qui auront les mieux rendus les dessins au suit de la dernière composition du concours on vient de finir, etant un projet d'hotel de villes.”*¹⁵³

In tegenstelling tot het gebruikelijke 'laver en ecre' sprak Roelandt hier van de 'rendus'. Het is niet uitgesloten dat zijn ervaringen aan de academie in Parijs de inspiratie vormden voor deze oproep. Aan de École de Beaux-Arts waren de concoursen om beurten gericht op 'esquisses' en 'rendus'.¹⁵⁴ Beiden kregen er evenveel aandacht, in tegenstelling tot Gent waar enkel de 'esquisses' gequoteerd werden. Opvallend is ook hoe men de theoretische vakken aan de academie te Parijs onder wedstrijdvorm organiseerde. Alles kaderde er in het systeem van de 'mentions'. Dit systeem werd in Gent niet toegepast. Hier oordeelde de directie samen met de professoren bouwkunde of een leerling bekwaam genoeg was om een in een hogere klas te starten.

Een opvallend verschil tussen de beide onderwijsinstellingen was de positie die het atelier innam in de schoolstructuur. Cruciaal hier in was de organisatie van de wetenschappelijke vakken. De École de Beaux-Arts was een losse organisatie van ateliers en theorielessen. De École zelf voorzag enkel in het geven van de theoretische lezingen. Het ontwerpen gebeurde in de 'ateliers libres', waar de patron slechts éénmaal per week zijn opwachting maakte. De ateliers en de École waren fysiek en ideologisch twee gescheiden werelden. De situatie in Gent was compleet verschillend. Zoals reeds aangehaald - in de periode voor het ontstaan van de hulpwetenschappen -, bestond de architectuuropleiding grotendeels uit het atelier. Dit atelier was naast de tekenruimte ook de plaats waar de theoretische principes en eventueel wiskunde, geschiedenis of literatuur werden gedoceerd. Theorie en praktijk waren sterk verweven en werden door dezelfde personen onderwezen. Het is pas in 1828, met de introductie van de hulpwetenschappen, dat hier verandering in kwam.

Algemeen kan men stellen dat de academie van Gent een kleinschaligere imitatie was van de École de Beaux-Arts in Parijs. De specifieke, Gentse context vroeg echter aanpassingen op cruciale punten. Hoewel de Gentse academie steeds opkeek naar het Parijse voorbeeld - ook het besproken Gentse salon kaderde in deze adoratie -, evolueerden beide

¹⁵² *Historie en Inrichting der Koninglycke Akademie van Teeken-, Schilder- en Bouw-Kunden, opgerecht te binnen de Stad Gend*, P.F. DE GOESIN, Gent, 1794, pp.118-120.

¹⁵³ Brief van de leerkrachten bouwkunde uit 1820, *Au Messieurs le President et Directeurs de l'Academie Royale de Gand*. SAG, ASK, nr. 17, sectie H, nr. 91.

¹⁵⁴ *École Royale des Beaux-Arts, section d'architecture, Règlement*, SAG, ASK, nr. 102, VII, nr. 5.

instellingen op een verschillende wijze. De invoering van de derde klas, de hechte relatie tussen de 'school' en de 'ateliers', de dominantie van de 'equisses' op de 'projets rendus' en het ontbreken van een toelatingsexamen waren fundamentele adaptaties op de Franse formule. Adaptaties genoodzaakt door de kleinere prestige van het instituut, de jonge architectuurscène te Gent, de beperkte lestijd en de kleinere financiële middelen.



FIG.33. Schilderij door Pieter Van Reysschoot in de OLV Sint-Pieterskerk te Gent.

PROFESSOREN ARCHITECTUUR AAN DE ACADEMIE TE GENT

De professoren waren van grote invloed op de inhoud van de onderwezen leerstof en de architectuurbenadering in het atelier. In volgend hoofdstuk worden korte biografieën van de professoren architectuur van 1770 tot 1830 chronologisch geordend. De focus ligt hierbij op de studies en verwezenlijkingen aan de academie of de deelnames aan het salon. Ten slotte wordt er ingegaan op de architecten die als externe juryleden losser betrokken waren bij de architectuuropleiding. Voor uitgebreide biografieën en een overzicht van het gebouwde werk van D'Huyvetter, De Hoon, Roelandt zie volgende masterproef: JACOBS, K., "Het netwerk van Jean-Baptiste Pisson. Een visie op de architectuurcultuur in Gent in het begin van de 19de eeuw.", 2009, Universiteit Gent.

PIETER NORBERTUS VAN REYSSCHOOT [1738-1795]

De Gentse schilder Pieter van Reysschoot was de zoon van de schilder Emanuel Petrus van Reysschoot en werd in 1770 aangesteld tot de eerste professor architectuur en perspectief aan de academie. Door zijn ervaring met geschilderde architectuur, theaterdecors en feestarchitectuur was hij vertrouwd met de heersende architectuuropvattingen.¹⁵⁵ Aanvankelijk schilderde Van Reysschoot hoofdzakelijk landschappen voor particulieren, maar later maakte hij vooral religieuze taferelen voor kerken en kapellen.¹⁵⁶ De grisailles in de Sint-Baafs kathedraal werden in 1790 door van Reysschoot vervaardigd.¹⁵⁷ Anno 2012 hangen er in de OLV Sint-Pieterskerk te Gent enkele schilderijen van Van Reysschoot die zijn passie voor landschappen en architectuur illustreren. Zijn grootste verdiensten als professor bouwkunde waren de aankoop van de 'Neufforge' publicaties in 1771 en zijn vertaling van de 'Cours d'Architecture' van Blondel in een handboek voor de studenten.

ADRIAAN VAN DE CAPELLE [1745-1804]

Meester-timmerman Adriaan Van De Capelle werd in 1770 aangesteld tot adjunct professor architectuur onder Pieter van Reysschoot. Hij vervulde deze functie slechts vier jaar en werd opgevolgd door Jean-Augustin D'Huyvetter.

JEAN-AUGUSTIN D'HUYVETTER [1750-1829]

D'Huyvetter was, zoals veel van zijn collega's, de zoon van een timmerman te Gent. Hij volgde een opleiding bij zijn vader maar evolueerde van schrijnwerker naar architect. Hij volgde lessen bouwkunde aan de academie en behaalde in 1772 de tweede en in 1774 de eerste prijs in het concours. In hetzelfde jaar werd hij nog benoemd tot professor bouwkunde aan de academie als opvolger van Adriaan van de Capelle. Hij begeleidde ondermeer P. De Broe en J.B. Pisson in hun studies. 1810 is het laatste jaar dat hij als professor architectuur vermeld staat.¹⁵⁸ Hij werd vervangen door een team van niet minder dan drie van zijn oud-leerlingen:

¹⁵⁵ VAN DE VIJVER, D., DE JONGE, K., "Ingenieurs en architecten op de drempel van een nieuwe tijd (1750-1830)", Universitaire Pers Leuven, Leuven, 2003, pp. 69,70.

¹⁵⁶ IMMERZEEL, J., "Hollandsche en Vlaamsche Kunstchilders, Beeldhouwers, Graveurs en Bouwmeesters van het begin der vijftiende eeuw tot heden", Volume 3, J.C. Van Kesteren, Amsterdam, 1843, pp. 15.

¹⁵⁷ "Tekeningen, pastels en aquarellen uit eigen collectie: Gent, Museum voor Schone Kunsten, 15 februari-28 april 1985", Museum voor Schone Kunsten, Gent, 1985, pp. 50.

¹⁵⁸ "Nieuwen utilen Almanach en Wegwyzer der stad Gent in het byzonder, en van het departement der Schelde in het algemeen", Bogaert-De-Clercq, Gent, 1810, pp. 83. Hoewel D'Huyvetter de enige professor architectuur was, stond hij in bepaalde jaargangen van de almanach aangeduid als tweede professor, terwijl de plaats van eerste professor architectuur 'vacant' was.

Goetghebuer, De Hoon en De Baets. In de hier bestudeerde periode was D'Huyvetter initieel nog actief als leerkracht. Tot zijn dood stond hij genoteerd als 'directeur honoraire' of 'bestuurder' van de academie.¹⁵⁹

D'Huyvetter ontwierp in Gent naast enkele huizen, de preekstoel van de Sint-Annakapel, het altaar van de Sint-Pieterskerk en het tabernakel van de Sint-Michielskerk.¹⁶⁰

LOUIS DE GRAEVE [GEBORTE- EN STERFDATUM ONBEKEND]

Louis de Graeve duikt voor de eerste maal op in de kringen van de academie als leerling en deelnemer aan het eerste salon in 1792. Met zijn tweede plaats op het examen van de vijf ordes en zijn verscheidene ereplaatsen in de concoursen, toonde hij zich bij de beste studenten van zijn lichting.¹⁶¹ Wanneer Jean-Augustin D'Huyvetter in 1810 stopte met het doceren van architectuur, nam De Graeve één jaar het bewind over.¹⁶² Wanneer de academie in 1812 vervanging gevonden had - in de vorm van Goetghebuer, De Baets en De Hoon - verliet De Graeve de academie. Hij werd later meermaals opgeroepen als extern jurylid. Van de levensloop van De Graeve is weinig geweten. Wel is er ook van hem een tekening aanwezig in het afscheidsboek van P.-J. Goetghebuer uit 1819.

JEAN-BAPTISTE DE BAETS [1783-STERFDATUM ONBEKEND] ¹⁶³

In tegenstelling tot veel van zijn tijdgenoten was Jean-Baptiste De Baets' vader geen timmerman maar decoratieschilder.¹⁶⁴ De Baets studeerde in 1808 af als architect aan de academie, samen met Jacques-Jean Dutry en Louis Roelandt. Hoewel hij in 1806 in het concours van de tweede klas Louis Roelandt

¹⁵⁹ "Nuttigen Almanach en Wegwyzer der stad Gent in het byzonder, en van de provincie Oostvlaenderen in het algemeen", D.J. Vanderhaeghen, Gent, 1829, pp.199-200.

¹⁶⁰ IMMERZEEL, J., "De levens en werken der Hollandsche en Vlaamsche kunstchilders, beeldhouwers, graveurs en bouwmeesters van het begin der vijftiende eeuw tot heden", Volume 1, J.C. Van Kesteren, Amsterdam, 1842, pp. 72.

¹⁶¹ "Byvoegsel: Lyste van de pryzen en de plaetsen verdient..." in "Beschryving van de Pronk-Zael, met toestemminge van Myne Edele Heeren Schepenen vander Keure, geopend op het Stadhuys der Stad Gent den 30 Mey 1792.", P.F. De Goesin, Gent, 1792, pp. 6,7,8.

¹⁶² "Resolutieboek van de academie". SAG, ASK, nr. 310, artikel 210, 23 oktober 1812.

¹⁶³ In bepaalde publicaties wordt Jean-Baptiste de Baets verward met kunstschilder Ange de Baets (1793-1855). Laatstgenoemde was ook leerkracht aan de academie, maar onderwees enkel perspectief en geen architectuur.

¹⁶⁴ GOETGHEBUER, P.-J., "Notes sur les sculpteurs et architectes des Pays-Bas.", Volume 3, ongenummerd.



FIG.34. Tekening door J.A. D'Huyvetter in het 'Album d'Amitié P.J. Goetghebuer'.

nog achter zich kon laten¹⁶⁵, werd hij in de uitslag van de eerste klas pas vijfde van de negen leerlingen.¹⁶⁶ Dat de Baets veel potentieel had als leerling blijkt ook uit zijn deelname aan de tentoonstelling van het Salon van 1806 met een perspectieftekening van een triomfboog.¹⁶⁷ Vanaf 1811 was hij werkzaam als tekenaar in het atelier van de Gentse architect en directeur van de academie Van de Capelle. In 1812 won hij de architectuurprijs - toen nog enkel voor studenten toegankelijk - op het Salon met zijn inzending voor een beursgebouw voor Gent, waarmee hij een prijs van 320 franc en een eremedaille behaalde.¹⁶⁸ Later werkte De Baets nog samen met Louis Roelandt, onder meer aan een monument ter herdenking van de slag bij Waterloo.¹⁶⁹

De eerste maal dat de naam van De Baets opduikt in

¹⁶⁵ *Notices des Ouvrages de Peinture, Sculpture, Architecture, Gravure, Dessin, Modeles, etc. Des Artistes Vivans, Exposés au Salon dans la Maison de Commune de la ville de Gand, ouvert le 21 Juillet 1806. Sous l'agrément de Mr. Le Préfet du Département de l'Escaut et de Mr. Le Maire de Gand, par la Direction de l'Académie de Peiture, Sculpture et Architecture.*, P.F. De Goesin-Verhaeghe, 1806, pp. 46-47.

¹⁶⁶ 'Résultats des Compositions d'Architecture 1808'. Uit 'Wedstrijdboek van de Academie 1802-1820', SAG, ASK, nr. 450.

¹⁶⁷ *Notices des Ouvrages de Peinture, Sculpture, Architecture, Gravure, Dessin, Modeles, etc. Des Artistes Vivans, Exposés au Salon dans la Maison de Commune de la ville de Gand, ouvert le 21 Juillet 1806. Sous l'agrément de Mr. Le Préfet du Département de l'Escaut et de Mr. Le Maire de Gand, par la Direction de l'Académie de Peiture, Sculpture et Architecture.*, P.F. De Goesin-Verhaeghe, 1806, pp. 23.

¹⁶⁸ *Salon d'exposition de productions d'artistes vivans, ouvert le 75 Juillet 1812, dans la salle de musée de tableaux de l'académie de dessin, peinture, sculpture et architecture de la ville de Gand, Au Local de ci-devant Collège des Augustins, sous l'agrément de Mr. Le Préfet du département et de Mr. Le Maire de Gand; par la direction de l'académie.*, P.F. De Goesin, Gent, 1812, pp. 3, 42, 52.

¹⁶⁹ GOETGHEBUER, P.-J., *Notes sur les sculpteurs et architectes des Pays-Bas.*, Volume 3, ongenummerd.

de documenten van de architectuuropleiding, is bij de ondertekening van de eerste concourstekening voor het academiejaar 1813-1814 opgesteld op 5 december 1812, het jaar van zijn Salon overwinning. Hij verving er Louis De Graeve en vormde een team samen met P.-J. Goetghebuer en J.J. De Hoon.¹⁷⁰

PIERRE-JACQUES GOETGHEBUER [1788-1866]

Goetghebuer was samen met Louis Roelandt en Liévin De Baste een spilfiguur in de oprichting van de 'Société Royale des Beaux-arts et de Littérature' in Gent. Hij volgde een teken- en architectuuropleiding aan de academie voor schone kunsten in Gent waar hij in 1810 afstudeerde als primus van de eerste klas bouwkunde. Hij kreeg er les van D'Huyvetter en zijn concourstekeningen werden gejureerd door een panel bestaande uit Jean-Baptiste Pissou, Louis de Graeve, Pierre-Jean de Broe, Buels en zijn latere collega J.J. de Hoon. In de prijsdeling ging Goetghebuer zijn klasgenoot, vriend en medeoprichter van de Société des Beaux Arts, Emmanuel Bruno Quaetfaslem voor, die tweede werd.¹⁷¹ Vervolgens trok Goetghebuer, zoals veel van zijn tijdgenoten, naar Parijs om zich in de architectuur te verdiepen en er gebouwen te schetsen en graveren. Na zijn terugkomst werd hij aangesteld tot professor architectuur aan de academie te

¹⁷⁰ *Programma Bouwkunde 1811-1828*, passage 1813-1814, SAG, ASK, nr. 326.

¹⁷¹ 'Résultats du Jugements des Compositions d'Architecture terminé le 18 Mars 1810'. SAG, ASK, nr. 450. 'Wedstrijdboek van de Academie 1802-1820'. De passage van 1810 bevat het verslag van de juring, de lijsten met behaalde plaatsen en de tabel met definitieve uitslagen.



FIG.35. Tekening door Louis De Graeve in het 'Album d'Amitié P.J. Goetghebuer'.



FIG.36. Tekening van de Sint-Baafskathedraal te Gent door P.-J. Goetghebuer in de 'Eglises de l'Europe'.

Gent.¹⁷² In 1819 stopte Goetghebuer met actief lesgeven en werd hij tot 'professeur honoraire' benoemd. Het was voor deze gelegenheid dat het reeds besproken 'Album d'Amitié P.J. Goetghebuer' werd samengesteld.

Zijn gebouwde werk in Gent bevat onder andere het 'Hotel de la Poste' op de Place d'Armes, de tegenwoordige Kouter. De grootste verdienste van Goetghebuer was waarschijnlijk zijn groot talent voor graveren en zijn drang tot verzamelen en publiceren. Hij gaf zijn 'Choix des Monuments: édifices et maisons les plus remarquables du royaume des Pays-Bas.' uit in 1827. In dit werk presenteerde Goetghebuer een selectie van gebouwen die vanwege hun structuur, plaats in de geschiedenis of originaliteit opmerkelijk waren. Elk gebouw werd voorzien van een gravure. Zelf schreef hij over deze publicatie de volgende profetische woorden:

*"Ce bel ouvrage, entrachant les principaux monumens des Pays-Bas, leur assure une existence souvent plus longue que celles des bâties mêmes."*¹⁷³

In 1829 maakte hij verder een reeks prenten onder de titel 'Cathédrale de Gand' en in 1831 voorzag hij de prestigieuze, Milanese publicatie 'Eglises de l'Europe' van enkele illustraties

van Vlaamse kathedralen.¹⁷⁴ De geschiedenis en architectuur van Gent waren een eendelige passie voor Goetghebuer. Zijn enorme kennis over deze onderwerpen blijkt ook uit de 'Notes sur les sculpteurs et architectes', een driedelig werk waarin hij de sculpturale en architectuurgeschiedenis van zijn geboortestad schetste van de 16^e tot en met de 19^e eeuw aan de hand van biografieën, illustraties en tentoonstellingsverslagen. Zijn archief is dan ook van onschatbare waarde en vormde reeds in de negentiende eeuw de basis voor geschiedenisonderzoek en lessen aan de hogeschool in Gent.¹⁷⁵

Goetghebuer's passages op de Salon in Gent schipperden - net zoals zijn interesses - tussen architecturale projecten en tekenopdrachten of gravures. De eerste maal stelde hij in 1810 een tekening tentoon van kolommen op de vrijdagmarkt.¹⁷⁶ In 1812 ging hij op hetzelfde elan verder met een perspectieftekening van een triomfboog opgericht door de 'Société de Commerce' van de stad Gent. Deze tekening werd bekroond met een eremedaille door de Société des

¹⁷² De opdrachten van de concoursen van het jaar 1811-1812, opgesteld in 1810, zijn door hem ondertekend. *Programma Bouwkunde 1811-1828*, SAG, ASK, nr. 326. P.-J. Goetghebuer staat ook als professor ingeschreven op de 'Tableau Nominatif' 1815. SAG, ASK, nr. 14, Sectie A.

¹⁷³ GOETGHEBUER, P.-J., "Notes sur les sculpteurs et architectes des Pays-Bas.", Volume 3, p. 172-173.

¹⁷⁴ DE BUSSCHER, E., "Pierre-Jacques Goetghebuer, Architecte, Professeur Honoraire de l'Académie Royale de dessin, sculpture et architecture à Gand." – Afscheidsrede door Edmond De Busscher, secretaris van de Société Royale des Beaux-arts et de Littérature, 1866, Gent, pp. 4.

¹⁷⁵ Professor H.C. Moke van de 'Hoge School Gent' gaf een cursus 'Coup d'oeil historique sur le Marché du Vendredi, à Gand' aan de hand van Goetghebuer's nota's. Zie DE BUSSCHER, E. pp.4.

¹⁷⁶ "Tableaux, Miniatures, Dessins, Gravures, Modèles de sculpture, Plans d'Architecture, etc. exposés par d'Artistes vivants, Au salon d'exposition. Ouvert le 30 Juillet 1810, dans deux Salles de la Maison-de-Ville de Gand. Avec l'agrément de Mr. le Prefet du Département de l'Escaut et Mr. le Maire de Gand, par la Direction de l'Académie de Peinture, Sculpture et Architecture établie dans la même Ville." P.F. De Goesin, Gent, 1810, pp. 33.

Beaux-Arts van de stad.¹⁷⁷ In 1814 stelde hij voor de eerste maal eigen architectuurprojecten, een 'academie voor de stad Gent' en 'een Château de campagne', tentoon.¹⁷⁸

Op latere salons stelde Goetghebuer enkel nog gravures uit zijn publicaties tentoon. In 1817 behoorden enkele gravures uit zijn '*Choix des Monuments*' tot de tentoonstelling. In de catalogus werd vermeld dat "*Le premier cahier vient de paraître, il est déposé au Salon ainsi que la liste des souscripteurs.*"¹⁷⁹ Intern betrokken bij de Société en de academie, bespeelde hij het salon als afzetmarkt voor zijn publicaties. Op de volgende verschijning van Goetghebuer op de Gentse salon was het wachten tot 1832. Niet toevallig stelde hij nu opnieuw enkele gravures tentoon die deel uitmaakten van de '*Eglises de l'Europe*'.¹⁸⁰

JOSEPH JAN DE HOON [1774-1850]

Hoewel geboren te Gent, volgde De Hoon zijn architectuuropleiding eerst aan de Koninklijke Academie te Antwerpen. Hij kwam in Gent echter verder studeren en behaalde er de eerste prijs van de bouwkunde. In 1810 vervoegde De Hoon, Louis De Graeve en Pierre-Jacques Goetghebuer als lesgever aan de architectuurafdeling van de academie. De Graeve werd op zijn beurt snel vervangen door Jean-Baptiste de Baets. De directie had grote verwachtingen bij de aanstelling van het nieuwe team van leerkrachten en hoopte zo de architectuurafdeling een nieuwe impuls te geven:

*"de Directie en twyffelt geenszins aen uwven iver om haere goede inzigten ten uytvoer te helpen brengen ende alzoo te doen leven eene Branche die tot alhier op deze academie eenigzins ten achter was gebleven."*¹⁸¹

De Hoon vervulde zijn functie als professor gedurende 9 jaar. In 1810 werd De Hoon tevens lid van de Société des Beaux-Arts waar hij later medewerker was op de afdeling architectuur.¹⁸² In Gent bouwde de Hoon, naast enkele woningen, een hospitaal en een school.

LODEWIJK (LOUIS) ROELANDT [1786-1864]

Afkomstig van Nieuwpoort was Louis Roelandt aanvankelijk in een timmermansatelier werkzaam. Hij studeerde architectuur aan de Gentse academie samen met zijn latere collega Jean Baptiste de Baets. Ondanks zijn matige start, domineerde Roelandt het concours van de eerste klas bouwkunde op ongeziene wijze en ontpopte hij zich tot de primus van zijn

¹⁷⁷ "*Salon d'exposition de productions d'artistes vivans, ouvert le 27 Juillet 1812, dans la salle de musée de tableaux de l'académie de dessin, peinture, sculpture et architecture de la ville de Gand, Au Local de ci-devant Collège des Augustins; sous l'agrément de Mr. Le Préfet du département et de Mr. Le Maire de Gand, par la direction de l'académie.*", P.F. De Goesin, Gent, 1812, pp. 22.

¹⁷⁸ "*Salon d'exposition de productions d'artistes vivans, ouvert le 25 Juillet 1814, dans la salle de musée de tableaux de l'académie de dessin, peinture, sculpture et architecture de la ville de Gand, Au Local de ci-devant Collège des Augustins; sous l'agrément de Mr. Le Préfet du département et de Mr. Le Maire de Gand, par la direction de l'académie.*", P.F. De Goesin, Gent, 1814, pp. 25.

¹⁷⁹ "*Catalogue des objets exposés au Salon de 1817*", Gent, 1817, pp. 39.

¹⁸⁰ "*Salon de Gand. Notice des Ouvrages de peinture, sculpture, architecture, gravure, dessin, etc. d'Artistes vivans; Exposés au palais de l'Université, Le 6 Août 1832.*", P.F. De Goesin, Gent, 1832, pp. 36.

¹⁸¹ 'Resolutieboek van de academie'. SAG, ASK, nr. 310, 6 februari 1811.

¹⁸² "*Liste des membres de la Société Royale des beaux-arts et de littérature de Gand, jusqu'au 20 novembre 1834 inclusivement*", Vanderhaeghen, Gent, 1834, pp. 3.

jaar.¹⁸³ Zijn leermeester, vriend en directeur aan de academie Pieter Domien Velleman maakte het mogelijk dat Roelandt zijn studies verder kon zetten in Parijs. Aan de *Ecole Spéciale d'Architecture* volgde hij lessen aan het atelier van Charles Percier (1764-1838) en Pierre-François Fontaine (1792-1853). Hij behaalde er verscheidene medailles en hield zijn oude leermeesters op de hoogte van zijn successen:

*"Suivi d'une recommandation flatuise de votre part, j'ai le bonheur d'Être admis à L'excelente Ecole de Mr. percier architecte de sa majeste et par ses bon soins a L'academie Imperiale d'architecture ou je suis Les Cours depuis dixhuit mois. [...] Je me fais un devoir de vous annoncer que la Classe des beaux arts de L'Institution m'a decerné la première medaille au concours de rendu du mois de 7bre dernier."*¹⁸⁴

Na zijn terugkeer in België ontwikkelde Roelandt zich tot een van de toonaangevende architecten van begin 19^e eeuw. In 1816 werd hij benoemd tot stadsarchitect van Antwerpen en doceerde hij er aan de academie. Gent volgde het voorbeeld van Antwerpen en in 1818 werd Louis Roelandt er aangesteld tot stadsarchitect als opvolger van P.J. De Broe. Wanneer hij in 1819 werd benoemd tot lesgever architectuur aan de academie van Gent, werd voor het eerst de term 'eerste professor' gebruikt. In tegenstelling tot de gelijke posities die De Baets, Goetghebuer en De Hoon vervulden, werd nu uitdrukkelijk een rangorde opgegeven:

*"L'académie à resolu dans la séance de ce jour (5 juni 1819) de vous conférer definitivement le titre de premier professeur dans la Classe d'architecture."*¹⁸⁵

Vanaf 1835 was Roelandt tevens hoogleraar architectuur aan de faculteit der wetenschappen van de Gentse universiteit. Zijn gebouwde werk is enorm en beslaat programma's gaande van scholen, gevangenissen, kastelen, stadhuizen, ... tot casino's en oliegasfabrieken, zowel in Gent als in Aalst, Ronse, Ninove, Bergen, Antwerpen, St-Niklaas en Brussel. Naast zijn lesgevende functies was Roelandt - als student - tevens de spilfiguur bij de oprichting van de *Société des Beaux-Arts* in Gent in 1808.¹⁸⁶

ARCHITECTEN LOS VERBONDEN AAN DE ACADEMIE TE GENT

Naast de professoren waren nog enkele personen verbonden met de architectuuropleiding aan de academie te Gent. De architect Pieter Domien Velleman (1769-1829) werd na zijn studies aangesteld tot directeur voor de architectuurafdeling. Naast Velleman, vervulde ook de aannemer en architect Jean-Baptiste van de Capelle de functie van directeur voor de architectuur. Beiden waren oud-leerling van Jean-Augustin

¹⁸³ '*Wedstrijdboek van de academie*', SAG, ASK, nr. 450, sectie 1808. Roelandt behaalde op de negen opdrachten vijf eerste plaatsen en scoorde het indrukwekkend totaal van 16 punten. Ter vergelijking, de tweede behaalde 27, de laatste 67.

¹⁸⁴ Brief van Louis Roelandt aan de academie van 2 januari 1811: '*L. Roelandt a mm le Presidents et Directeurs de L'academie de Gand.*'. SAG, ASK, nr. 12, sectie A, nr. 79.

¹⁸⁵ '*Resolutieboek van de academie*'. SAG, ASK, nr. 310, artikel 286, 5 juni 1819.

¹⁸⁶ IMMERZEEL, J., "*De levens en werken der Hollandsche en Vlaamsche kunstschilders, beeldhouwers, graveurs en bouwmeesters van het begin der vijftiende eeuw tot heden*", Volume 1, J.C. Van Kesteren, Amsterdam, 1842, pp. 20-22.

D'Huyvetter.¹⁸⁷ Hoewel zij zelf geen les gaven, zagen zij er op toe dat alles binnen de opleiding correct verliep. De opdrachten voor de concoursen werden tevens door hen goedgekeurd en ondertekend.

Voor de jurering van de concourstekeningen of de saloninzendingen werd veelvuldig beroep gedaan op externe juryleden. Dikwijls waren deze juryleden oud-studenten van de academie, praktijkcollega's van de professoren of leden van de *Société des Beaux-Arts*. Oud-leerkracht Louis de Graeve verscheen geregeld als jurylid, naast stadsarchitect Pierre-Jean de Broe (1761-1851). Na het stopzetten van hun lesgeven, werden ook De Hoon en Goetghebuer nog vaak aangesteld tot '*regters van het concours*'. Andere namen die in de loop van de hier bestudeerde periode opdoken zijn: Jean-Baptiste Pisson (1763-1818), metsers en architect Pierre-Jean Buels (data onbekend) en een zekere Colpaert en De Naeyer.¹⁸⁸ Deze figuren waren allen opgelijst als architecten in de stad en waren dus werkzaam in de praktijk.¹⁸⁹

Voor de samenstelling van de '*experten*' voor het salon was de Gentse architectuurscène onvoldoende prestigieus. Hiervoor nodigde men meer internationale architecten uit. Ter illustratie de selectie voor de architectuur op het salon van 1820: Tilman-François Suys (1783-1864), professor aan de Koninklijke Academie te Amsterdam, François Verly (1760-1822), stadsarchitect van Antwerpen, Lodewijk Roelandt, Van Geerdeghom, professor aan de Koninklijke Academie van Brugge, Pierre Bruno Bourla (1783-1866), professor aan de Koninklijke Academie van Antwerpen en Bruno Renard (1781-1861), architect te Doornik.¹⁹⁰ Van Geerdeghom, Bourla en Renard waren een vaste waarde voor de salonjureringen in deze periode.

ARCHITECTUURSCÈNE RONDOM DE ACADEMIE TE GENT

De chronologische ordening van de professoren architectuur en hun vorming legt de evolutie van de architectuuropleiding aan de Gentse academie bloot. Startend met de schilder Van Reysschoot, ontstond de opleiding als een annex van de schilderkunst. De sterke link tussen schilderkunst en architectuur was zeker niet ongewoon in de 18^e eeuw. Er dient ook op gewezen te worden dat Van Reysschoot meer was dan een genreschilder. De man was zeer belezen, bezat een uitgebreide bibliotheek en was bedreven in de wiskunde en het perspectief. Met Van de Capelle en later D'Huyvetter als adjuncten werd naast de invloed van schilder-architect ook die van schrijnwerker-architect geïntroduceerd. Opnieuw een ontwikkeling die gebruikelijk was, aangezien veel studenten overdag in het atelier van een schrijnwerker werkten. De academie was op dit moment ook een zelfbedruipend instituut geworden. De tweede generatie architectuurleerkrachten waren de oud-leerlingen van de eerste generatie. Een belangrijk gevolg van de architectuuropleiding aan een academie in eigen stad was dat men zich voortaan officieel 'architect' kon noemen. In

de edities van de '*Wegwyzer der stad Gend en de provincie Oost-Vlaanderen ...*' uit het einde van de 18^e eeuw werden figuren als D'Huyvetter, De Naeyere en Penneman nog als 'Temmerlieden en Schrynwerkers' bestempeld. Begin 19^e eeuw werd er een rubriek 'Bouwkonstenaeren' toegevoegd. De architectuur was met andere woorden geëmancipeerd ten opzichte van de schilderkunst en het schrijnwerk. Begin 19^e eeuw ontstond er zo in Gent een architectuurscène. Deze scène was van belang als maatschappelijk draagvlak voor de academie.

De zelfbedruiping van de academie zette zich voort. Wanneer men na de interim van Louis de Graeve de definitieve opvolgers voor D'Huyvetter koos, is het niet verwonderlijk dat men de meest getalenteerde en geëngageerde studenten van de academie nam. De Hoon, De Baets en Goetghebuer waren als student zeer actief. Uit de briefwisselingen blijkt dat ze regelmatig voorstellen deden aan de professor in verband met de manier van onderwijzen. Ze waren tevens betrokken bij de oprichting van de *Société des Beaux-Arts*, een vereniging die de, pas ontstane, architectuurscène trachtte te organiseren. Deze leerkrachten waren, voor de eerste maal in de geschiedenis van de academie, ook helemaal opgeleid als architect. Hoewel de drie professoren nog jong waren, lijkt het team goed samengesteld. De Hoon en De Baets waren meer praktijkgericht, terwijl Goetghebuer met zijn indrukwekkende kennis van binnen- en buitenlandse, klassieke en hedendaagse architectuur de focus meer op theorie kon leggen.

De aanstelling van Roelandt tot eerste professor van de architectuur in 1819 was van groot belang voor de academie. Men had terecht grote verwachtingen. De zeer getalenteerde Roelandt was de enige die uit ervaring wist hoe het er aan de Parijse academie - het eeuwige voorbeeld - aan toe ging. Bovendien werd er met Louis Roelandt een rijzende ster binnengehaald, hij belichaamde de kansen die de Gentse academie kon bieden aan jonge architecten. Men zou de aanstelling van Roelandt tot professor als een bekroning kunnen zien van de emancipatie van de architectuurafdeling.

¹⁸⁷ *Catalogue d'une belle collection de livres consistant en bons ouvrages d'architecture, histoire des pays-bas, histoire, voyages, etc., suivi d'une collection de dessins et estampes en feuilles, délaissés par M. J. A. d'Huyvetter*, D. Verhulst, Gent, 1850, pp.1.

¹⁸⁸ Afgeleid uit het wedstrijdboek, de beoordelingsdocumenten en de briefwisseling.

¹⁸⁹ Afgeleid uit de oplijstingen van 'bouwmeesters' in de "*Nuttigen Almanach en Wegwyzer der stad Gend ...*", D.J. Vanderhaeghen, Gent, jaargangen tussen 1800 en 1830.

¹⁹⁰ '*Extrait du Registre aux Arrêtes de l'Académie de Dessin, Peinture, Sculpture et Architecture, à Gand*', 22 maart 1820. SAG, ASK, nr. 17, sectie H, nr. 95.



FIG.37. Hoekhuis in empirestijl ontworpen door P.J. Guislain aan de Coupure. Oorspronkelijk was de begane grond volledig in rondbogen uitgewerkt.

DE LEERLINGEN IN DE ARCHITECTUUROPLEIDING

[Bijlage R]

DE BEZETTING VAN HET ARCHITECTUURATELIER

Het aantal leerlingen dat architectuur studeerde aan de Gentse academie varieerde sterk. In 1796 telde de eerste klas architectuur slechts één student, Tobias Van Belle. 12 studenten volgden de tweede klas waaronder de latere leerkracht Josephus De Hoon. De inschrijvingslijst van de derde klas vernoemde 23 studenten waar aan later nog 11 namen werden toegevoegd.¹⁹¹ In 1799 promoveerden 7 studenten van de tweede naar de eerste klas. De tweede en derde klas omvatten respectievelijk 9 en 20 leerlingen. Opnieuw werden er onder de handtekeningen en slotformules van de inschrijvingslijst 9 namen toegevoegd aan de derde klas.¹⁹² Dit doet vermoeden dat de leerlingen van de derde klas ook in de loop van het schooljaar nog konden inschrijven in het atelier.

In 1802 viel het aantal leerlingen in de verscheidene klassen in een beslissende plooi. De verhouding 9,12 en 22 studenten voor de drie klassen is een richtwaarde voor de periode tot 1820. Op de inschrijvingslijst van 1802 werd tevens een sectie voorzien voor 'Nieuwelingen', studenten die nog niet in een klas ondergebracht waren. De opvallendste van deze 25 namen is Louis Roelandt. Dit is tevens de eerste vermelding van de architect in de documenten van de academie.¹⁹³

De zoon van de stadsarchitect P.J. De Broe, Joannes De Broe maakte in 1802 voor het eerst deel uit van de eerste klas bouwkunde.¹⁹⁴ In 1804 nam hij opnieuw deel aan het concours en eindigde als eerste.¹⁹⁵ Dit verschijnsel deed zich voortdurend voor. Doordat er geen diploma bestond aan de academie, kon elke leerling zo veel deelnemen aan het concours als hij zelf wilde. Dikwijls doken figuren voor de eerste maal op onderaan de concoursuitslagen. Wanneer ze opnieuw deelnamen, stegen de studenten meestal in de rangorde. Het waren slechts uitzonderingen, zoals Louis

Roelandt in 1808¹⁹⁶ en P.J. Goetghebuer in 1810¹⁹⁷, die bij hun eerste deelname aan het concours van de eerste klas de eerste plaats behaalden. Gezien de latere verwezenlijkingen van beide personen, lijken de prestaties op de academie wel degelijk een graadmeter voor talent te zijn. Leerlingen die eenmaal de eerste plaats in het concours behaald hadden, namen het volgende jaar niet meer deel. Een mooie illustratie van het opklimmen van een leerling, is het parcours van Josse Migom. Migom startte in 1818 in de eerste klas bouwkunde en behaalde de 7^e positie op 9 deelnemers.¹⁹⁸ In het volgende concours klom Migom op naar de tweede plaats op 12 deelnemers.¹⁹⁹ Het is pas bij zijn derde deelname aan het concours dat eindigde in 1824, dat hij de eerste plaats wist te behalen.²⁰⁰ Dit wil zeggen dat Migoms loopbaan aan de academie als architectuurstudent niet minder dan 10 jaar duurde. De eerste twee jaar bracht hij in de derde klas door, vervolgens verbleef hij opnieuw twee jaar in de tweede klas en ten slotte 6 jaar in de eerste klas. Louis Minard legde een vergelijkbaar parcours af, hij werd achtereenvolgens 6^e, 4^e en 1^e.

In 1810 maakte de bezetting van de eerste klas een dieptepunt mee van slechts 6 leerlingen, om het volgende jaar opnieuw te stijgen naar gebruikelijke 10 studenten.²⁰¹ De bemanning van 10 tot 12 studenten bleef gebruikelijk tot 1826. Dat jaar steeg het aantal leerlingen tot 17²⁰² om in 1828 op te lopen tot 28.²⁰³ De grootte van de tweede en derde klas evolueerden uiteraard mee. Een typische bezetting voor de tweede klas werd verhoogd van 12 tot 30 studenten. Voor de derde klas liep het aantal inschrijvingen op tot circa 40. De 'nieuwelingen' van voorheen werden nu ondergebracht in de categorie 'Principen van de Bouwkunde'.²⁰⁴

¹⁹¹ 'Beoordeling gedaan op d'Academie van teken-kunde van de plaetstekeningen door de leerlingen gemaakt voor het Concours begonnen November 1796.', SAG, ASK, nr. 7, sectie H, nr. 26. Op een bepaald moment (exacte datum onbekend) stond er geen enkele student genoteerd in de eerste klas bouwkunde.

¹⁹² 'Actum van teeken School van Gend den 14. qvvr (november) 1799, present d'heeren C. van poucke en A. Bernaert Commisarissen ten offerte naerschreven door de directie benoemd by resolutie van 8bre (oktober) laetsleden.', SAG, ASK, nr. 7, sectie H, nr. 81.

¹⁹³ 'Lyste der Plaetsen Ingevolge het prys-concours geëyndigt 18. maerte 1802. beoordeeld 18. Juny 1802.', SAG, ASK, nr. 8, sectie H, nr. 127.

¹⁹⁴ Ibid.

¹⁹⁵ 'Lyste der Leerlingen van het prys-concours geëyndigt 18. maerte 1804. & beoordeeld 25. Ditto.', SAG, ASK, nr. 9, sectie H, nr. 268.

¹⁹⁶ 'Résultat de Composition de la 1^e Classe d'architecture 1808', Wedstrijdboek academie, SAG, ASK, nr. 450, sectie 1808.

¹⁹⁷ 'Résultat du Jugement des Compositions d'architecture du Cours terminé le 18. Mars 1810', Wedstrijdboek academie, SAG, ASK, nr. 450, sectie 1810.

¹⁹⁸ 'Résultat du Jugement des Compositions de la 1^e classe d'Architecture du 25. Juin 1820.', Wedstrijdboek academie, SAG, ASK, nr. 450, sectie 1820.

¹⁹⁹ 'Résultat du Jugement des Compositions de la 1^e classe d'Architecture du 14. Avril 1822.', Wedstrijdboek academie, SAG, ASK, nr. 451, sectie 1822.

²⁰⁰ 'Uitkomst van de beoordeling der Compositien der 1^e Klasse van Bouwkunde den 9 Mey 1824.', Wedstrijdboek academie, SAG, ASK, nr. 451, sectie 1824.

²⁰¹ 'Résultat du Jugement des Compositions de la 1^e classe d'Architecture de l'an 1812.', Wedstrijdboek academie, SAG, ASK, nr. 450, sectie 1812.

²⁰² 'Uitkomst van de beoordeling der Compositien der 1^e Klasse van Bouwkunde den 23 April 1824.', Wedstrijdboek academie, SAG, ASK, nr. 451, sectie 1826.

²⁰³ 'Uitkomst van de beoordeling der Compositien der 1^e Klasse van Bouwkunde den 12 Junij 1828.', Wedstrijdboek academie, SAG, ASK, nr. 451, sectie 1828.

²⁰⁴ 'Lyste der plaetsen volgens beoordeeling van 23. April 1826', SAG, ASK, nr. 20, sectie H, nr. 72.

Globaal gezien steeg het aantal architectuurstudenten dus gestaag tot ongeveer 1825, wanneer de groei explosief toenam. Waar er in 1797 slechts 36 studenten bouwkunde volgden, was dit aantal in 1828 toegenomen tot 118. Met deze groei ging echter niet ogenblikkelijk een verhoging van het aantal leerkrachten gepaard. Slechts twee leerkrachten, Louis Roelandt en Jean-Baptiste De Baets, stonden in voor het onderwijs van de leerlingen vanaf 1819.

DE STUDENTEN EN GENT

De meeste van de studenten waren afkomstig van Gent of omstreken en werkten overdag in een atelier van een architect, timmerman of schrijnwerker. Om deze reden werden de lessen aan de academie ook enkel 's avonds of 's ochtends georganiseerd. Een goed aandeel van de studenten stond ook later ingeschreven als architect of bouwmeester in de 'Wegwyzer' van de stad. In de 'Nieuwen utilen almanach en weg-wyzer der stad Gent' van 1824 staan volgende personen genoteerd onder de rubriek 'Bouw-konstenaers':

- Buels (familie van architecten, mogelijk 10^e van het concours van 1822)
- Colpaert (1^e van het concours van 1806)
- Coussement (2^e van het concours van 1799)
- De Baets (1^e van het concours van 1812)
- De Broe (1^e van het concours van 1788)
- De Broe J. (1^e van het concours van 1804)
- De Hoon (1^e van het concours van 1802)
- De Naeyer (3^e van het concours van 1802 en 1804)
- De Voghelaere (familie van architecten, mogelijk 5^e van het concours van 1820)
- D'Huyvetter (1^e van het concours van 1774 en leerkracht aan de academie tot 1810)
- Dutry (familie van architecten, mogelijk 3^e van het concours van 1810)
- Duvivier (1^e van het concours van 1814)
- Goetghebuer (1^e van het concours van 1810)
- Goetghebuer, zoon (1^e van het concours van 1822)
- Ingels
- Mortier (1^e van het concours van 1799)
- Pieters
- Roelandt (1^e van het concours van 1808)
- Vande Capelle (oud-student en directeur van de academie)
- Velleman (oud-student en directeur van de academie)²⁰⁵

In de Almanach van 1831 werd de lijst uitgebreid met volgende namen:

- Allo, vader (2^e van het concours van 1824)
- Allo, zoon (familie van architecten, mogelijk 2^e van het concours van 1828)
- De Hoon, F. J. (7^e van het concours van 1814)
- Guislain (1^e van het concours van 1826)
- Kerfysier
- Minard (1^e van het concours van 1828)
- Molyne
- Tavernier (1^e van het concours van 1816)
- Terneus (5^e van het concours van 1799)

²⁰⁵ 'Nieuwen utilen almanach en weg-wyzer der stad Gend In 't bezonder, en van de Provincie van oost-Vlaenderen in het algemeen, voor het jaar J.-C. 1824', Snoeck-Ducaju, Gent, 1824, pp. 119.

- Thienpont (2^e van het concours van 1816)
- Van Migom (1^e van het concours van 1824)²⁰⁶

Afgezien van Ingels, Pieters, Kerfysier, Molyne en Terneus hadden alle andere Gentse architecten banden met de academie. Opmerkelijk veel onder hen hadden de eerste, of andere hoge, plaatsen behaald in de concoursen. Van alle studenten die, in de hier bestudeerde periode, de eerste plaats behaalden in het concours, is het enkel Van Santen, de primus van 1820, die enkele jaren na het afstuderen niet als Gents architect genoteerd stond. Alle studenten die op de academie goed presteerden, waren dus in staat om later een carrière als architect uit te bouwen. Van de periode tot en met 1812 waren het vooral Jan-Joseph De Hoon, Louis Roelandt, Pierre-Jacques Goetghebuer, Emmanuel Quaetfaslem en Jean-Baptiste De Baets die zich tot invloedrijke figuren hebben ontwikkeld. De Hoon, De Baets, Roelandt en Goetghebuer werden reeds besproken als leerkracht aan de academie.

EMMANUEL QUAEFASLEM (1785-1851)

Na een architectuuropleiding aan de academie te Dendermonde van 1800 tot 1803, vervolgde hij zijn opleiding in Gent. In 1808 reeds behaalde Quaetfaslem de eerste prijs aan de salon van Gent met een ontwerp voor een slachthuis.²⁰⁷ Hij behaalde dezelfde prijs opnieuw in 1810 met een project voor een bibliotheek.²⁰⁸ In 1812 stond hij mee aan de basis van de oprichting van de 'Société Royale des Beaux Arts et de Littérature'. Na zijn studies vertok hij eerst naar Parijs en vervolgens naar Hamburg om er architectuur te gaan bestuderen. Hij vestigde zich uiteindelijk in Hannover, waar hij verscheidene hoge functies bekleedde waaronder senator en koninklijk raadsheer.²⁰⁹

ARCHITECTENFAMILIES AAN DE GENTSE ACADEMIE

Verscheidene leerlingen met de naam Dutry (of DuTrygespeld) volgden de eerste klas architectuur tussen 1806 en 1812. De documenten vermelden een Judocus, J., en Josse Dutry. Wie de studenten exact waren, is moeilijk uit te maken gezien de vrije manier waarop men in de vroege 19^e eeuw met namen omsprong. Zeker is echter dat Jacques-Jean Dutry (1746-1825) een Gentse architect was, actief in de vroege negentiende eeuw. Hij bouwde onder andere 'maisons de campagne' in Merelbeke en Kwatrecht. Op het domein van het kasteel van Leeuwergem in Zottegem bouwde hij een astronomische

²⁰⁶ 'Algemeenen Koophandels-almanak of wegwyzer der stad Gend en van alle de steden van de Provincie van Oost-Vlaenderen, voor het jaar O.-HC. Jesu-Christi 1831', Snoeck-Ducaju en zoon, Gent, 1831, pp. 139.

²⁰⁷ 'Tableaux, Miniatures, Dessins, Gravures, Modèles de sculpture, Plans d'Architecture, etc. exposés par d'Artistes vivans, Au salon d'eposition. Ouvert le 25 Juillet 1808, dans deux Salles de la Maison-de-Ville de Gand. Avec l'agrément de Mr. le Prefet du Département de l'Escaut et Mr. le Maire de Gand, par la Direction de l'Académie de Peinture, Sculpture et Architecture établie dans la même Ville.' P.F. De Goesin, Gent, 1808, pp. 11,53.

²⁰⁸ 'Tableaux, Miniatures, Dessins, Gravures, Modèles de sculpture, Plans d'Architecture, etc. exposés par d'Artistes vivans, Au salon d'eposition. Ouvert le 30 Juillet 1810, dans deux Salles de la Maison-de-Ville de Gand. Avec l'agrément de Mr. le Prefet du Département de l'Escaut et Mr. le Maire de Gand, par la Direction de l'Académie de Peinture, Sculpture et Architecture établie dans la même Ville.' P.F. De Goesin, Gent, 1810, pp. 36,48.

²⁰⁹ PIRON, C., F., A., "Algemeene levensbeschryving der mannen en vrouwen van België, welke zich door hunne dapperheid, vernuft, geest, wetenschappen, kunst, deugden, dwalingen of misdaden eenen naam verworven hebben, sedert de eerste tyden tot den dag van heden", Olbrechts, 1860, pp. 313.



FIG.38. Eenvoudig woningproject ontworpen door J. Migom aan de Coupure Links.

uitkijktoren in 1807.²¹⁰ In hetzelfde jaar ontwierp hij eveneens het kasteel 'Blauw Huys' in Drongen, dat in 1817 door J.B. Van de Capelle, directeur aan de academie, uitgebreid werd.²¹¹ Bij de restauratie van het kasteel van Ooidonk door J.B. Pisson rond circa 1810 was er tevens een J.J. Dutry betrokken.²¹² Mogelijk zijn de student(en) aan de academie de zoon, of zonen, van Jacques-Jean Dutry.

Aan het einde van de 18^e en het begin van de 19^e eeuw was de familie Guislain een vaste waarde in de Gentse architectuurwereld. De vader van de psychiater en amateurarchitect Jozef Guislain (1797-1860) was architect en zag in zijn zoon een getalenteerde opvolger.²¹³ Niettegenstaande de latere architecturale carrière van de psychiater samen met Adolphe Pauli, heeft hij zelf niet aan de academie gestudeerd. De naam Guislain duikt echter verscheidene malen op in de inschrijvingslijsten. In 1804 en 1806 stond Joannes Guislain ingeschreven in de eerste klas bouwkunde.²¹⁴ In 1808 vinden we J.B. Guislain terug²¹⁵ en in het concours van 1814 duikt er opnieuw een J. Guislain op.²¹⁶ Deze studenten behaalden bescheiden plaatsen, rond de 7^e stek. Het is enkel P.J. Guislain, die in 1822 in de eerste klas

terecht kwam, die de eerste plaats wist te behalen in 1826.²¹⁷ Zoals reeds aangehaald, stonden de Guislains ook in de 'Wegwyzer' vermeld als Gentse architecten. In 1836 stonden niet minder dan drie Guislains als architect ingeschreven in Gent op een totaal van 26.²¹⁸

Het is de laatstgenoemde P.J. Guislain-Fuerison (1795-sterfdatum onbekend) die in Gentse bouwsceñe actief was in de eerste helft van de 19^e eeuw. Pieter Guislain-Fuerison was betrokken bij de vroege ontwikkeling van de coupure. Hij bouwde er een hoekhuis van zes traveeën in laat-empirestijl in 1842.²¹⁹ Het hoekhuis werd later herbestemd als herberg en is tot op vandaag een horecazaak. De originele ornamentering zoals de friezen, bossage en het smeedwerk zijn bewaard. Het gebouw betekende de aanzet tot de ontwikkeling van de bebouwing tussen de Coupure Links en de Raas van Gaverestraat, een project waarbij ook Louis Minard - een studiegenoot van Guislain - betrokken was. Andere namen die in dezelfde context genoemd werden zijn Marlier en Migom, beiden geen onbekende aan de academie.²²⁰ Andere projecten van Guislain zijn de vergroting van de parochiekerk van Bassevelde, Assenede in 1841²²¹ en een lijstgevel in de Nederkouter.²²²

²¹⁰ WIEBEKING, K.F., *Architecture civile théorique et pratique: enrichie de l'histoire descriptive des édifices anciens et modernes les plus remarquables. Ouvrage ornée de 260 Pl.*, Volume 5, Lindauer, Munchen, 1829, pp. 178.

²¹¹ Inventaris van het Onroerend Erfgoed, ID = 26292.

²¹² Inventaris van het Onroerend Erfgoed, ID = 38122.

²¹³ DE BOISMONT, A., B., *Esquisses de Médecine Mentale - Joseph Guislain: sa vie et ses écrits.*, Baillière, Parijs, 1867, pp. 4.

²¹⁴ *Lyste der Leerlingen van het prys-concours geëyndigt 18. maerte 1804. & beoordeeld 25. Ditto.*, SAG, ASK, nr. 9, sectie H, nr. 268. *Lyste der Leerlingen*, SAG, ASK, nr. 10, sectie H, nr. 76.

²¹⁵ *Résultat de Composition de la 1^e Classe d'architecture 1808*, Wedstrijdboek academie, SAG, ASK, nr. 450, sectie 1808.

²¹⁶ *Résultat du Jugement des Compositions de la 1^e classe d'Architecture du 10 Juillet 1814.*, Wedstrijdboek academie, SAG, ASK, nr. 450, sectie 1814.

²¹⁷ *Résultat du Jugement des Compositions de la 1^e classe d'Architecture du 14 Avril 1822.*, Wedstrijdboek academie, SAG, ASK, nr. 451, sectie 1822. *Uitkomst van de beoordeling der Compositien der 1^e Klasse van Bouwkunde den 23 April 1824.*, Wedstrijdboek academie, SAG, ASK, nr. 451, sectie 1826.

²¹⁸ *Nieuwen utilen almanach en wegwyzer der stad Gent in 't bezonder, en van de provincie van Oost-Vlaenderen in het algemeen.*, Gimblet & Snoeck-Ducaju, Gent, 1836, pp. 142.

²¹⁹ De Inventaris van het Bouwkundig Erfgoed, ID = 20238.

²²⁰ Bonte, M., BRYSE, A., DE CLERCQ, L., ..., *De Coupure in Gent, scheiding en verbinding.*, Academie Press, Gent, 2009, pp. 106-110.

²²¹ Inventaris van het Onroerend Erfgoed, ID = 76304.

²²² Inventaris van het Onroerend Erfgoed, ID = 20792.



FIG.39. Katoenspinnerij De Ghandt-Vander Schueren ontworpen door J. Migom tussen 1839 en 1840.

Een andere veelvoorkomende naam in de leerlingenbestanden van de academie is Allo. Van 1816 tot 1828 was er continu een student genaamd Allo in de eerste klas bouwkunde ingeschreven. Het gaat telkens om een zeker J. of J.P. Allo die in 1822 en 1824 met J.P. Allo ainé aangeduid werd.²²³ De notities in de 'Wegwyzer' wijzen eveneens op een vader en zoon, met beiden identiek dezelfde naam, die het beroep van architect uitoefenden in Gent. Allo senior bouwde in 1833 een, intussen sterk verbouwde, empiregevel in de Brugsepoortstraat²²⁴. Het voormalig 'Werkhuis van Liefdadigheid' in de Hoogstraat is eveneens ontworpen door J.P. Allo in 1843.²²⁵ In dit geval gaat het waarschijnlijk om de zoon.

LATERE CARRIÈRE VAN STUDENTEN VAN DE ACADEMIE

Ook van andere studenten is gebouwd werk bewaard in Gent of omstreken. Het meest indrukwekkende oeuvre is uiteraard dat van Louis Minard (1801-1875) met onder andere de vele Gentse burgerhuizen, de Minardschouwburg en de

verscheidene kastelen in de provincie Oost-Vlaanderen.²²⁶

J. (Josse) Migom, die in 1816 startte in de eerste klas en gestaag opklom om in 1822 de eerste plaats te behalen in het concours, liet eveneens enkele bouwwerken na in de binnenstad. Betrokken bij de ontwikkeling van de Coupure bouwde hij enkele woningen op zowel de linker- als de rechteroever.²²⁷ Verscheidene van deze woonhuizen uit de jaren '30 en '40 waren opdrachten voor de katoendrukkerij Abraham Story en vormden samen het eerste grootschalige privé-huisvestingsproject aan de Coupure. In 1854 kreeg Migom eveneens de opdracht tot het ontwerpen van een gigantische toegangspoort voor een directeurswoning aan de coupure in Louis Philippestijl.²²⁸ De textielnijverheid bleek een geknipte opdrachtgever voor Migom. Op de Waalse Krook, net naast de Minardschouwburg, bouwde hij de Katoenspinnerij De Ghandt-Vander Schueren. De eerste bouwfase van de fabriek dateert van 1839. Het tweede volume werd in 1841 door Migom aangebouwd. Het gebouw is een getuige van de toepassing van de Manchesterstijl in de

²²³ 'Résultat du Jugement des Compositions de la 1^e classe d'Architecture du 14 Avril 1822.', Wedstrijdboek academie, SAG, ASK, nr. 451, sectie 1822. 'Uitkomst van de beoordeling der Compositien der 1^e Klasse van Bouwkunde den 23 April 1824.', Wedstrijdboek academie, SAG, ASK, nr. 451, sectie 1826.

²²⁴ Inventaris van het Onroerend Erfgoed, ID = 20177.

²²⁵ Inventaris van het Onroerend Erfgoed, ID = 20470.

²²⁶ Voor een overzicht van het volledige oeuvre van Louis Minard: <https://inventaris.onroerenderfgoed.be/dibe/persoon/3682>.

²²⁷ Inventaris van het Onroerend Erfgoed, ID = 20280, 21289, 20243.

²²⁸ Bonte, M., BRYSSÉ, A., DE CLERCO, L., ..., "De Coupure in Gent, scheiding en verbinding.", Academie Press, Gent, 2009, pp. 101. Na J. Migom was ook François Migom zeer actief als bouwondernemer aan de Gentse coupure in de jaren 1880-1890, zie pp. 135-139, 168.

Gentse nijverheidsarchitectuur.²²⁹

Dat ook F. Marlier, die vanaf 1826 enkele 4^e en 5^e plaatsen behaalde in het concours, een voortreffelijk architect geweest moet zijn, bewijst het artikel over Louis Roelandt in *'De levens en werken der Hollandsche en Vlaamsche kunstschilders, beeldhouwers, graveurs en bouwmeesters'* uit 1842. Als leerlingen van Roelandt worden volgende namen genoemd: L. Minard, L. Foqueur, Marlier, Migom, Ch. (Charles) le Clerc. (Restiaux).²³⁰ Een andere indicatie voor het talent van Marlier is een bericht in de *'Gazette van Gend'* uit 1826:

*"Den prys der Architecture is door bezondere regters, in de tegenwoordigheid van de heeren commissarissen met eenpaerige stemmen toegewezen aen den nr. 36, door den heer Marlier van Gend, leerling van den heer Roelandt, bouwmeester der hooge schole te Gend."*²³¹

Marlier won in 1826 het salonconcours met zijn inzending voor een paleis ten dienste van de *'Société royale d'Agriculture et de Botanique'* van de stad Gent. Hoewel Marlier nog student was in deze periode, was dit geen studentenwedstrijd. Het concours was voor iedereen toegankelijk en lokte 12 inzendingen.²³² De enige vermelding van een architect Marlier in de praktijk is in de verbouwing van de Sint-Hermes in Ronse in 1823. Een project waar ook P.D. Velleman en Louis Roelandt aan meegewerkt hadden.²³³ L. Foqueur, die ook als leerling van Roelandt genoteerd stond in de *'Levens en werken ...'*, volgde de eerste klas bouwkunde in 1826 en 1828 en behaalde er goede resultaten. Ludovicus Foqueur was, net als Roelandt, afkomstig van Nieuwpoort en ontwierp de eerste Vlaamse neogotische kerk, de Sint-Pieter in Koksijde, in 1845.²³⁴

Ookeenacademische carrière was na de architectuuropleiding niet uitgesloten. Een zekere J. Bresous was begin 19^e eeuw professor algemene bouwkunst aan de academie van Sint-Niklaas.²³⁵ Bresous bekleedde er tevens de functie van stadsarchitect²³⁶ en tekende plannen voor de uitbreiding van de parochiekerk Sint-Andreas en Gislenus in 1829.²³⁷ In hetzelfde jaar was hij eveneens betrokken bij de restauratie van de Sint-Margaretkerk in Temse.²³⁸ Hoewel er geen sluitend bewijs is dat het hier om dezelfde Josse Bresous gaat die van 1812 tot 1818 architectuur volgde in de eerste klas bouwkunde, is de kans reëel. De academie voor schone kunsten in Sint-Niklaas werd pas opgericht in 1818. Als student architectuur was men voorheen dus aangewezen op Gent of Antwerpen. Op de volgende leerkracht bouwkunde

aan de Gentse academie was het wachten tot Jacques Van Hoecke, die in 1828 zijn opwachting maakte in de eerste klas, assistent werd van Louis Roelandt in 1832.

NA DE ACADEMIE

In de beginjaren van de 19^e eeuw, steeg het aantal leerlingen aan de architectuurafdeling eerst gestaag en vervolgens explosief. Naar analogie met de academie te Parijs, bepaalde elke student zelf hoe zijn opleiding er verliep. Het winnen van het tweejaarlijks concours bewees het talent van een leerling en was zo goed als een garantie op een architectpraktijk in Gent. De traditie van het doorgeven van het beroep van vader op zoon, zoals in de gilden vaak het geval was, verdween niet met de opkomst van het academisch onderwijs. Verscheidene families manifesteerden zich op architecturaal vlak in de Gentse scène en de jonge mannen van deze families kwamen naar de academie om zich in de materie te verdiepen. De beste studenten vestigden zich na het afstuderen in Gent en bouwden er. De oprukkende industriële activiteiten vroegen steeds meer infrastructuur en deze generatie architecten bood daar een antwoord op.

De academie was sterk vergroeid met haar thuisstad. Het leeuwendeel van de studenten was afkomstig van Gent en de meeste onder hen bleven ook in hun geboortestad na het afstuderen. Slechts enkele uitzonderingen, waaronder Louis Roelandt, Emmanuel Quaetfaslem en Josse Bresous, zochten andere oorden op. Opmerkelijk is ook hoe veel studenten achteraf bij dezelfde projecten betrokken waren, vaak in combinatie met hun oude directeurs of professoren. Aan de restauratiewerken aan de Sint-Hermeskerk en de Sint-Martinuskerk in Ronse waren zowel P.D. Velleman, Louis Roelandt, Louis Minard, F. Marlier en Buels actief.²³⁹ Algemeen kan men besluiten dat de Gentse academie begin 19^e eeuw een school van provinciaal niveau was, die af en toe verraste door een architect van hogere klasse af te leveren. Deze uitzonderingen bevonden zich, vreemd genoeg, geconcentreerd voor 1810.

²²⁹ Inventaris van het Onroerend Erfgoed, ID = 20605.

²³⁰ IMMERZEEL, J., *"De levens en werken der Hollandsche en Vlaamsche kunstschilders, beeldhouwers, graveurs en bouwmeesters van het begin der vijftiende eeuw tot heden"*, Volume 2, J.C. Van Kesteren, Amsterdam, 1842, pp. 22.

²³¹ *"Gazette van Gend"*, Nr.1532, Maendag den 21. Augusti 1826, eerste artikel onder de rubriek 'Gend', Michiel de Goesin, 1826.

²³² *"Salon de Gand. Explication des ouvrages de peinture, sculpture, gravure, architecture, etc. Des artistes vivans, exposés au musée de l'académie, le 7 Août 1826."*, P.F. De Goesin-Verhaeghe, Gent, 1826, pp. 1-2, 5-6, 11-12.

²³³ Inventaris van het Onroerend Erfgoed, ID = 28723.

²³⁴ Bouwkundig erfgoed, Erfgoed, Beschermd bouwkundig erfgoed, Sint-Pieterskerk op <http://bezoeker.koksijde.be/product.aspx?id=1556>, geraadpleegd op 28/04/2012.

²³⁵ *"Wegwijzer der stad Gent en provintialen almanach van Oost-Vlaenderen, voor het jaar O.H.J.C. 1838."*, D.S. Vanderhaeghen-Mulin, Gent, 1838, p. 341.

²³⁶ *"Wegwijzer der stad Gent en provintialen almanach van Oost-Vlaenderen, voor het schrikkel-jaar 1836."*, D.S. Vanderhaeghen, Gent, 1836, p. 193.

²³⁷ Inventaris van het Onroerend Erfgoed, ID = 15271.

²³⁸ Inventaris van het Onroerend Erfgoed, ID = 15707.

²³⁹ Inventaris van het Onroerend Erfgoed, ID = 29047, 28723.

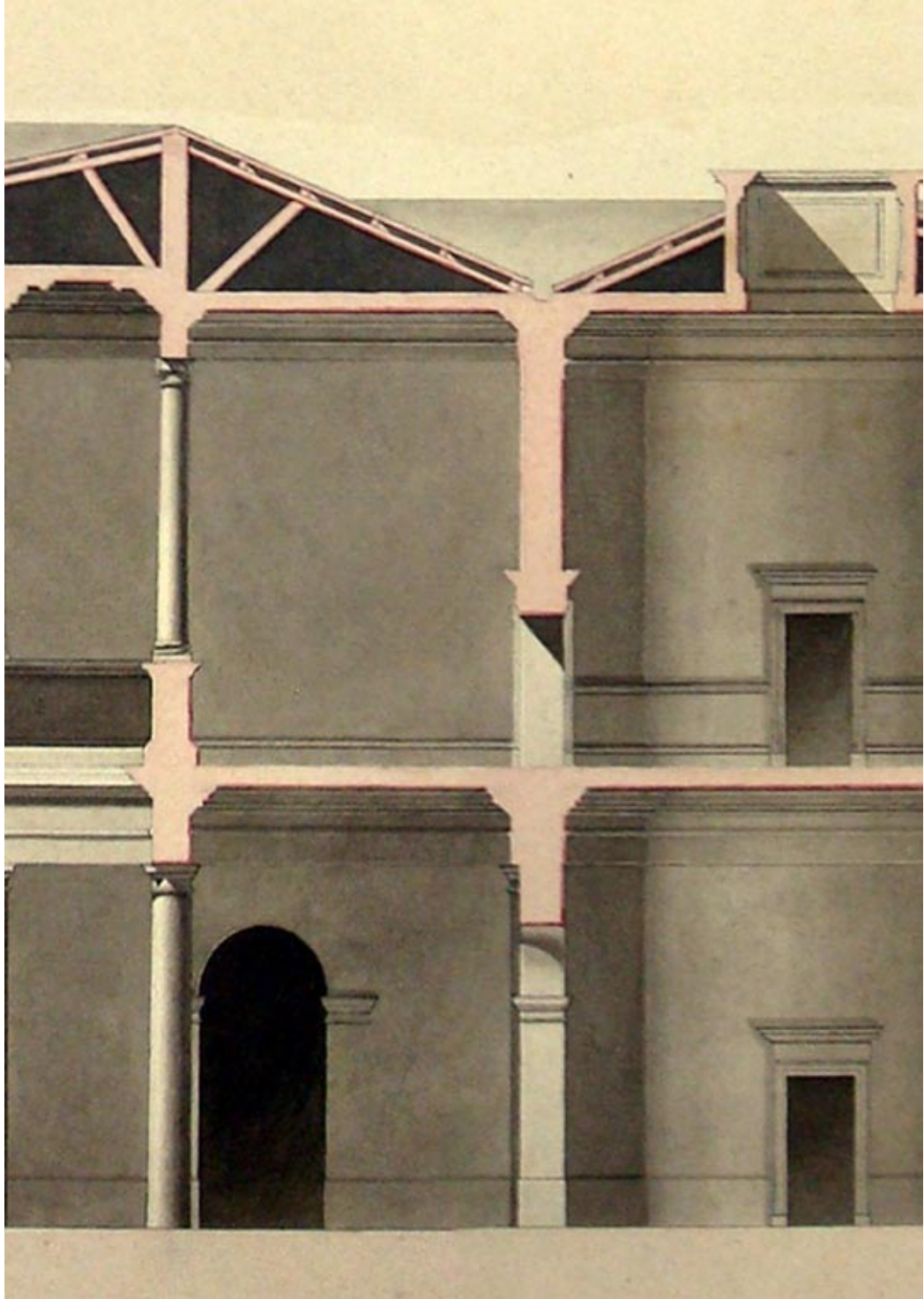

STUDIE VAN DE CONCOURSTEKENINGEN

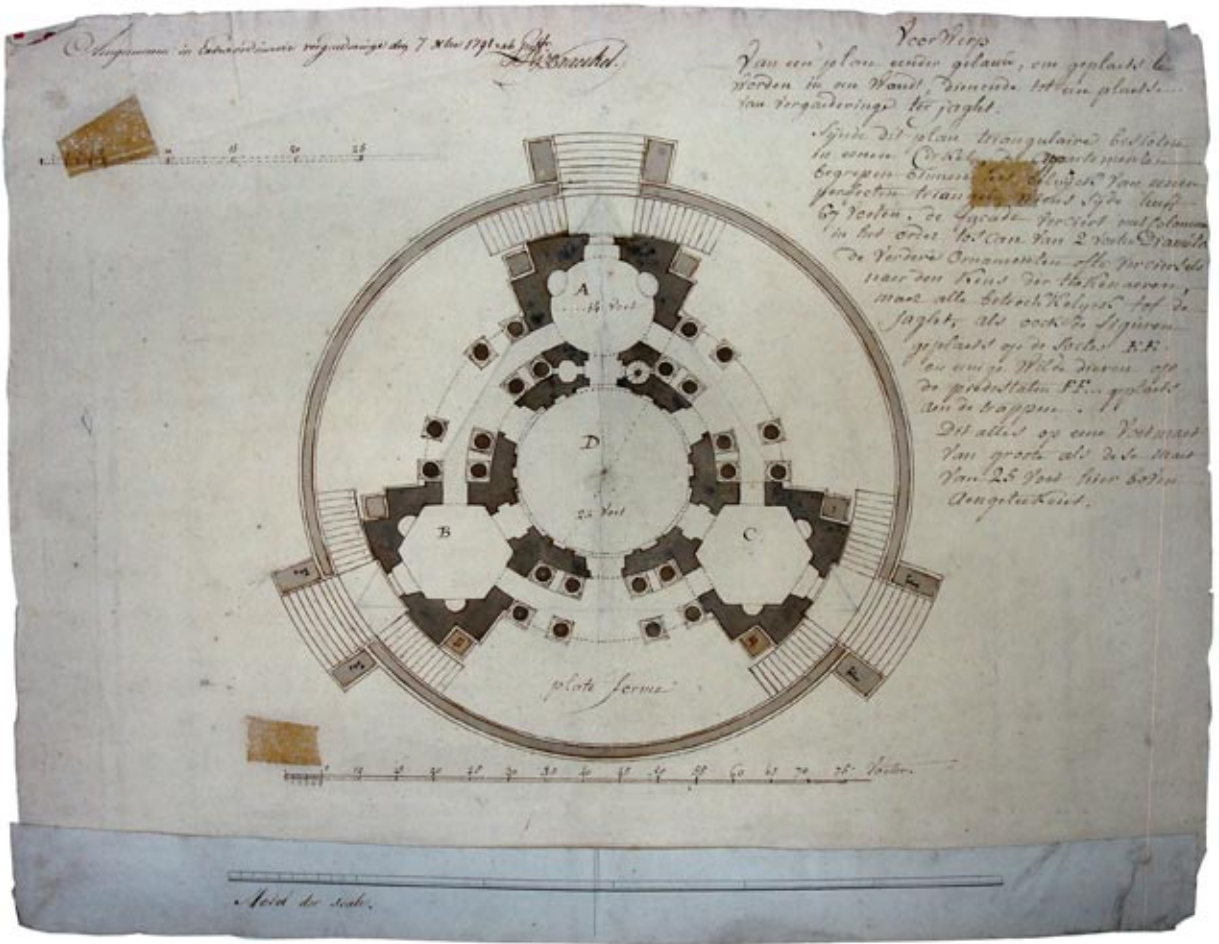

FIG.40. De oudste, bewaarde ontwerpdracht uit 1791.

ONTSTAAN VAN DE COMPOSITIE ALS ONTWERPOPDRACHT

[Bijlage A & B]

De tekeningen die gedateerd zijn tussen 1791 en 1805, zijn geen concourstekeningen. Het gaat om enkele ontwerp opdrachten en een ontwerp gemaakt voor een particulier. Deze documenten schetsen een beeld van hoe men de ontwerp opdrachten benaderde aan het prille begin van de 19^e eeuw.

OUDESTE, BEWAARDE ONTWERPOPDRACHT

Voorwerp

Van een plan eender gebaouw, om geplaatst te worden in een Woudt, dienende tot een plaetse van vergaederinge ter jaght. Sijnde dit plan triangulaire besloten in eenen Cirkel, de appartementen begrepen binnen het beluick Van eenen perfecten triangel, wiens sijde heeft 67 voeten. de façade verciert met colommen in het order toscan van 2 voeten Diameter. De Verdere Ornamenten ofte Verciersels naer den Keus der teeKenaeren, maer alle betrekelyck tot de jaght, als ook de figuren geplaatst op de socles E.E. en eenige Wilde dieren op de pedestalen F.F. geplaatst aen de trappen. Dit alles op eene Voetmaet Van groote als dese maet van 2.5 Voet hier boven aengetekend.

*Aengenomen in Extraordinaire vergaederinge
den 7 xbre (december) 1791*

[ondertekend door griffier Van Braekel]²⁴⁰

Deze tekening is de oudste, bewaarde ontwerp opdracht. Centraal op de pagina is een plan afgebeeld en in de marge werd de opdracht uitgeschreven. Het keurig getekende en ingekleurde plan vertoont veel gelijkenissen met de gravures uit Neufforges Recueils, maar is geen kopie. De jachttempel is perfect symmetrisch en opgebouwd op het schema van een gelijkzijdige driehoek. Elk hoekpunt werd vervolgens uitgewerkt tot een kamer. De opdracht bestond er in een façade te ontwerpen op basis van het opgegeven plan. Op het moment dat deze opdracht uitgeschreven werd, was Van Reysschoot professor architectuur. Men zou vermoeden dat het hier een opdracht voor de tweede klas betrof. Aangezien het reglement van 1792 het volgende vermeldde:

“Voor de tweede klasse konnen de gronden en plans aangewezen worden, uyt welke de leerlingen hunne elevatiën moeten trekken; zy konnen ook geschreven zyn, wanneer men eeniglyk vraegt, by voorbeeld, dat de leerlingen eene pyramide zouden schetsen.”²⁴¹

Voor de tweede klas voorzag men dus 'gronden' en 'plans'. Onder 'gronden' verstond men inplantingplannen, de 'plans' stonden voor een grondplan van een gebouw, zoals gegeven in de opdracht van 1791. Voor de eerste klas beperkte men

zich tot het voorzien van de 'gronden' waarop de leerlingen hun 'distributies' dienden te maken. Desondanks wijst het resolutieboek van de academie aan dat dit wel degelijk een opdracht voor de eerste klas was:

“Voor den concours van den jaere 1792. is door de vergaederinge besloten de leerlingen der Eerste klasse te laeten om prys-teekenen het plan van Een gebouuw om gesteld te worden in Een Wout, dienende tot byeenkomste ter Jacht; ende de tweede klasse te laeten tekenen den nr. 78 uyt het werk van neuforge hebbende voor titel: plan et Elevation d'une façade et gallerie à decorer les jardins.”²⁴²

VERVOLLEDIGEN VAN EEN PLAN

Programme voor de eerste classe in d'architecture voor de prysen van den jaere 1801

te maeken het plan waer van een vierde deel hier onder aangewesen wort als oock de facade van eenen tempel in het order yonicq moderne toegeijgent aen de overwinninge op de maniere alsoo in dese ruwe schitse te sien is

alle de voordere ornamenten ofte verciercelen als figuren basreliven trophen ende voordere ciraden naer de gouste van den teekenaer dog al betrekelyk op het principal object synde de overwinninge.

het sal den teekenaer vrijstaen den coupel ofte dom te verciieren met pilasters ende collommen in een band order naer een ijeders goetdunken

*Gezien en aengenomen om voor prys-teekeninge te Laeten dienen aen d' Eerste Klasse der Bouwkunde voor den cours eyndigende den 27. ventose²⁴³ 10. Jaer.
Gedaen in Extraord. Vergaed. den 1. nivose²⁴⁴*

[ondertekend door directeur J. Dellafaille en griffier Van Braekel]²⁴⁵

In tegenstelling tot de opdracht uit 1791, werd hier uitdrukkelijk vermeld dat het een opdracht voor de eerste klas betrof. De opdracht bestond er deze keer in om zowel het gegeven plan als de gevel te vervolledigen en opnieuw werden er enkele richtlijnen uitgezet door de professor. Voor de geveltekening

²⁴⁰ Tekeningenarchief KASK, nr. 1865.

²⁴¹ *Historie en Inrichting der Koninglycke Akademie van Teeken-, Schilder- en Bouw-Kunden, opgerecht te binnen de Stad Gend*, P.F. DE GOESIN, Gent, 1794, pp. 99.

²⁴³ Zesde maand van de Franse Republikeinse kalender, vergeleken met de Gregoriaanse kalender gelegen tussen februari en maart.

²⁴⁴ Vierde maand van de Franse Republikeinse kalender, vergeleken met de Gregoriaanse kalender gelegen tussen december en januari.

²⁴⁵ Tekeningenarchief KASK, nr. 1864.

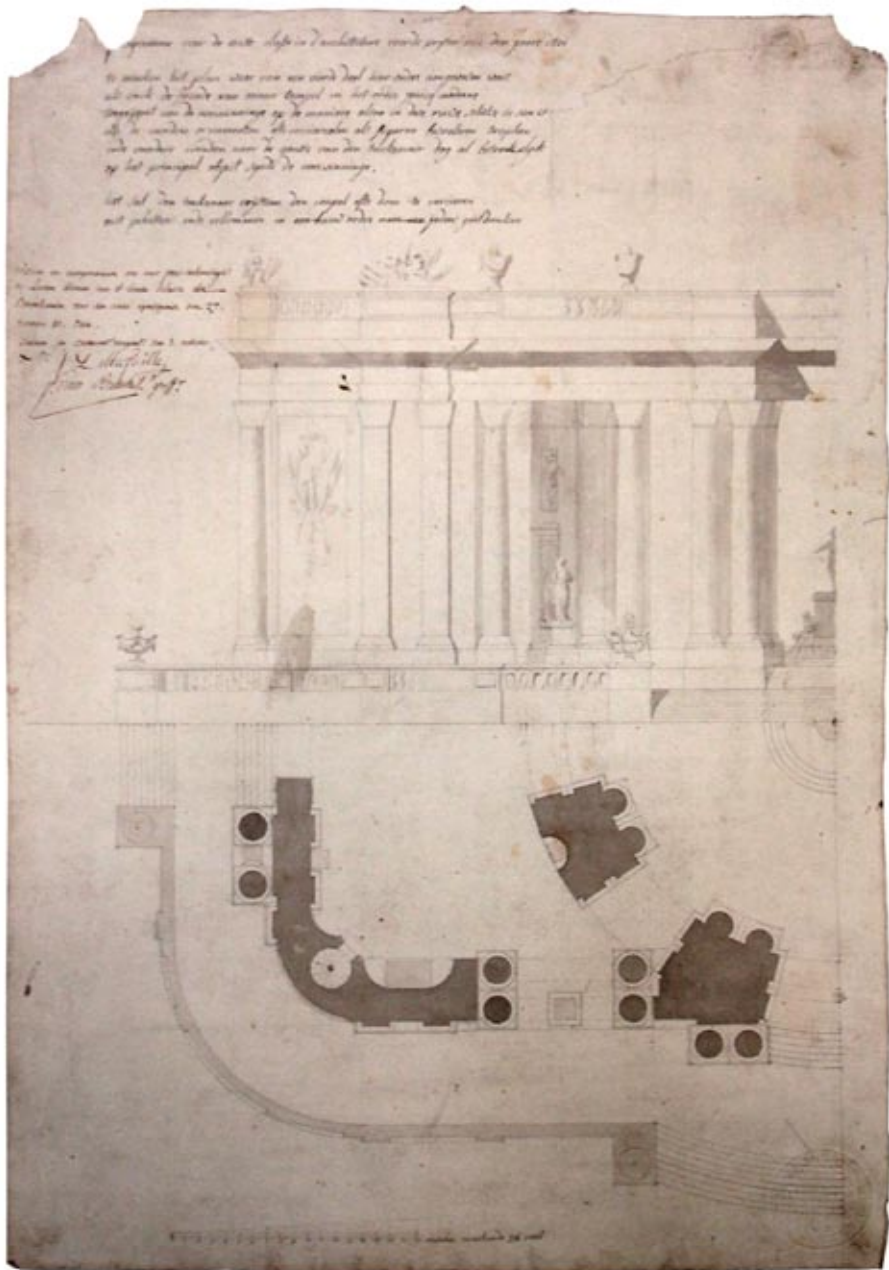

FIG.41. Opdracht voor de eerste klas uit 1801.

werd een schematische structuur van een zuilenorde gebruikt. Enkel de grote vormen van de kroonlijsten en het kapiteel werden geschetst. De specifieke invulling diende door de studenten te gebeuren, al gaf de opdracht aan dat men de Ionische orde diende te gebruiken. Opmerkelijk is het taalgebruik van de opdracht. In de beide gevallen sprak men voornamelijk over 'ornamenten' en 'versieringen'. Doordat de toepassing van symmetrie in deze periode absoluut niet in vraag gesteld werd, legde men de volledige plan- en gevelopbouw vast door het geven van een kwart van een plan of een halve gevel. De enige vrijheid die de studenten in werkelijk hadden, was het opsmukken van het gebouw. Meer dan enkele beelden, kroonlijsten of kolommen plaatsen, kon de student niet doen. Van daadwerkelijk ontwerpen is hier (nog) geen sprake. Zowel de schikking van de ruimtes op plan als de volumewerking werden door de opgave vastgelegd. De opgave maakte dan ook vermelding van 'de tekenaar', en niet van de 'ontwerper'.

STUDENTEN ONTWERPEN VOOR DE BOUWPRAKTIJK

In tegenstelling tot de voorgaande opdrachten, die het midden hielden tussen teken- en ontwerp opdrachten, werden er voor 1800 wel degelijk ook compositieopdrachten uitgeschreven voor de eerste klas bouwkunde. De best gedocumenteerde opdracht uit deze periode dateert van 1798. Zoals blijkt uit de briefwisseling rond een project voor een verbouwing van een burgerwoning, werden de architectuurstudenten ingeschakeld als ontwerpers in een wedstrijd uitgeschreven door een particulier.²⁴⁶

*"den Concours van den prys door eenen particulieren heer dezen stad gejongd aan de eerste Klasse der Architectuur voor d'Executie van het programma aen de zelve Klasse voorgesteld"*²⁴⁷

De bouwheer formuleerde zijn eisen zeer concreet en precies in 11 aandachtspunten, samengebracht in het 'Programma tot een veranderinge van een Gebauw'.²⁴⁸ Als bijlage bij de opdracht was een plan voorzien, dat niet bewaard is. Aan de bestaande muren op het gelijkvloers mocht niet geraakt worden. Dit niveau moest ingenomen worden door winkelruimtes en een ingang, groot genoeg om er met paard en koets doorheen te rijden. Op de eerste verdieping wenste de bouwheer een groot en een klein appartement, beiden geschikt om bewoond te worden door een 'rentier'. Verder verlangde de bouwheer nog een kleine woning, een 'porte couchere'²⁴⁹, stallingen en een koetshuis op zijn domein. Er werd expliciet vermeld dat alle ingediende tekeningen, bestaande uit plannen en de belangrijkste gevel, in het bezit van de opdrachtgever zouden blijven. Voor de auteur van de gekozen tekening werd een beloning van 4 dukaten²⁵⁰ voorzien.

Uit een brief van de directie blijkt dat een zekere student

²⁴⁶ De naam van de opdrachtgever is moeilijk leesbaar: Mr. Vraeck of Mr. Vrank.

²⁴⁷ Brief gericht aan Mr. Van Belle 'Heden is er in de vergaderinge van de directie der akademie verslag gedaan van de tekeningen ingekomen ...', opgesteld te Gent op 26 mei 1798, SAG, ASK, nr. 7, sectie H, nr. 54.

²⁴⁸ 'Programma tot een veranderinge van een Gebauw', SAG, ASK, nr. 7, sectie H, nr. 51.

²⁴⁹ Een structuur lijkend op een portico waaronder bezoek met paard en koets kunnen schuilen voor de regen bij het betreden van een domein of gebouw.

²⁵⁰ 1 dukaat was ongeveer 5 gulden.

Van Belle de winnende inzending getekend had. Door de problemen met het halen van de deadline, waarop de directie 14 dagen extra tijd gaf, besliste men initieel om geen prijs uit te reiken.²⁵¹ Ondanks deze beslissing en moeilijkheden inzake de conformiteit van de inzendingen met de opgave, zorgde de directie er uiteindelijk toch voor dat de student zijn beloning kreeg:

*"aengezien alle de Concurrenten niet gelykelyk volkomen hebben aen de condities van het programma en aen de Schriftelyke vermaningen aen elk een dien eynde gedaen, Komt den prys ingevolgd de zelve condities te onderblyven, niet min willende herkennen en beloonen den Iver die U in 't particulier hebt betoond met uwe tekeningen in 't nette optemaken en aen de condities te vokomen, heeft zij de heer proprietaris aenzogt aen U de geproposeerde belooninge ten tittel van gratuiteys toetestaen en aengezien den gemelden heer proprietaris dezen voorstel van de directie met plaisir heeft ingewillige; laet de directie U hier nevens de vier ducaten toekomen."*²⁵²

Deze opdracht plaatst enkele kanttekeningen bij de reputatie van de academie als in zichzelf gekeerde instelling. Gezien het zeer schaarse bronnenmateriaal uit deze periode, is het moeilijk uit te maken of het hier al dan niet om een geïsoleerd geval gaat. Het feit dat de academie een dergelijk initiatief toestond, is echter op zich significant. De bouwpraktijk werd daadwerkelijk binnengebracht in het atelier. De academie was op het moment van de eeuwwisseling een dynamisch instituut, waar de architecturale praktijk en de educatie sterk verweven waren.

DISTRBUTIE EN ELEVATIE

De winnaar van de wedstrijd, Tobias van Belle was een goede student aan de academie. Afkomstig van Mariakerke studeerde Van Belle architectuur aan de academie onder de bescherming van zijn vader Jacques Van Belle. In 1788 behaalde hij in de derde klas de eerste plaats in het concours. In 1792 behaalde hij in de eerste klas ereplaatsen in de concoursen voor 'distributie' en 'elevatie' en op het examen.²⁵³ In 1793 behaalde hij voor de eerste maal de eerste plaats in het concours voor de eerste klas.²⁵⁴ In 1796 deed hij die prestatie nog eens over en won hij eveneens het examen op de regels van de bouwkunde.²⁵⁵ Wanneer Van Belle in 1798 de wedstrijd van de particulier won, studeerde hij reeds 12 jaar aan de academie. Ondanks zijn indrukwekkend lange verblijf aan de academie verdween Van Belle later van de architectuurscène.

De tekeningen van de wedstrijd door de Gentse burger uitgeschreven, zijn niet bewaard in het archief. De opdracht vermeldde dan ook dat alle documenten in het bezit van de bouwheer zouden blijven. Het archief bevat wel enkele tekeningen van Tobias Van Belle, die van ongeveer

²⁵¹ Brief gericht aan de leerlingen architectuur 'Aen de leerlingen van de Eerste Klasse der Architecture componisten voor den bouw ...', opgesteld te Gent op 23 april 1798, SAG, ASK, nr. 7, sectie H, nr. 53.

²⁵² Brief gericht aan Mr. Van Belle 'Heden is er in de vergaderinge van de directie der akademie verslag gedaan van de tekeningen ingekomen ...', opgesteld te Gent op 26 mei 1798, SAG, ASK, nr. 7, sectie H, nr. 54.

²⁵³ 'Byvoegsel: Lyste van de pryzen en de plaetsen verdient ...' in "Beschryving van de Pronk-Zael, met toestemminge van Myne Edele Heeren Schepenen vander Keure, geopend op het Stadhuys der Stad Gend den 30 Mey 1792.", P.F. De Goesin, Gent, 1792.

²⁵⁴ "Historie en Inrichting der Koninglycke Akademie van Teeken-, Schilder- en Bouw-Kunden, opgerecht te binnen de Stad Gend", P.F. DE GOESIN, Gent, 1794, pp. 279.

²⁵⁵ "Notes Gantoise", 1792, sectie 'Gend den 11 Germinal 1796'.

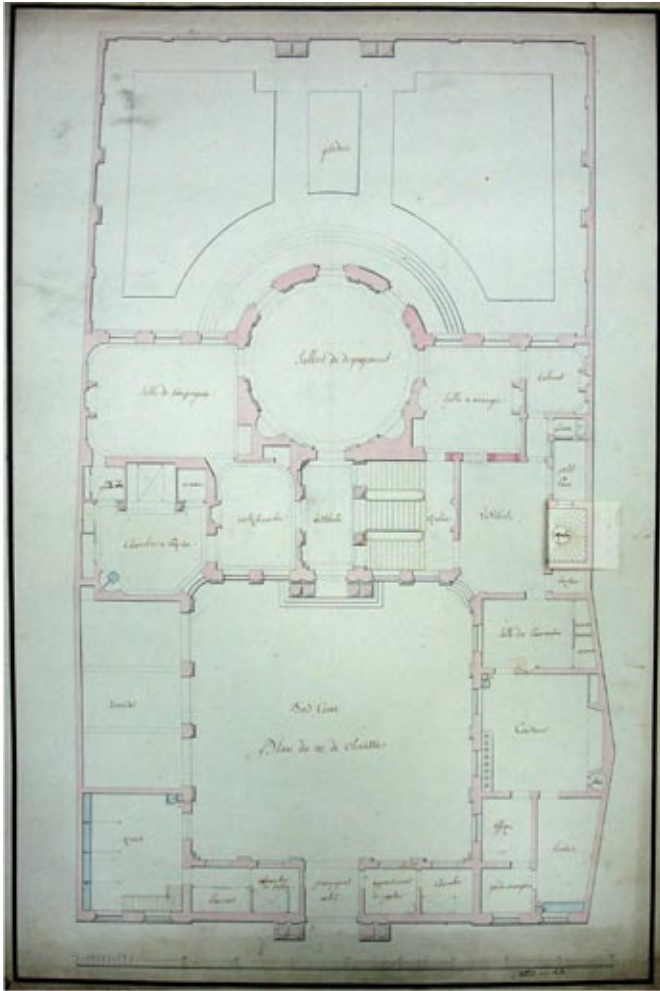

FIG.42. Concurstekening door Tobias Van Belle, 1793, gelijkvloers.

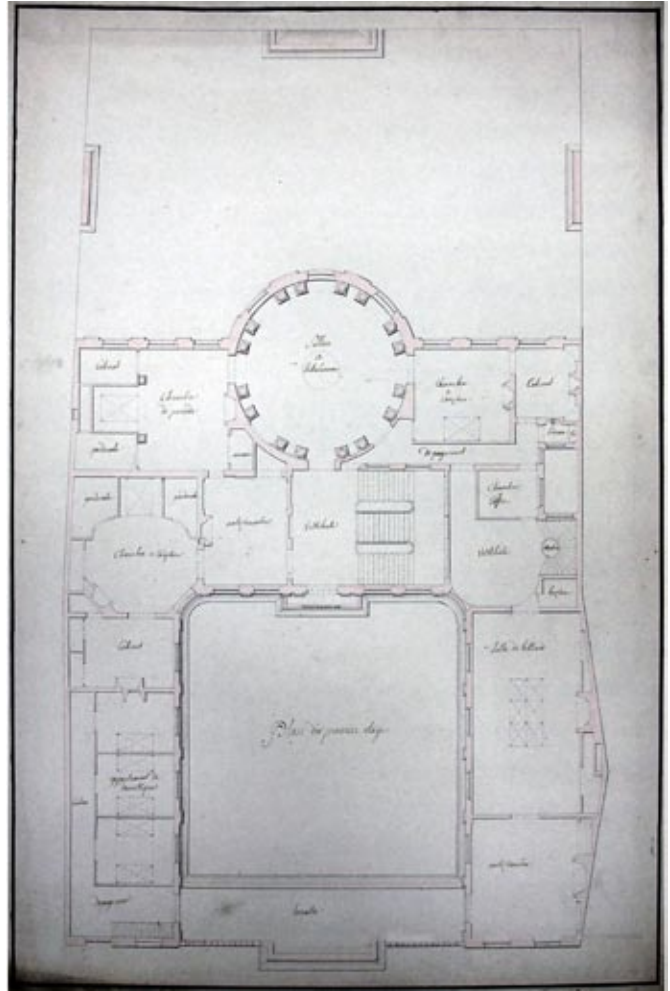

FIG.43. Concurstekening door Tobias Van Belle, 1793, eerste verdieping.

dezelfde periode dateren. Het zijn Van Belles winnende concurstekeningen van 1793.²⁵⁶ De twee plannen zijn op groot formaat getekend, bijzonder verzorgd gedetailleerd en ondertekend door Van Belle. De opdracht voor de tekeningen werd door Pieter van Reysschoot uitgeschreven en kaderde nog in het oude systeem waarin de 'Distributie' en 'Elevatie' opgesplitst werden. Voor de distributie vroeg men het volgende:

*"Ten aanzien van den prys der distributie of Compositie verkoos de vergaederinge het programma voor een huys te Bouwen op eenen irregulieren grond van 95 voeten Breedte ter Straete op 165. voeten Lengde Erve, moete hier van gemaekt worden twee distributien de eene van den eersten of platten grond de andere van de boven of principale stagie alle volgens het programma alhier gezien ende gearapheert, de twee voorzeyde programmata moete dienen voor de leerlingen van d'Eerste Klasse der Bouwkunde."*²⁵⁷

Het gedetailleerde programma van de opdracht is niet bewaard. Uit de tekeningen kan men echter afleiden dat het om een woning voor een rijke burger gaat. Het balkon

op de eerste verdieping, en de ondersteunende kolommen, vormden een centrale toegangspoort. Deze poort leidde de bezoeker naar een royale binnenkoer omgeven door kleinere vertrekken waaronder het - uiterst kleine - appartement van de portier, de stallingen en de keuken. Alle vertrekken van de woning werden als bel-etage uitgevoerd, enkel de stallingen bevonden zich op hetzelfde niveau als de 'bas-cours'. Op de as van de toegangspoort bevond zich ook de toegang tot de woning, geflankeerd door dezelfde kolommen als de poort aan de straatzijde. Waar de binnenkoer aan de woning raakte, werden de hoeken afgerond voor de elegantie van het geheel. De inrichting van de woning was, in tegenstelling tot de eenvoudige schakeling van lokalen rond de binnenkoer, complexer. Een centrale vestibule gaf toegang tot de, grofweg, drie verschillende zones in het gebouw. Aan de linkerzijde voorzag een antichambre in voldoende privacy voor de achterliggende slaapkamer met garderobe. Aan de rechterzijde bevonden zich de meer zakelijke ruimtes die ook uitgaven op de kamers rondom de binnenkoer. Het zwaartepunt van het ontwerp lag echter op de centrale as. In het verlengde van de ingang bevonden zich de meer publieke ruimtes. Een rijkelijk 'salon de dégagement' werd geflankeerd door een eetzaal en een ontspanningsruimte. Het salon, ontworpen op cirkelvormig grondplan, stak voor de helft uit het volume van de woning en gaf zo een zicht van 180 graden op de tuin. Op de eerste verdieping deed deze ruimte dienst als 'salon à l'Italienne', een plaats van samenkomst voor

²⁵⁶ Hoewel dit niet sluitend bewezen kan worden, komen de afmetingen van het grondplan op de tekening (95 op 165 voet) perfect overeen met de opdracht.

²⁵⁷ 'Resolutieboek van de academie'. SAG, ASK, nr. 312, 28 december 1793.

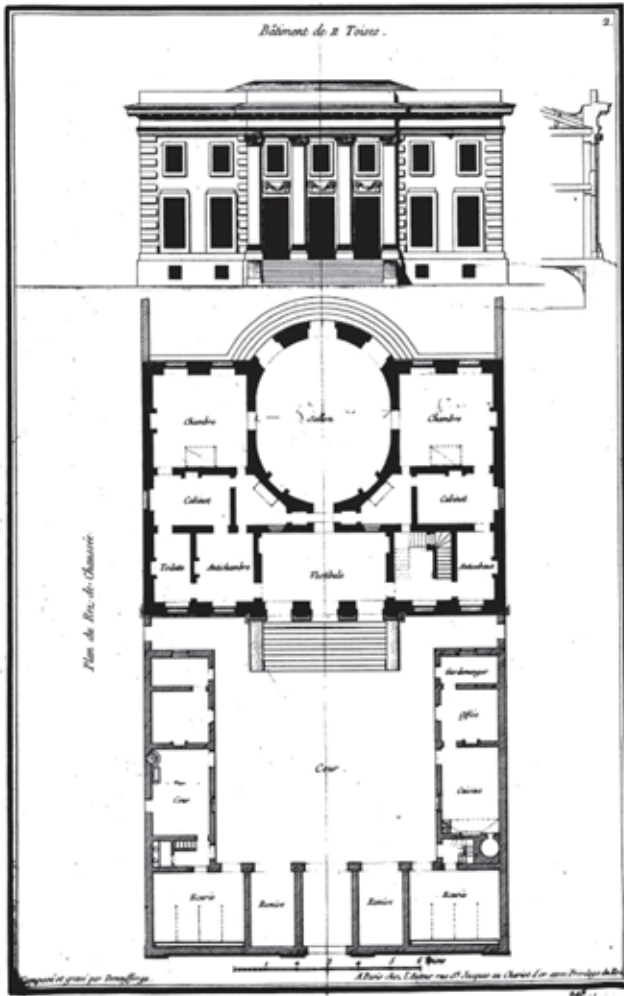

FIG. 44. 'Bâtiment de 11 Toises' (oude lengtemaat, een toise was 6 voeten) uit de 'Recueil élémentaire d'architecture' van Neufforge.

de drie aangrenzende slaapkamers. De vleugels langs de binnenkoer werden verdeeld in een ontspanningsvleugel met biljartkamer en een reeks slaapvertrekken voor het personeel aan de overliggende zijde. Aan de straatzijde bevond zich een groot terras bovenop de inkompoort.

De invloed van zowel klassieke als renaissancistische architectuur is duidelijk in de planopbouw. Van Belle ontwierp een Italiaans palazzo in het keurslijf van een Gentse rijwoning. De tekeningen maken duidelijk welke invloed de eerste jaren van de opleiding op de studenten van de eerste klas hadden. Het is niet duidelijk of de studenten tijdens de logeoefening van de concoursopdracht publicaties konden raadplegen, en de architectuurbibliotheek was op dit moment nog niet aangelegd, maar de academie was wel al in het bezit van de 'Recueil élémentaire d'architecture' van Neufforge. Van Belle had in de tweede klas bouwkunde prenten uit deze boeken nagetekend en was dus in elk geval vertrouwd met de architectuur van Neufforge. De symmetrische compositie met de driehoekswerking die hij ontwierp, vertoont dan ook veel gelijkenissen met de luxueuze burgerwoningen afgebeeld in Neufforges werk.

COMPOSITIE

Voorstellinge voor de teekeninge om plaetse ten jaere 1805

op desen onderstaenden terrein te maeken de distributie van een huys bequaem om bewoont te worden door personen van distinctie voerende koetsen en peerden den ingang ter straete zal moeten gemaekt worden met twee syd vleugelen waer in moet gevonden de keuken stallinge en remissen

van wedersyden van het huys ofte corps de logis zal moeten blyven een open plaetse ter weyde van 19 voeten om het ligt van de vynster gaeten in de naestgelegen huysen niet te verhinderen vermits deze vynsters niet en mogen geblint worden de dipte van aen de straete tot op den hof is 126 voeten de breedte ter straete 95 voet ende binnen de gemijne mueren van wedersyden 92 voet

De facade ofte den voorgevel van het huys als ook de twee syd vleugelen welkens breedte onbepaelt is Sal moeten gedecoreert worden met pilasters in het order corintien ofte composit verheven op een Soubassement ter hoogte van d'heerste statie gedecoreert met een balustrade ofte enterlas naer iders goetdunken.

Vu & approuvé en Séance du 17. nivose²⁵⁸ An XIII.

[ondertekend door J.J. van den Besie en griffier Van Braekel]²⁵⁹

Deze opdracht van 1805 is de oudste, volwaardige ontwerpbeurt bewaard in het tekeningenarchief. Het afgebeelde plan werd beperkt tot een schematische weergave van een perceel waarop de bouwzone afgebakend werd. Zowel de organisatie van de ruimtes, de opbouw van de gevel en de ornamentering van het ontwerp werden aan de deelnemende leerlingen overgelaten. De opdracht tot het ontwerpen van een woning voor een burger die een paard en kar bezat, werd de meest voorkomende opdracht in de concoursen tussen 1810 en 1830.

De opdrachten die aan de studenten architectuur gegeven werden, namen eind 18^e eeuw verscheidene vormen aan. De vroegste opdrachten illustreren hoe de opleiding nog vast zat op de oude structuur. Het was tegen deze 'gebrekkige' manier van onderwijzen dat de auteur van het reglement van 1792 zo hard tekeer ging. De leerlingen architectuur kregen in plaats van een ontwerpopleiding een tekenopleiding en ze beheersten de basisprincipes van de architectuur niet voldoende. De evolutie in de opdrachten toont hoe men langzaam afstapte van deze aanpak en op een andere manier naar architectuur ging kijken. Opdrachten als het vervolledigen van een grondplan, verdwenen in het begin van de 19^e eeuw uit de opleiding. De klassieke opdeling tussen de distributie en de elevatie werd later ook achterwege gelaten. De opdracht van 1805 is de eerste waarin men een 'volledige compositie' vroeg aan de studenten. Van hetzelfde gebouw werden plan en gevel voortaan samen ontworpen. De concoursen die in de verdere 19^e eeuw de opleiding domineerden vonden hier hun oorsprong.

²⁵⁸ Vierde maand van de Franse Republikeinse kalender, vergeleken met de Gregoriaanse kalender gelegen tussen december en januari.

²⁵⁹ Tekeningenarchief KASK, nr. 2305. In het archief wordt aan deze opdracht een tekening gelinkt: nr. 2304. Hoewel het hier ook een woningontwerp betreft, stemt het ontwerp niet overeen met de voorwaarden van de opdracht.

voorstelling voor de teekeninge van plaatte ten jaere 1805

op deze onderstaanden teeken te maken de afmetingen van een huys
begonnen en besloten te worden door poortenen van waantje overende
buiten en vanden den jaganng toe strate sal moeten gemaekt worden met
twee 1/2 sluytellen vooer in moet gereden de draeken stellinge en vanden

van wederdyden van het huys ofte coep de loep sal moeten slypen
een open plaatte ten wyde van 19 voeten en het loep van de vyndten gaten
in de waantjeloogen huysen moet te verhuieren vordit dese vordit moet en mogen
gelyk worden de dyte van een de strate tot op den loep is 126 voeten de brude toe strate
32 voet ende binnin de gemeyne muuren van wederdyden 32 voet

De facade ofte den voorveed van het huys als ook de twee 1/2 sluytellen welcken brude
ontpactt is sal moeten gidecorrest worden met pilastren in het ordel corinthien ofte compoest
verheven op een bouckstemaent ter hoogte vande boeckte strate gidecorrest met een balustrade
ofte entablatur naar des
voet maken



Van de oppervlakte en foon
te 17 nisse 1805
H. van der stadt
H. van der stadt
H. van der stadt



FIG.45. Oudste, bewaarde, volledige ontwerpopdracht uit 1805.

ANALYSE VAN DE WEDSTRIJDOPDRACHTEN

[Bijlage Q]

ONTWERPOPDRACHTEN IN DE CONCOURSEN

Alle concoursopdrachten voor de jaren 1811 tot en met 1828 werden gedetailleerd genoteerd in een programmaboek van de academie. Per opdracht werd neergeschreven op welke schaal er gewerkt diende te worden, wat het programma inhield en welke tekeningen er gemaakt dienden te worden. In bepaalde gevallen werd ook een inplantingplan voorzien.

Gemiddeld werden per cyclus van twee jaar 9 ontwerp opdrachten uitgeschreven. De eerste opdracht had meestal plaats rond december. Om de drie weken werd een nieuw concours georganiseerd. Op deze manier kon men in de eerste reeks 5 opdrachten laten uitvoeren, waarvan de laatste wedstrijd begin maart plaats had. Gedurende de zomer werd geen les gegeven, waardoor de eerstvolgende concoursopdracht eind november werd ingericht. Deze tweede reeks omvatte de resterende 4 of 5 opdrachten en eindigde in februari. Deze cyclus van twee jaar werd vervolgens als een geheel gequoteerd.²⁶⁰ Er werd in het atelier dus gedurende een periode van 3 weken toegewerkt naar het volgende concours.

De ontwerp opdrachten besloegen een breed gamma van bouwtypologieën. De meest klassieke opgave was een woning voor een rijke burger met paard en koets. Tijdens het eerste decennium van de 19^e eeuw werd in het eerste jaar van de eerste klas de focus gelegd op het ontwerpen van private woningen en werd er in het tweede jaar dieper ingegaan op het ontwerpen van publieke gebouwen.²⁶¹ Uit de oplistings van de opdrachten blijkt dat dit onderscheid in de praktijk later verwaterde. Het verschil tussen private en publieke gebouwen was wel een cruciaal punt in de ontwerp opdrachten. Globaal werd er gesteld dat een concours een opbouwende structuur moest volgen. Men startte met een eenvoudige, kleinschalige opdracht waarna de opdrachten steeds groeiden in schaal. De eindopdracht van elke reeks - het orgelpunt van het concours - was telkens een monumentale ontwerp opgave. Het concours van 1811-1812 was volgens deze redenering opgesteld. Een opdracht voor een publieke fontein werd gevolgd door enkele huizen. Een klooster, concertzaal en twee fabrieken introduceerden de publieke bouwwerken. Als laatste greep men terug naar de klassieke typologieën en werd een triomfboog gevraagd. Welke opdrachten uitgeschreven werden, was een onderwerp dat ook onder de studenten leefde. Getuige daarvan is een

brief die P.J. Goetghebuer en B.E. Quaetfaslem in 1809, als studenten van de eerste klas bouwkunde, stuurden naar hun professoren:

*"le Cours pour prix est déjà avance jusquia la Septieme Composition, qui n'ont été que seulement des distributions des Maisons. Nous desirent beaucoup Messieurs que nous pouront jouir du bonheur, qu'on ú nos collegue du cours passe, de pouvoir etudier des Edifices, digne d'un Cours de votre Academie ..."*²⁶²

De industriële realiteit werd in de ontwerp opdrachten niet uit de weg gegaan, maar kwamen voornamelijk in de vroegste concoursen voor. Tussen 1811 en 1816 werden de opdrachten gegeven tot het ontwerpen van verscheidene fabrieken waaronder een tabakfabriek, of een fabriek voor het gieten van ijzer, slachthuizen of een katoenspinnerij. In de latere opdrachten maakten de grote industriële complexen plaats voor meer burgerlijke programma's. Koffiehuizen, kastelen, burgerhuizen, bureaus, paviljoenen, concertzalen, scholen, bibliotheken en schouwburgen verdrongen de fabrieken. Enkel nog kleine spinnerijen, als annex bij een woning, haalden de selectie. Deze evolutie was mogelijk het gevolg van de beïnvloeding door de 'École des Beaux-Arts' in Parijs. Veel voorkomende opdrachten aan de École waren scholen, musea, hotels, theaters en grote burgerhuizen.²⁶³ Een mogelijke inspiratiebron voor het opstellen van de concoursopdrachten waren de "Grands Prix D'Architecture, Projets couronnés par L'Academie d'Architecture ..." publicaties van Detournelle en Vaudoyer die deel uitmaakten van de architectuurbibliotheek.

TERMINOLOGIE: COMPOSITION, DISTRIBUTION EN DISPOSITION

De ontwerpconcoursen werden aan de Gentse academie steevast omschreven als wedstrijden in 'Compositie'. De academische term 'Composition' werd aan de 'École des Beaux-Arts' pas eind 19^e eeuw algemeen gebruikt om het ontwerpen te beschrijven. Als vroegere benamingen werden 'Distribution' en 'Disposition' gebruikt.²⁶⁴ In de 'Dictionnaire des Beaux-Arts' uit 1806 werd compositie enkel in relatie tot de schilderkunst en de muziek besproken. De compositie

²⁶² Brief aan de directie 'Messieurs le Président et directeurs, Nous eleves de la premiere Classe d'architecture de votre Academie...', 1809, SAG, ASK, nr. 11, sectie A, nr. 110.

²⁶³ CHAFEE, R., "The teaching of architecture at the ecole des beaux-arts" uit DREXLER, A. "The architecture of the ecole des beaux-arts", Secker & Warburg, Londen, 1977, pp. 85,86.

²⁶⁴ VAN ZANTEN, D., "Architectural Composition at the Ecole des Beaux-Arts from Charles Percier to Charles Garnier" uit DREXLER, A. "The architecture of the ecole des beaux-arts", Secker & Warburg, Londen, 1977, pp. 111-112.

²⁶⁰ Afgeleid uit de data van de concoursen van de bouwkunde. 'Programma Bouwkunde 1811-1828', SAG, ASK, nr. 326.

²⁶¹ Brief van P.D. Velleman 'Op den Voorstel gedaen door de heeren Directeurs der Academie van teeken Schilder en Bouw-Konst in Gend', 1805, SAG, ASK, nr. 9, sectie A, nr. 328.

was de kunst om objecten te plaatsen waardoor de schilder of tekenaar zijn onderwerp of idee kon uitdrukken.²⁶⁵ 'Distribution' werd eveneens hoofdzakelijk in verband met schilderkunst gesitueerd. Distribueren betekende het schikken van objecten op een doek zodanig dat zij een globaal effect beoogden. Er werd wel opgemerkt dat de 'distributie van gebouwen' rekening hield met de inplanting, de zontoetreding en de plaatsing van ornamentering.²⁶⁶ Het enige begrip dat enkel een architecturale invulling kreeg was de 'Disposition'. Alle mogelijke begrippen met betrekking tot het tekenen van architectuur werden er gesitueerd:

*"Disposition, en architecture, se dit de l'ordre et de l'arrangement que l'intelligence de l'architecte imprime aux détails, comme à l'ensemble d'un édifice. Il paroît que chez les Romains ce mot correspondoit à ce que nous appellerions distribution ou l'art de dessiner l'architecture ; car Vitruve distingue, dans la disposition, trois parties, l'ichnographie, l'ortographie et la scénographie, c'est-à-dire, le plan, l'élévation, et la vue perspective. Aujourd'hui on prend le mot disposition dans un sens plus général et plus théorique. On dit une belle, une savante disposition, une disposition vicieuse, mesquine, etc. La Disposition diffère de la distribution, en ce que la première embrasse toutes les parties de l'architecture et tous les rapports d'un édifice, lorsque la seconde a pour objet spécial l'arrangement et l'ordonnance des pièces, dont se compose son intérieur."*²⁶⁷

'Distribution' kwam in de Beaux-Arts terminologie overeen met het tekenen van architectuur, het schikken van elementen tot een geheel. 'Disposition' daarentegen sloeg op een groter geheel waarin alle theoretische en conceptuele aspecten omtrent ontwerpen vervat waren. De oudste tekeningen aan de Gentse academie werden nog gemaakt voor de concoursen waar de 'Distributie' en de 'Elevatie' gescheiden wedstrijden waren. 'Distributie' werd in dit opzicht dan ook benaderd zoals in de Beaux-Arts terminologie en betekende het ontwerpen van een grondplan. Vanaf circa 1800 werd enkel nog over de 'Compositie' gesproken, een evolutie die zich ook in het buitenlandse architectuuronderwijs ontwikkelde. In de 'Dictionnaire de l'Académie Française' uit 1835 was de betekenis van 'Composer' reeds geëvolueerd tot het maken van een geheel uit verscheidene delen.²⁶⁸ Ook op de concourstekeningen van de École Polytechnique, waar Durand als professor architectuur werkzaam was, dook de term 'Composition' op.²⁶⁹

²⁶⁵ MILLIN DE GRANDMAISON, A.-L., "*Dictionnaire des Beaux-Arts, par A.L. Millin, Membre de l'Institut, Conservateur des Médailles, ... Professeur d'antiquités, etc.*", L'imprimerie de Crapelet, Parijs, 1806, Vol. 1, pp. 532.

²⁶⁶ Ibid., pp. 453.

²⁶⁷ Ibid., pp. 454.

²⁶⁸ "*Dictionnaire de l'Académie Française*", Imprimerie et Librairie de Firmin Didot Frères, Parijs, 1835, pp. 361.

²⁶⁹ SZAMBIEN, W., "*Jean-Nicolas-Louis Durand, 1760-1834, De l'imitation à la norme*", Picard, Parijs, 1984, pp. 262, fig. 106.

181 $\frac{1}{2}$.

Arden 28 January 1811. present de
 onderschreven hierin, is voor H. Concours gericht de
 volgende programme.

Eene Brauwerij, met woonst voor den Meester.

Zy zal moeten bevatten eenen grooten Coev met remisen
 en stallen, werkhuis voor den Kuypen, in welke Brauwing
 zal gesterkt worden met drie ketels in sterke kuypen,
 ook Koek-Bakken, pompen, eenen harst en andere
 noodzakelykheiden.

het corps de logis zal moeten gemaakt worden op
 soustement; hier van te maken twee plaats, den Rez-
 de chaussée en de eerste Stagio, als ook de Faucille ter Straete.

men moet bemerken dat men langst de twee zyde kanten
 gun Licht mag nemen. de Grootte zal zyn ter Straete 60.
 voet, de Diepte 250. voet, de Breedte 135. voet op het water.

alvus bestoten date als boven.

ont. J. B. Van de Cappelle, Louis de Grave,
 J. J. de Hoon, P. J. Goutghebuer.

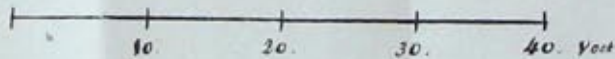
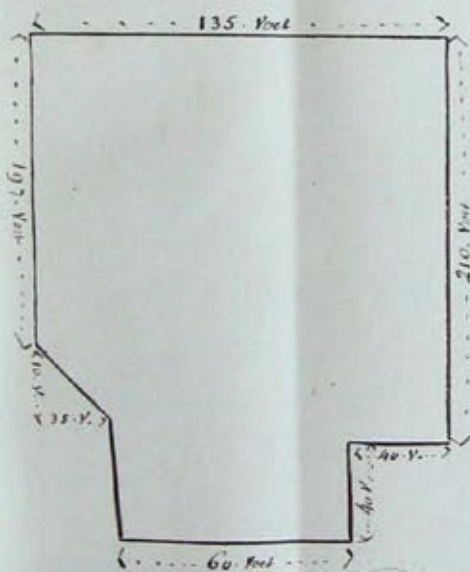

Dire Programme alvus aan de Discipelen
 overgeeven om 8 uen 's morgen
 uwe of welke hebben geconcurrert in volgende
 Leerlingen:

De Baets	10	de 1 ^e	1 ^e
Durivier	10	de 2 ^e	2 ^e
La Basse	10	de 3 ^e	3 ^e
Du Guy	10	de 4 ^e	4 ^e

FIG.46. Voorbeeld van een volledige ontwerpdracht. Compositie 4 van het concours van 1811-12.

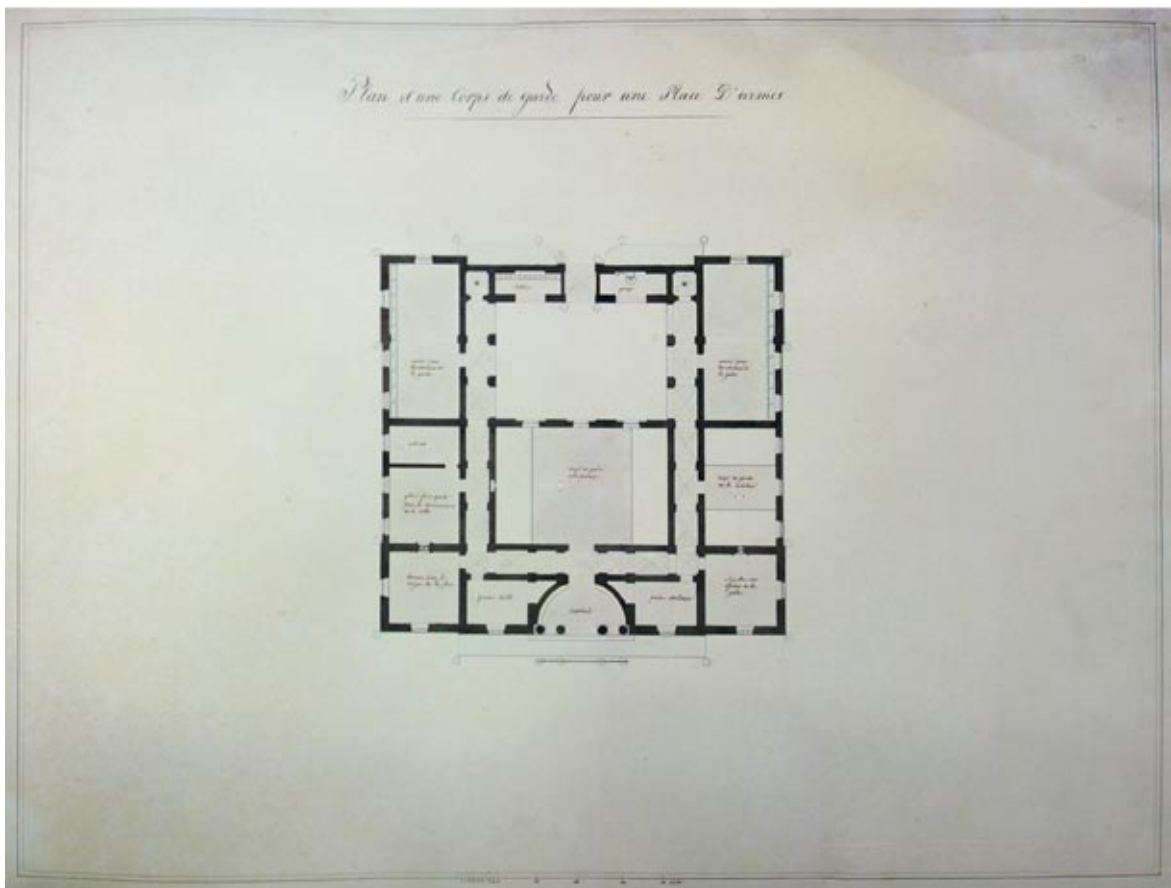
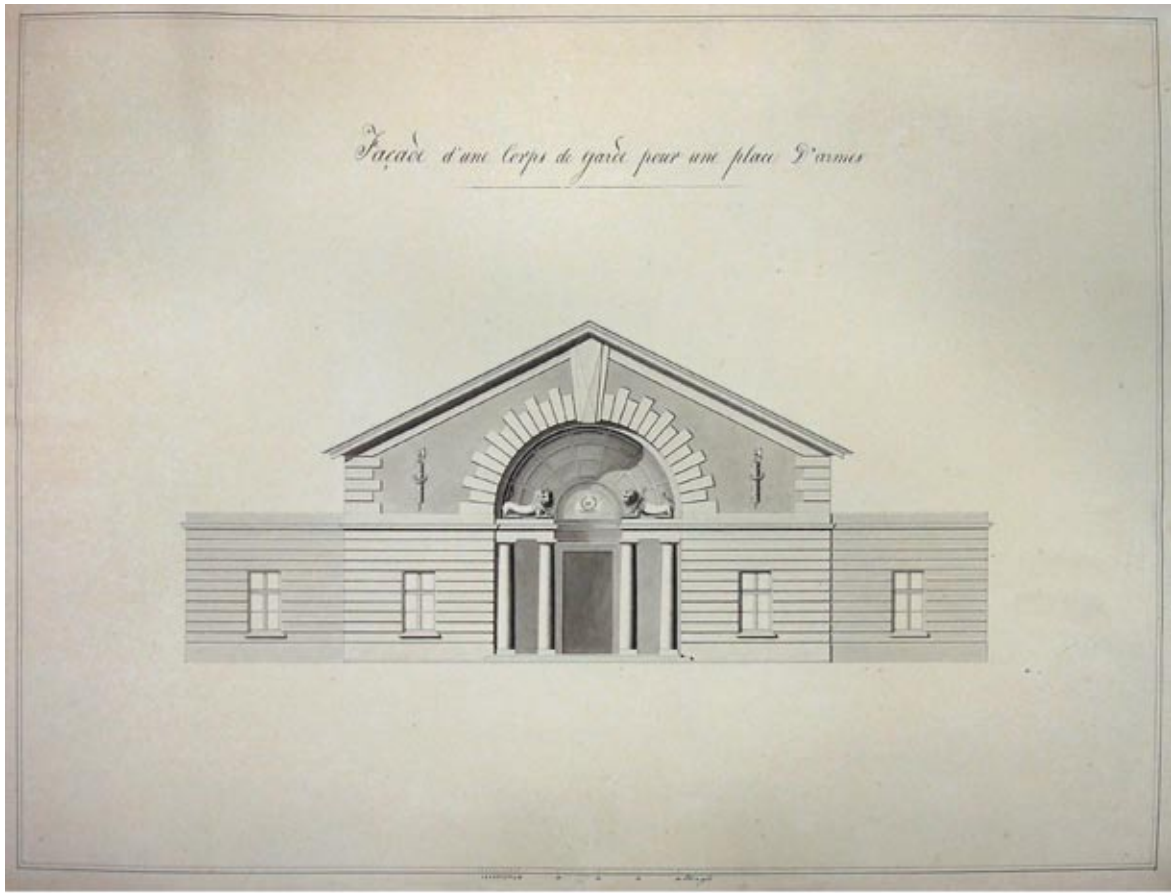

FIG.47. Plan en gevel van de Corps-de-Garde door J.Fr. Thienpont.

PRESENTATIETEKENINGEN VAN 1817-18

COMPOSITIES 4 EN 6 VAN HET CONCOURS 1817-18

1817-1818
Heden 29. November 1817.

Present d' Onderschrevene Heeren is voor 6^{de} concours gevreeëert de volgende Programma:

*Corps-de-Garde.*²⁷⁰

Om gebouwd te worden op eene Publique Plaets in Gend.

- 1. Men vraegt in het gebouw te vinden eene plaets konnende Inhouden 80. Mannen voet-volk, eene plaets voor 20. Mannen Peirde-volk, met eenen stal voor hunne Peirden.*
- 2. Zal ook moeten inhouden eene plaets voor d'officieren Van de wacht, Bureau voor den plaets-major, Een Prison bevattende een plaetse voor de Militairen, en 1. Dito voor de Burgers. Eene bezondere plaets voor den Commandant van de stad.*
- 3. Dit Batiment zal gebouwd worden op eene geïsoleerde Erve van 100. Voeten vierkant, maekende eene superficiële²⁷¹ van 10000. Voeten.*
- 4. Het zal vry-staen aen den Leerling, aen dit gebouw, alle soorten van Forms te geven inhoudende nochtans niet meer Als de voorschreven erve.*
- 5. Men vraegt hier van te maeken het Plan en de Principale Façade.*

*P.D. Velleman, J.B. van de Capelle, J.J. de Hoon, J.B. De Baets,
P.J. Goetghebuer*²⁷²

In het tekeningenarchief zijn een plan en een geveltekening bewaard van een 'Corps de Garde pour une place d'Armes'. Aangezien er geen kenteken of volgnummer op de tekeningen is aangebracht, zijn het geen concourstekeningen. Beiden

²⁷⁰ Versterkte wachtplaats voor de bewakers van de stad, een hoofdwacht of kazerne.

²⁷¹ 'Superficiële' is een oude benaming voor 'de oppervlakte'. WEILAND, P., "*Kunstwoordenboek, of verklaring van allerhande vreemde woorden, benamingen, gezegden en spreekwijzen, die, uit verscheidene talen ontleend, in de zamenleving en in geschriften, betreffende alle vakken van kunsten en wetenschappen en geleerdheid voorkomen*", J. Allaert, 's Gravenhage, 1824, pp. 446.

²⁷² '*Programma Bouwkunde 1811-1828*', passage 1817-1818, SAG, ASK, nr. 326.

zijn ondertekend door J.Fr. Thienpont. Via wedstrijdutslagen is niet te achterhalen welke plaats de tekening behaalde, want van 1818 ontbreekt het juryverslag met de toekenning van de punten per concours in het wedstrijdboek.

Hoewel er geen insignes aanwezig zijn van jurering, die een foutloze identificatie van de tekeningen toelaten, kan hier besloten worden dat deze tekeningen kaderen in de geciteerde concoursoopdracht. De overeenkomst tussen de organisatie van het plan en het gevraagde programma is treffend. De afmetingen van de bouwgrond uit de opgave, een vierkant met een zijde van 100 voet, komen overeen met de aangegeven lengtes op het plan. Ten slotte was ook de gesigneerde auteur, Jacques François Thienpont, inderdaad een leerling van de eerste klas bouwkunde in 1817-1818. Voorheen had hij ook deelgenomen aan het concours van 1815-1816, waar hij verscheidene eerste plaatsen behaalde en uiteindelijk als tweede afstudeerde.²⁷³

Het ontbreken van de jurynota's, de duidelijke link van de tekeningen met de concoursoopdracht, en de verzorgde uitwerking wijzen er op dat deze tekeningen het statuut van presentatietekeningen hadden. Niet alleen zijn de gevel en het plan foutloos getekend, in tegenstelling tot de concourstekeningen werd er veel aandacht besteed aan de presentatie en de bladschikking. De schaduwen zijn elegant en uiterst gedetailleerd afgewerkt. Een dergelijk niveau van verfijndheid halen in een concoursoopdracht was onmogelijk gezien de beperkte tijdspanne. Deze tekeningen zijn een duidelijke illustratie van het principe van het 'wasschen'. Het origineel reglement vermeldde dat elke leerling na de beoordeling door de jury een kopie diende te maken van zijn tekening om deze als basis te gebruiken voor het opwerken met inkt. De fluctuerende en afnemende interesse in het aantal in te kleuren tekeningen is echter reeds besproken. Waarschijnlijk kreeg de leerling ook in dit geval de opdracht om na het concours zijn tekeningen in te kleuren.

Het ontwerp van de hoofdwacht is geen geïsoleerd geval. Van twee andere opdrachten van het concours 1817-1818 zijn tevens presentatietekeningen bewaard. De tekeningen vertonen alle gelijkenissen met die van de Corps de Garde. Ze zijn gedetailleerd afgewerkt, ingekleurd met inkt, vertonen een verzorgde compositie en zijn ondertekend door de auteur.

²⁷³ '*Wedstrijdboek van de academie*', SAG, ASK, nr. 450, sectie 1815-1816 / 1817-1818. Het betreft hier trouwens dezelfde leerling die de brief in verband met het schriftelijk examen naar de directie gestuurd had.

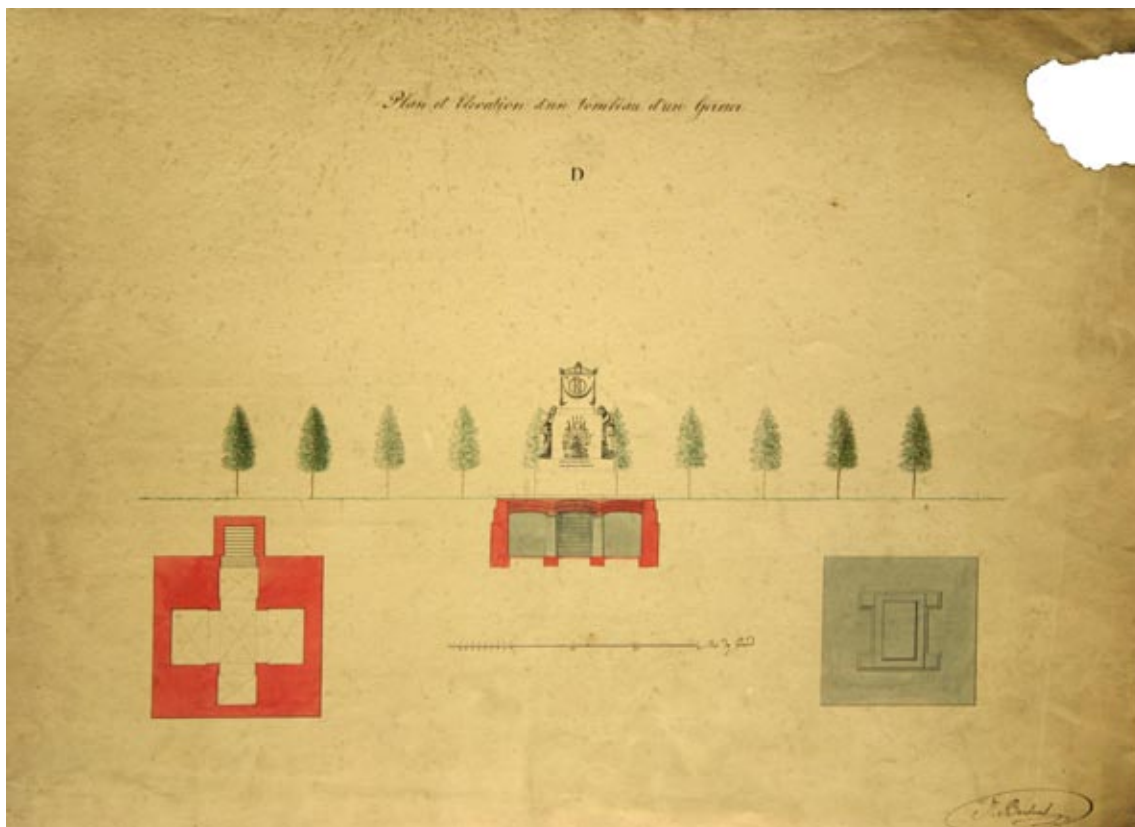

FIG.48. 'Tombe voor het rusten der overblyfsels van Eenen kristen Prins gestorven op het veld van Eere.' door J. Bresous

Van de opdracht voor het ontwerpen van een tombe voor een gesneuvelde prins, is slechts één tekening bewaard. Zoals de opdracht vermeldt, is enkel het plan en de gevel afgebeeld.

1817-1818
Heden 15. February 1817.

Present d' Onderschreevene Heeren is voor 4^{de} concours gevreeert de volgende Programma:

Tombe voor het rusten der overblyfsels van Eenen kristen Prins gestorven op het veld van Eere.

1. Dezen tombe zal geplaatst worden op een publik Kerkhof gelegen buyten de stad.
2. de Gedestineerde Erve is bepaeld op 1500. voeten vierkant de uytspongen, Gradins²⁷⁴, Boomen etc. daer binnen gerekend.
3. hier van te maeken het plan en de Elevatie

*P.D. Velleman, J.B. van de Capelle, J.J. de Hoon, P.J. Goetghebuer, J.B. De Baets*²⁷⁵

Beide tekeningen zijn gesigneerd door de student J. Bresous, die net als zijn studiegenoot Thienpont ook aan het concours van 1815-1816 had deelgenomen. Hij eindigde toen als zevende. Als antwoord op een eenvoudige vraag, formuleerde Bresous zowel voor het ontwerp als voor de omgeving, een

²⁷⁴ Een 'gradin' is deel van een tribune of amfitheater, achter elkaar geplaatste banken op een helling. MILIN, A., L., "Dictionnaire des Beaux-Arts", Volume 1, Parijs, L'Imprimerie de Crapelet, 1806, pp. 729.

²⁷⁵ 'Programma Bouwkunde 1811-1828', passage 1817-1818, SAG, ASK, nr. 326.

eenvoudig antwoord. Een enkele bomenrij is de enige hint die naar de omgeving toe gegeven wordt. In een elegante bladschikking werden de geveltekening, het plan op niveau van de kelder en een bovenaanzicht gecombineerd.

INVLOED VAN BOULLÉE EN DE REVOLUTIONAIRE ARCHITECTUUR

Van de 10^{de} en laatste concoursopdracht van de lessenreeks van 1817-1818, zijn twee ontwerpen bewaard. Zowel van J. Bresous als van J. Fr. Thienpont is het plan van de tempel voor de vrede behouden. Van Bresous is de corresponderende geveltekening eveneens aanwezig.

1817-1818
Heden 28. Feb^{ry} 1818.

Present d' Onderschreevene Heeren is voor 10^{de} concours gevreeert de volgende Programma:

Tempel van Vrede.

1. Dezen Tempel toegeygend aen den Algemeenen Vrede, Verkregen by gevolg van den slag van Waterloo²⁷⁶, is gedestineert Om geplaatst te worden geisoleert, gevende

²⁷⁶ Monumenten ter nagedachtenis van de Slag bij Waterloo waren zeer populair en gewild door het bestuur van het Koninkrijk der Verenigde Nederlanden. Op het salon van 1817 hadden J.B. Pison en een leerling van de academie L. L. Ramont reeds tekeningen tentoongesteld rond hetzelfde thema. "Salon d'exposition des productions d'artistes Vivans, Ouvert le 28 Juillet 1817, Dans la salle du Musée de Tableaux de l'Académie royale de Dessin, Peinture, Sculpture, Architecture et Gravure de la ville de Gand, au local du Collège des ci-devant Augustins; sous l'Agrément de Mr le Gouverneur de la Flandre Orientale et de Mr le Maire de Gand, par la direction de l'Académie.", P.F. De Goesin-Verhaeghe, Gent, 1817, pp.39, 45.

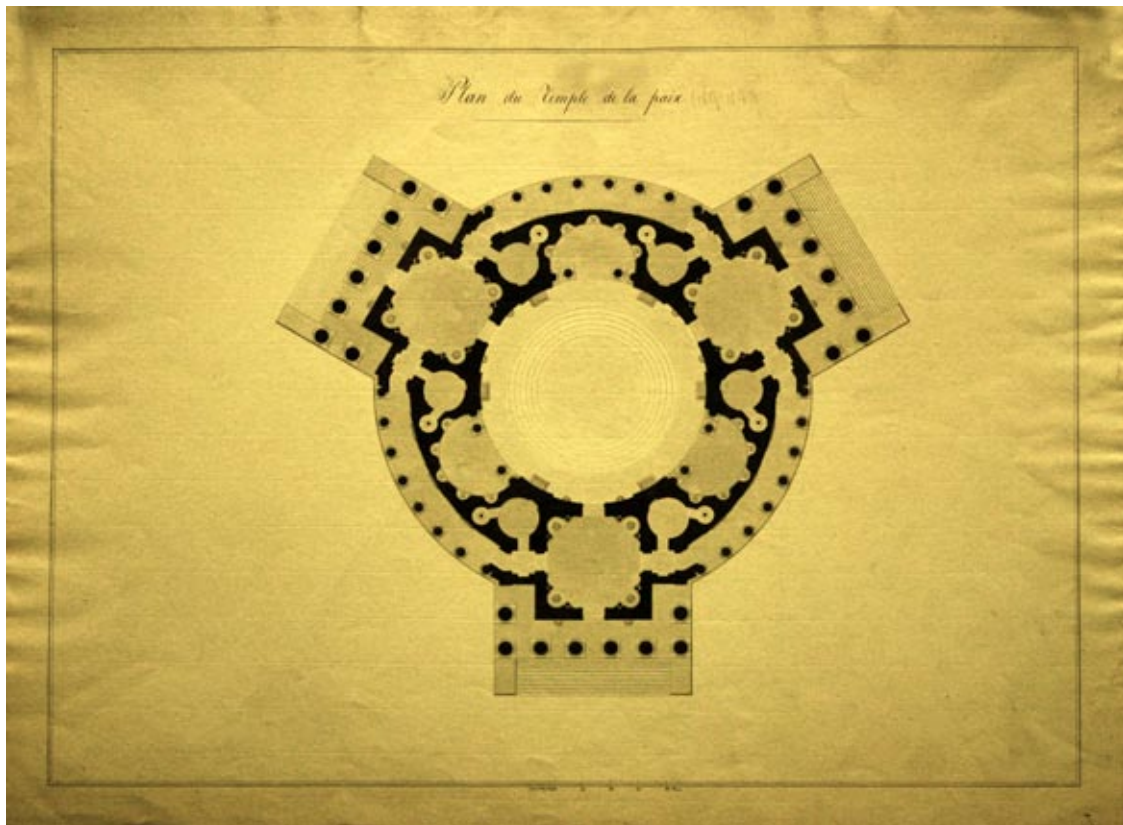

FIG.49. Grondplan van de Tempel van Vrede door J.Fr. Thienpont.

- den principaelsten Ingang op Eene publique Plaets.*
2. *Het Inwendig van het Monument zal moeten inhouden Eene groote zaal voor het vieren van den verjaerdag van den Gelukkige vrede, het doen van discoursen en het uytdeylen van Belooningen voor de bewezen diensten aen het vaderland 'er zal ook moeten geplaatst worden een Orchestre voor het Geschal en Lofzangen.*
 3. *Deze grote zaal zal mogen verciert zyn met stand-beelden van de groote Mannen, de tafels met de vrede-Artikelen en Bas-relieven, verbeeldende de Glorieuse Gebeurtenissen.*
 4. *de Gedestineerde erve tot het maeken van dezen Tempel, is bepaeld op 250. Voeten, vierkant, maekende 62500. Voeten superficiële.*
 5. *Het zal vry-staen aen den Leerling van aen dit Monument alle forms te geven in dit te verciereen met avant-corps²⁷⁷, Colonnen, en andere vercieringen naer zyn Goeddunken, blyvende in degegeven Grootte.*
 6. *hier van te maeken het Plan en Façade.*

*P.D. Velleman, J.B. van de Capelle, J.J. de Hoon, J.B. De Baets*²⁷⁸

Beide planopbouwen vertonen grote gelijkenissen. Waar Thienpont zijn cirkelvormige hal omringde met drie tempelfrontons, koos Bresous er voor om vier orthogonale ingangen in te planten. Een strenge symmetrie heeft bij beide ontwerpen een bepalende rol gespeeld in het ontwerpproces.

²⁷⁷ 'Avant-Corps' is de Franse benaming van 'risaliet', een bouwdeel dat over de gehele hoogte naar voren springt uit een gevelvlak. VITRY, U., HIBON, A., "*Le propriétaire architecte: contenant des modèles de maisons de ville et de campagne, de fermes, orangeries, portes, puits, fontaines, etc.*", Brussel, Tarlier, 1827, pp. 12.

²⁷⁸ "*Programma Bouwkunde 1811-1828'*", passage 1817-1818, SAG, ASK, nr. 326.

Het fronton is het enige in het oog springende ornament in de gevel van Bresous. Niet toevallig legde hij hier een duidelijke link met de opgave. Het bas-reliëf toont een Romeinse godin die de hoorn des overvloed uitstort over de aarde. Een symbool dat geassocieerd werd met de godin van het geluk (Fortuna), de hoop (Spes) en de eendracht (Concordia).²⁷⁹ De hoorn des overvloeds, of de 'Cornes d'abondance', werd ook besproken in het handboek van de leerlingen:

*"Deze overvloeds-hoornen zyn Ornamenten van Sny-werk, gelykende aen eenen hoorn, waer in men kan leggen het zy bloemen, vrugten, bladeren, schulpen, medaillen en zoo voorts [...] wy meynen dat zy zouden moeten, om hun eenig gezag te geven, zinnebeeldig geplaatst worden: in het algemeyn diende men de te bewaeren tot merkteeken aen de Tempel van Vrede, om te verkondigen de vrugtbaerheyd der velden, den overvloed der land- en zee-provintien, en alsdan ook deel uit te maeken van de mortissementen, die bekroonen de stads-poorten, arken triumphal, fonteynen, etc."*²⁸⁰

De vredestempel werd dus expliciet vermeld als primaire toepassing van dit ornament in het handboek. Aangezien het wasschen van de tekeningen gebeurde op basis van een exacte kopie die de leerling diende te maken van zijn concourstekening, was Bresous dus op de hoogte van de inhoud van zijn leerboek op het moment dat hij de oefening uitvoerde. Het theoretisch handboek had dus wel degelijk

²⁷⁹ CHOPRA, R., "*Academic Dictionary of Mythology*", Gyan Books, India, 2005, pp. 73.

²⁸⁰ VAN REYSSCHOOT, P., "*Grondregelen der bouwkunde, Aengewezen in haere bezonderste deelen zoo aengaende hunne proportien, vercierselen, als hun gebruyk. Ten nutte der Leerlingen van de derde Klasse der Architecture op de Akademie van Teeken-, Schilder- en Bouw-kunden binnen Gend.*", P.F. DE GOESIN, Gent, 1792, pp. 73.

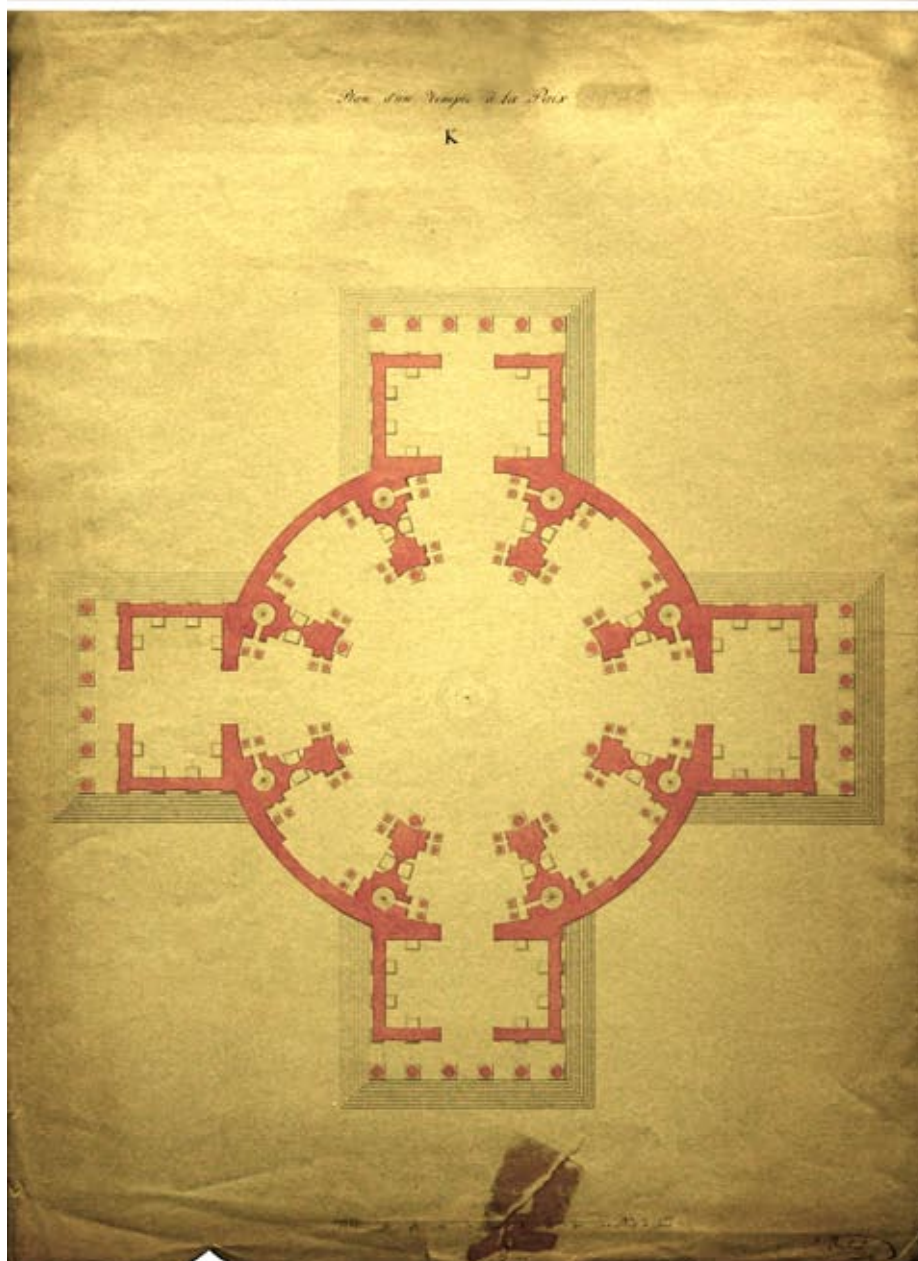
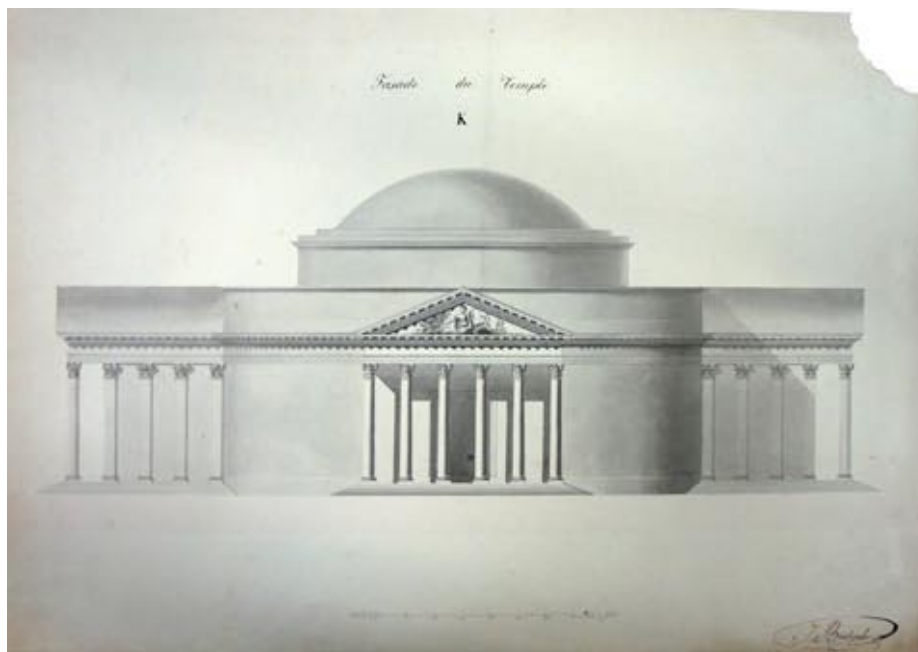

FIG. 50. Gevel en grondplan van de Tempel van Vrede door J. Bresous.

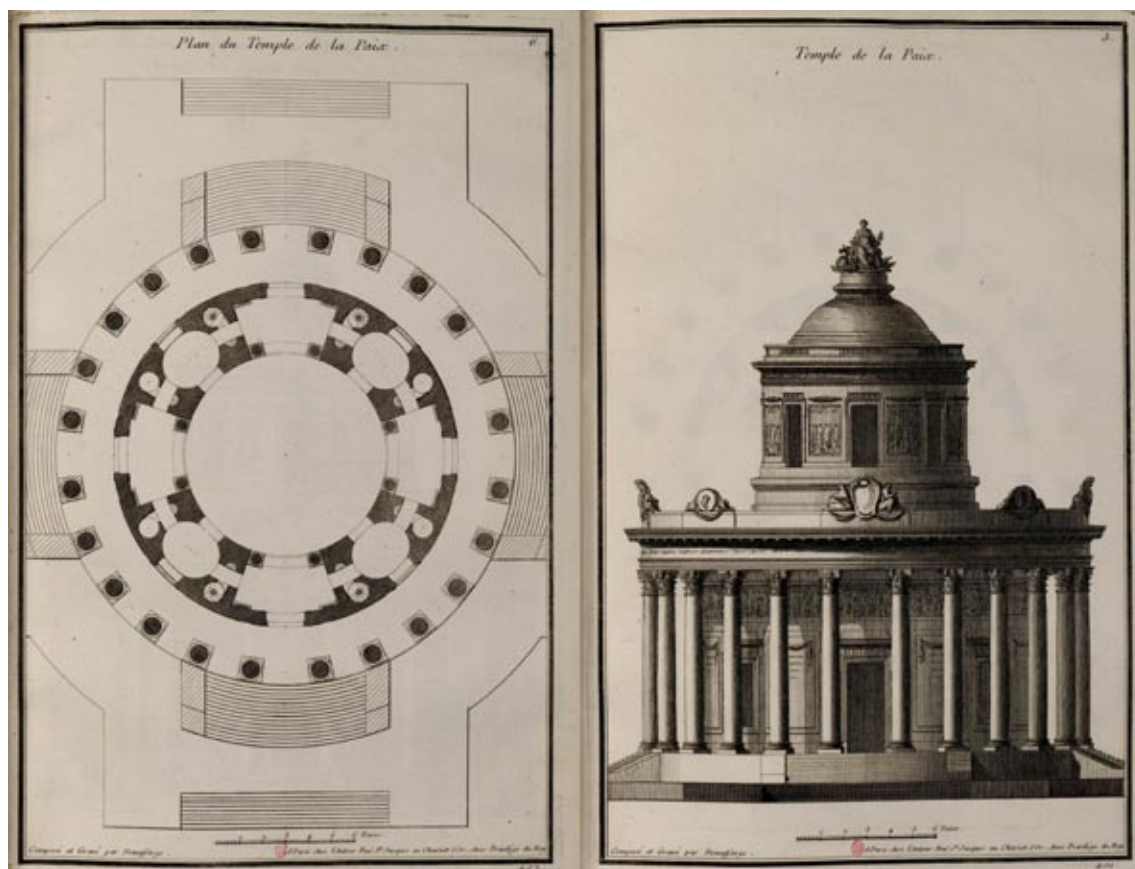

FIG.51. Ontwerp voor een vredestempel gepubliceerd in de 'Recueil Élémentaire d'Architecture' van Neufforge.

een rechtstreekse invloed op de ateliertekeningen.

Opvallend aan alle ontwerpen uit dit concours is de vrije omgang met de klassieke regels bij de gevelopbouw. De plannen zijn onverbiddeijk symmetrisch en doen zeer renaissancecistisch aan. De gevels daarentegen zijn geen strenge klassieke tempels, het zijn eerder eigenzinnige interpretaties die teruglinken naar de opdracht en de specifieke locatie. Thienponts ontwerp voor de hoofdwacht breekt met alle constructieve logica van de strenge klassieke architectuur. De ingang wordt geflankeerd door twee paar vrijstaande kolommen. Volledig gestript van alle ornament zijn de kolommen zelfs voor een Dorische orde bijzonder sober. Bovendien dragen ze enkel twee sculpturen van leeuwen. Een machtig dier dat de kracht van de soldaten moest evoceren. Een analogie die verder ook terugkomt in de decoratie bestaande uit sculpturen van opgehangen bijlen. De oorzaak voor dit atypisch gebruik van de klassieke elementen ligt mogelijk in de opdracht. De corps de garde was een publiek gebouw, dat een sprekende façade nodig had. Tegelijk was het niet zo prestigieus als een paleis, een bibliotheek of een triomfboog. Als een compromis gebruikte de student hier klassieke elementen als de zuilen en het tempelfronton, maar combineerde ze met elementen uit de domestieke architectuur zoals de bossage. De klassieke, monumentale elementen werden wat getemperd, terwijl de huiselijke elementen wat verheven werden. De bossage werd niet zoals bij een burgerhuis sober en strak gehouden, maar werd weelderig en afwijkend uitgevoerd waardoor het als een ornament ging werken. Het gevelontwerp voor de vredestempel van J. Bresous vertoont eveneens een afwijkende aanpak. Hier gaat het wel om een zeer prestigieus, publiek gebouw. In vergelijking met Neufforges afbeelding van een vredestempel - afbeeldingen die de studenten goed

kenden - zette het ontwerp van Bresous sterk in op sobere volumewerking. Het fronton en het entablement, dat als een band doorgetrokken werd, zijn de enige elementen die breken met de naakte massa's. De planopbouw daarentegen is echter sterk vergelijkbaar met Neufforges gravure. Het is niet Neufforges rijkelijk, 18^e eeuws classicisme waar deze tekeningen van de Gentse academie bij aanleunen, het is eerder bij de ontwerpen van Etienne Louis Boullée en Claude Nicolas Ledoux. Het atypisch gebruik van de zuilen en de arcade in Thienponts 'corps de garde' doen denken aan bepaalde tolpoorten van Ledoux.

INTERNATIONALE CONTEXT

De invloed van Ledoux en Boullée was in deze periode ook op de Parijse academie merkbaar in de ateliers. Tijdens de jaren 1780 had Etienne-Louis Boullée zijn visionaire visie op architectuur reeds verkondigd in zijn '*Essai sur l'architecture*'. Hoewel hij aan het hoofd stond van een atelier, wees Boullée het academische systeem van de 5 ordes af en geloofde hij sterk dat de gebouwde massa het sterkste architectuurelement was. Een evenwicht in de bouwvolumes stond garant voor een goed ontwerp. Hij lanceerde de term '*tableau*' als benaming voor de complete indruk die een gebouw oproept, ervaren door de licht- en schaduw effecten. Uitgaande van de emotie die licht en schaduw oproepen, bedacht hij vier verschillende architecturale '*modi*' gebaseerd op de seizoenen. Zo linkte hij het harde en trieste licht van de winter, bijvoorbeeld, aan grafmonumenten.²⁸¹ Ofschoon Boullées theorie lijnrecht inging tegen de academische

²⁸¹ VAN ZANTEN, D., "*Architectural Composition at the Ecole des Beaux-Arts from Charles Percier to Charles Garnier*" uit DREXLER, A. "*The architecture of the école des beaux-arts*", Secker & Warburg, Londen, 1977, pp. 159,160, 191.

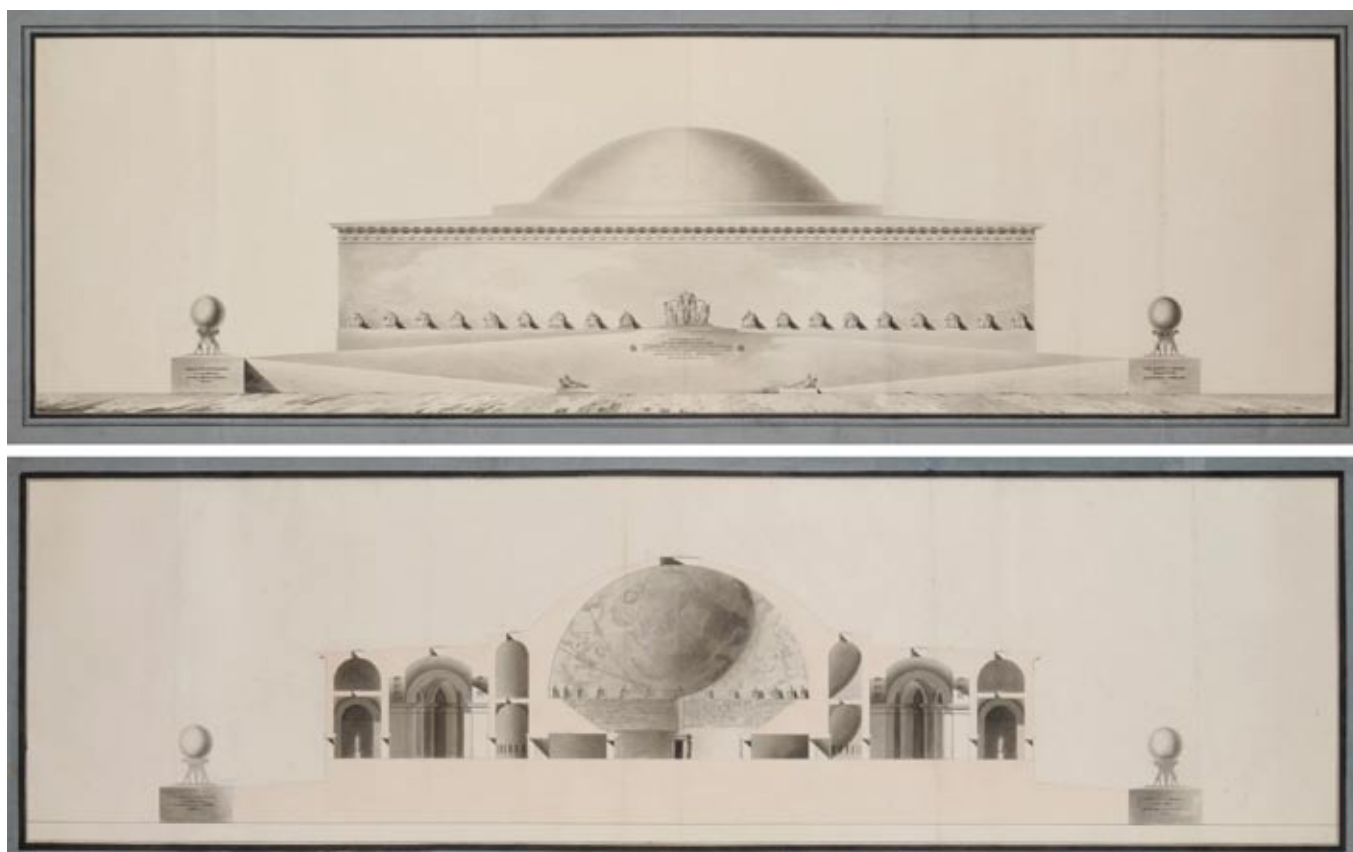

Fig. 52. Gevel en snede van een bibliotheekproject door François-Léonard Seheult, getekend aan de Académie te Parijs in 1787. Seheult was student in het atelier van Brongniart, een oud-leerling van Boullée.

principes, was hij van grote invloed op zijn tijdgenoten. In 1747 opende Boullée, na zijn opleiding in de architectuur bij Jacques-François Blondel, zijn eigen architectuurschool. Onder andere Alexandre Théodore Brongniart volgde lessen in de bouwkunde. Brongniart ontwikkelde als architect later een voldoende sterke reputatie om in 1781 zelf toegelaten te worden tot de 'Académie Royale de l'Architecture'. Gedurende zijn carrière onderhield hij geregeld contact met zijn oude leermeester.²⁸² In de late 18^e eeuw was de invloed van Etienne-Louis Boullée dan ook duidelijk merkbaar in Brongniarts atelier aan de academie. De geveltekening en snede van een bibliotheekproject van François-Léonard Seheult vertoont duidelijke overeenkomsten met Boullées 'Cénopathe à Newton' uit 1784. Van de zuilenordes is op de tekeningen geen spoor te bekennen. Uiterlijk is het gebouw niet meer dan een gigantische cilinder bekroond met een koepel. Binnenin voeren enkele vestibules de bezoeker naar de indrukwekkende centrale hal, waar de koepel als een hemelgewelf boven uittorent. Seheult was niet toevallig leerling in het atelier van Brongniart en tekende dit project in 1787.²⁸³ Een tweede studentenproject voor een bibliotheek, getekend in een ander atelier, toont hoe afwijkend Seheults ontwerp was. Jean-Baptiste Lefebvres doorsnede was een representatie van de heersende architectuuropvatting

aan de Académie eind 18^e eeuw. De architecturale ordes domineren het ontwerp. Centraal staat de architecturale wandeling waarin de overgangen tussen ruimtes en de spatiale ervaringen primeren. Doorheen de galerij en een vestibule bereikt de bezoeker eerst een atrium dat volledig met Ionische zuilen omgeven is. Als orgelpunt van het bezoek bereikt men de centrale koepelhal. De manier van circuleren in dit ontwerp is gebaseerd op het handelsmerk van de Beaux-Arts planning, de centrale as. Deze as start aan de ingang van het gebouw en eindigt bij de centrale hal. In Seheults project is er eveneens een as aanwezig, maar de richting ontbreekt. Door de symmetrische opbouw ervaart men langs beide zijden dezelfde sequens van ruimtes en het enige zwaartepunt van het ontwerp ligt centraal. Een tweede, groot verschil tussen beide ontwerpen is uiteraard de contrasterende omgang met de ordes.

Het is de vrije atelierstructuur van de Académie die dergelijke afwijkende architecturale opvattingen mogelijk maakte. Hoewel projecten als dat van Seheult eerder zeldzaam waren, lijkt het er op dat Boullées nadruk op de massa en zijn weerzin tegenover de ordes binnenslopen in de academische architectuuropvatting. Studentenontwerpen vanaf de jaren '10 van de 19^e eeuw vertonen minder uiterlijke decoratie en leggen meer de nadruk op volume. Een duidelijke illustratie hier van is een bibliotheekontwerp van Antoine-Marie Delannoy uit 1828. De doorsnede vertoont eenzelfde soort opeenvolging van ruimtes langsheen de centrale as zoals in Lefebvres bibliotheek. De gevel daarentegen is een combinatie van een tempelfronton en een achterliggende structuur die doet denken aan Boullée. Ontdaan van elke decoratie blijft er enkel massa over. In vergelijking met Jacques-Pierre Gisors museumgevel - musea en bibliotheken

²⁸² LE BAS, P., "France, Dictionnaire Encyclopédique par M. PH. Le Bas, membre de l'Institut, ... etc.", Volume 3, Firmin Didot Frères, Parijs, 1841, pp. 412, 413.

²⁸³ Dessin scolaire d'architecture: 'Une Bibliothèque publique pour une grande ville.', 1787, Inscriptions et marques : Emplacement, aus dos "Seheult élève de Brongniart". In de 19^e eeuwse literatuur komen de schrijfwijzen 'Broignard', 'Brongniart' en 'Broingnart' door elkaar voor. Online catalogus Cat'zArts. http://www.ensba.fr/ow2/catzarts/voir.xsp?id=00101-90328&qid=sdx_q4&n=1&sf=&e= (toegang 13/04/2012)

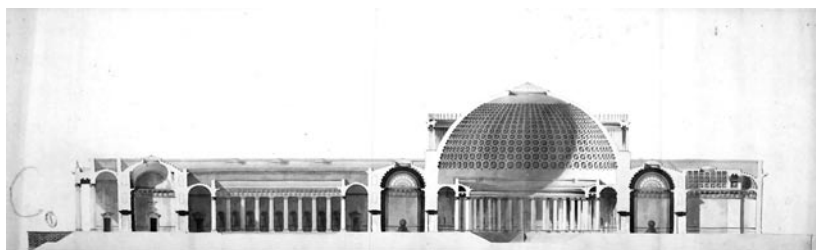

FIG.53. Doorsnede van een bibliotheekproject door Jean-Baptiste Lefebvres, getekend aan de Académie te Parijs in 1787.

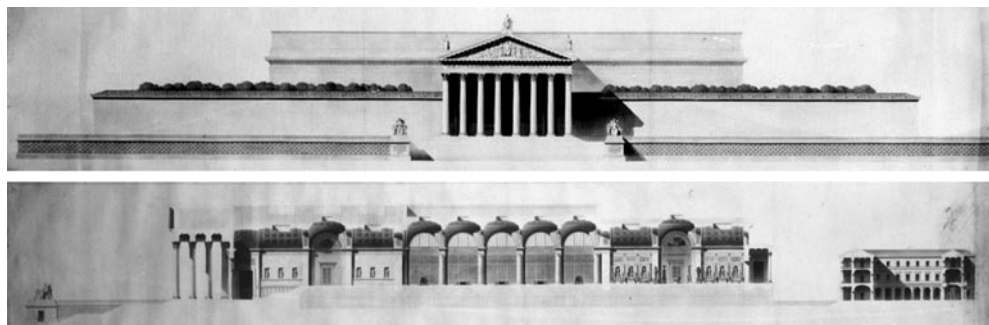

FIG.54. Gevel en doorsnede van een bibliotheekproject door Antoine-Marie Delannoy, getekend aan de Académie te Parijs in 1828.



FIG.55. Doorsnede van een museumproject door Jacques-Pierre Gisors, getekend aan de Académie te Parijs in 1779.

werden als sterk vergelijkbare programma's aanzien - uit 1779 valt op welke evolutie de architectuur heeft doorgemaakt. Gisors facade is eveneens opgebouwd uit een groot volume waarvoor een klassieke tempelfaçade geplaatst is, maar hij versierde elk bouwdeel volledig met zuilen en kroonlijsten. Waar de façades in de jaren '80 en '90 van de 18^e eeuw nog gedomineerd werden door een aanpak die in de lijn van Neufforges gravures lag, trad er in het begin van de 19^e eeuw een proces van vereenvoudiging op. Vanaf de jaren '10 wordt dit duidelijk merkbaar.²⁸⁴ De nadruk verschoof naar de massa en de zuilenordes werden enkel toegepast op strategische punten in het ontwerp, zoals de ingangspartijen. Het is in deze hybride architectuur - een compromis tussen enerzijds het gebruik van de ordes en de lessen van Neufforge en anderzijds Boullées eenvoudige volumewerking - dat ook de Gentse presentatietekeningen van de 'vredestempel' en de 'corps de garde' tot stand kwamen.

BETEKENIS VAN DE TEKENINGEN

De tekeningen van 1817-1818 geven een goed beeld van wat er daadwerkelijk bedoeld werd met het 'wasshen', en wat de impact er van was op de tekeningen. De concourstekeningen werden gekopieerd en afgewerkt tot het niveau van presentatiemateriaal. Voor plannen werden doorgesneden delen opgevuld in zwarte of rode inkt.²⁸⁵ Schaduwen werden zorgvuldig geaquarelleerd en intensiteitveranderingen in dezelfde schaduwpartij werden toegepast om extra

dieptewerking te suggereren. Het kleurgebruik is over het algemeen sober en duidelijk. Zo werden op de plannen enkel de pompen en wasbakken met een lichtblauwe kleur geïndiceerd.

In tweede instantie tonen de tekeningen van 1817-18 aan hoe de architectuuropvatting aan de Gentse academie parallel evolueerde met die van Parijs. De achttiende-eeuwse architectuurtaal die de vroegere concoursopdrachten nog sterk beheerste, werd ingeruild voor een sobere en meer op massa georiënteerde esthetiek. Er zijn jammer genoeg te weinig tekeningen bewaard uit deze periode om hier dieper op in te gaan.

²⁸⁴ Onder andere een reeks bibliotheekontwerpen uit 1814 van Louis-Nicolas-Marie Destouches, Charles-Henri Landon en Louis-Tullius-Joachim Visconti illustreren deze evolutie.

²⁸⁵ Het gebruik van rode inkt om doorsnedes in te kleuren is veel voorkomend in de vroege architectuurtekeningen. Ook in de tekeningen aan de Parijse academie is dit terug te vinden.



VISUELE RECONSTRUCTIE VAN EEN CONOURS: 1823-24.

Vanaf 1823-24 zijn er grote aantallen tekeningen van eenzelfde concoursopdracht bewaard. Door vergelijking van de combinatie van het rangnummer en de toegekende letter op elke tekening met het wedstrijdboek van de academie, is het mogelijk de tekeningen te identificeren. De uitslag van de jurering van deze opdrachten kan gereconstrueerd worden als een sequentie van tekeningen.

COMPOSITIE 5: 'EENE GUINGUETTE'.

1823-1824
Heden 15. Maerte 1823.

Present d' onderschrevene Heeren is voor vijfde concours gevreeert de volgende Programma:

*Eene Guinguette.*²⁸⁶

Deze Guinguette word gevraegt in de Nabyheyd der Stad omtrent de Riviere, het bezonder gebouw of Pavillon, zal moeten bevatten eene ruyme vestibule, Eene Dans-zael, Eet-zael, Eene Billard-zael ook Dienende voor andere spelen, omtrent der verscheyde zaele zullen ook moeten cabinetten gevonden worden voor particuliere gezelschappen, voorders de noodige Trappen Leedende naer de keukens, office, kelder En diergelyke plaetsen zulke een gesticht eygen, als Wel naer de Logementen voor den Directeur en bediende Van het Huys.

Men vraegt hier van het plan der principale Stacie als wel de bezondere Facade. Den grond tot dies geschikt blyft onbepaald, Alleenlyk zal men zig nae de hier onderstaende Voet-maet regelen, de kleinste voor het plan en de Grootste voor de Elevatie.

J.B. van de Capelle, L. Roelandt, J.B. De Baets²⁸⁷

UITSLAG

1. J. Migom (Tekening nr. 1829)
2. P. Guislain (Tekening nr. 2193)
3. J.B. Merre (Tekening nr. 2194)
4. J.P. Allo ainé (Tekening nr. 1836)
5. B. Beernaert (Tekening nr. 1824)
6. P. Van den bruggen (Tekening nr. 2193)
7. Jan Roelandt (Tekening nr. 1816 & 1821)
8. F. Marlier (Tekening nr. 1813 & 1814)
9. P. Vermaere (Tekening nr. 1815 & 1819 & 1820)
10. L. Minard (Tekening nr. 1812)
11. G. Allo (Tekening nr. 1817)
12. M. Thienpont (Tekening nr. 1825)

²⁸⁶ Een café of restaurant gelegen buiten de stad, met de gelegenheid tot ontspanning. Een andere benaming is 'buitencafé'. DE LAFAYE, P., B., "Dictionnaire des synonymes de la langue française avec une introduction sur la théorie des synonymes, ouvrage qui a obtenu de l'Institut le prix de linguistique en 1853 et en 1858.", Paris, L. Hachette, 1861, pp 417.

²⁸⁷ 'Programma Bouwkunde 1811-1828', passage 1823-1824, SAG, ASK, nr. 326.

1

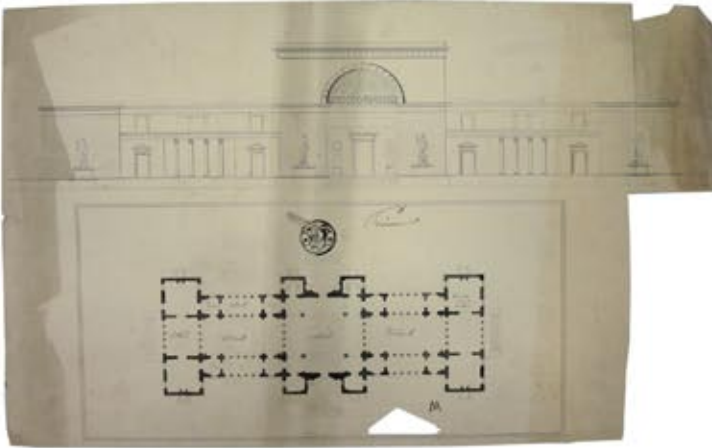

2

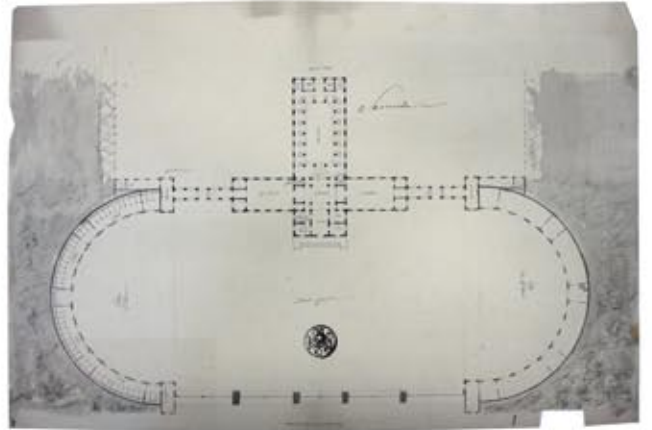

5

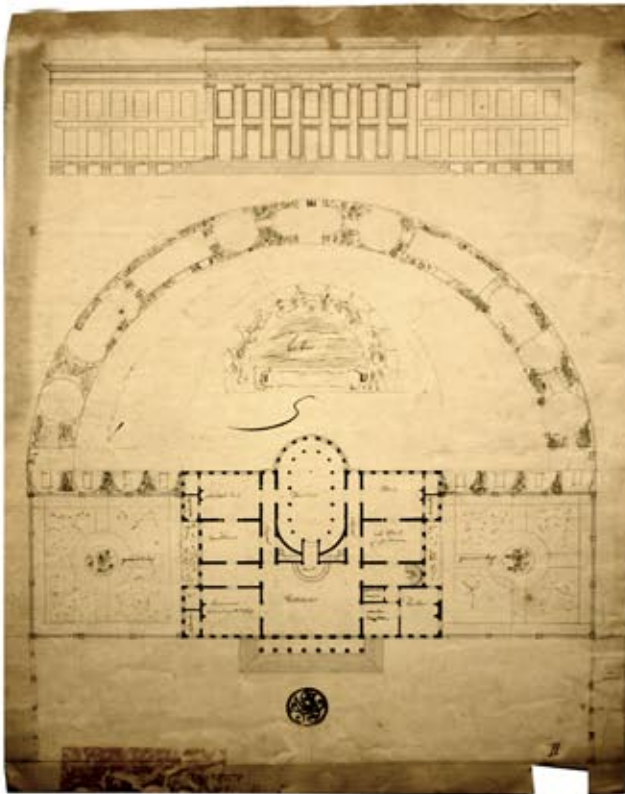

6

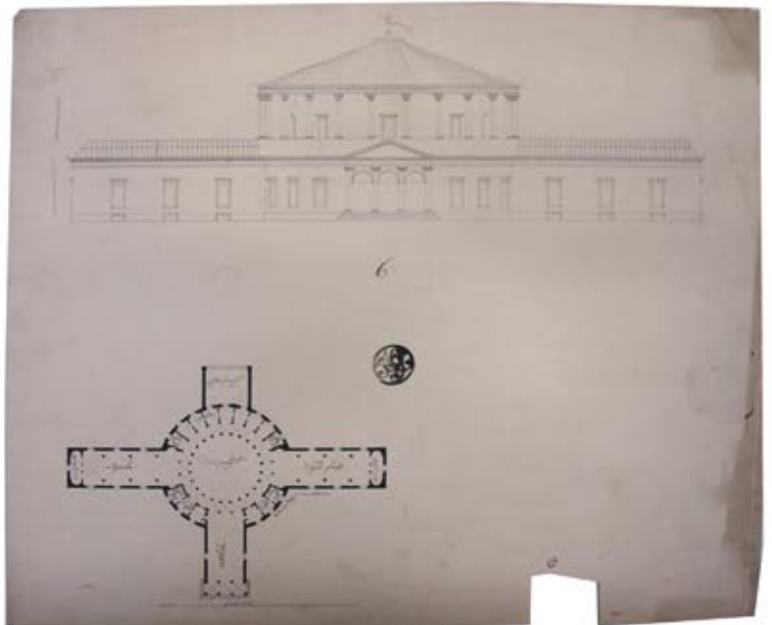

3

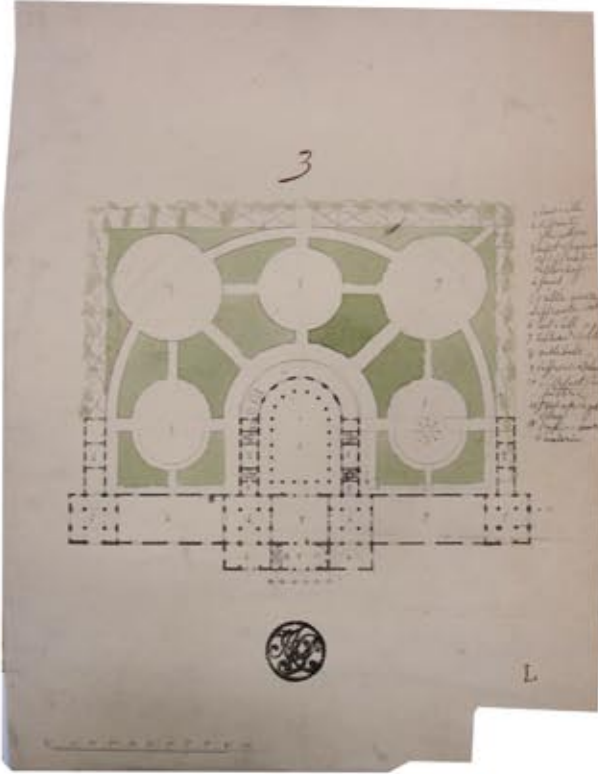

4

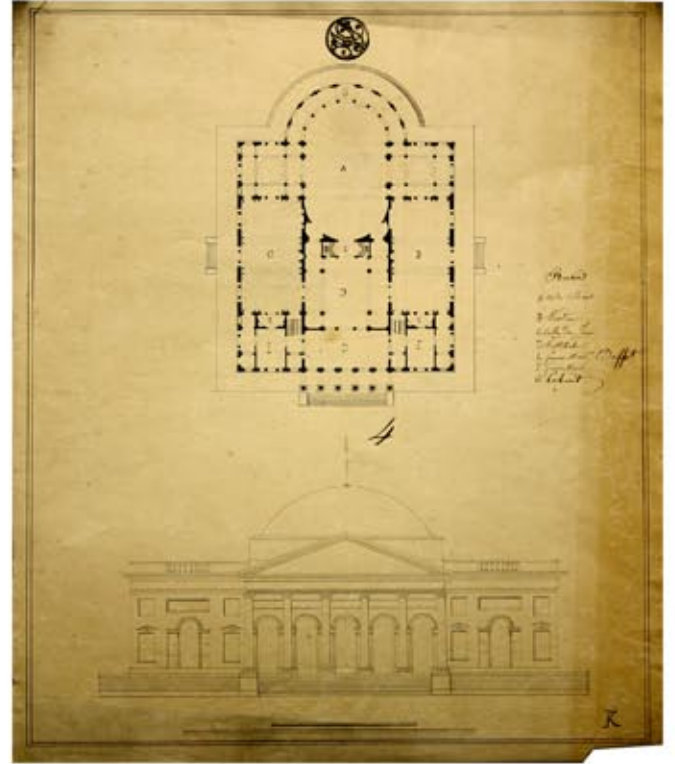

7

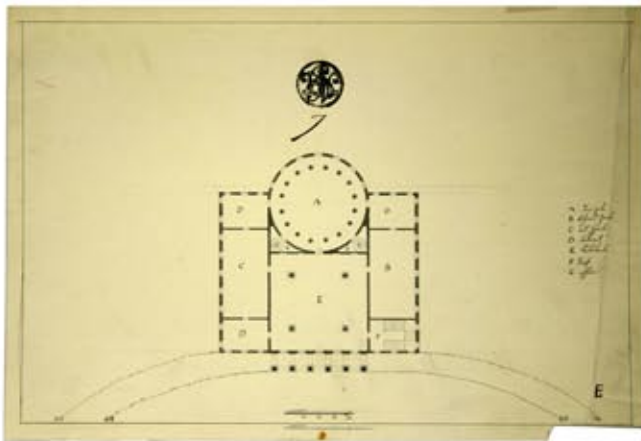

8

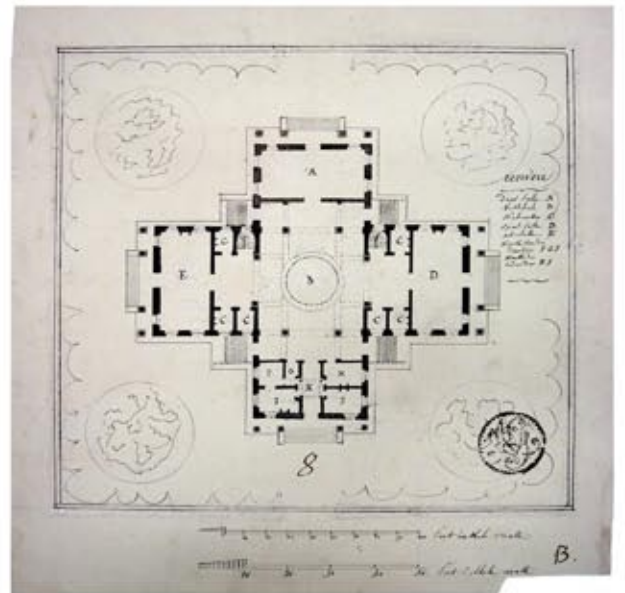

9

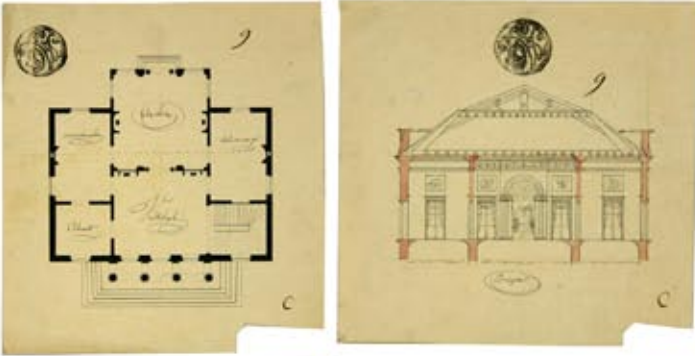

10

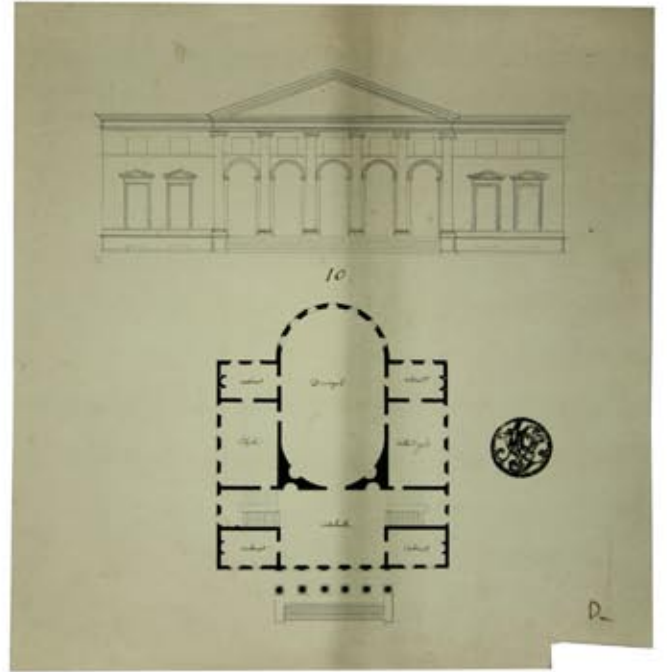

11

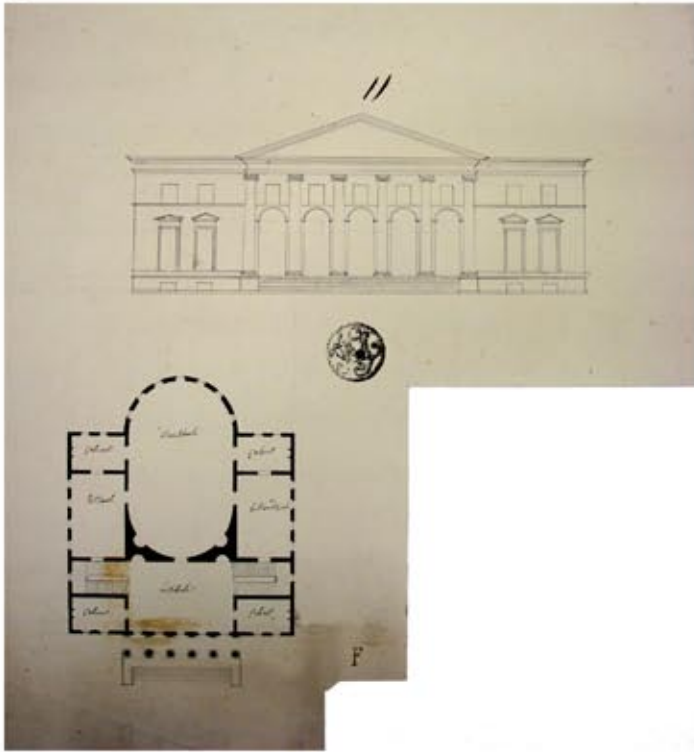

12

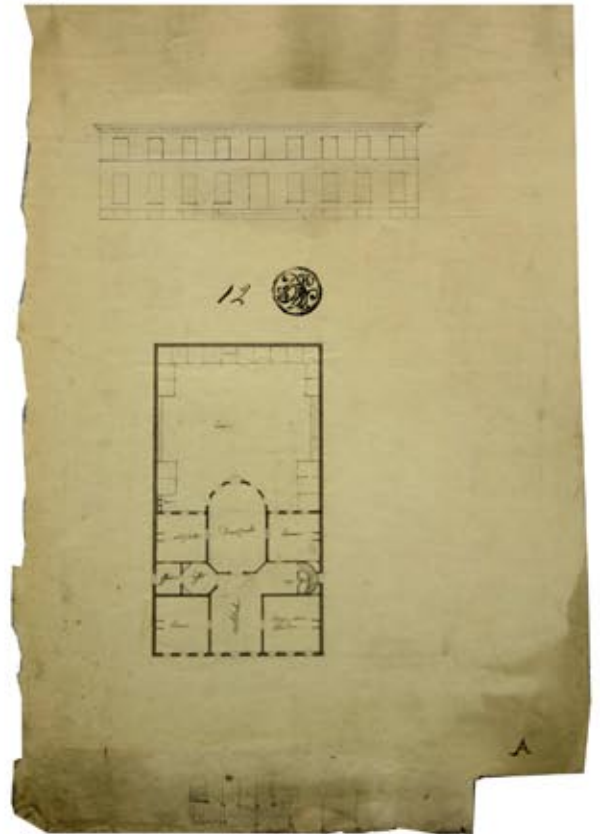

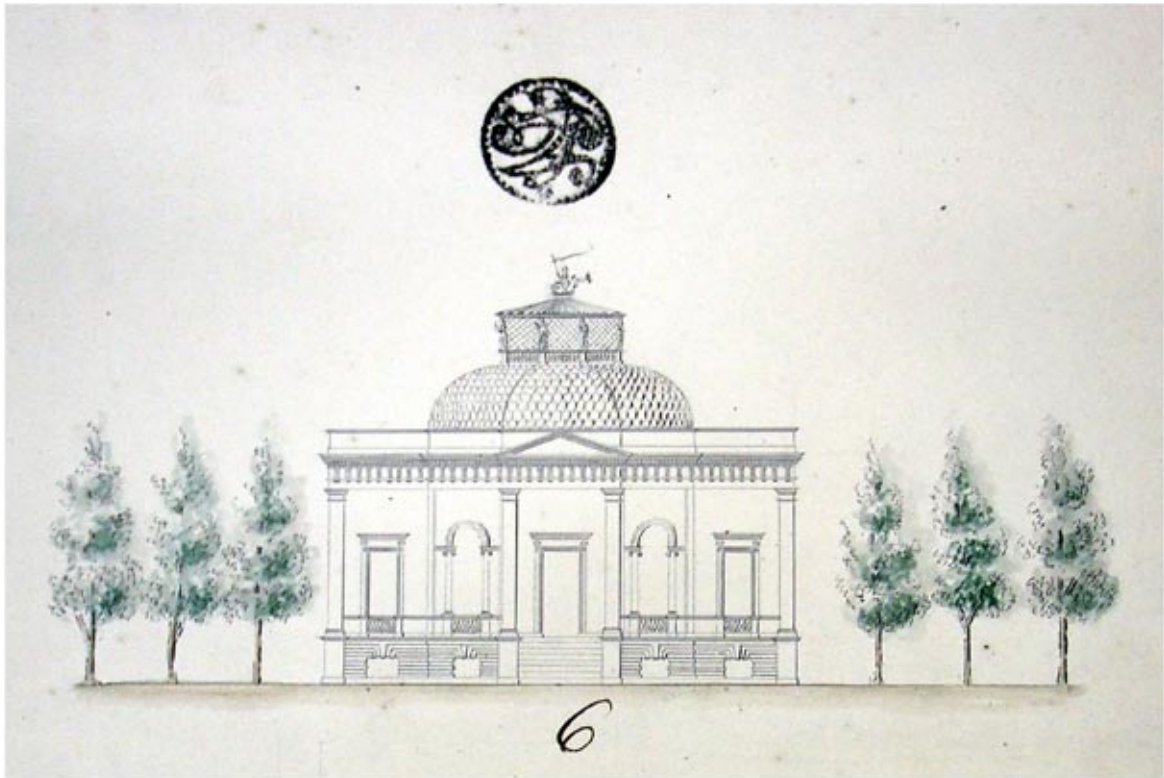

VISUELE RECONSTRUCTIE VAN EEN CONOURS: 1823-24.

COMPOSITIE 7: 'PAVILLON'.

1823-1824
Heden 20. December 1823.

*Present d' onderschrevene Heeren is voor
zevende concours gevreeert de volgende Programma:*

Pavillon.

*Dit Pavillon word gevraegd om geplaetst
te worden in het park van eenen ryken
particulieren en dienende tot Ornament van de
zelve, den Grond tot dies geschikt blyft onbepaald
dit Pavillon zal bevatten eenen Salon,
en Trap, toegang gevende aen de keuken en
voordere gerieven in den sousterrein.
de Voordere noodwendigheden of embellisse-
menten²⁸⁸ behoorende tot het pavillon als
vestibule, Colonade, Cabinetten, pente douce²⁸⁹,
terrassen etc. worden overgelaaten aen het goedvinden
van den Teekenaer.*

Men vraegt het plan, Doorsnede en Elevatie

*J.B. van de Capelle, L. Roelandt
J.B. De Baets²⁹⁰*

UITSLAG

1. J.P. Allo ainé (Tekening nr. 2186)
2. J. Migom (Tekening nr. 1863)
3. J.B. Merre (Tekening nr. 2184)
4. P. Guislain (Tekening nr. 2187)
5. B. Beernaert (Tekening nr. 1861)
6. L. Minard (Tekening nr. 1862)
7. Jan Roelandt (Tekening nr. 2283)
8. P. Vermaere (Tekening nr. 2286)
9. F. Marlier (Tekening nr. 1811)
10. P. Van den bruggen (Tekening nr. 2285 & 2287)
11. M. Thienpont (Tekening nr. 2288)
12. G. Allo (Tekening ontbreekt)

²⁸⁸Versiering, ornamentering.

²⁸⁹Letterlijk 'zachte helling', de term werd ook gebruikt voor de hellende delen van constructies en de afwatering van gebouwen. "*Dictionnaire de l'Académie Française*", Volume 2, Parijs, Bossage et Mason, 1813, pp. 266.

²⁹⁰'*Programma Bouwkunde 1811-1828*', passage 1823-1824, SAG, ASK, nr. 326.

1

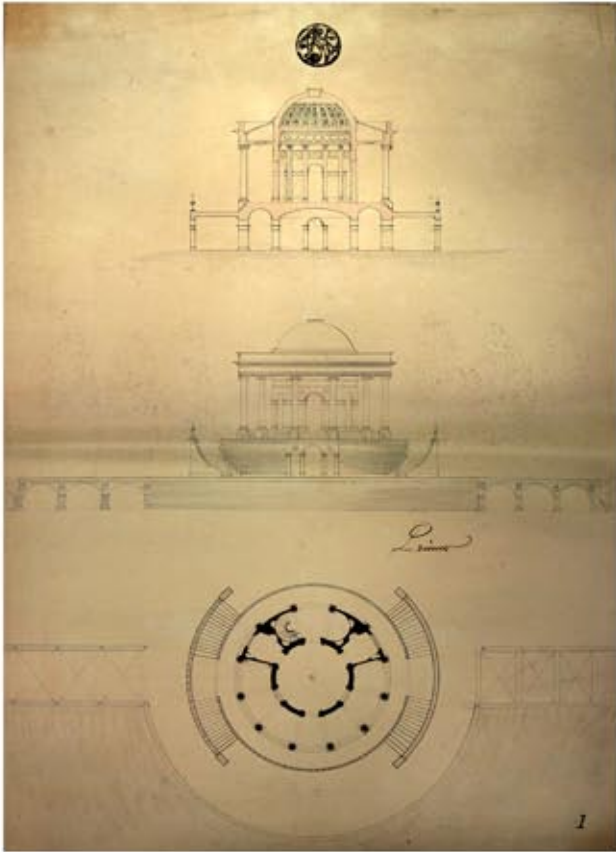

2

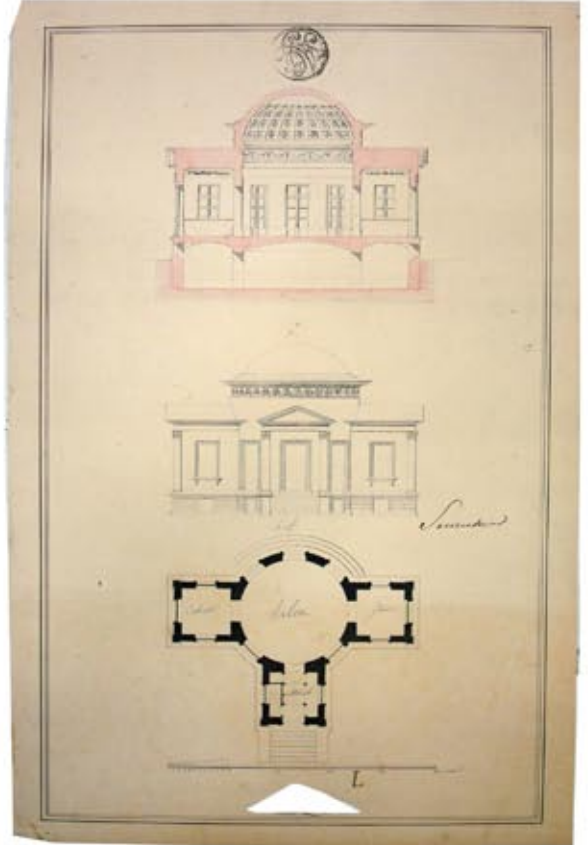

5

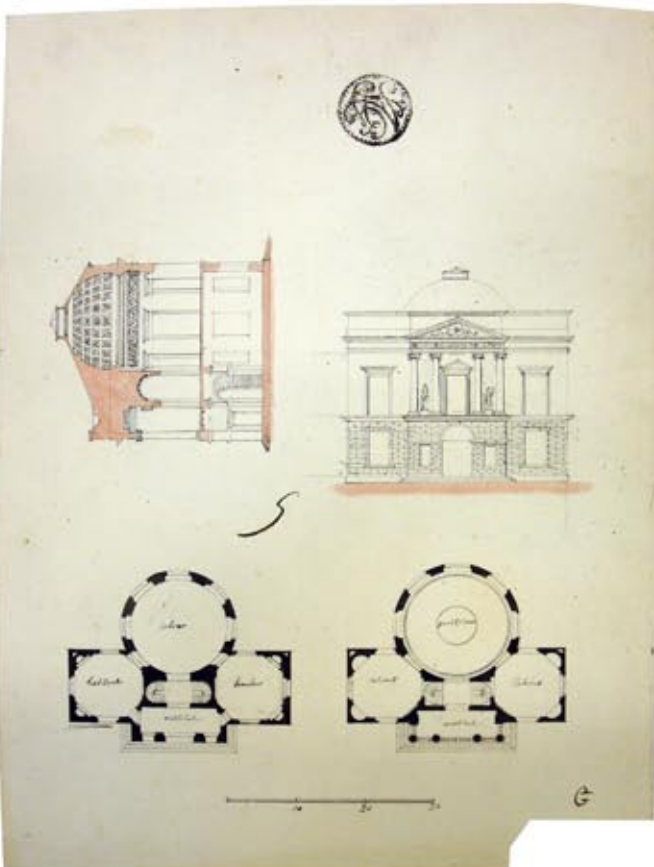

6

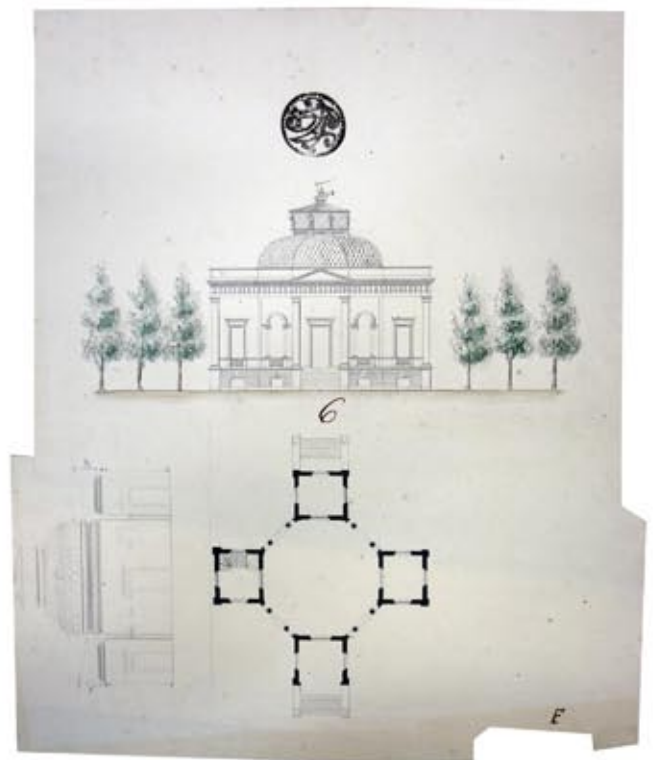

3

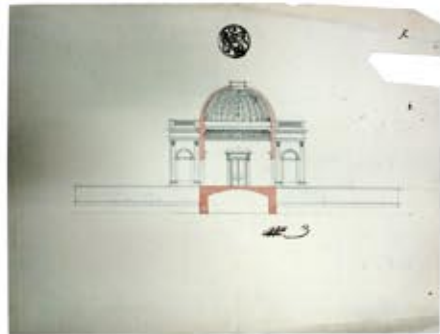

7

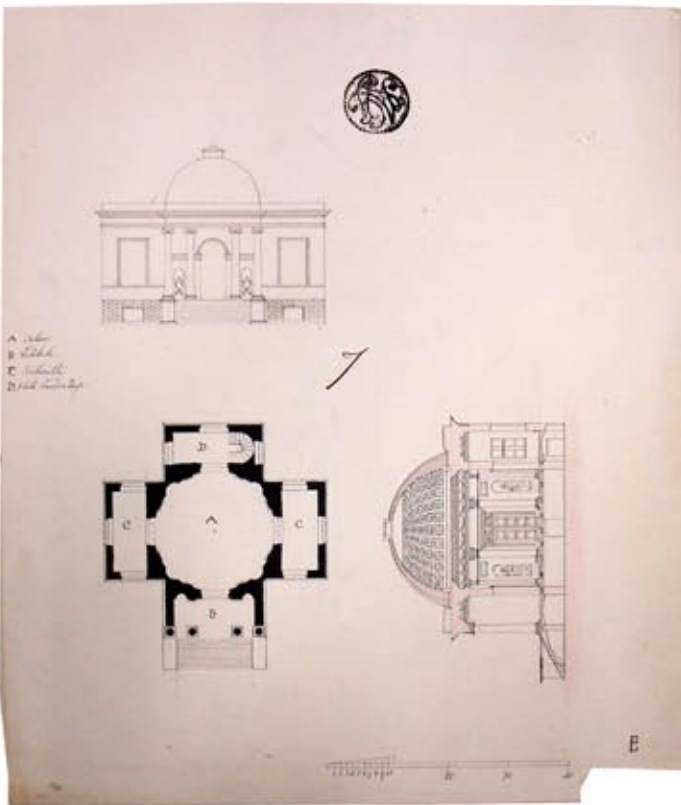

4

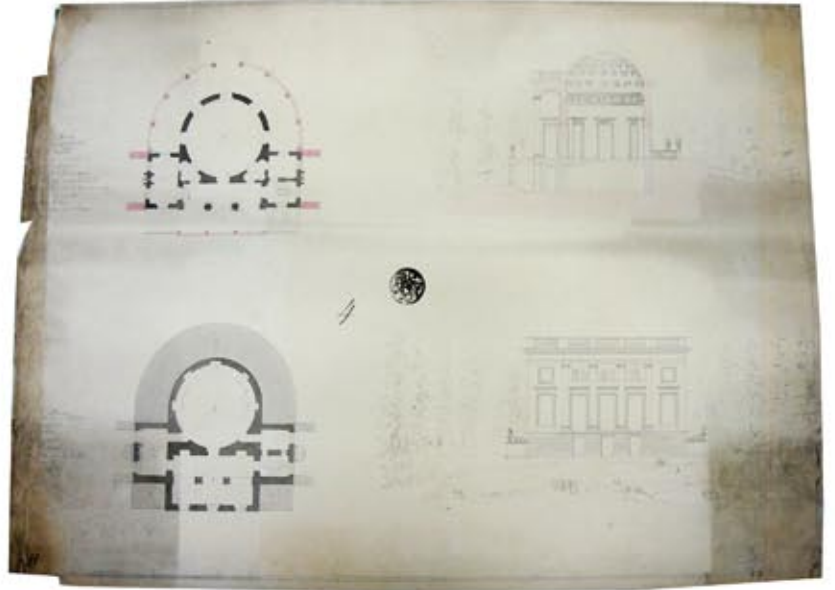

8

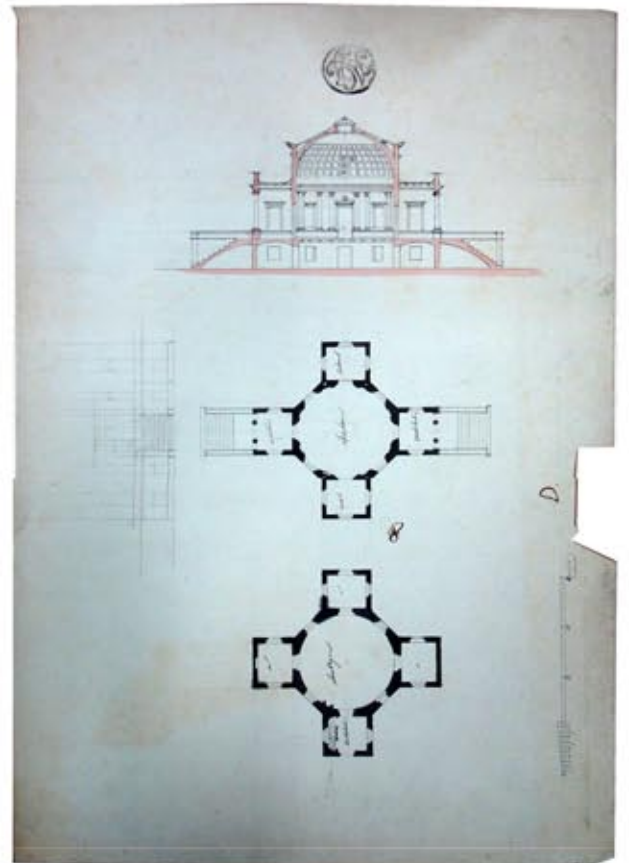

9



10

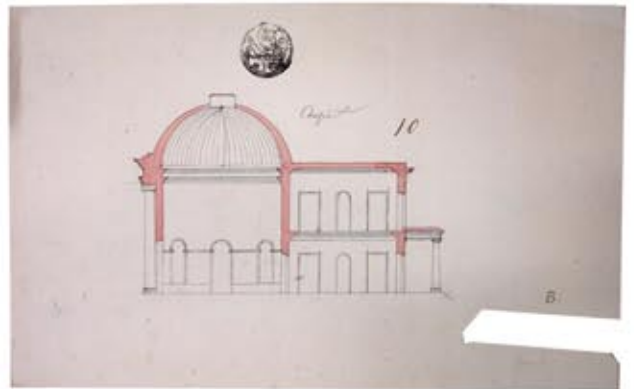
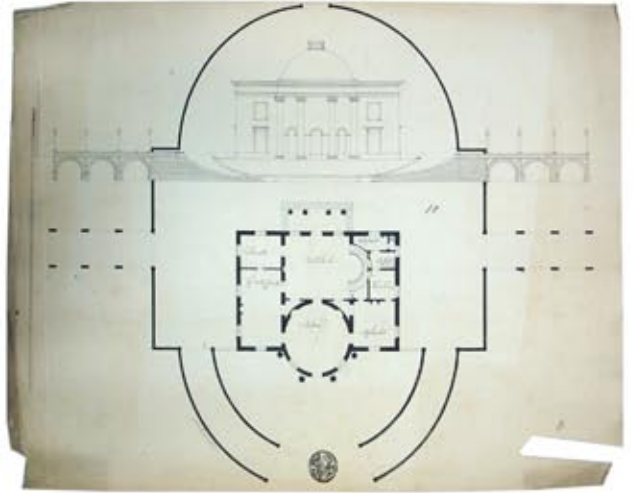

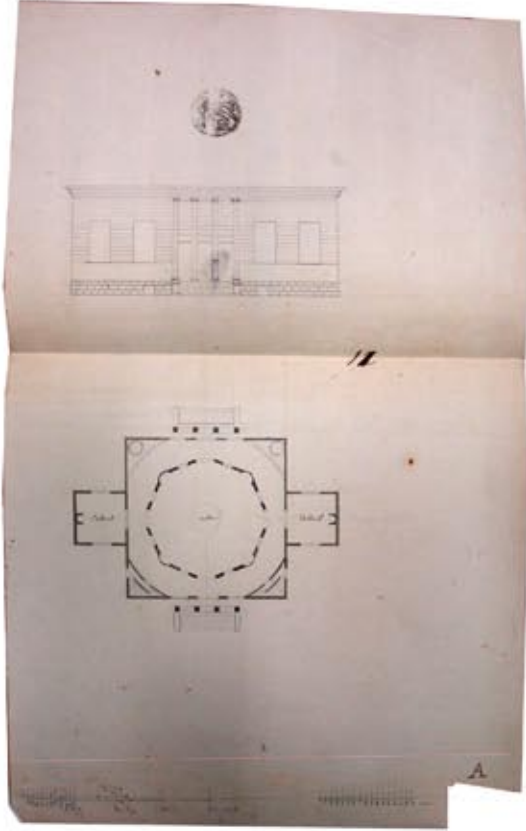

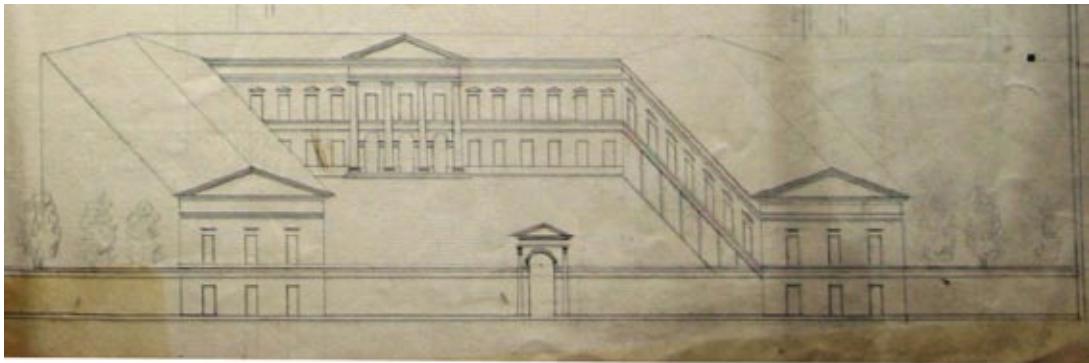

VISUELE RECONSTRUCTIE VAN EEN CONOURS: 1823-24.

COMPOSITIE 9: 'BISSCHOPPLYK SEMINARIE'.

1823-1824

Heden 13. Maerte 1824.

*Present d' onderschreven Heeren is voor negenste Concours
gevreëert de volgende Programma:*

Bisschopplyk Seminarie.

*Dit gesticht word gevraegd voor het Bisdome van Gend, en voor
aental van 250. studenten. den Grond tot dies geschikt is van alle
andere gebouwen afgescheyden, 400 op 600. voeten Lengde en
Breede, het gedeelte dat niet gebruykt word tot den Bouw en
binnen-plaetsen, zal dienen voor hof of wandel-plaets.
de Bezonderste benoedigheden van dit gebouw die uyt twee
verdiepingen mag bestaen, zal bevatten eene groote vestibule,
woonste voor eenen portier, spreek-kamer, eene Capelle,
bibliotheque, warmplaets, Rester, de noodige keukens, een
concourzael, twee zaelen tot het geven der Lessen, aengelegen
Cabinetten. betaemlyke woonsten voor deze Oversten, onder-
oversten, zes professoren en Logement voor circa 250. studenten
berekend op vier studenten per kamer, eene behoorlyke ziekezael,
voorders de noodige Trappen, houtstallen zoo een gesticht
benoedigt.*

*Men vraegt de Grond teekeningen gelykvloers
met de straat en de helft van die der Eerste
verdieping. De Bezonderste opstand of Façade.*

P.D. Velleman, J.B. van de Capelle, L. Roelandt, J.B. De Baets ²⁹¹

UITSLAG

1. **J. Migom** (Tekening nr. 2294 & 2297)
2. **J.P. Allo ainé** (Tekening nr. 2290)
3. **P. Guislain** (Tekening nr. 2295)
4. **J.B. Merre** (Tekening nr. 2170)
5. **F. Marlier** (Tekening nr. 2296)
6. **M. Thienpont** (Tekening nr. 2289)
7. **B. Beernaert** (Tekening nr. 2293)
8. **P. Van den bruggen** (Tekening nr. 2291)
9. **Jan Roelandt** (Tekening nr. 2292)
10. **L. Minard** (Tekening nr. 2173)
11. **P. Vermaere** (Tekening ontbreekt)
12. **G. Allo** (Tekening ontbreekt)

²⁹¹ 'Programma Bouwkunde 1811-1828', passage 1823-1824, SAG, ASK, nr. 326.

1

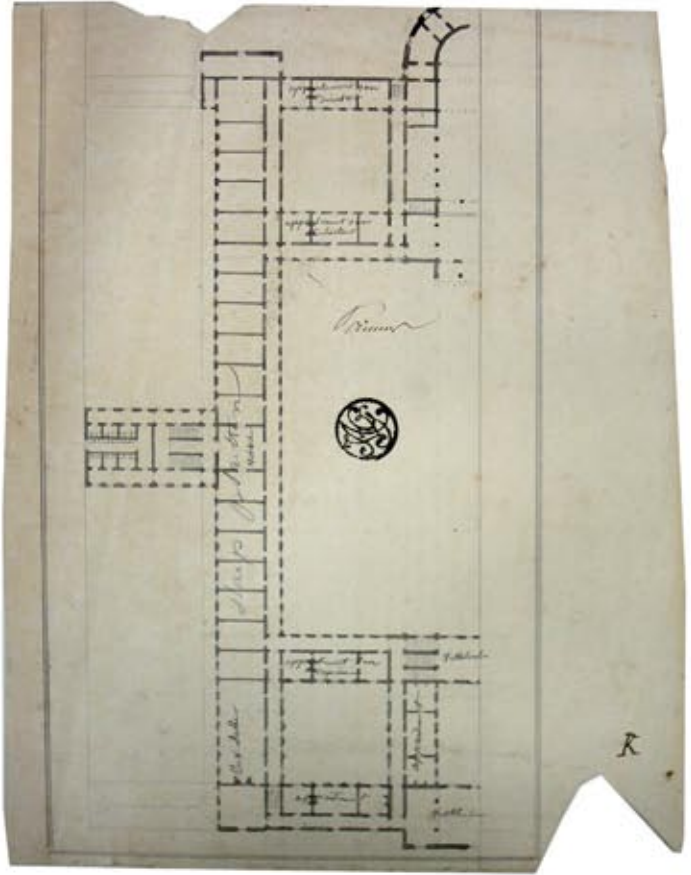
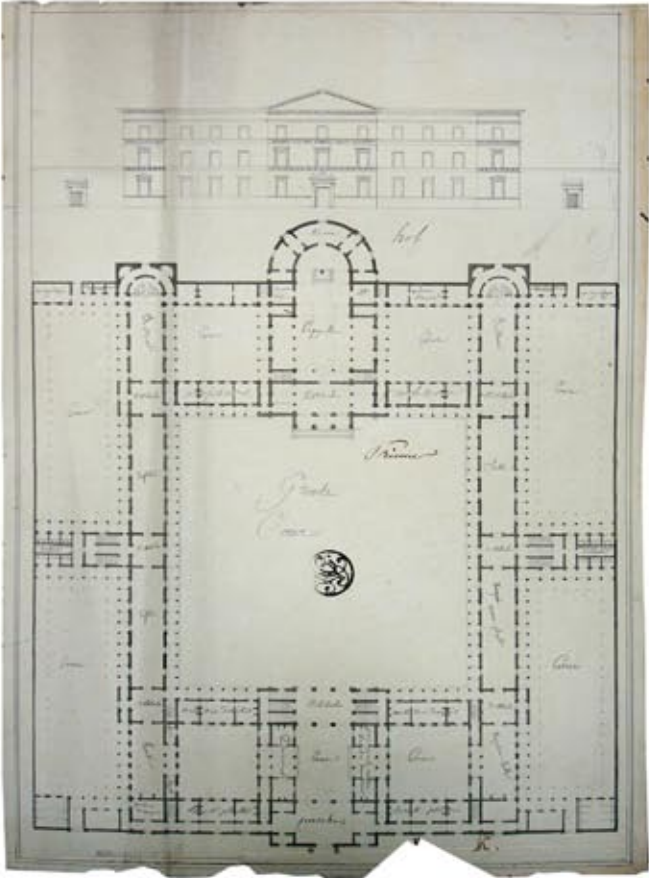

3

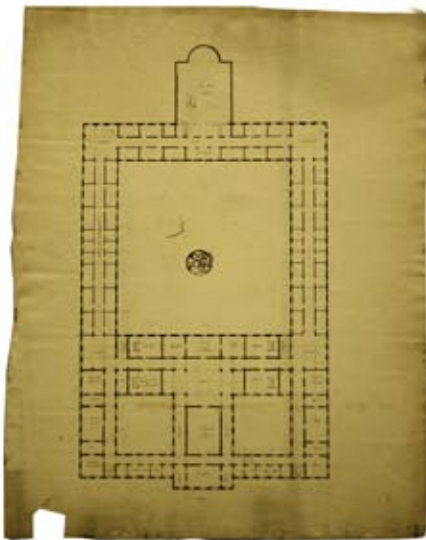
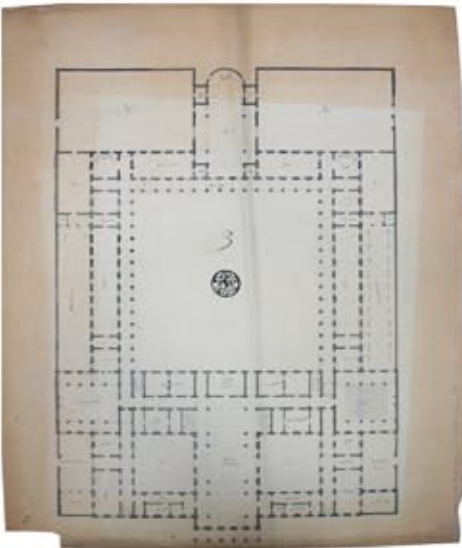

2

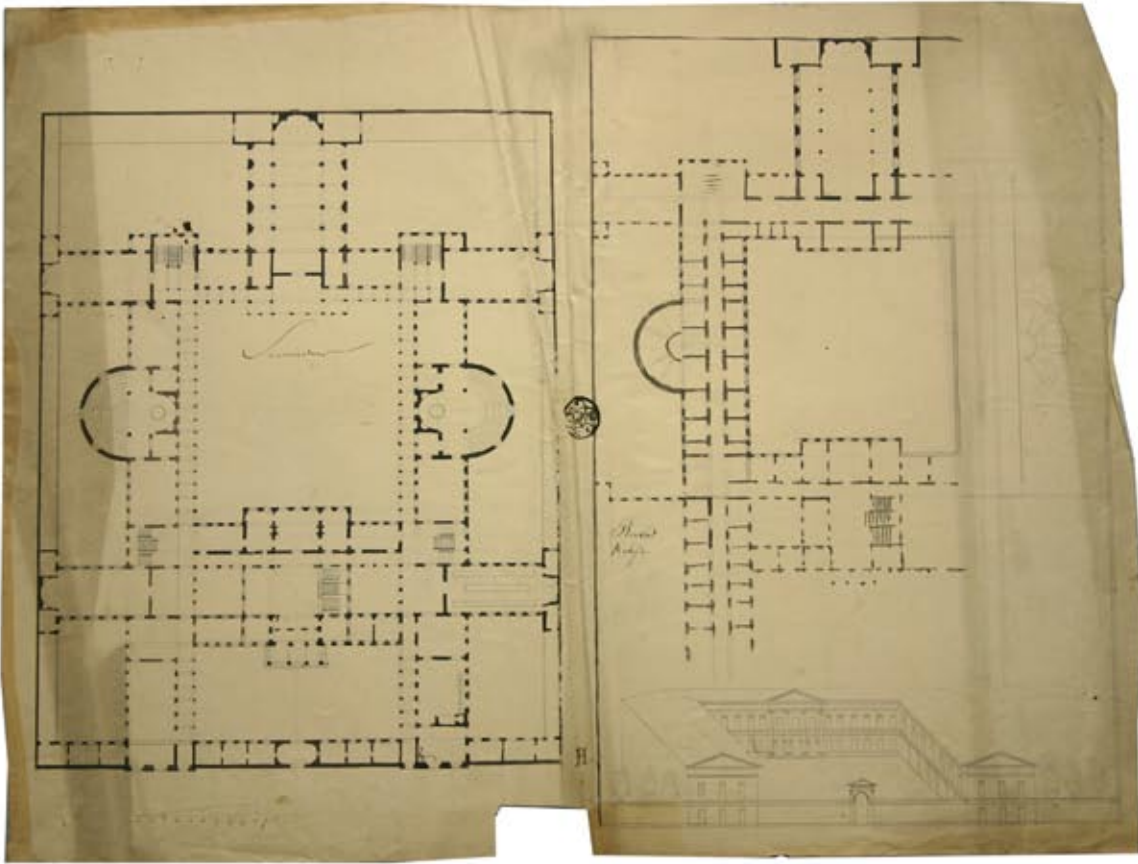

4

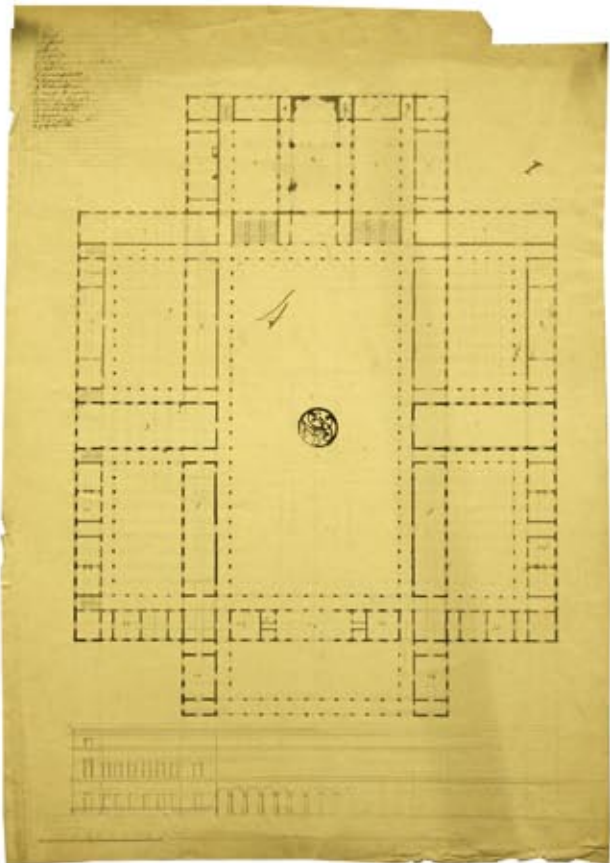

5

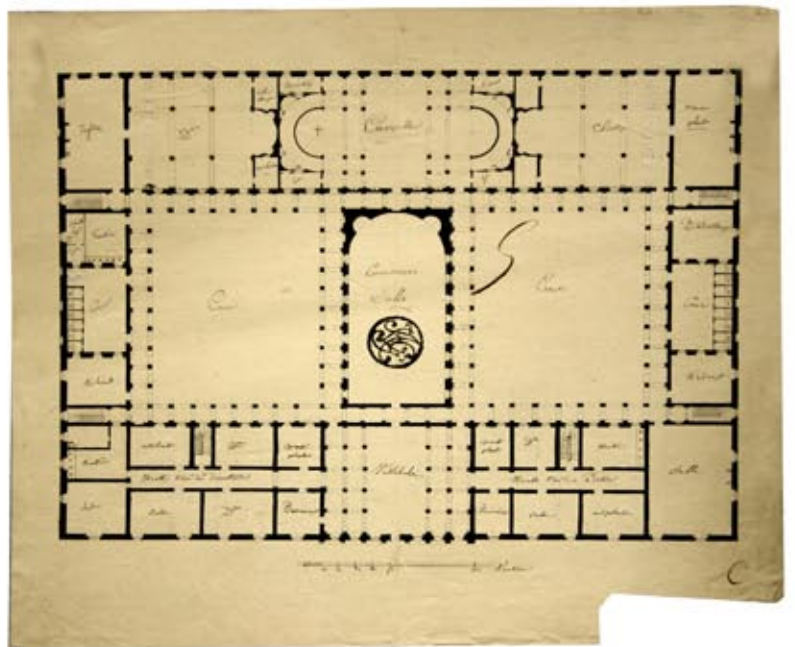

6

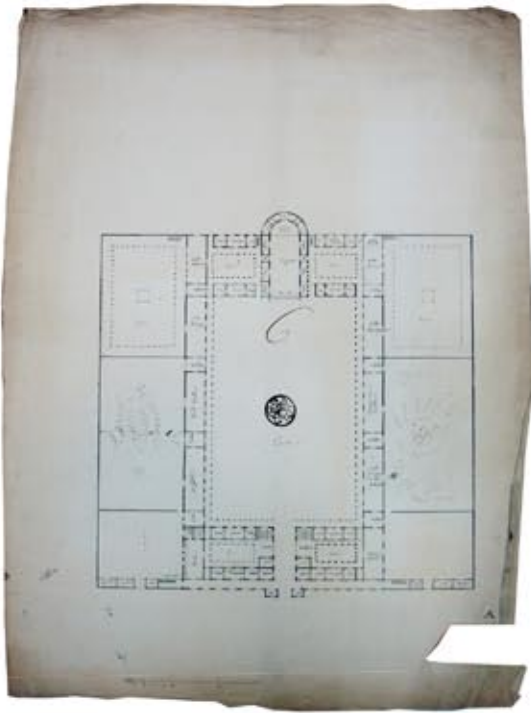

7

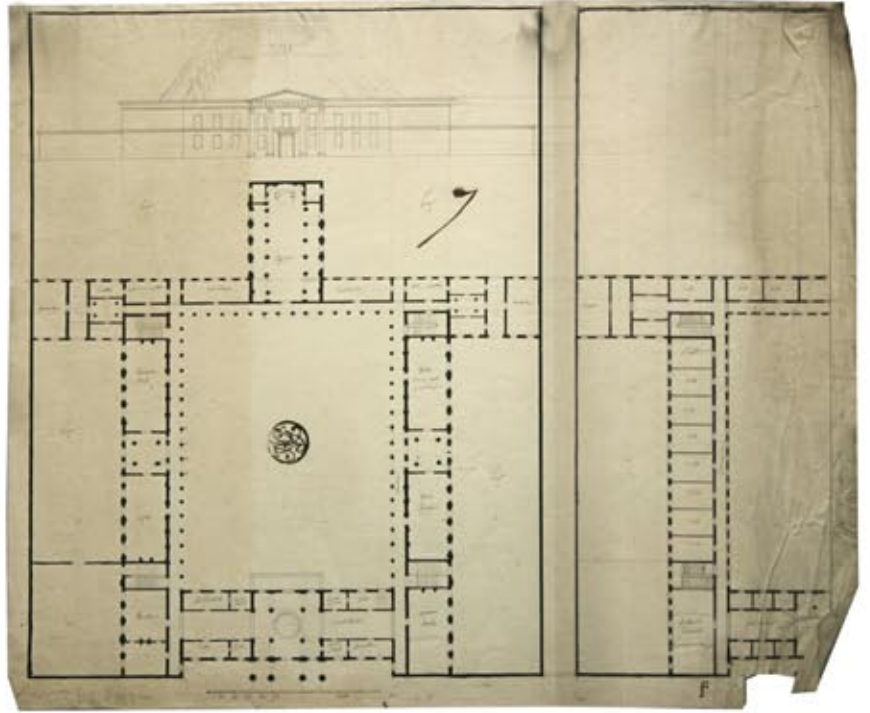

10

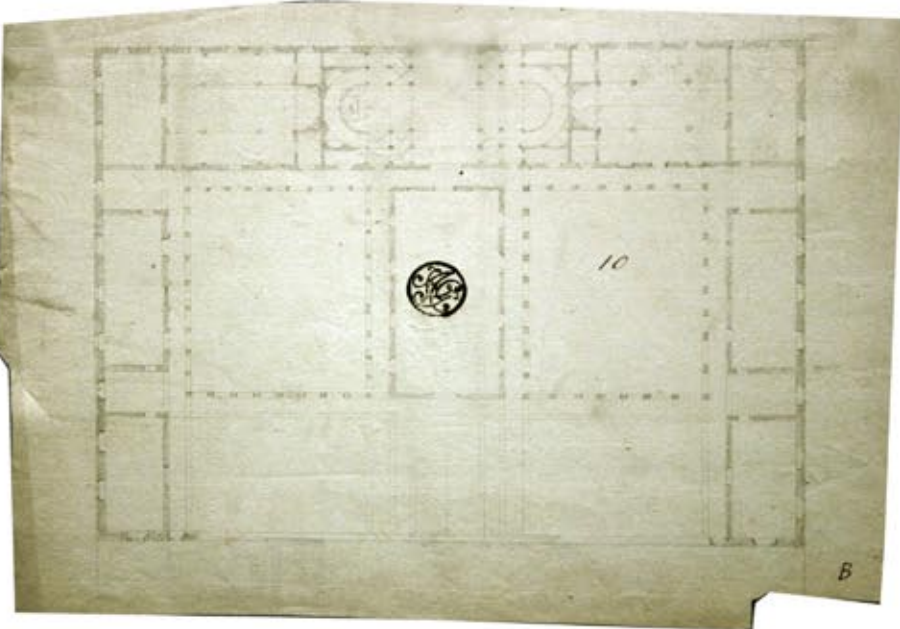

8

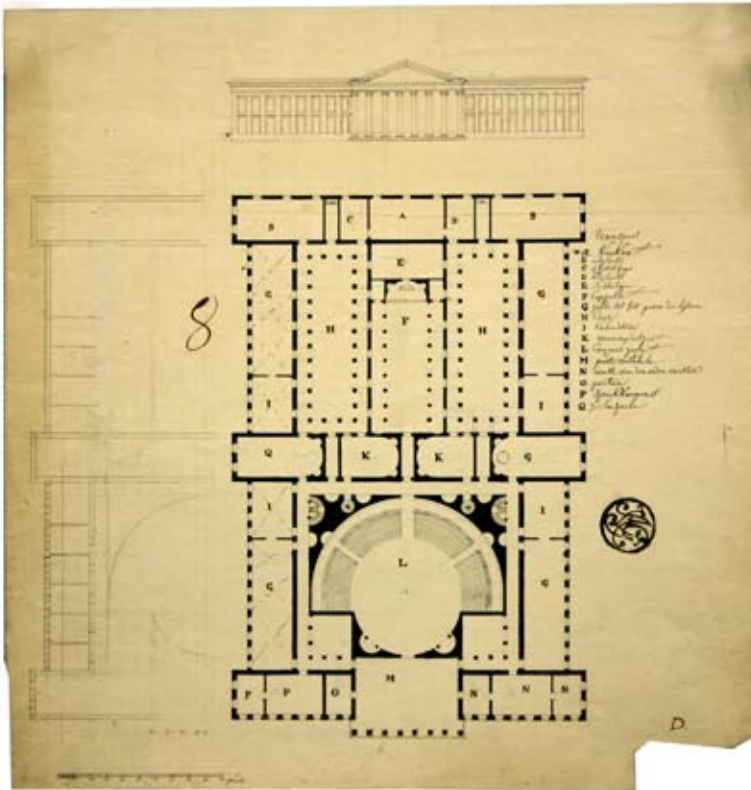

9

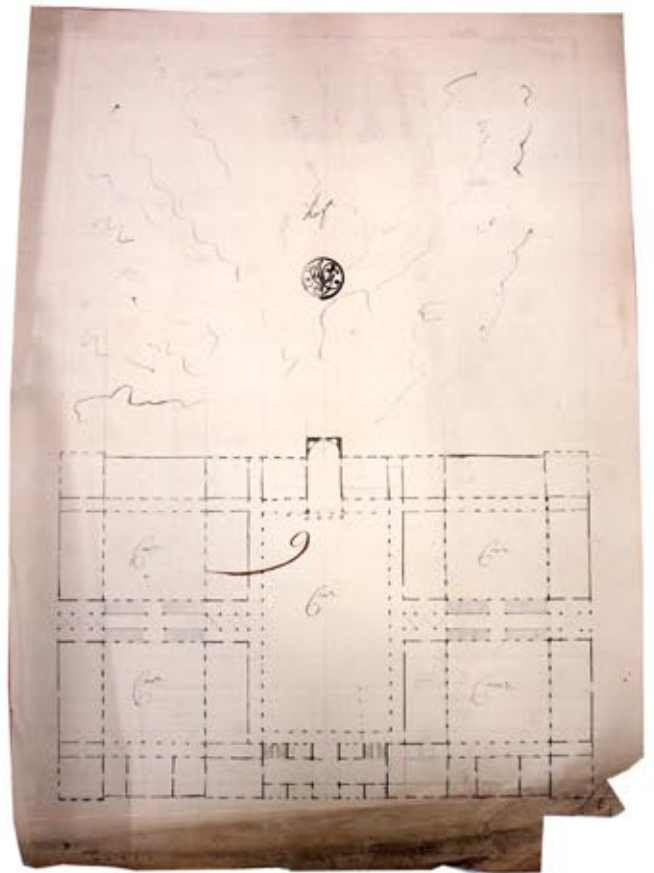

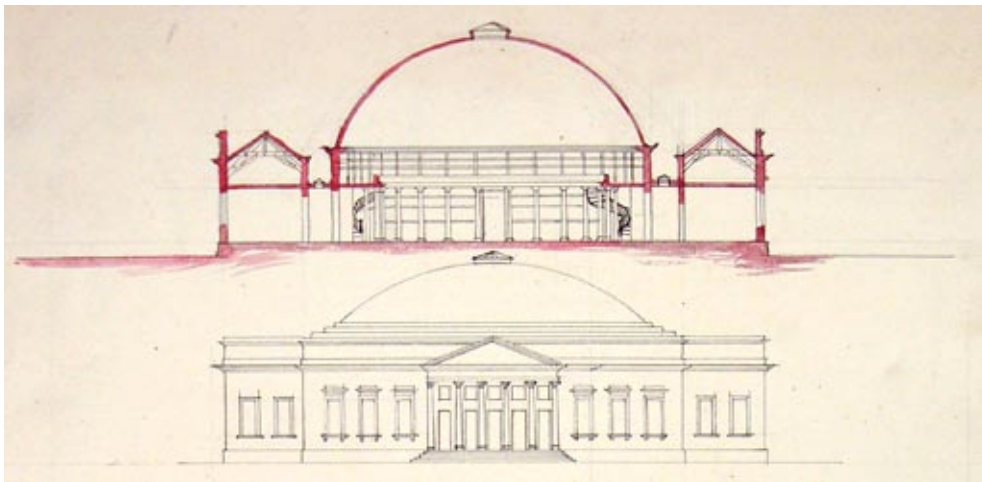

VISUELE RECONSTRUCTIE VAN EEN CONOURS: 1825-26.

COMPOSITIE 9: 'PUBLIEKE BIBLIOTHEEK'.

1825-1826

Heden 11. Maerte 1826.

*Present de Onderschrevene Heeren is voor negende ende laetste
Concours gevoreert de volgende Programma:*

Publieke Bibliotheek.

*Dit Gebouw word gevraagd op Soubasement [en] naer in my
verondersteld dat zoude moeten bestaen de woonste voor een
conciërgist, onderbibliothekaris ende Drukpers, Boekbindery, [?],
etc.*

*De bezondere stegie waervan het Plan gevraagd word, zal moeten
bevatten de boeken-zael of zouden, verdeeld volgens
de classificatie der onderscheydene Konsten en wetenschappen en
ingerigt tot het plaetsen van [?] 300,000. volumen. Verschyde
auxiliaire Kabinetten als een Kabinet voor de handschriften,
een idem voor teekeningen en Printen, een voor medailles en
oudheden, en een voor physique en mathematische instrumenten.
Eene Betaemlyke Leeszael, eene woonste voor den Bibliothekaris
van het tochtvoorige, voorders, eenige kleine kabinetten en Dépots,
de noodige voorraden en Trappen, immers wat in een diergelyk
gesticht werkbaer mag geoordeelt worden.*

*Men vraegd het Plan de byzondere Façade en Doorsnede
op dobbel maete. den Grond blyft onbepaald alleenlyk zal de
geheele oppervlakte de 8000 voeten niet overtreffen.*

*P.D. Velleman, L. Roelandt, J.B. De Baets*²⁹²

UITSLAG

1. J.P. Allo (Tekening nr. 1826)
2. P. Guislain (Tekening nr. 2196 & 2176)
3. P. Blanchaert (Tekening nr. 1823)
4. L. Foqueur (Tekening nr. 2311)
5. F. Marlier (Tekening nr. 2309)
6. P.J. Vermaere (Tekening nr. 1801)
7. L. Minard (Tekening nr. 1805)
8. A. Van De Walle (Tekening nr. 1804)
9. J.B. Gleerener (Tekening nr. 1802)
10. Fr. Steyaert (Tekening nr. 1800)
11. J.B. Merre (Tekening nr. 2204)
12. E. Mathys (Tekening nr. 1810)
13. J.B. Gleerener (Tekening nr. 1827)
14. Jaq. Van Hoecke (Tekening nr. 1822)
15. Mart. Thienpont (Tekening nr. 2310)

²⁹² 'Programma Bouwkunde 1811-1828', passage 1825-1826, SAG, ASK, nr. 326.

1

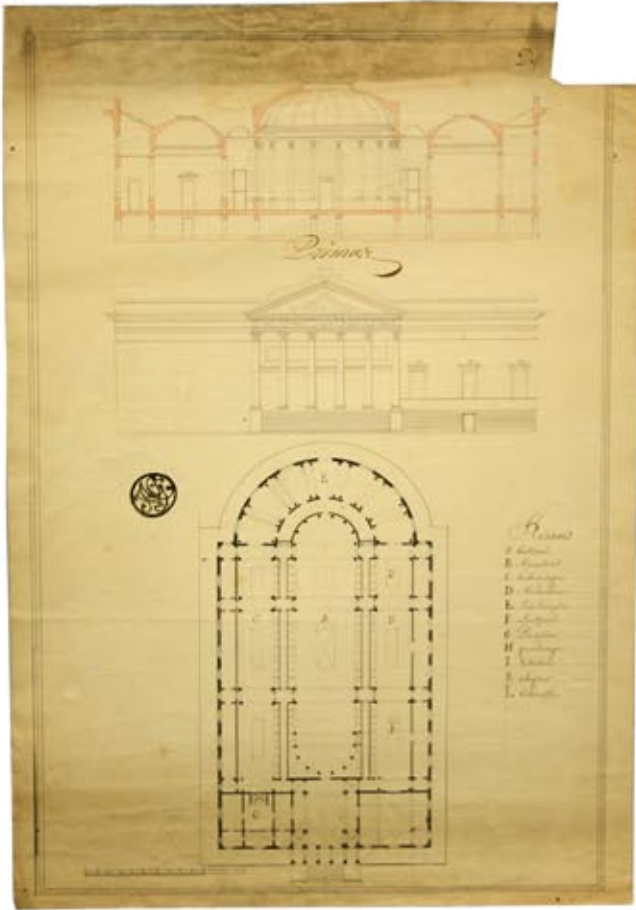

2

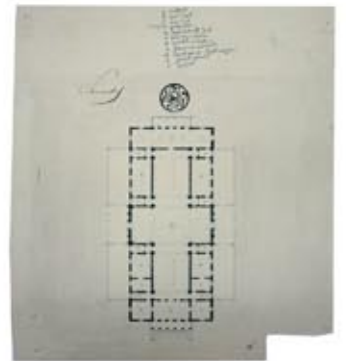

4

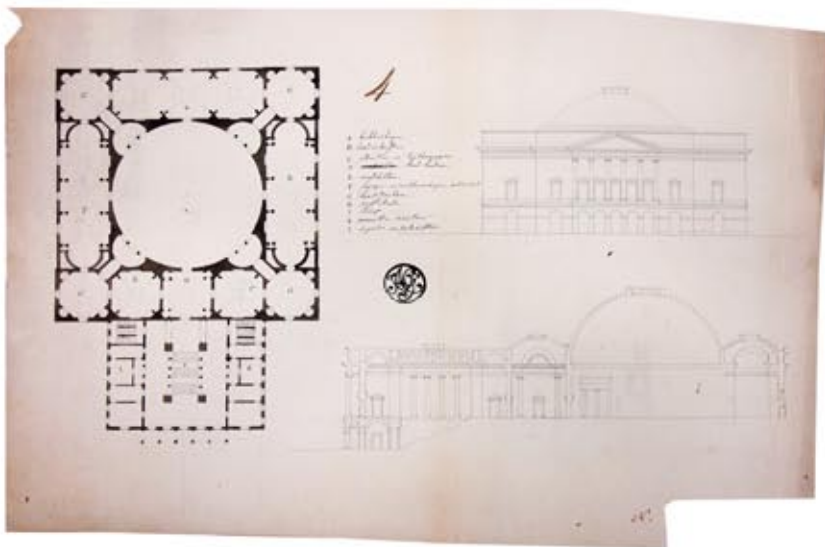

5

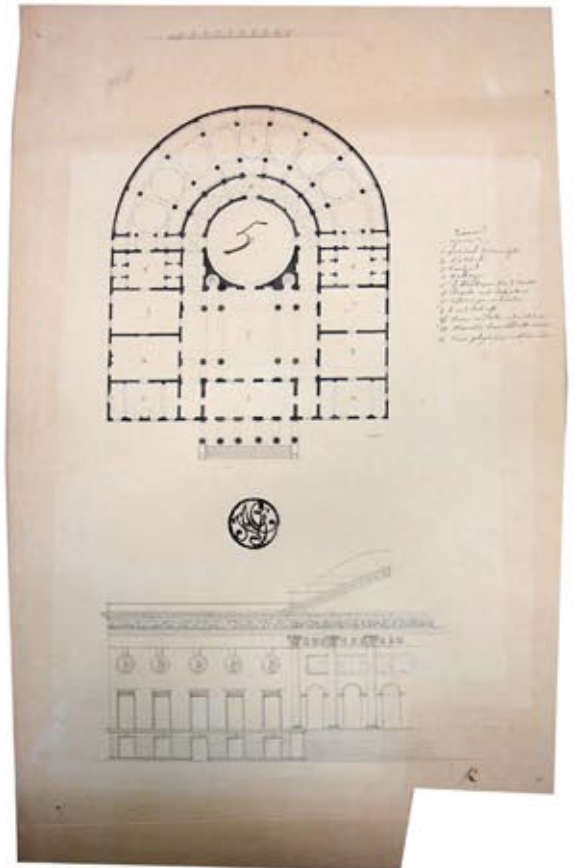

3

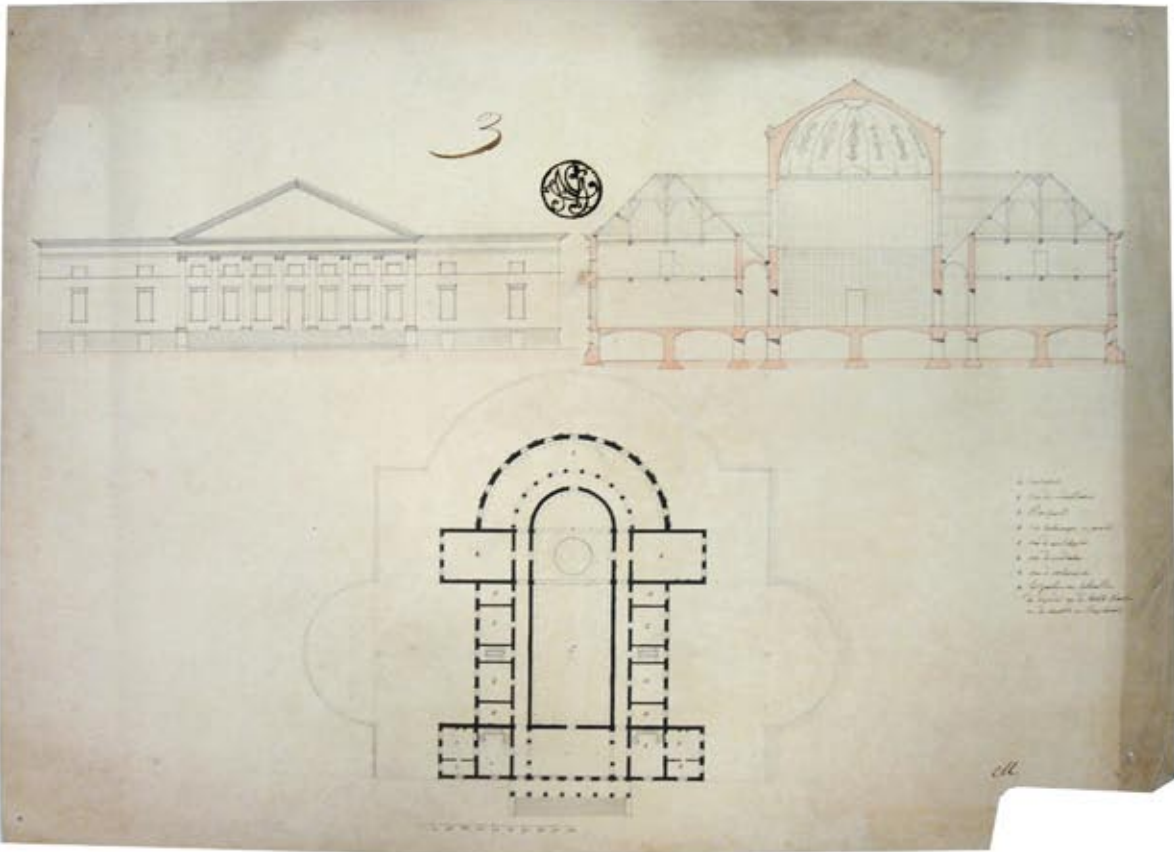

6

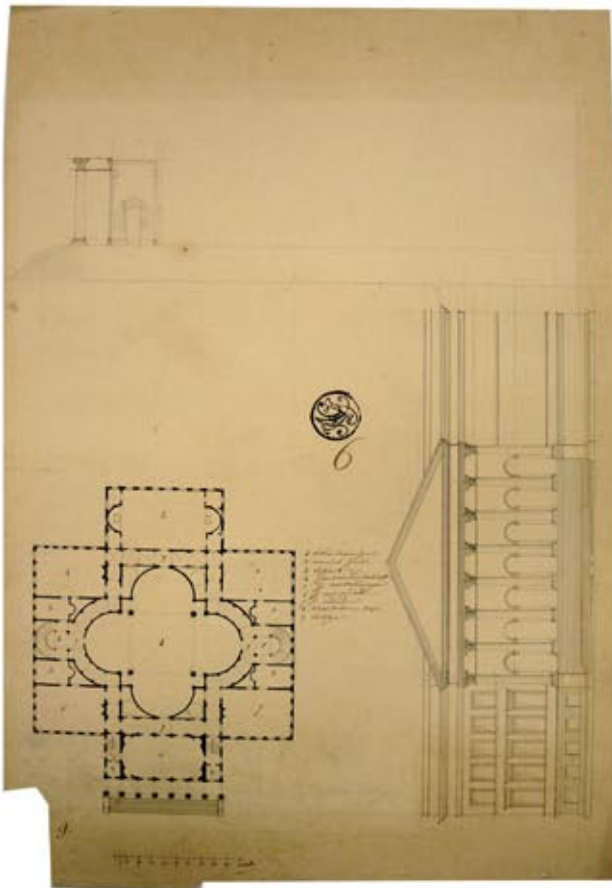

7

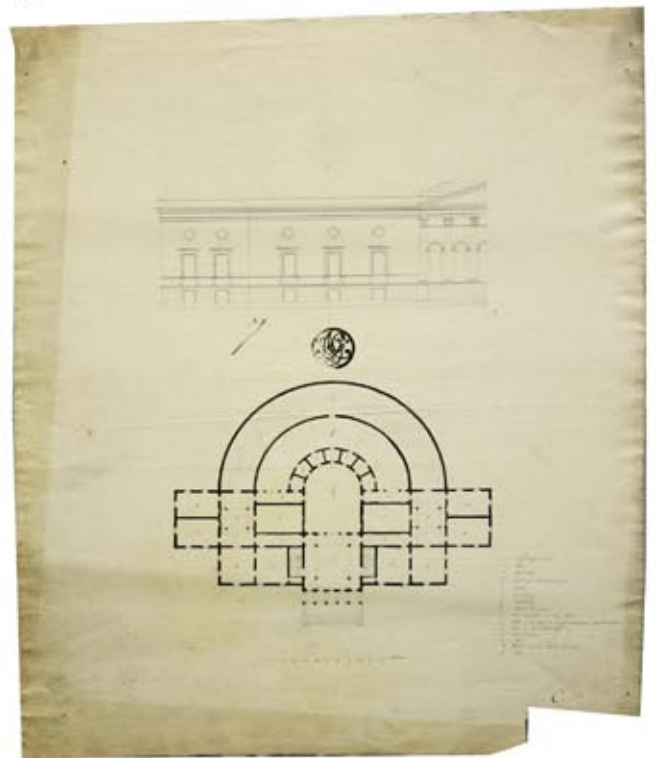

8

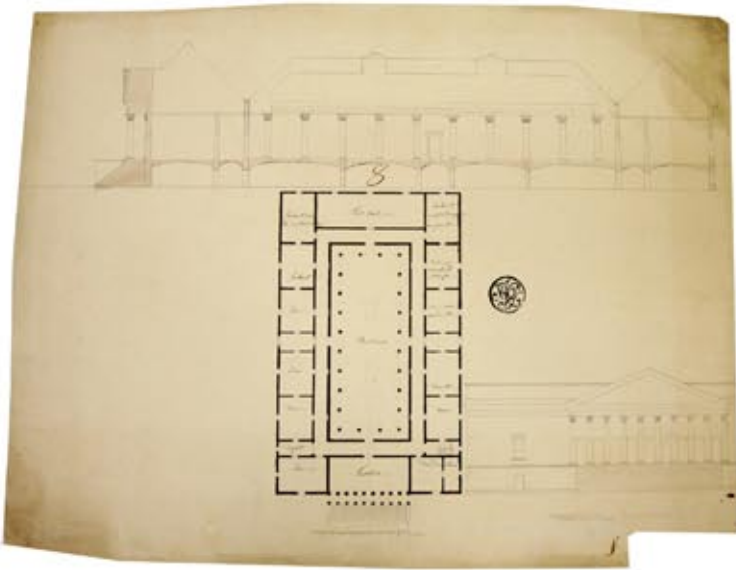

9

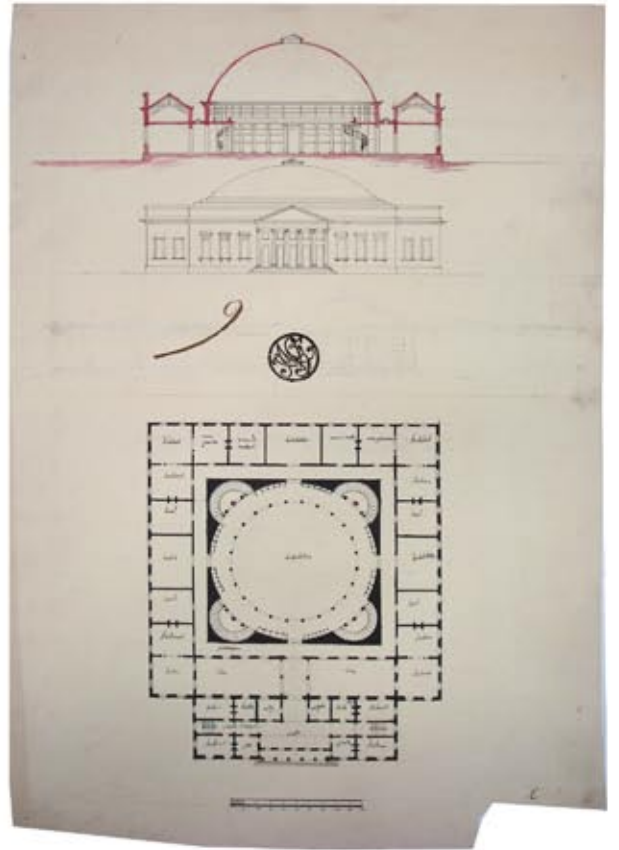

12

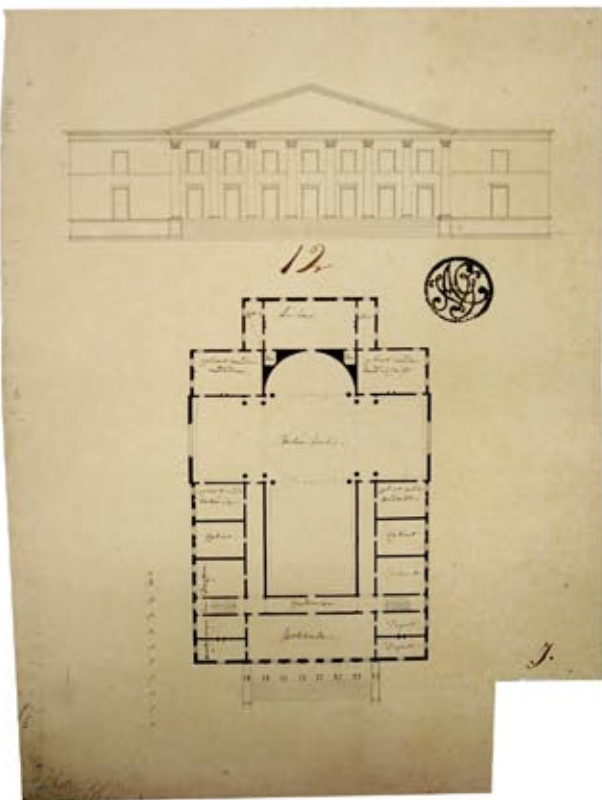

13

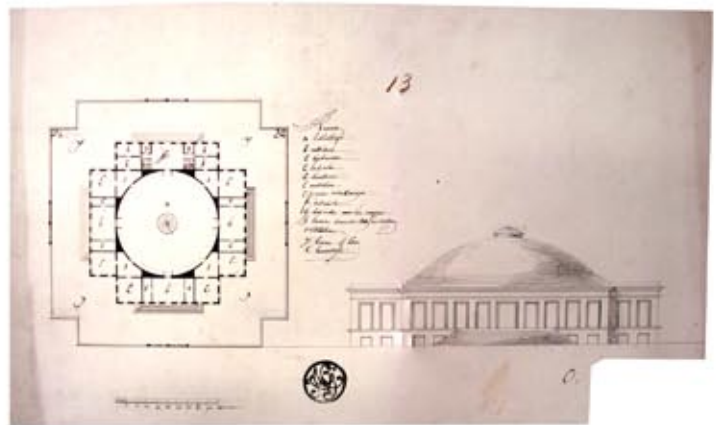

10

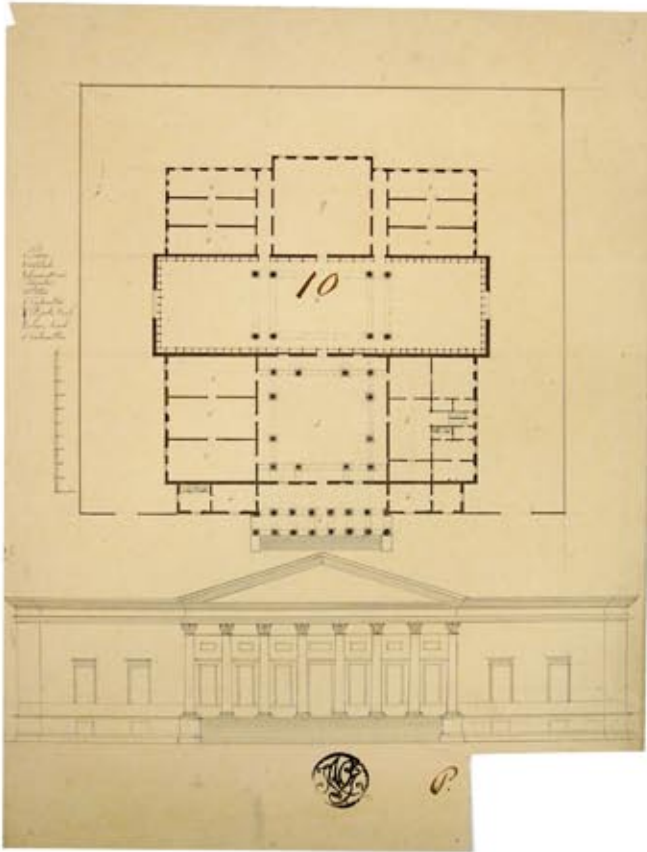

11

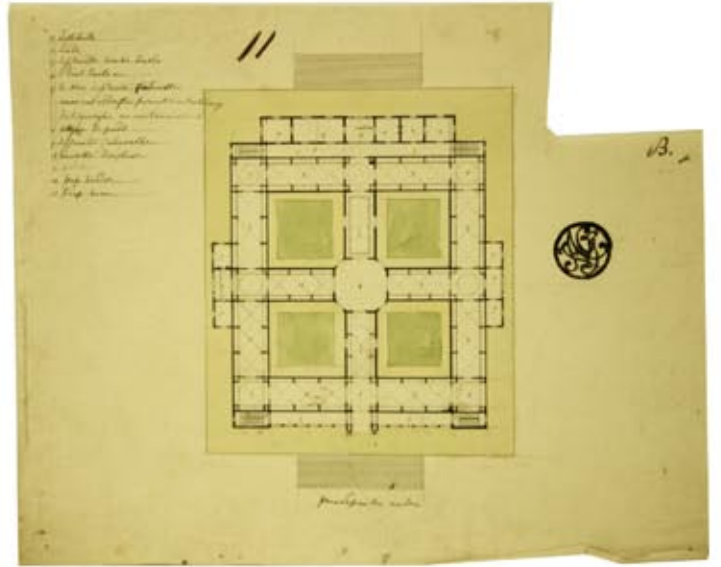

14

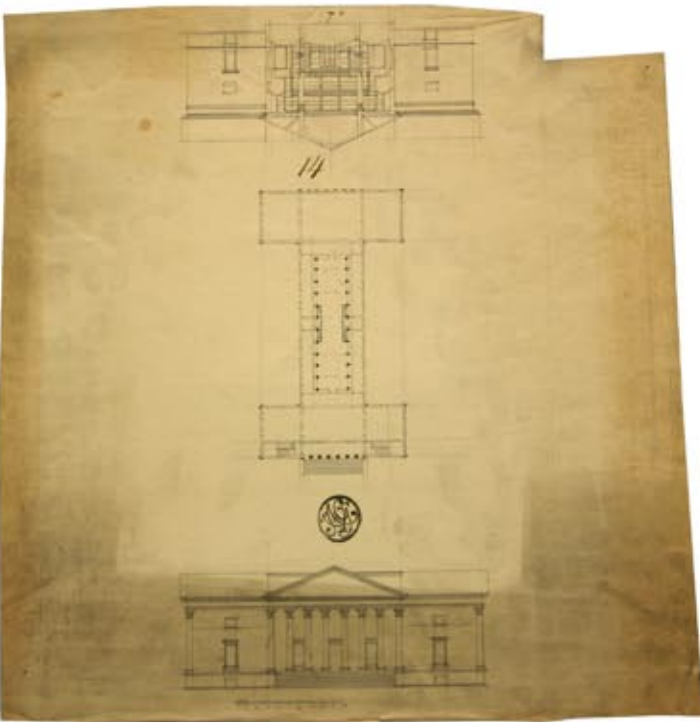

15

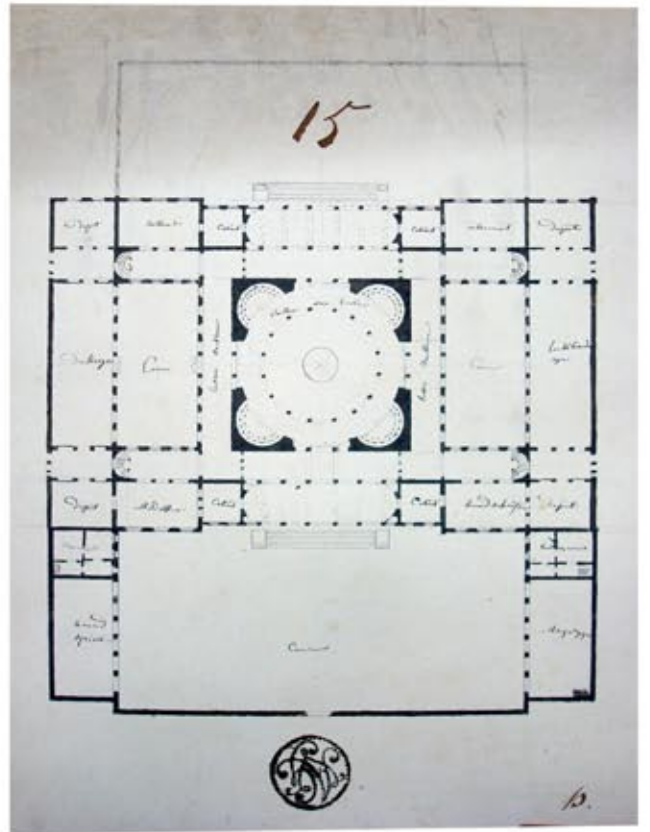

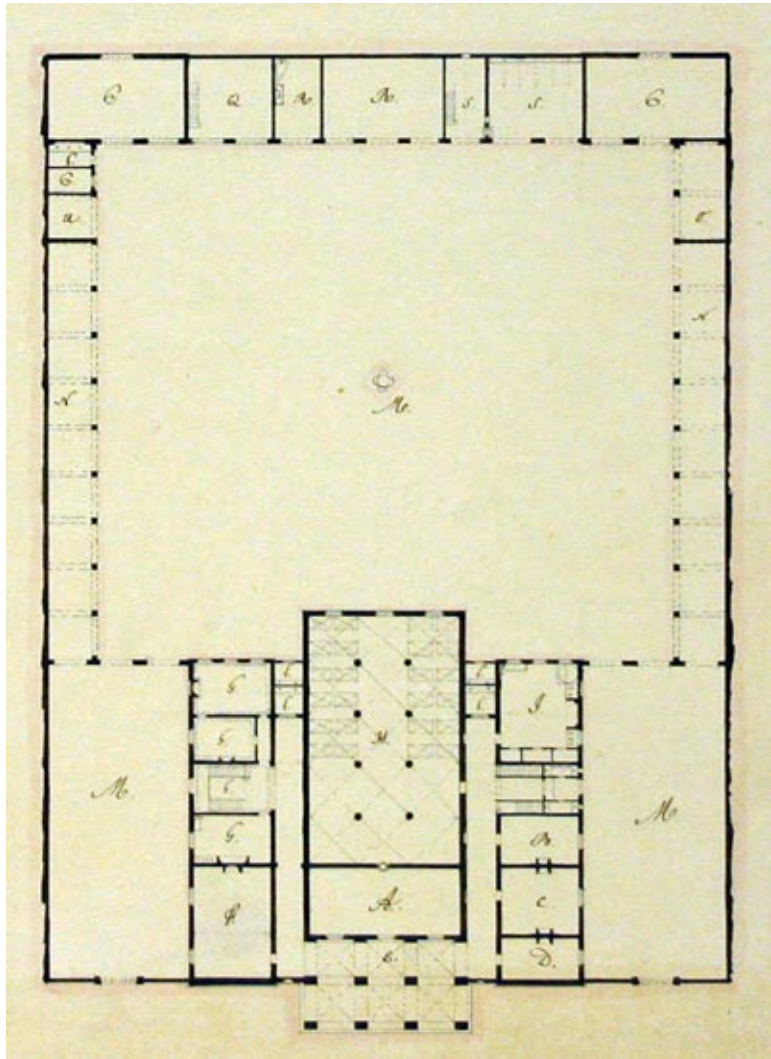

VISUELE RECONSTRUCTIE VAN EEN CONOURS: 1827-28.

COMPOSITIE 3: 'EEN WACHT DER POMPIERS'.

1827-1828

*Heden 10. February 1827. present de Onderschreven Heeren,
is voor Derde Conours gevreëerd de Volgende Programma:*

Een Wacht der Pompiers.

*Den wacht of Kazern word gevraegt om gebouwt te worden op
eene oppervlakkige grond hier nevens gevoegd,
tusschen andere gebouwen ingesloten, Komende van vooren op
eene publieque plaets en van achter op eene groote straet.*

*De Wacht zal ingericht worden tot het casernéeren eene
Compagnie van 40. Mannen, als wel de noodige Localen tot het
bergen der gereedschappen Voor het stutten en blusschen van brand.*

Daer word hoofdzaekelyk gevraegt:

1. Eene wagt met officier Kamer
2. bergplaets of remisen voor zes brandspuyten met de nodige water daermen en toebehoortens.
3. bergplaetsen of aftrekken tot hangen der Leeren en brandstaecken als voor de Brandemmers.
4. Een of twee werkhuisen voor zeilmaeckers, wagemakers en andere betrekkelijcke handwerkers, benoodigd tot den dienst der Pompen.
5. Een Peerdestal.
6. Een vergaederzaerl voor de Brandbasen.
7. Een PolicieKamer
8. de noodige Localen voor het Logement der Compagnie Pompiers, met twee Kamers voor onder officieren.
9. Eene Keuken, Logement voor een lieutenant en

*[Vervolg van de opdracht ontbreekt]*²⁹³

UITSLAG

1. L. Minard (Tekening ontbreekt)
2. J. Van Houcke (Tekening ontbreekt)
3. J. Merre (Tekening ontbreekt)
4. E. Matthijs (Tekening ontbreekt)
5. F. Marlier (Tekening ontbreekt)
6. J. Allo (Tekening ontbreekt)
7. **B. Blanchard** (Tekening nr. 2180)
8. **L. Foqueur** (Tekening nr. 2030 & 2182)
9. **D. Vandekerkhove** (Tekening nr. 2324)
10. **P. Van Stugel** (Tekening nr. 2326 & 2329)
11. **A. Van de Walle** (Tekening nr. 2325)
12. **F. Sieders** (Tekening nr. 2320)
13. **P. Vanherreweghe** (Tekening nr. 2331)
14. **B. Dekeukeleere** (Tekening nr. 2332)
15. **F. Mortier** (Tekening nr. 2333)
16. **F. Desmedt** (Tekening nr. 2327)
17. **M. Thienpont** (Tekening nr. 2334)
18. **S. Waldack** (Tekening nr. 2322)
19. **E. Mussche** (Tekening nr. 2323)
20. D. Antheunis / J. Van Hifte / L. Fisco / B. Deschrijver / L. Gleeener / L. Eykens / L. Elerdaul [?] (Tekeningen ontbreken)

²⁹³ 'Programma Bouwkunde 1811-1828', passage 1827-1828, SAG, ASK, nr. 326.

7

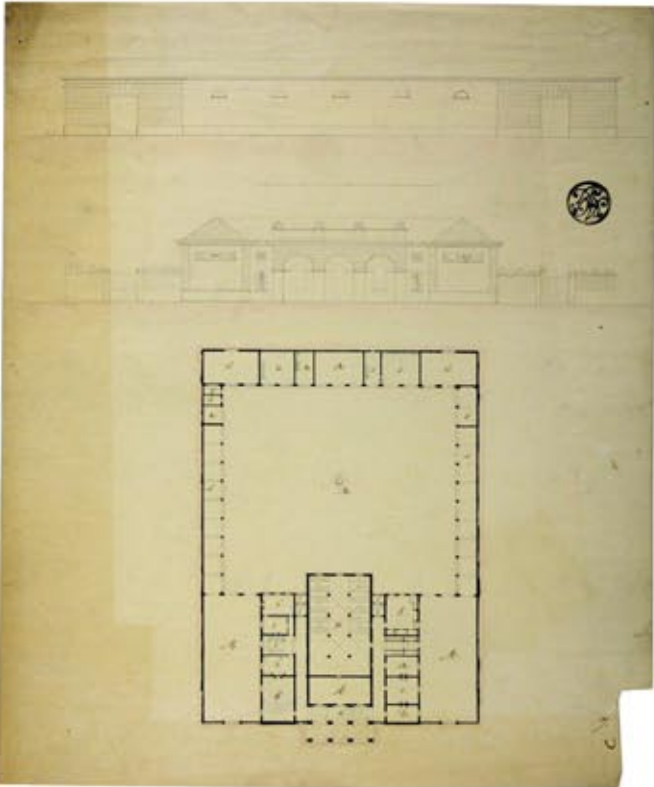

8

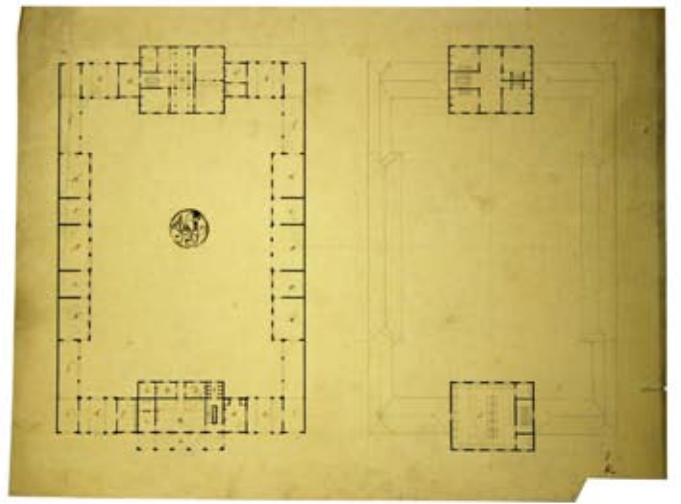

11

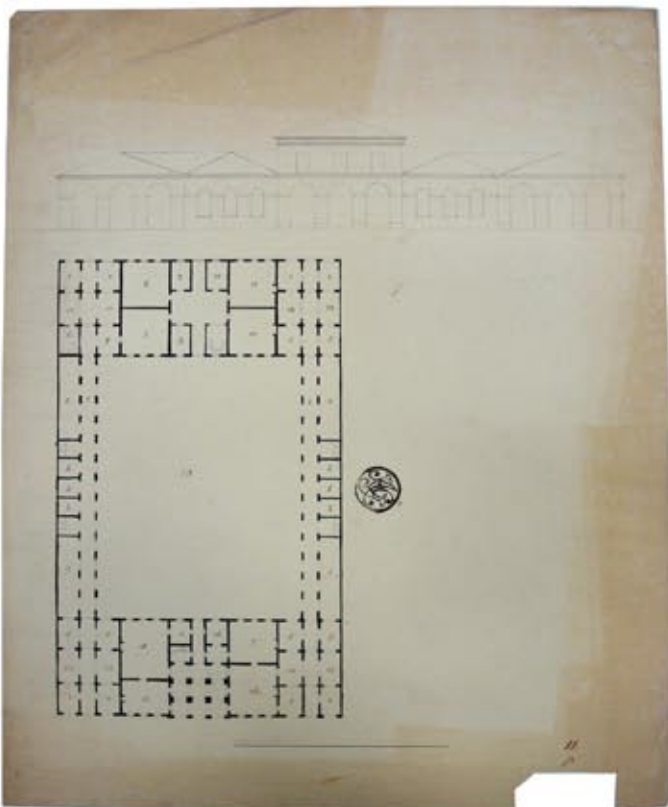

12

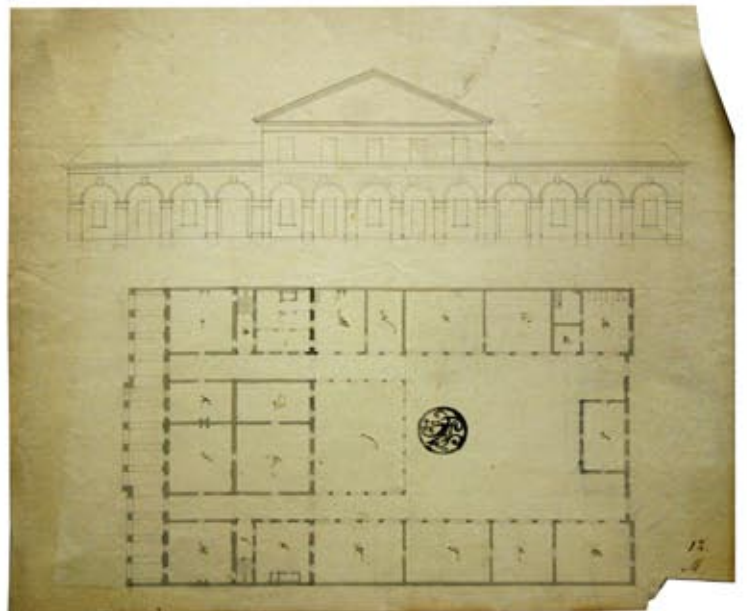

9

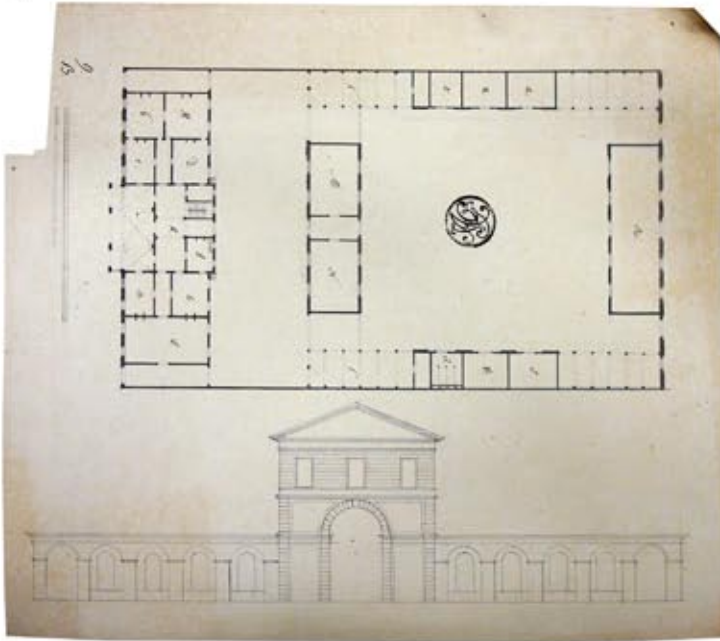

10

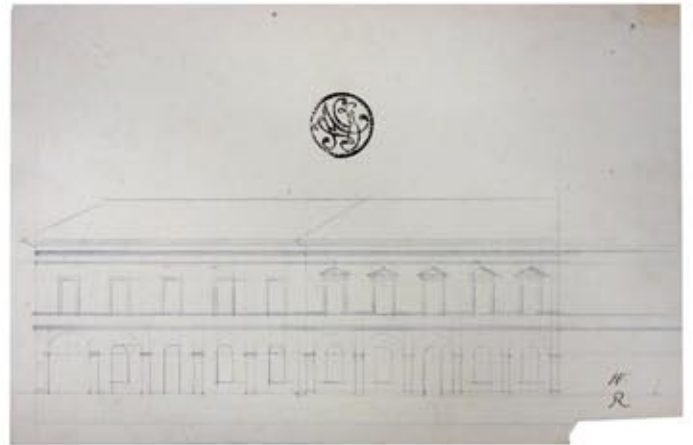
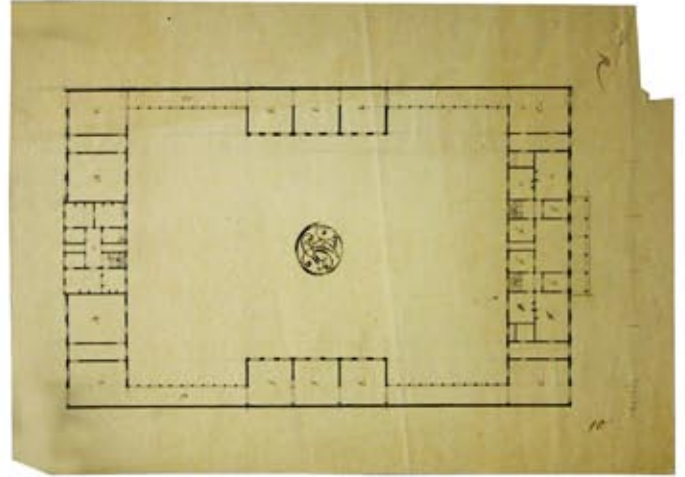

13

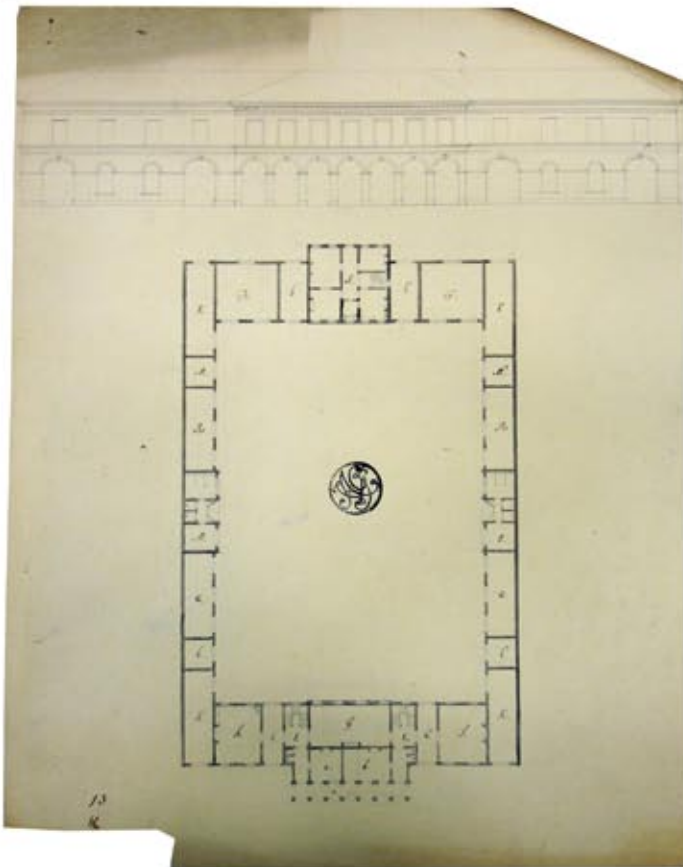

14

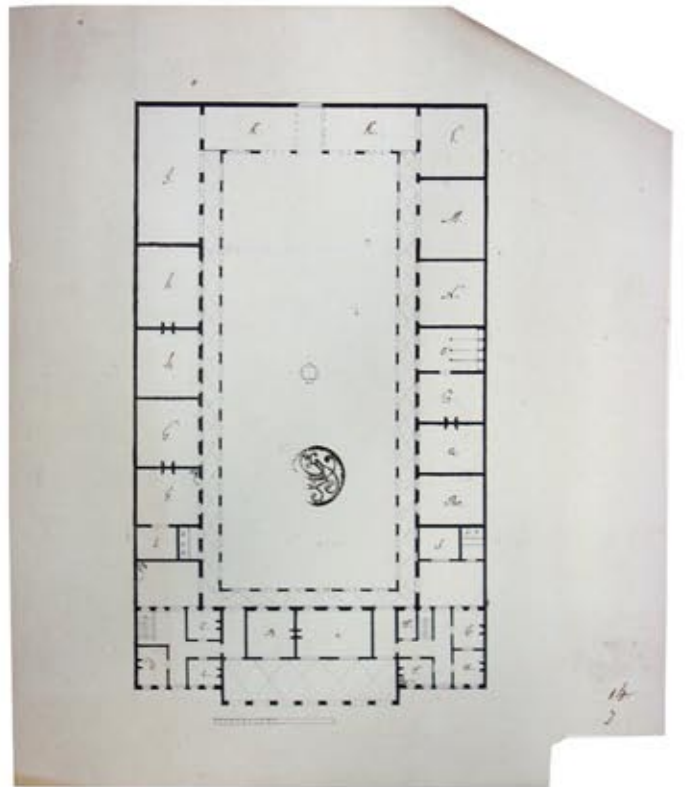

15

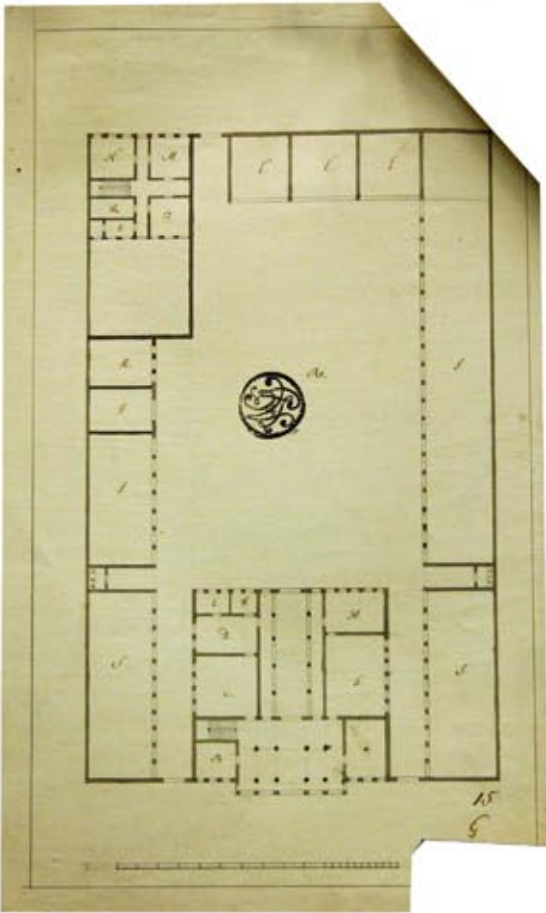

16

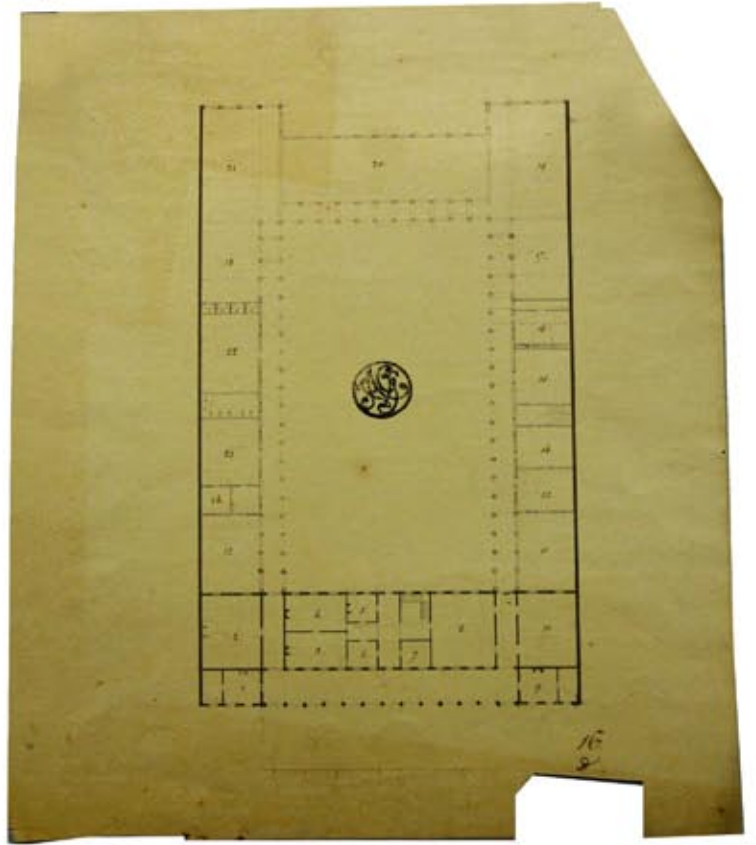

19

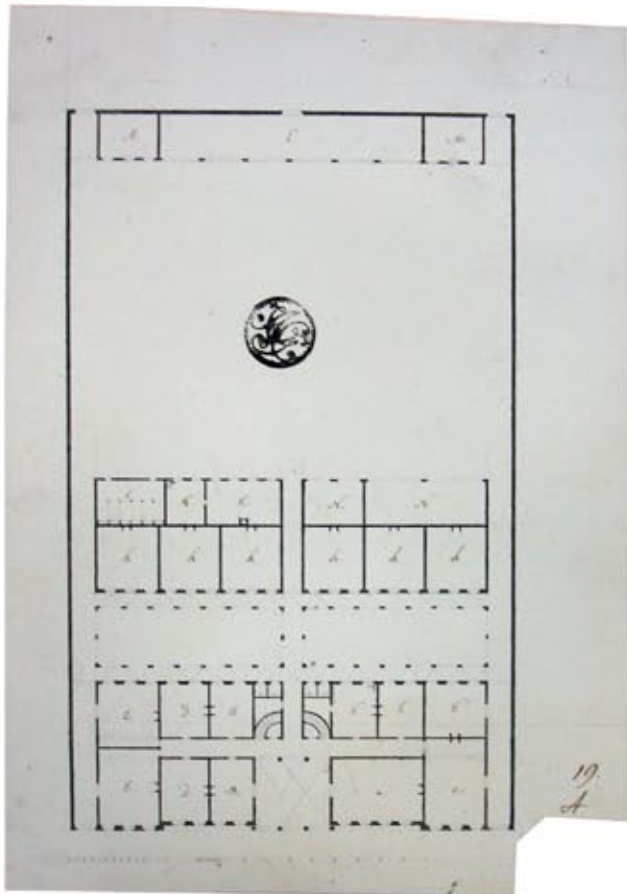

17

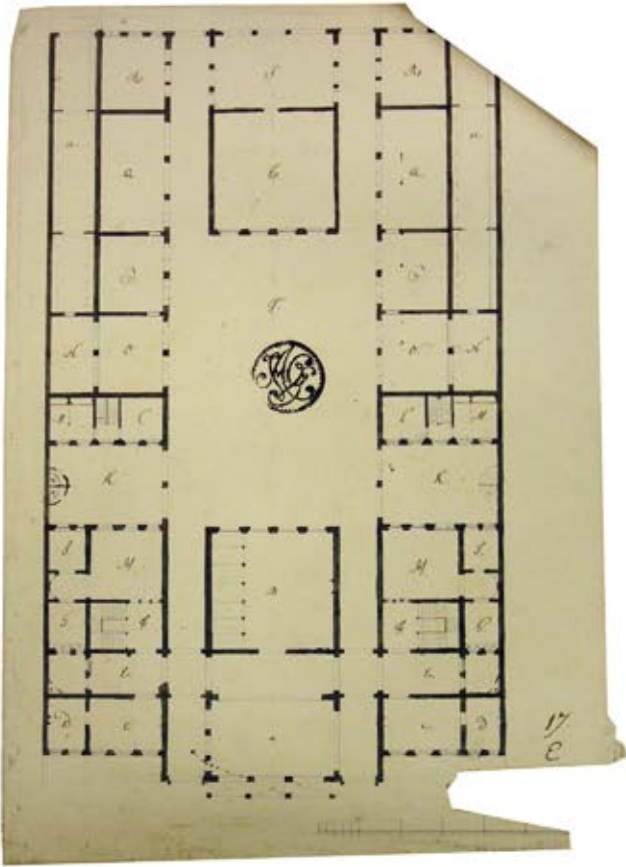

18

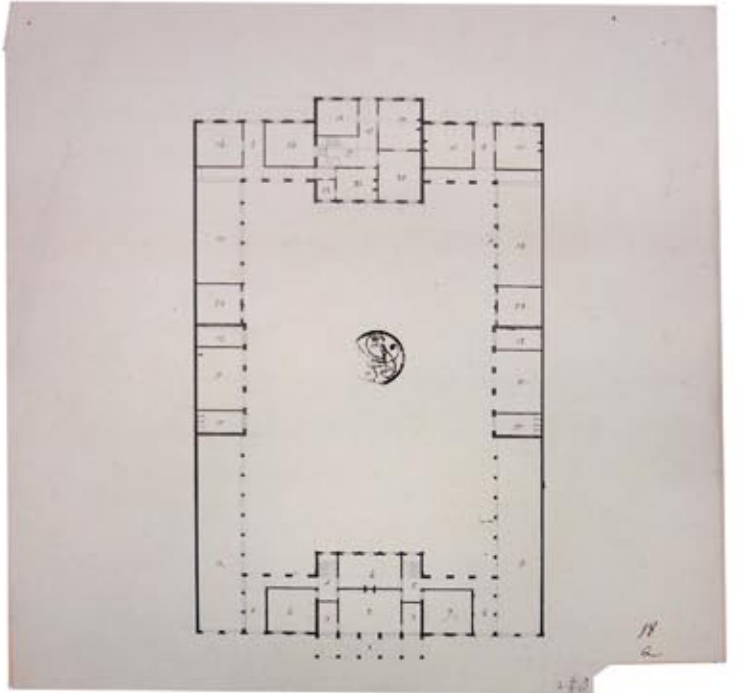

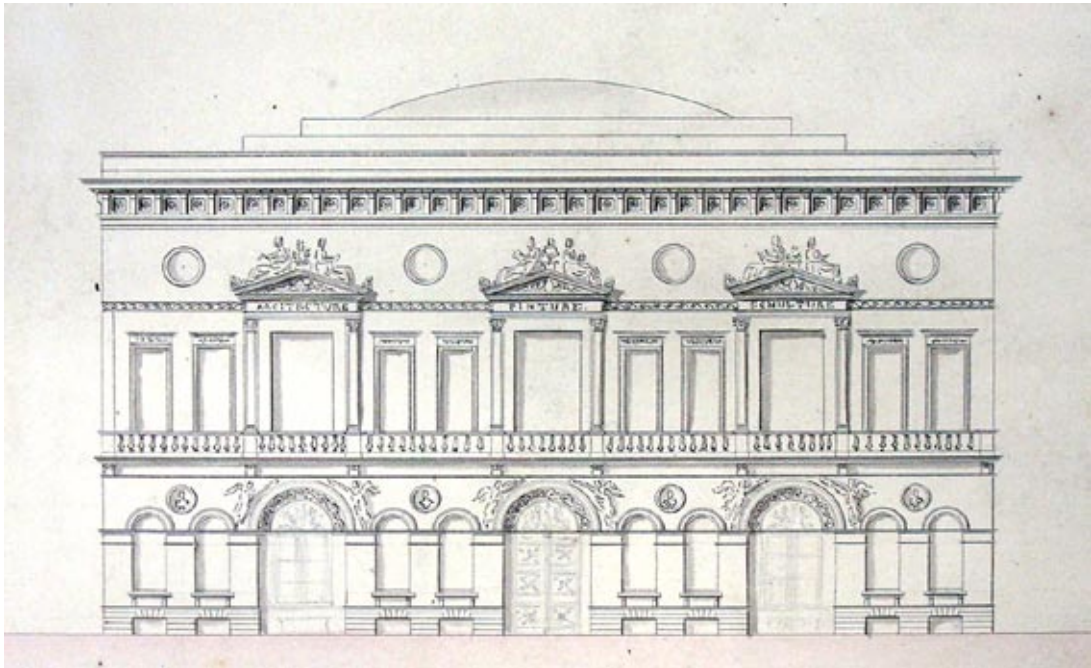

VISUELE RECONSTRUCTIE VAN EEN CONCOURS: 1827-28.

COMPOSITIE 4: 'EEN HUIS VOOR EEN KONST-SCHILDER'.

1827-1828

Heden 10. Maerte 1827. present de Onderschreven Heeren, is voor Vierde Concours gevreëerd de Volgende Programma:

Een Huis voor een Konst-schilder.

Dit Huis word gevraegd voor een beroemd historie schilder en waar in zal moeten gevonden Worden eene aangename Woonste voor den schilder en zyn huisgezin als wel alle de benoedigde Lokalen tot het uitoeffenen zy'n 'er Konst en tot het geven de Lessen aan een aantal Van ongeveer 12. Leerlingen.

Men vraegt hoofdzakelyk een werkhuis met Kabinet en Biblioteek voor den Schilders, een werkhuis voor de Leerlingen, eene Galery voor plaaster-beelden en antike fragmenten. Remisen en stal voor Twee peerden. den Grond Welke niet tot den Bouw zal gebruikt worden zal tot eenen Hof of andere aangename Versieringe aangelegd worden.

Men Vraagt het besonderste plan op 3. streepen façade en doorsnée op eene maate van 6 streepenop de El en op den hier aangevoegden gegeven Grond.

*P.D. Velleman, J.B. van De Capelle, J.B. De Baets, L. Roelandt*²⁹⁴

UITSLAG

1. **E. Matthijs** (Tekening nr. 2312)
2. **J. Allo** (Tekening nr. 2179 & 2328)
3. **F. Marlier** (Tekening nr. 2319)
4. **L. Foqueur** (Tekening nr. 2175)
5. **B. Blanchard** (Tekening nr. 2315)
6. **L. Minard** (Tekening nr. 1872)
7. **J. Merre** (Tekening nr. 2185 & 1832)
8. **J. Van Houcke** (Tekening nr. 2314)
9. **S. Waldack** (Tekening nr. 2316)
10. **B. Deschrijver** (Tekening nr. 2313)
11. **L. Gleeener** (Tekening nr. 2201)
12. **D. Vandekerkhove** (Tekening ontbreekt)
13. **P. Vanherreweghe** (Tekening ontbreekt)
14. **M. Thienpont** (Tekening ontbreekt)
15. **B. Dekeukeleere** (Tekening ontbreekt)
16. **A. Van de Walle** (Tekening ontbreekt)
17. **L. Fisco** (Tekening ontbreekt)
18. **F. Desmedt** (Tekening ontbreekt)
19. **D. Antheunis / J. Van Hifte / F. Mortier / F. Sieders // L. Eykens / L. Elerdaul [?] / E. Mussche / P. Van Stugel** (Tekeningen ontbreken)

²⁹⁴ 'Programma Bouwkunde 1811-1828', passage 1827-1828, SAG, ASK, nr. 326.

1

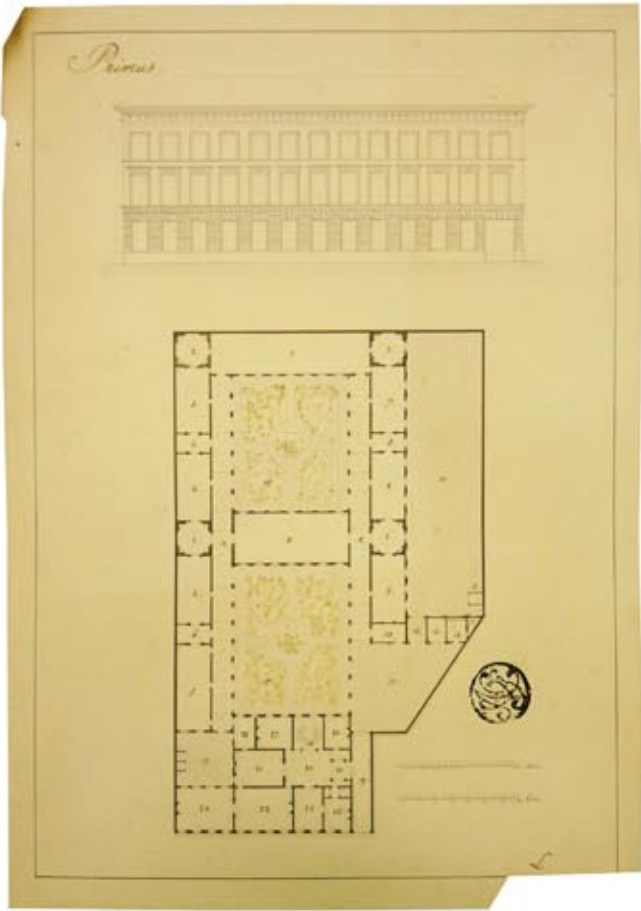

2

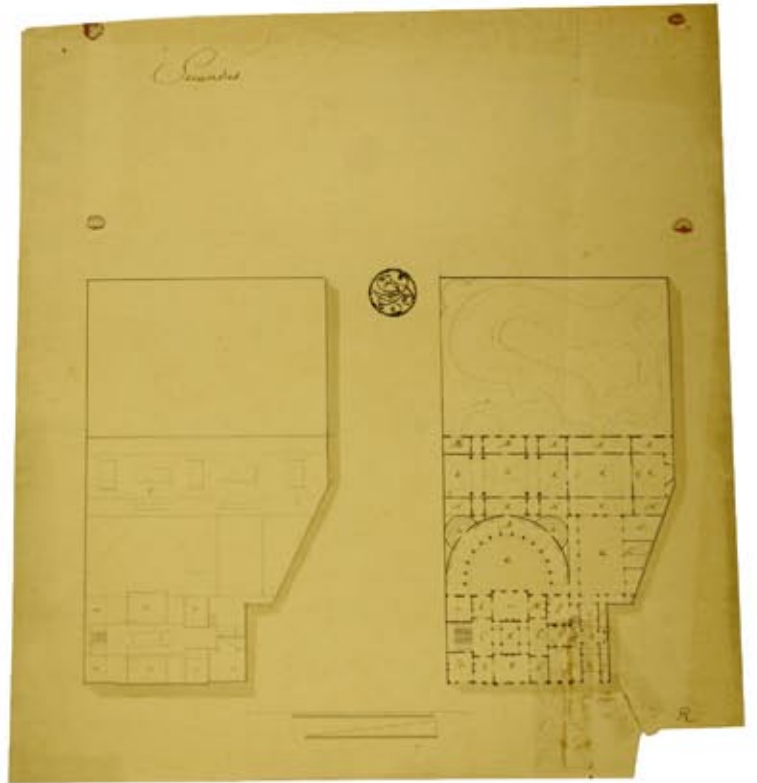

4



5

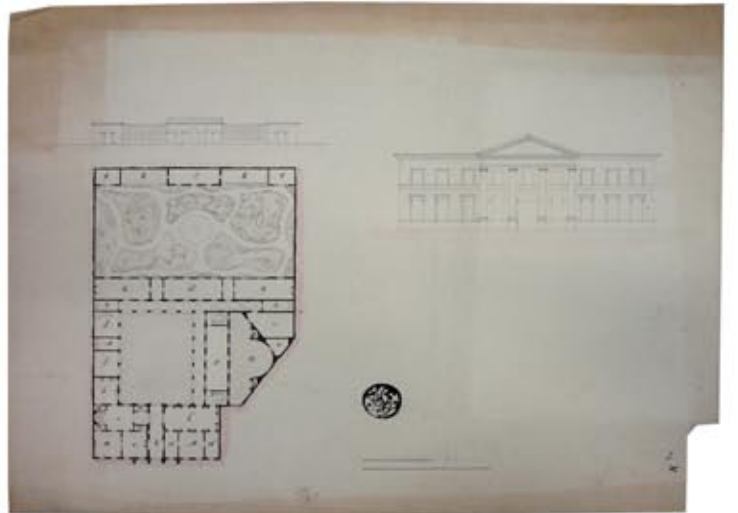

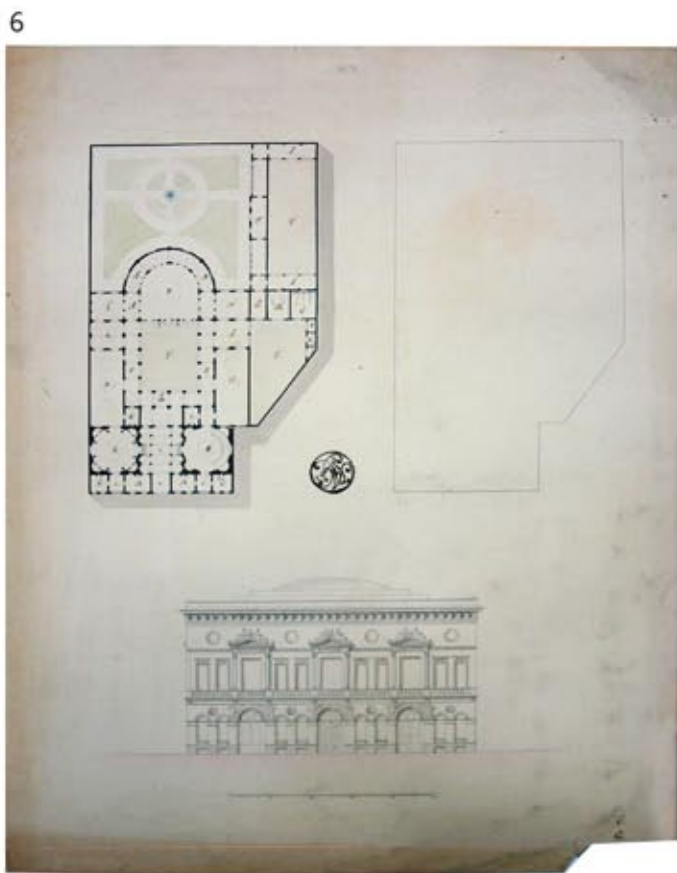
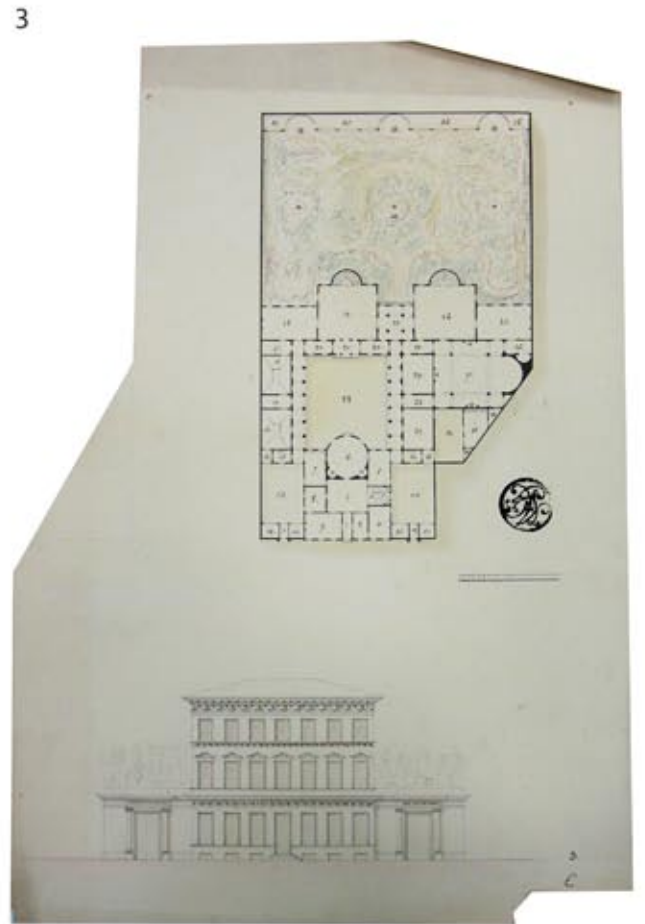

7(2)

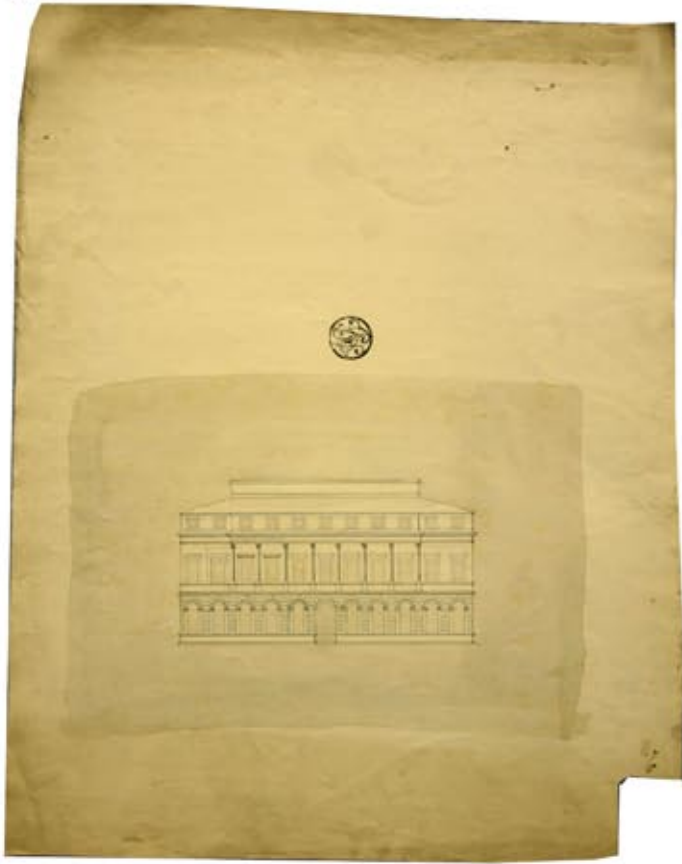

8

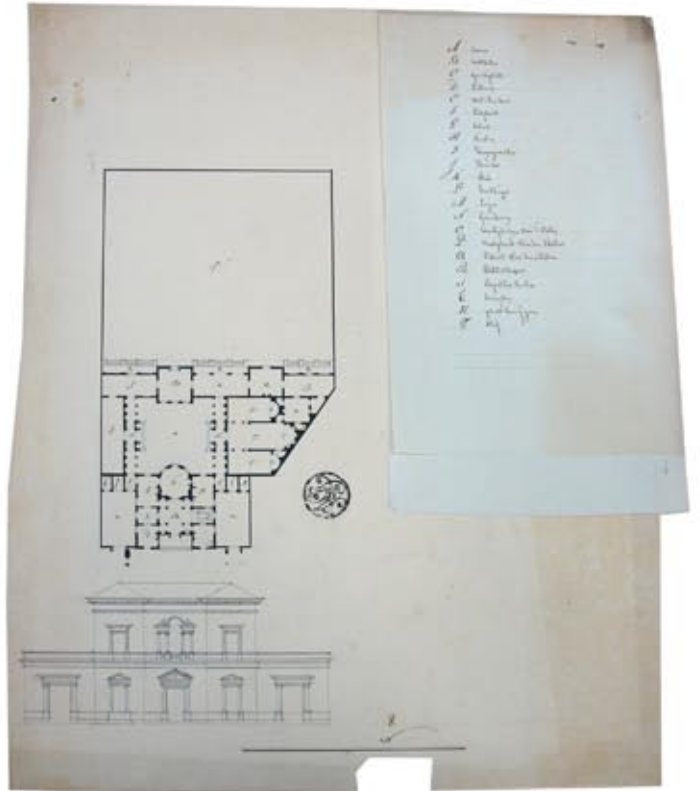

11

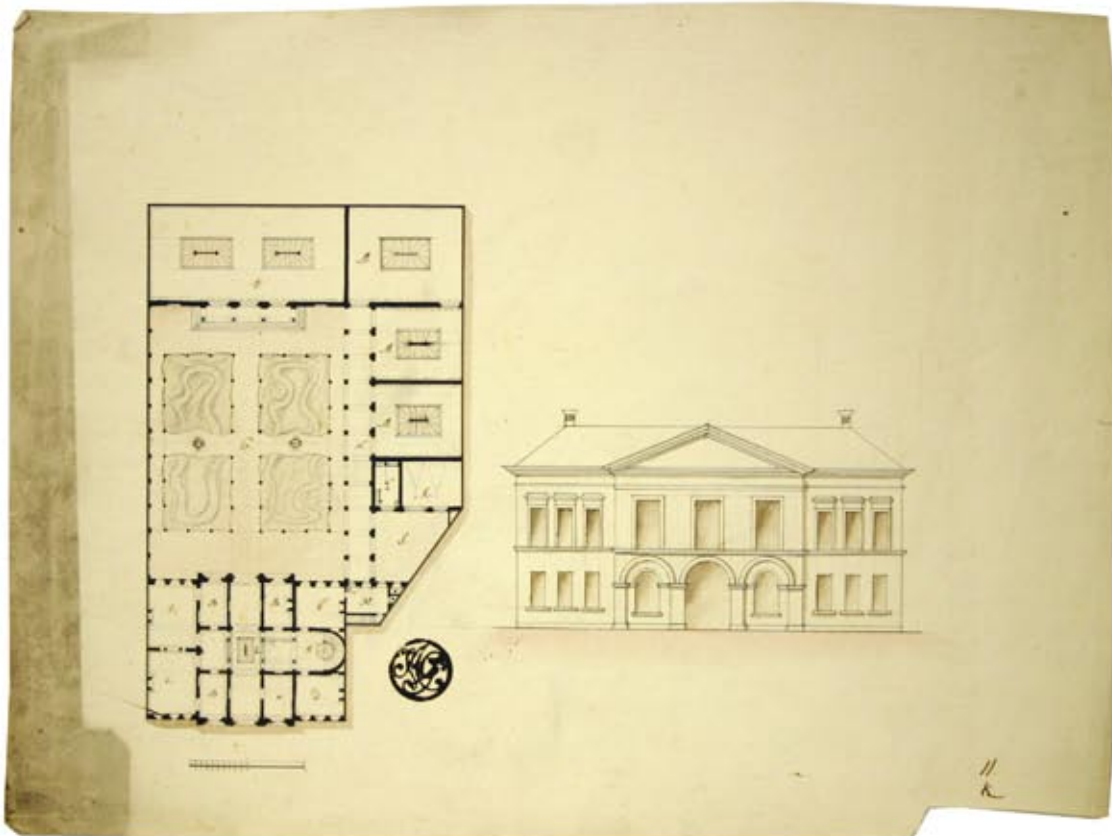

9

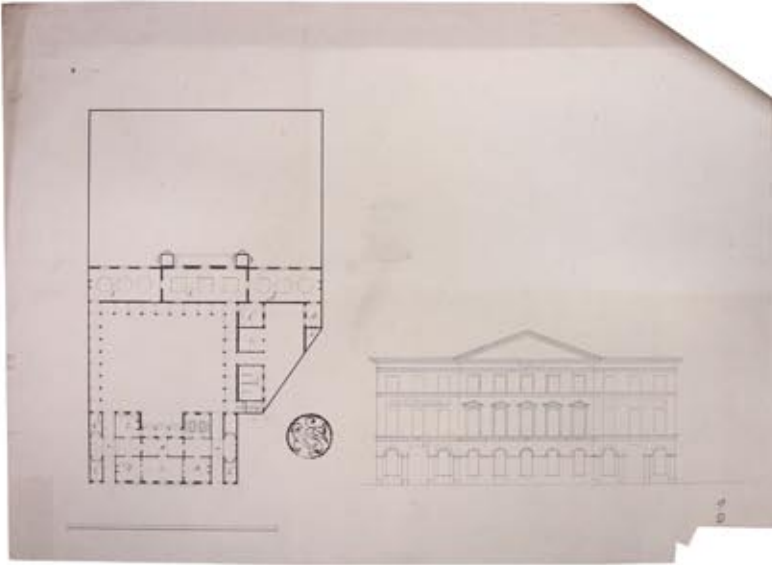

10

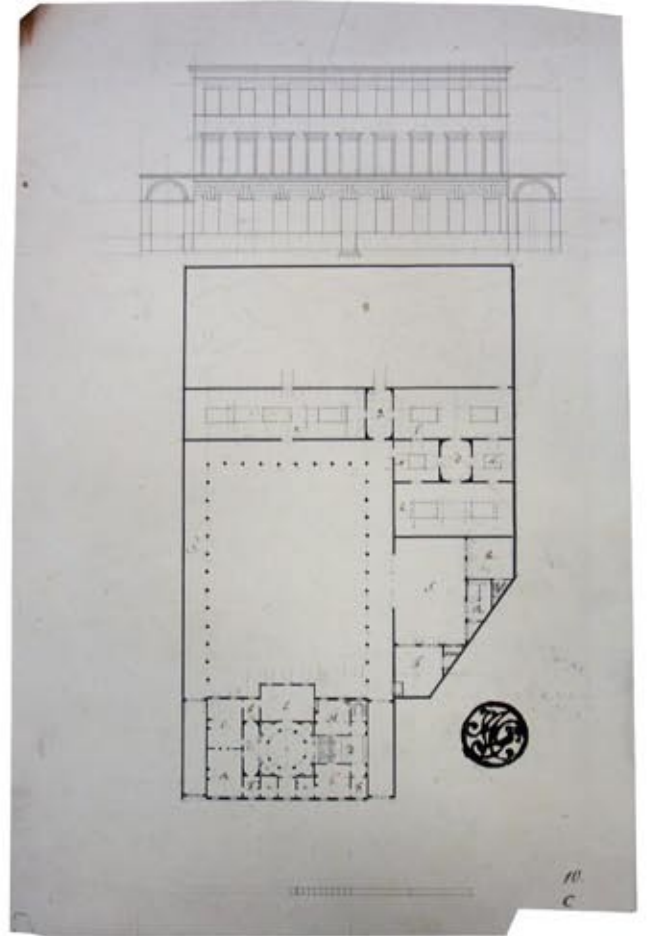

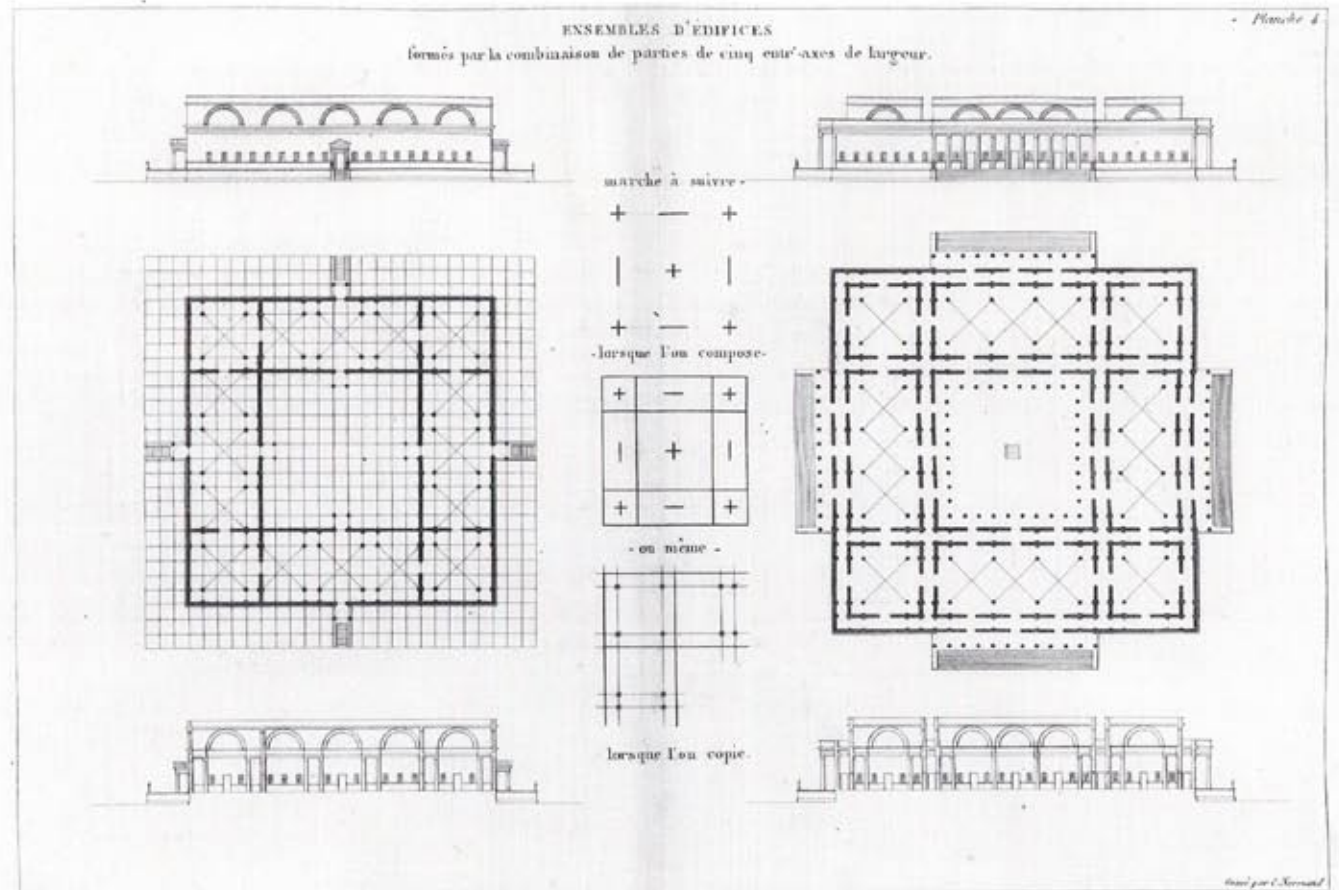
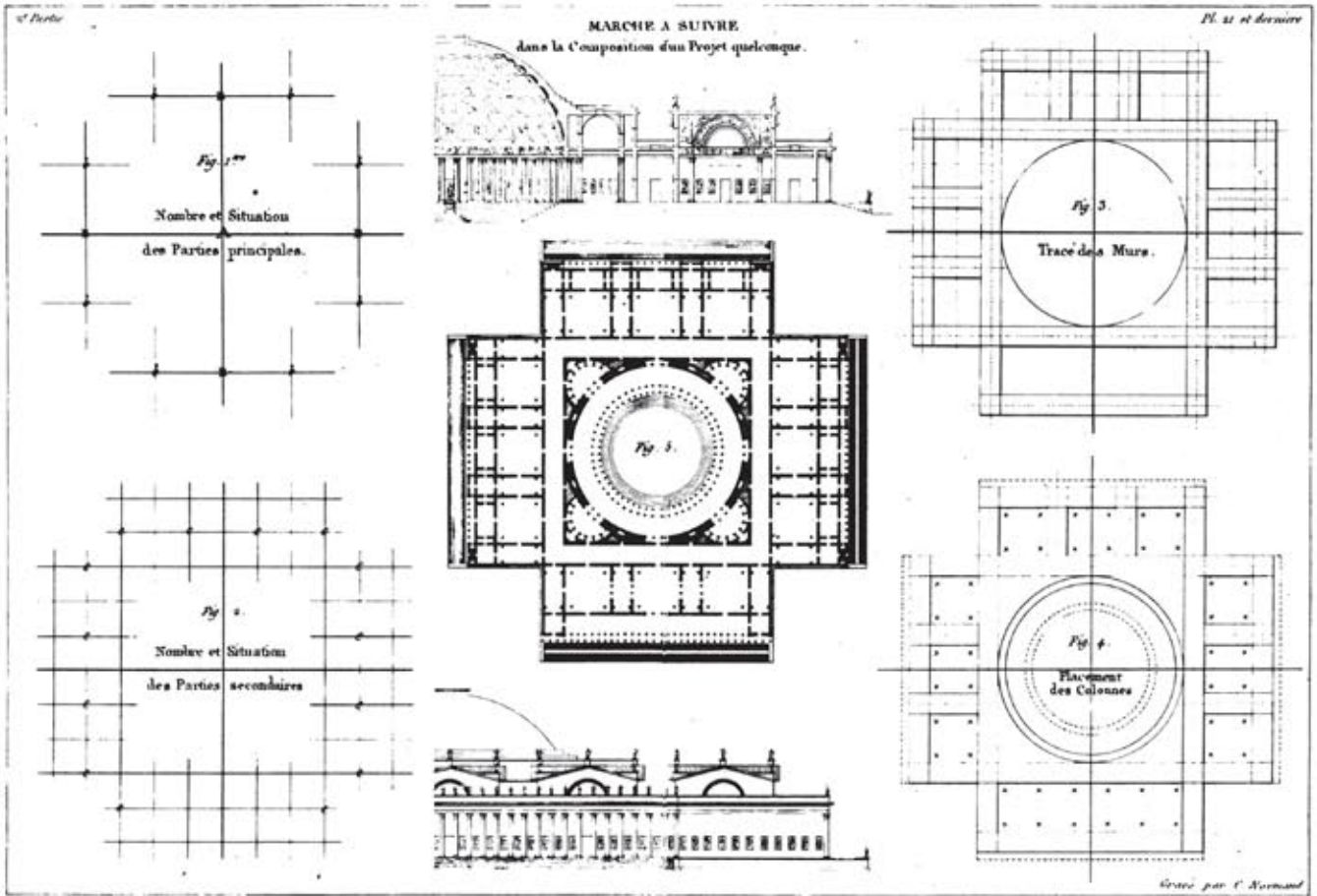

FIG. 56. 'Marche à suivre dans la Composition d'un Projet quelconque' van J.N.L. Durand. Bovenaan : plaat uit de 'Précis', Volume 1. Onderaan : plaat uit de 'Partie Graphique', centraal de 3 basisschetsen voor het ontwerpen.

DE DICTATUUR VAN DE REGELMAAT

De neoklassieke architectuur, waar de Gentse concourstekeningen toepassingen van zijn, werd ontworpen door middel van assen. In volgend hoofdstuk wordt nagegaan hoe de studenten met deze assen en hun onderverdelingen omgingen aan de hand van J.N.L. Durands ontwerpmethode.

DE ONTWERPMETHODIEK VAN DURAND

Jean Nicolas Louis Durand (1760-1834), professor aan de École Polytechnique in Parijs, ontwikkelde een eigen manier om architectuur te onderwijzen als alternatief op de academische. In zijn opzicht schoot die laatste te kort omdat ze focuste op bouwtypologieën als gevolg van het concourssysteem. In het beste geval maakte een leerling in zijn loopbaan aan de academie, die volgens Durand te lang duurde, kennis met een zestig tal types van gebouwen. Voor Durand schilde de essentie van architectuur echter niet in het maken van enkele bouwtypologieën, maar in het creëren van alle mogelijke typologieën, onder alle mogelijke omstandigheden. Hij verzette zich hevig tegen het kopiëren van prenten in architectuuropleidingen en stelde een meer algemene aanpak voor.²⁹⁵ Durands zoektocht naar een universele ontwerptechniek werd aangestuurd door de politieke en economische context van de École Polytechnique. Een instituut dat werd opgericht om zo snel mogelijk capabele ingenieurs op te leiden om het Franse leger te dienen.²⁹⁶

*“Nous avons vu combien cette méthode [de academische] était incomplète ; [...] même désastreuse ; qu’il est ridicule de prétendre savoir l’architecture après avoir copié, composé, étudié quelques projets, puisque cet art est celui de les faire tous ; on doit reconnaître en même temps qu’il serait plus avantageux, [...], de l’étudier d’une manière générale, naturelle, simple et raisonnée, qui, après tout, n’est autre que celle que l’on suit partout, pour acquérir toutes les autres connaissances humaines.”*²⁹⁷

In zijn ‘*Précis des leçons d’architecture données à l’École polytechnique*’ maakte Durand een onderscheid tussen gebouwelementen, waaronder de muren, kolommen, vloeren, daken en gewelven, en de gebouwdelen die de portieken, vestibules, trappenhallen, kamers, galerijen en binnenkoeren omvatten. De architect kan van beide groepen een aaneenschakeling maken om tot een compositie te komen. Elk element moet hiervoor op een as geplaatst worden. Durand argumenteerde dat deze werkwijze, ondanks

haar strenge karakter, oneindig veel verschillende ontwerpen kan creëren.²⁹⁸ Toepassen van dit ontwerpsysteem betekent dat men altijd een symmetrisch gebouw zal tekenen. De symmetrie is dus inherent aan Durands ontwerptechniek. De assen rangschikken verder de onderlinge relaties tussen de specifieke delen.

De eerste vragen die een architect zichzelf moet stellen bij het ontwerpen zijn de volgende: Moeten alle gebouwdelen samen horen of gescheiden zijn? Worden deze delen best als volle massa’s uitgevoerd of gescheiden door een binnenplaats? Kunnen de volumes grenzen aan de publieke ruimte of zijn het eerder privévertrekken? Worden de verschillende gebouwdelen op een gelijkaardige manier gebruikt? Als het gebruik verschillend is, wat is dan het belangrijkste onderdeel en welke delen zijn er aan ondergeschikt? Wat is de grootte van de gebouwdelen? Hoe worden ze onderling geplaatst? Tenslotte moet ook het aantal bouwlagen bepaald worden. Alvorens verdere beslissingen te nemen, dienden deze beslissingen juist te zijn. Het controlemiddel van de genomen beslissingen is de snelle schets.²⁹⁹ In de ‘*marche à suivre*’ beschreef Durand hoe de schets de redenering ondersteunt aan de hand van een voorbeeld. Vetrekkend van een eenvoudige kruising van twee assen werd een volledige compositie opgebouwd. Opvallend is hoe bijna alle aandacht uitging naar het maken van een organisatie op plan. De gevel en snede kwamen voor Durand op de tweede plaats en vloeiden praktisch direct voort uit het plan. Wanneer men als ontwerper Durands systematiek strikt volgde, werd er vanzelf een raster gegenereerd als onderlegger voor het ontwerp. Durand liet zijn leerlingen dan ook vaak oefenen op papier waarop reeds rasters waren aangebracht.³⁰⁰

In zijn latere publicatie ‘*Partie graphique des cours d’architecture*’, ontwikkelde Durand een specifieke werkwijze voor beginnende architectuurstudenten. Het denkproces, waarbij de relaties tussen de gebouwdelen werden vastgelegd, gebeurde door middel van enkele schetsen. Gezien de systematische aanpak was de volgorde van de verschillende schetsen hierbij van groot belang. De ontwerper moest tekenen zoals hij dacht. Eerst schematiseerde hij de belangrijkste relaties, vervolgens de ondergeschikte. Een eenvoudig schema van plus- en mintekens volstond om

²⁹⁵ DURAND, J.,N.,L., “*Partie graphique des cours d’architecture faits à l’École royale polytechnique depuis sa réorganisation précédée d’un sommaire des leçons relatives à ce nouveau travail.*”, Uitgegeven bij de auteur, Parijs, 1821, pp.24-29.

²⁹⁶ SZAMBIEN, W., “*Jean-Nicolas-Louis Durand, 1760-1834, De l’imitation à la norme*”, Picard, Parijs, 1984, pp. 64.

²⁹⁷ DURAND, J.,N.,L., “*Partie graphique des cours d’architecture faits à l’École royale polytechnique depuis sa réorganisation précédée d’un sommaire des leçons relatives à ce nouveau travail.*”, Uitgegeven bij de auteur, Parijs, 1821, pp.26.

²⁹⁸ DURAND, J.,N.,L., “*Précis des leçons d’architecture données à l’École polytechnique.*”, Volume 1, Uitgegeven bij de auteur, Parijs, 1802, pp.103-106.

²⁹⁹ BRITT, D., PICON, A., “*Jean-Nicolas-Louis Durand, Précis of the Lectures on Architecture*”, Getty Research Institute, Los Angeles, 2000, pp. 166,167.

³⁰⁰ SZAMBIEN, W., “*Jean-Nicolas-Louis Durand, 1760-1834, De l’imitation à la norme*”, Picard, Parijs, 1984, pp. 67, 270, fig. 125.

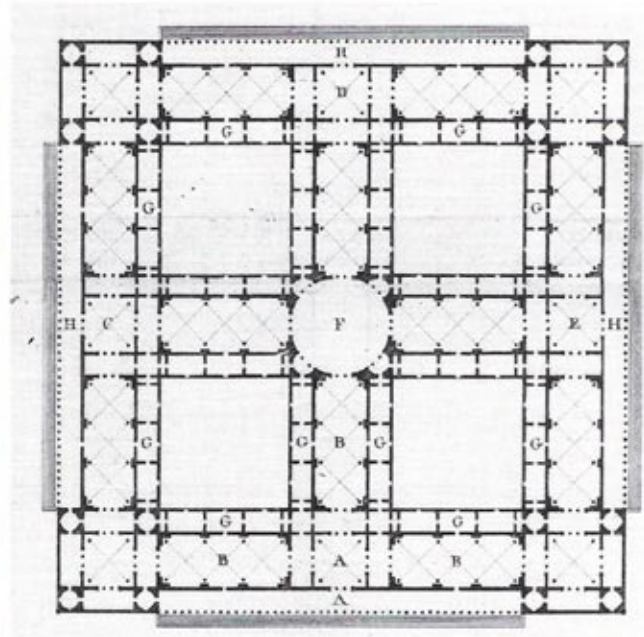
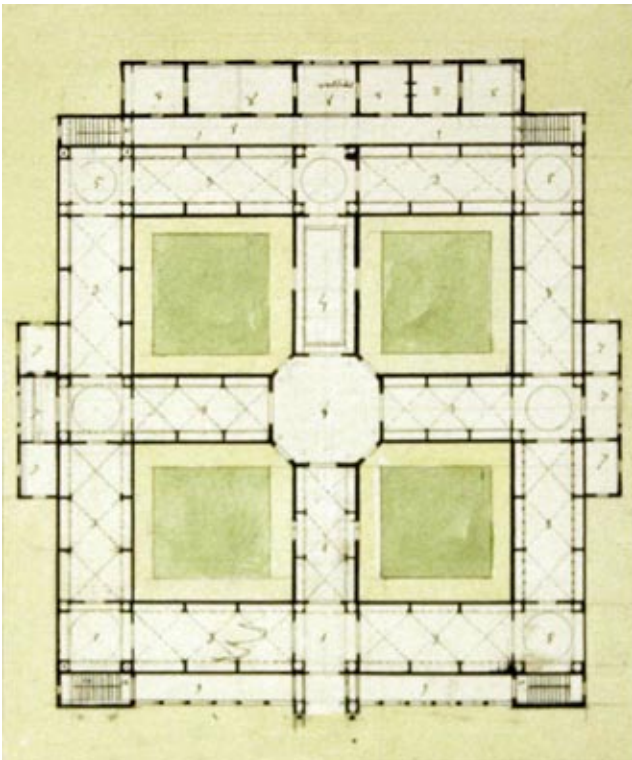

Fig.57. Linkerzijde: J.B. Merres bibliotheek uit 1826. Rechterzijde: Durands museum uit de 'Précis'

een abstractie te maken van respectievelijk hoekpunten en verbindingselementen. In een tweede schets werd dit schema uitgebreid door de elementen afmetingen te geven. In een derde schets werd er ingezoomd op een detail, bijvoorbeeld een hoek, om de positie van kolommen en muren te testen. Het opmaken van deze derde schets vroeg enig structureel inzicht. De assen die een kamer opdeelden in stukken werden 'entre'-axes' genoemd. Afhankelijk van welk type gewelf men wenste te gebruiken, dienden er een verschillend aantal kolommen op deze assen geplaatst te worden. Een vierkante kamer die 5 entre'-axes mat, vroeg voor de toepassing van een kloostergewelf 12 kolommen. Een tongewelf had voldoende aan 8 kolommen en een kruisribgewelf rustte op slechts 4 kolommen. De plaatsing van de kolommen volgens deze laatste schets kon vervolgens geëxtrapoleerd worden over de gehele compositie. Door het extrapoleren creëerde de tekenaar opnieuw een onderliggend raster waarop de gehele compositie steunde. Complexere ontwerpen vroegen combinaties van delen met bijvoorbeeld 5 en 7 entr'-axes. Het aantal entr'-axes werd verder ook gebruikt om de hoogte van bouwlagen, rondbogen of gewelven te bepalen. De afmetingen op de planmatige schets genereerden dus impliciet en onmiddellijk een opstand. Deze drie eerste schema's bestempelde Durand als 'croquis'. De eerste schets van de gehele compositie, die er uit voortvloeyde, was de 'esquisse'. De uitgewerkte tekening werd met 'dessin (en grande)' aangeduid.³⁰¹ De theorie die Durand in de 'Partie Graphique' ontwikkelde, was sinds de 'Précis' geëvolueerd tot een abstracte compositietechniek. Aan de hand van rationale ontwerpformules werden de leerlingen klaargestoomd om snel en efficiënt te ontwerpen.

³⁰¹ DURAND, J.,N.,L., "Partie graphique des cours d'architecture faits à l'Ecole royale polytechnique depuis sa réorganisation précédée d'un sommaire des leçons relatives à ce nouveau travail.", Uitgegeven bij de auteur, Parijs, 1821, pp.16-24.

INVLOED VAN DURAND OP DE GENTSE CONCURSSTEKENINGEN

De academie was in het bezit van de publicaties van Durand. Zijn werken stonden bovenaan alle lijsten met de gewenste boeken voor de bibliotheek. Wanneer men besloot om voor een kleinere som aan te kopen, werd er aan de selectie van Durand niet geraakt.

Durands ontwerpsystematiek bood vooral een houvast wanneer de opdracht een complexe organisatie van ruimtes vroeg. Bij het ontwerpen van een eenvoudig paviljoen of een tempel was het systeem dan ook van weinig of geen betekenis. Grotere opdrachten die een meer gecompliceerde organisatie verlangden, boden wel de mogelijkheid om Durands systeem toe te passen. Enkele tekeningen uit de concoursen tussen 1820 en 1830 verraden een invloed van Durand. Jean-Baptiste Merre's bibliotheekontwerp voor het concours van 1825-26 vertoont gelijkenissen met Durands ideeën. Merre was de enige student die er voor koos om zijn bibliotheek niet als één gebouw te ontwerpen, maar om het programma op te delen in verschillende vleugels rondom binnenplaatsen. De manier waarop de vleugels opgebouwd zijn, doet sterk denken aan Durands entr'axes. Elke vleugel werd opgedeeld in twee symmetrisch geplaatste helften die elk 3 traveeën telden. De basis van de compositie is dezelfde als degene die Durand gebruikt had als illustratie voor zijn 'marche à suivre'. Twee even grote assen snijden elkaar centraal en orthogonaal. Het raster dat aan de basis ligt van het plan heeft modules die zowel in de horizontale als in de verticale richting gelijk zijn, wat uitzonderlijk is. De enige uitzondering hier op is de vestibule bovenaan. Zijn plan is overigens quasi identiek aan Durands museumplan dat in het tweede volume van de 'Précis' gepubliceerd werd. Een plan dat hij ontwikkelde op basis van zijn eigen ontwerp voor

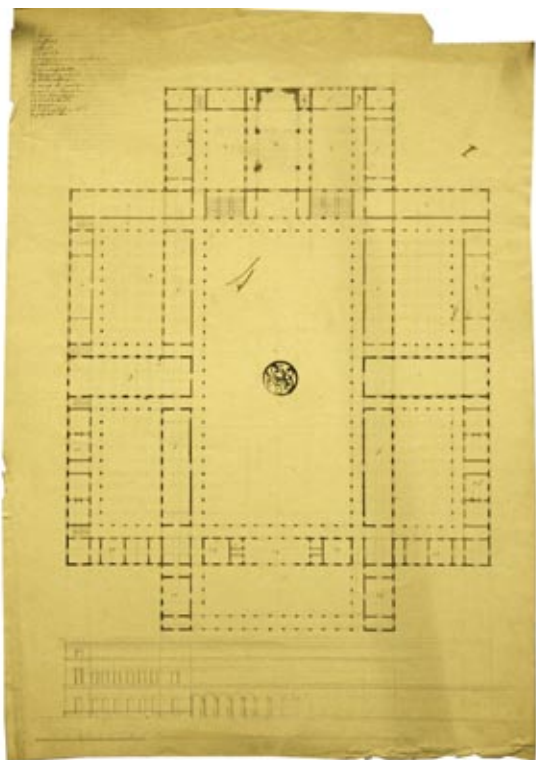

Fig. 58. Bisschoppelijk seminarie ontworpen door J.B. Merre in 1824.

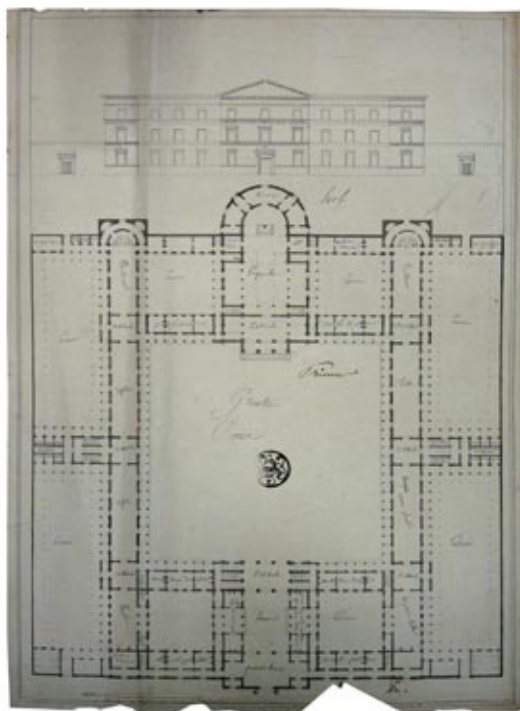

Fig. 59. Bisschoppelijk seminarie ontworpen door Josse Migom in 1824.

de Prix de Rome van 1799.³⁰² Ook de manier waarop Merre de gewelven visueel voorstelde met de kruisjes lijkt terug te gaan op Durand, die deze grafische techniek in al zijn prenten toepaste. In 1823 werd aan de studenten gevraagd een bisschoppelijk seminarie te ontwerpen als slotstuk van het concours. Van J.B. Merres ontwerp, dat de vierde plaats behaalde, werd het plan en een aanzet tot gevel bewaard. Het interessante aan dit plan is dat het, in tegenstelling tot vele andere planfiguren, een uitzonderlijke coherentie van afmetingen vertoont. Daarnaast zijn ook de potloodlijnen van Merres schets nog zichtbaar. Die lijnen tonen hoe één raster als onderlegger gebruikt werd voor de volledige compositie. Slechts in enkele uitzonderlijke gevallen werd de basismodule verbreed om bepaalde gebouwdelen, zoals de bibliotheek, een groter gewicht te geven. Het gebruik van een onderliggend raster, zoals Durand deed, was zeldzaam aan de Gentse academie.

Eenzelfde werkwijze is terug te vinden in het winnend ontwerp voor de seminarieopdracht, een tekening van Josse Migom. Migoms compositie is gebaseerd op één, zeer kleine module. Figuur 60 toont een visuele reconstructie van een mogelijk gevolgde ontwerpmethodiek volgens Durands werkwijze voorgesteld in figuur 56. Het initiële schema, Durands eerste schets, vertrekt van het eenvoudig snijden van een horizontale en een verticale as. De horizontale as werd conventioneel behandeld door op gelijke afstanden punten aan te brengen waaruit nieuwe, verticale assen vertrekken. Migom week af van Durands strikte symmetrie door de secundaire as, die aantakt op de primaire verticale as, op een eigenzinnige wijze te verdelen. Hij plaatste twee zwaartepunten aan weerszijden van de as op een kleine afstand. Door alle assen te verbinden ontstaat er een raster van lijnen. In dit stadium organiseerde

de ontwerper de relaties tussen de gebouwdelen. Hij bepaalde welke assen uitgewerkt werden tot gebouwde massa en welk programma er in onder gebracht werd. Er werd eveneens vastgelegd welke openingen in het raster als binnenplaats zullen dienen. Deze beslissingen werden geconcretiseerd door het organiseren van muren op of langsheen de assen. De afmetingen van elke vleugel of cour zijn een veelvoud van de gekozen module. Nu werd beslist of de ruimtes met een plafond of gewelf overdekt zouden worden. De keuze van een type plafond was immers cruciaal voor de plaatsing van de kolommen. Gezien de meeste van Migoms ruimtes lang en weinig breed waren, werden enkel kolommen geplaatst als dragers voor de galerijen langs de binnenplaatsen. In laatste instantie werden de binnenruimtes verder opgedeeld, opnieuw in overeenstemming met de module. Migom gebruikte hier een raster dat grotendeels - met uitzondering van de drie verbrede traveeën centraal - gelijke mazen had in beide richtingen. Dat de extreme samenhang tussen de horizontale en verticale afmetingen niet sterk opvalt, is een gevolg van de zeer kleine maat van de module.

DE GENTSE AANPAK: VERTICAAL BOVEN HORIZONTAAL

Uiteraard was het gebruik van assen om een compositie op te bouwen een algemeen gegeven in de 18^e en 19^e eeuw en niet enkel gebonden aan de persoon van J.N.L. Durand. De voorgaande tekeningen vertonen echter een afwijkende focus op samenhang van afmetingen en het gebruik van een raster. Het gros van de Gentse concoursstekeningen vertoont echter een afwijkende aanpak. Ze zijn opgebouwd langs een assenconstructie die, afhankelijk van de richting, in stukken van gelijke afmetingen werd opgedeeld. Meestal vertonen de afmetingen in de verticale richting een overeenkomst, terwijl men voor de horizontale afmetingen meer vrijheid nam. Een mooie illustratie van dit principe is Guislains bibliotheekontwerp van 1826. In de verticale richting is het

³⁰² SZAMBIEN, W., "Jean-Nicolas-Louis Durand, 1760-1834, *De l'imitation à la norme*", Picard, Parijs, 1984, p. 31, 32, pp. 225, fig. 34.

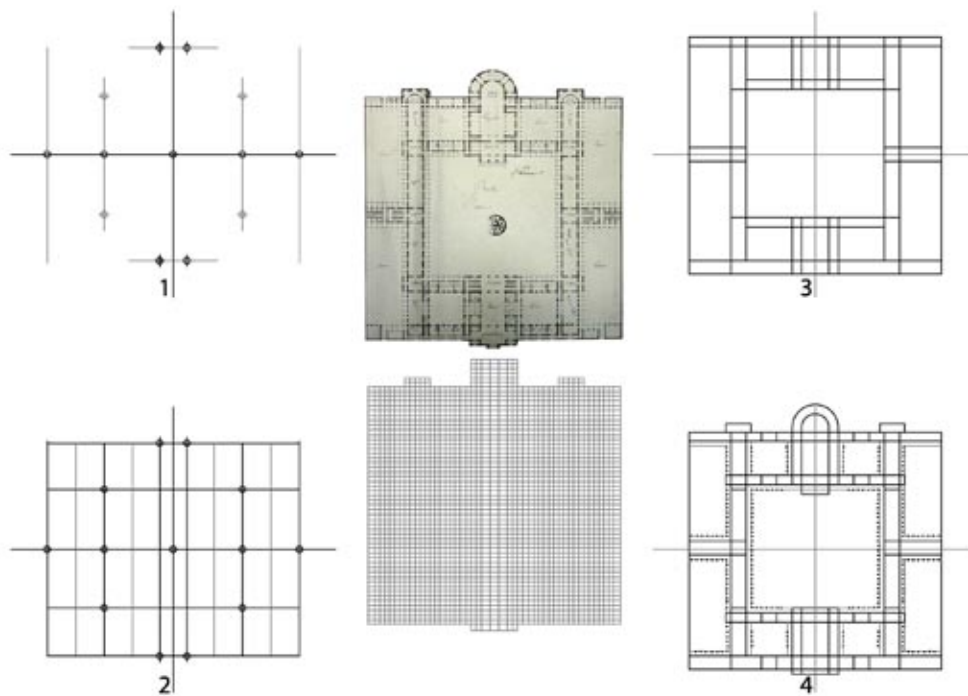

FIG.60. Visuele reconstructie van een mogelijk gevolgde ontwerpmethodiek volgens Durands werkwijze.

gebouw opgedeeld in drie gelijke delen, waartussen telkens een strook van gelijke afmetingen werd aangebracht met hierin de circulatie en de kabinetten. De vestibule onderaan en de leeszaal bovenaan zijn beiden half zo groot als de centrale module. In de verticale richting is er dus een grote samenhang in de afmetingen van de verschillende gebouwdelen. De verdeling in de horizontale richting daarentegen gebeurde willekeuriger. De afmetingen van de zijbeuken staan op geen enkele manier in relatie tot die van de centrale ruimtes.

Deze manier van werken was de meest gebruikelijke bij de Gentse studenten. De verticale, centrale as was het belangrijkste compositie-element. Dit is mogelijk gelinkt aan de ervaring bij het bezoeken van dergelijke gebouwen. De verticale as bevatte altijd de ingang en zette het principiële parcours uit. Wanneer men deze fictieve gebouwen zou bezoeken en men wandelt continu rechtdoor, zou men dus de harmonie tussen de afmetingen van de doorkruiste ruimtes ervaren. De meeste van de concourstekeningen vertonen een dergelijke opbouw. De mate waarin de studenten er in slaagden om een consequente opeenvolging van afmetingen te genereren, werkte als beoordelingsinstrument bij de jurering. Opnieuw is de bibliotheekopdracht een dankbare illustratie. De ontwerpen die zich vooraan de uitslag bevinden zijn meer coherent van afmetingen dan degene die zich meer achteraan bevinden. Het ontwerp van E. Mathys dat de 12^e plaats behaalde, maakt bijvoorbeeld een onevenwichtige indruk in vergelijking met de projecten die de eerste plaatsen behaalden. Nochtans is dit ontwerp gebaseerd op een strikt schema waarbij de verticale, centrale as verdeeld werd in 9 even grote onderdelen. In de uitwerking werd echter niet veel rekening gehouden met het concept waardoor het verloren ging. Een fout die Mathys hier maakte, was om muren te plaatsen op het onderliggend schema zelf. Guislain daarentegen gebruikte de lijnen van zijn schema als assen

en spiegellijnen voor zijn secundaire ontwerplijnen. Het opstellen van een goed schema en het correct uitwerken er van waren dus twee vereiste kwaliteiten om tot een goede planopbouw te komen.

Het genereren van een coherent schema als basis voor een ontwerp, was dus iets waar de studenten zeker in getraind werden. Hoewel men aan de academie bewondering had voor Durand, was de toepassing van zijn ontwerpmethodode er zeker geen verplichting. De grotere context hiervoor is tweezijdig. Enerzijds stond de Gentse academie als instelling heel ver af van de École Polytechnique. Het avondonderwijs aan de academie kan onmogelijk vergeleken worden met het zeer intensieve lessenrooster dat de leerlingen van Durand volgden. Ook de duurtijd van de opleiding, een drijfveer achter Durands methode, was in Gent helemaal niet prioritair. Anderzijds vervallen veel van Durands tekeningen in een monotonie. Indien Migom Durands werkwijze zou toegepast hebben om tot zijn seminarieontwerp te komen, dan nog voerde hij één afwijking in. De centrale traveeën werden op een bredere module maat gegeven dan de overige delen. Het bekijken van de 'Visuele reconstructies van de concoursen' toont de grote heterogeniteit aan ontwerp oplossingen die de studenten produceerden. Een heterogeniteit die, zo lijkt het, gewild was aan de academie aangezien de best beoordeelde tekeningen onderling vaak compleet verschillend zijn.³⁰³ Het is uiteraard niet omdat de ontwerpmethodode van Durand geen verplichting was, dat zijn ideeën geen invloed hadden op de professoren en studenten aan de academie. Hoewel de, in dit hoofdstuk aangehaalde, voorbeelden eerder sporadische verschijnselen zijn, wijzen ze op een bepaalde beïnvloeding.

³⁰³ De uitzondering hier op is de 'Bisschoppelyk Seminarie' opgave van 1824. Hierop wordt in het volgend hoofdstuk teruggekomen onder de titel 'Gebruik van basisplannen'.

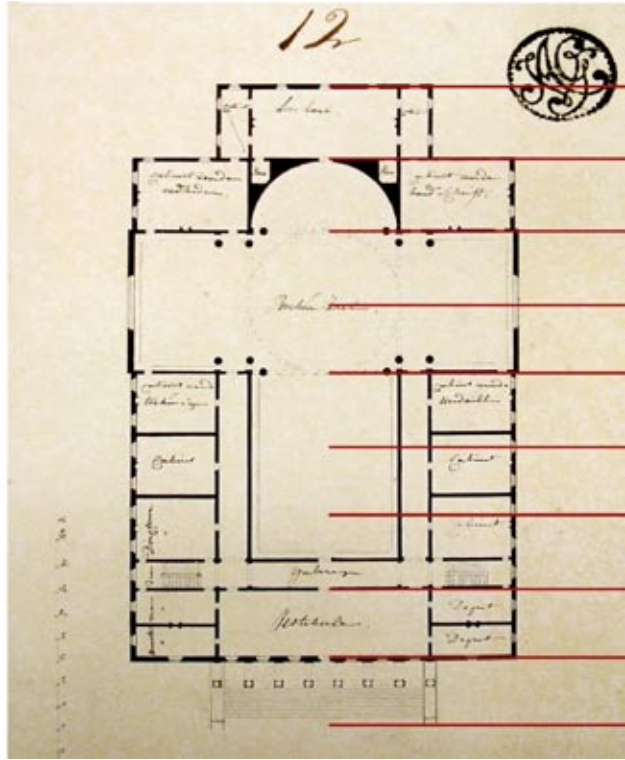
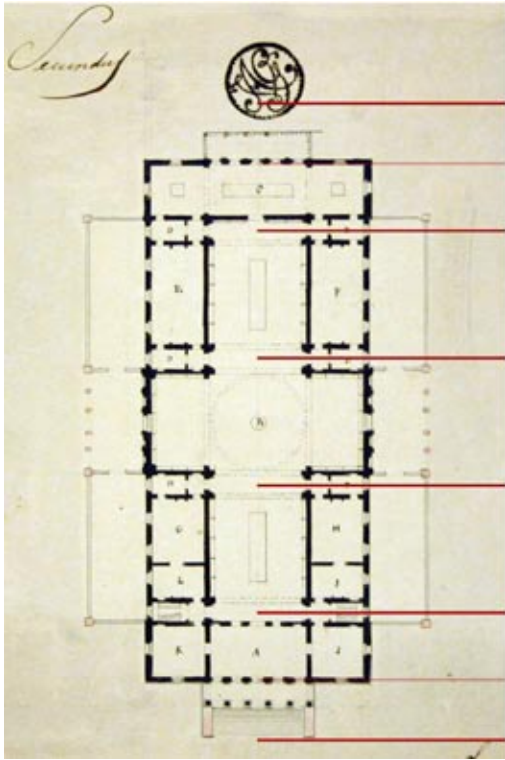

FIG.61. Omgaan met assen om tot een ontwerp te komen. Links: P.J. Guislains bibliotheekontwerp. Rechts: Het ontwerp van E. Mathys.

Ook in het volgend hoofdstuk wordt aangetoond hoe architectuurtheoretische publicaties, zoals dat van Durand, een invloed hadden op de Gentse studentenontwerpen.

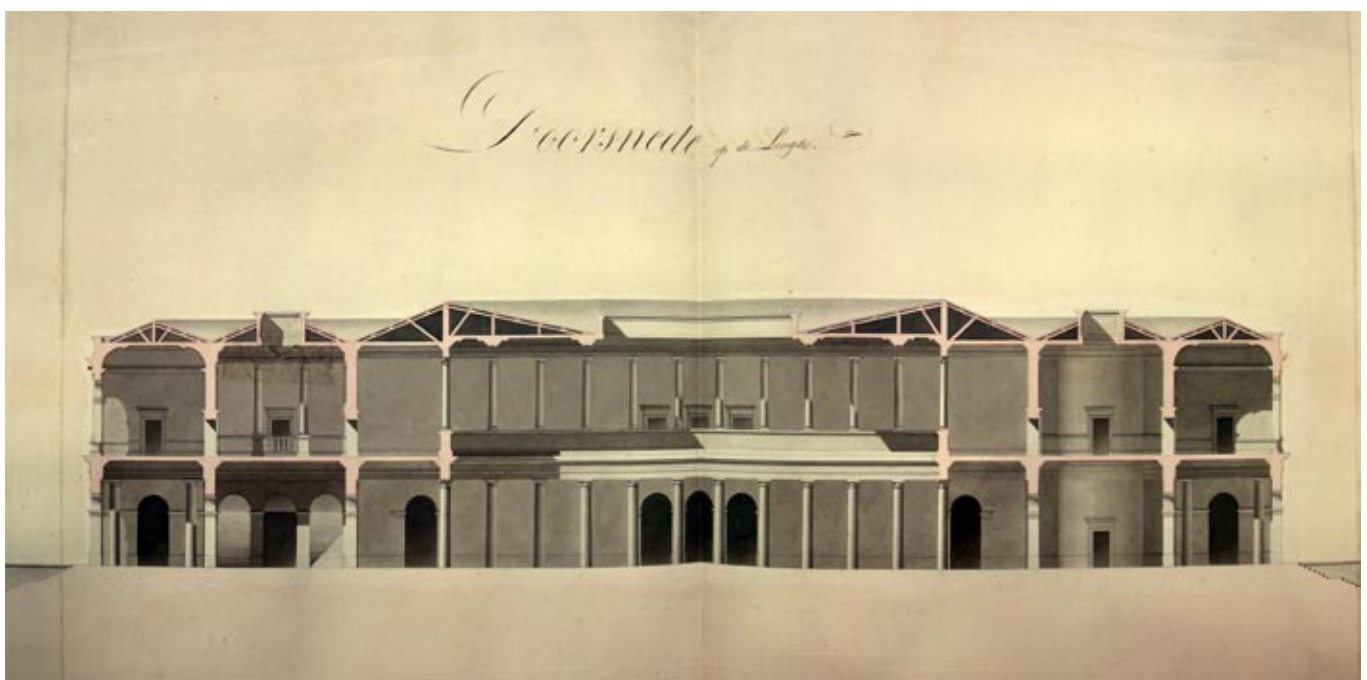
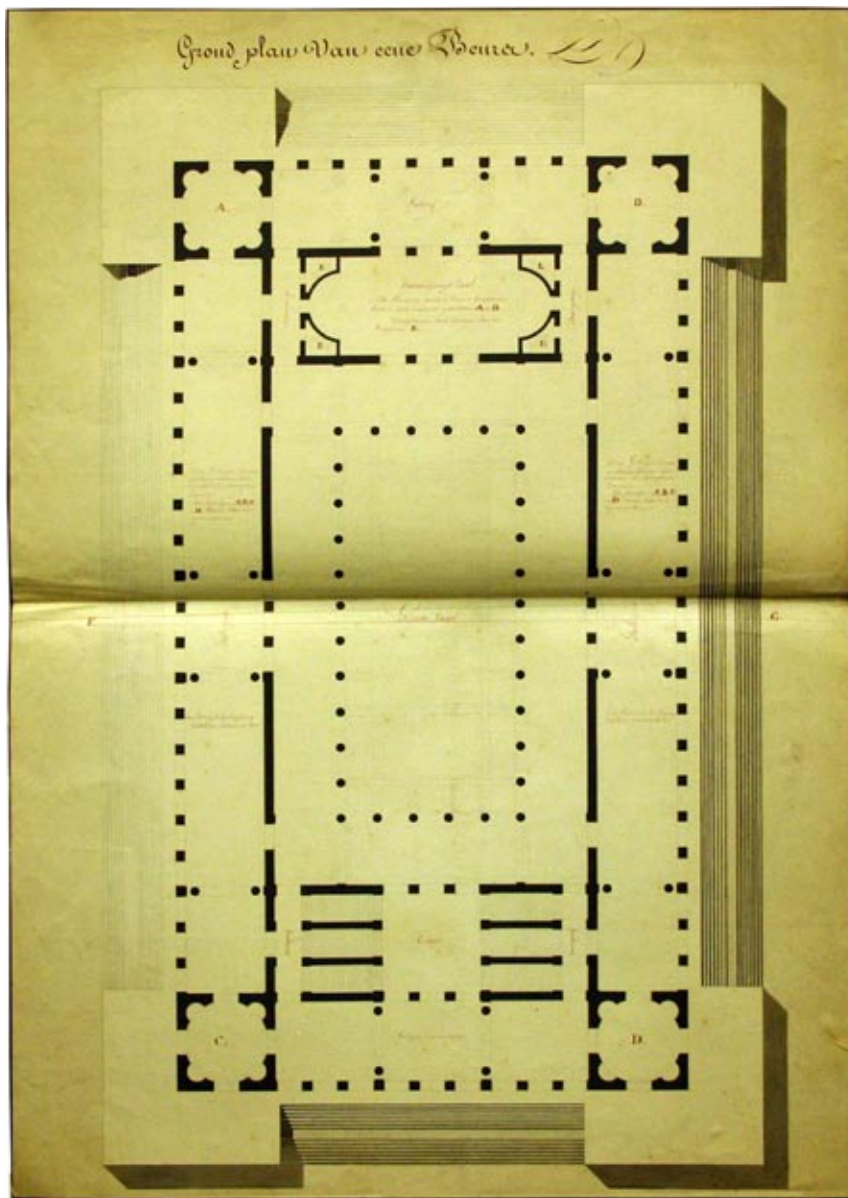

FIG.62. Grondplan en langsdoorsnede van J.-B. De Baets' beursontwerp voor het salon van 1812.

SALONTEKENINGEN

JEAN-BAPTISTE DE BAETS' BEURSONTWERP

In het tekeningenarchief van het KASK bevinden zich twee tekeningen van een beursgebouw. Naar alle waarschijnlijkheid zijn dit het plan en de snede voor de architectuurwedstrijd aan het salon van 1812. De opdracht luidde als volgt:

La direction propose au Elèves de l'Académie, pour sujet du Concours Architecture : Une Bourse pour la Ville de Gand, avec toutes ses dépendances, à construire sur un terrain isolé.

1. *La longueur du bâtiment est fixée à 100 mètres, et la profondeur ne peut excéder 60 mètres.*
2. *La proportion pour l'échelle sera d'un centimètre par mètre. (Il est à observer que les dimensions données sont de rigueur, et que tous avant-corps, marches, et autres saillies quelconques, doivent être compris dans ces bornes.*
3. *Chaque projet sera composé d'un plan de rez-de-chaussée, d'un premier étage, d'une façade et d'une coupe; il sera néanmoins libre aux concurrents de donner plus de développemens, s'ils le jugent convenable.*
4. *Outre les établissements de commerce que ce monument doit contenir, il y sera construit un vaste local, pouvant au besoin servir de Salle de Concert, qui cependant ne pourra excéder 450 mètres en superficie.*
5. *Le prix consiste en une médaille d'Honneur, et une gratification de seize Napoléons.*³⁰⁴

Aan deze wedstrijd namen 6 leerlingen deel, maar enkel de naam van de winnaar werd bekend gemaakt. Het was de latere professor bouwkunde Jean-Baptiste de Baets die dit concours won. Hoewel er geen schriftelijk bewijs is dat het hier om de genoemde salontekeningen gaat, zijn er voldoende aanwijzingen om dit aan te nemen. De schaal van de tekeningen, het ontbreken van concoursinsignes en de graad van detaillering wijst er op dat het geen concourstekeningen zijn. Bovendien komen de verhoudingen van het gebouw op plan en snede perfect overeen met de opgegeven maten in de salonopdracht. De tekening van de beurs meet, met de sokkel inbegrepen - zoals de opdracht vermeldt -, 100 op 60 cm. Plan en snede zijn ook beiden op schaal 1/100 getekend. Het ontworpen gebouw mat dus 100 op 60 meter, de maximale opgegeven afmetingen in de opgave.

³⁰⁴ *Salon d'exposition de productions d'artistes vivans, ouvert le 27 Juillet 1812, dans la salle de musée de tableaux de l'académie de dessin, peinture, sculpture et architecture de la ville de Gand, Au Local de ci-devant Collège des Augustins; sous l'agrément de Mr. Le Préfet du département et de Mr. Le Maire de Gand; par la direction de l'académie.*, P.F. De Goesin, Gent, 1812, pp. 3,4.

Slechts één maal werd in de hier bestudeerde periode een schoolopdracht georganiseerd met als thema een beursgebouw. Deze opdracht maakte echter slechts vermelding van één verdieping en bepaalde expliciet dat de doorsnede op een andere schaal dan het plan opgemaakt diende te worden.³⁰⁵ Het is dus zeer onwaarschijnlijk dat de tekeningen in het kader van de schoolconcoursen gemaakt zijn. De grootte en graad van detaillering van deze tekeningen overstijgen ook die van de 'gewasschen' concourstekeningen in zo'n mate dat ook dit geen optie is. Een museumcatalogus van 1825 vermeldde dat de winnende salontekeningen, waaronder die van De Baets, bewaard werden in het archief van het museum van de academie.³⁰⁶ Mogelijk zijn de tekeningen op deze manier in het archief van de academie beland.

Het plan meet 110 op 80 cm en is daarmee een van de grootste archieftekeningen van de hier bestudeerde periode. De doorsnede is op haar beurt uitzonderlijk gedetailleerd en de lichteffecten zijn bijzonder levendig geëvoeerd. Beide tekeningen bekleeden dus een bijzondere plaats in het geheel van archiefmateriaal. Zoals reeds vermeld, werden in de saloncatalogi geen afbeeldingen gedrukt, waardoor het zeer moeilijk is een beeld te vormen van de tentoongestelde werken. De enige gepubliceerde inzending van de periode 1800-1830 is T.-F. Suys' paleis voor de schone kunsten. Het beursontwerp is dus een eerder zeldzaam voorbeeld van een originele salontekening.³⁰⁷ Het tekeningenarchief bevat nog enkele tekeningen die eenzelfde schaal, doorgedreven detaillering en grafische kwaliteit vertonen, maar de oorsprong van deze documenten is vooralsnog onbekend. De salontekeningen zijn dus duidelijk niet te vergelijken met de concourstekeningen. Naar Franse termen zijn dit 'projects rendus', die de schetsmatige aanpak van de 'esquises' van de concoursen ver overstijgen qua uitstraling en complexiteit.

GEbruik VAN BASISPLANNEN

Salonwedstrijden werden enkele maanden voor de opening van het salon uitgeschreven zodat de deelnemers zich uitgebreid konden voorbereiden. De architectuurbibliotheek aan de academie was net aangelegd en het is dus goed mogelijk dat De Baets enkele boeken raadpleegde ter inspiratie. Verscheidene publicaties uit de bibliotheek van de

³⁰⁵ 'Programma Bouwkunde 1811-1828', passage 1821-1822, SAG, ASK, nr. 326.

³⁰⁶ 'Notice des tableaux du Musée de la ville de Gand, précédée de la description de l'Académie Royale de dessin, peinture et architecture.', P.F. de Goesin-Verhaeghe, Gent, 1825, pp. 32.

³⁰⁷ De twee originele tekeningen van Suys die in het 'Album Goetghebuer' gekleefd zijn, zijn eveneens originele salontekeningen.

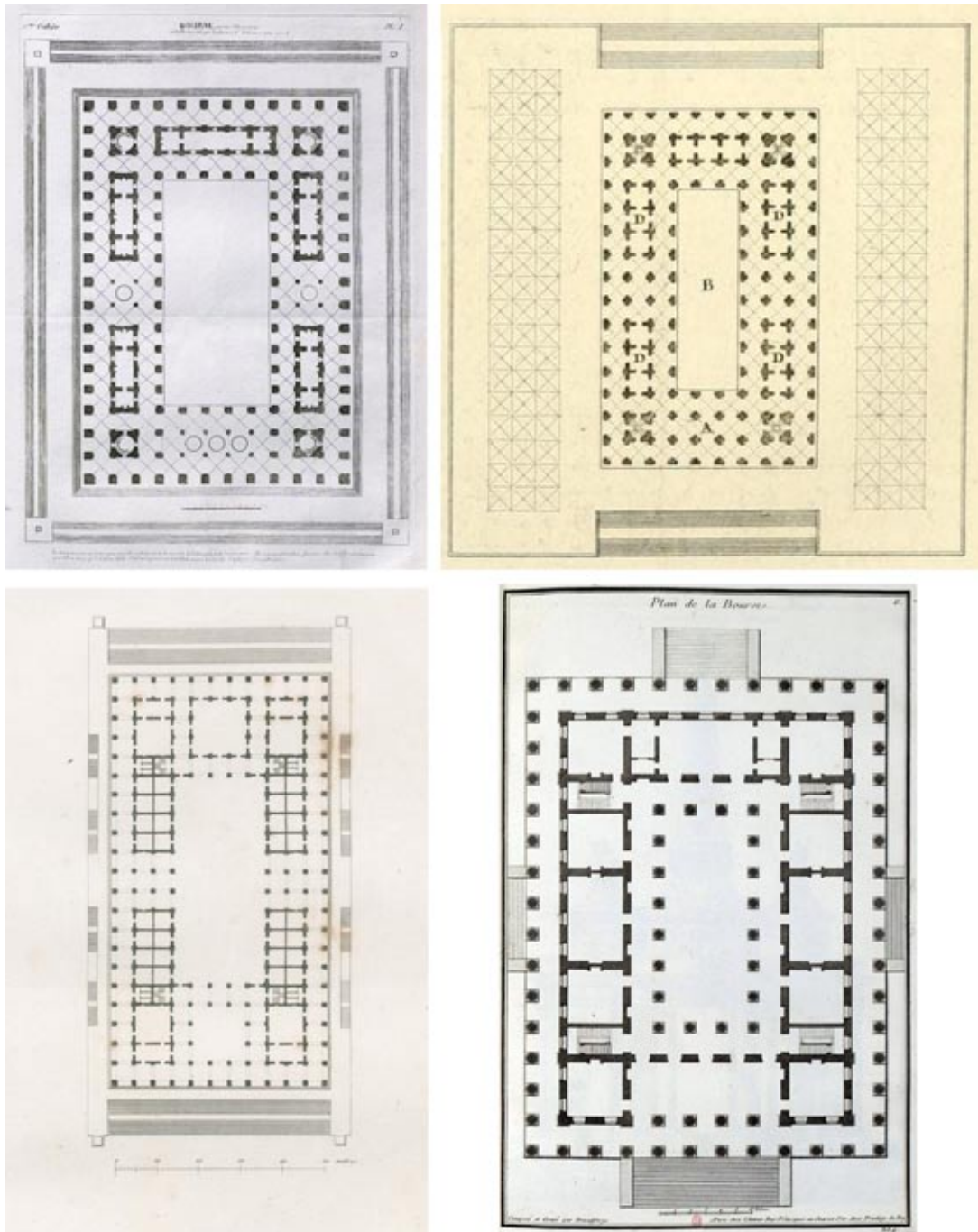

Fig. 63. Links bovenaan: plan voor een beurs opgenomen in de 'Grands prix'. Rechts bovenaan: Durands versie uit de 'Précis'. Links onderaan: het winnende ontwerp voor de Prix de Rome van 1798 door Joseph Clémence opgenomen in de 'Grands prix'. Rechts onderaan: Neufforges beursontwerp uit de 'Recueils'.

Gentse academie bevatten voorbeeldplannen van beurzen. Rond de planopbouw van een beurs bestond een grote unanimiteit begin 19^e eeuw. In zijn invloedrijke 'Dictionnaire d'Architecture', gaf Quatremère de Quincy het volgende aan in verband met 'la bourse':

*"Sans aucun doute, un édifice de cette nature auroit dû rapeler l'idée de la basilique antique dans son plan, son élévation, et le caractère de son ordonnance; quelques édifices modernes, entre autres la basilique de Palladio à Vicence, auroient pu offrir des types plus et mieux en rapport avec un rendez-vous de commerçans et de gens d'affaires."*³⁰⁸

³⁰⁸ DE QUINCY, Q., "Dictionnaire historique d'architecture, comprenant dans son plan les notions historiques, descriptives, archeologiques, biographiques, théoriques, didactiques et pratiques de cet art", Librairie d'Adrien le Clere et Cie, Parijs, 1832, pp. 227.

Begin 19^e eeuw werden inderdaad vele beursgebouwen opgetrokken naar voorbeeld van het klassieke basilicaplan.³⁰⁹ Het eerste plan uit de 'Grands prix' van Détournelle³¹⁰ en dat uit Durands 'Précis'³¹¹ zijn quasi identiek. Beide plannen zijn opgebouwd als een centrale hal waarrond galerijen zijn georganiseerd. Door het afsluiten van ruimtes in deze galerijen ontstond een circulatiepatroon. Deze plannen waren niet meer dan opengewerkte versies van de klassieke

³⁰⁹ VAN ZANTEN, D., "Architectural Composition at the Ecole des Beaux-Arts from Charles Percier to Charles Garnier" uit DREXLER, A. "The architecture of the école des beaux-arts", Secker & Warburg, Londen, 1977, pp. 130.

³¹⁰ ALLAIS, G., DETOURNELLE, A., VAUDOYER, J.L., "Grands Prix D'Architecture, Projets couronnés par L'Academie d'Architecture et par L'Institut De France. Gravés et publiés par Allais, Détournelle et Vaudoier", Parijs, 1806, 4^{ème} cahier, planche 1.

³¹¹ DURAND, J.N.L., "Précis des leçons d'architecture données à l'École polytechnique", Volume II, Parijs, 1805, p. 58,59, planche 13, 14.

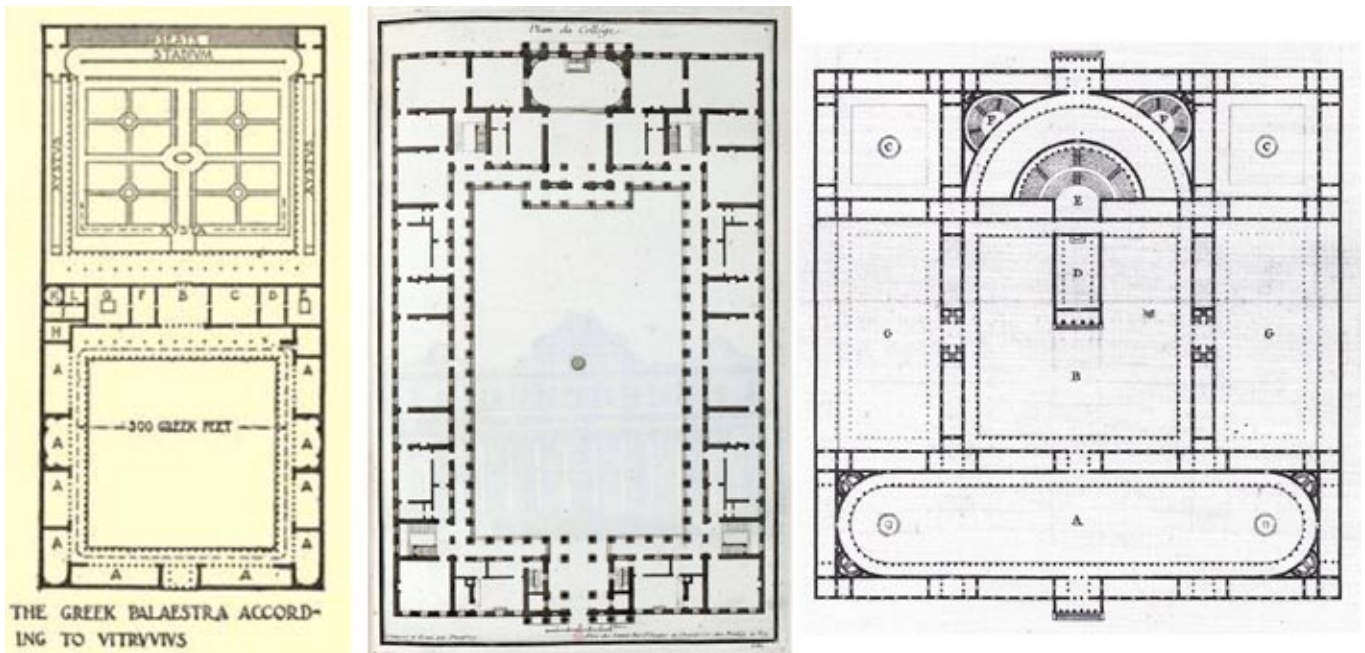

Fig. 64. Links: Vitruvius' plan voor de 'Palaestra' of het gymnasium. Midden: Neufforges 'collège'. Rechts: Durands adaptatie.

basilica's. Het winnende ontwerp voor de Prix de Rome van 1798 door Joseph Clémence, eveneens opgenomen in de 'Grands prix', toont een meer geëvolueerde versie. Een laatste, mogelijke inspiratiebron voor De Baets was natuurlijk Neufforge. Dit laatste ontwerp is ruimtelijk het meest gesloten van de voorbeelden. Het plan dat De Baets voor het salon tekende, was vooral een combinatie van Clémences en Neufforges ontwerpen. Het enige punt waar zijn plan grondig afwijkt van de voorbeelden is de circulatie. In tegenstelling tot de genoemde voorbeelden, bracht De Baets de circulatie naar de binnenste rechthoekige structuur. Een mogelijke inspiratiebron hiervoor is een terug te vinden in Durands publicatie. In zijn bespreking van hallen, markten en beurzen behandelde Durand eveneens de circulatie in dergelijke gebouwen. Hij prijst er een circulatie aan die uit vier onafhankelijke trappen bestaat, waardoor er continu goederen kunnen aan- en afgeleverd worden zonder dat de circulatiestromen elkaar kruisen.³¹² Een gelijkaardig circulatieprincipe is ook toegepast in De Baets beursontwerp. Vier trappen - die zoals op het plan aangegeven 'de dienst verrichten' - zijn ingewerkt in de restruimtes rond de 'verenigingszaal'. Zij werken volledig onafhankelijk van elkaar - en van de monumentale trappen die naar de bureaus op de eerste verdieping leiden - en bedienen via een gang de galerijen waar de goederen verkocht werden.

Het gebruik van deze 'basisplannen' is terug te vinden bij gebouwen waarvoor een klassiek bouwwerk als archetype werd vooropgesteld. Zoals de beurs op de basilicageïnspireerd was, zo werd een school (college) ontworpen volgens het plan van het Griekse gymnasium. De typische planopbouw voor gymnasia werd reeds door Vitruvius gedetailleerd beschreven in boek V onder het hoofdstuk 'Palaestra'.³¹³ Rondom een centrale binnenplaats omgeven met galerijen, organiseerde Vitruvius de verscheidene zalen. Bovenaan

het geheel werden de sportterreinen aangelegd. Neufforge nam overduidelijk ook het gymnasium als voorbeeld voor zijn 'collège', maar liet de sportterreinen vallen. Ook Durand situeerde in zijn 'Précis' eerst het gymnasium alvorens een college te ontwerpen. Door de duidelijke opbouw en de heldere ruimtes waren deze gebouwen, volgens Durand, in staat om de geest te verheffen tot een hoger niveau. Hij trachtte dan ook de geest van de gymnasia te vatten in zijn ontwerp, in tegenstelling tot de chaos die de meeste colleges van die tijd uitstraalden.³¹⁴ Durand kopieerde het klassieke plan dan ook niet letterlijk, maar actualiseerde het gebouw. Een belangrijke aanpassing die hij uitvoerde, was om de structuur van Vitruvius langs weerszijden te flankeren door twee tuinen. Deze dienden als buffer voor het straatlawaai en zorgden ervoor dat de studenten zich niet alleen in stilte konden concentreren, maar creëerden ook een rustige, groene omgeving. Verder nam hij de sportterreinen wel over, maar hij verplaatste ze naar de onderzijde van de centrale cour.

Zoals weergegeven in de 'Visuele reconstructie van een concours 1823-24, Compositie 9: Bisschoppelyk Seminarie', vertonen opmerkelijk veel van de plannen getekend voor deze wedstrijd een sterk vergelijkbare opbouw. De composities die de plaatsen 1, 2, 3, 6 en 7 behaalden, lijken allen gebaseerd op Neufforges collège waarbij de kapel vergroot werd tot een kerk. Een ander opvallend feit is dat de ontwerpers van de composities met plaatsen 1, 2, 3, 4, 6 en 7 allen Durands techniek van de extra cours toegepast hebben. De grote overeenkomst tussen de gepubliceerde voorbeelden en de getekende ontwerpen, wijst er op dat er een grote kans is dat de professoren bij het klaarstomen van de studenten in de ateliers, de publicaties van de bibliotheek gebruikten. Anderzijds tonen deze overeenkomsten ook aan dat de architectuur die aan de Gentse academie geproduceerd werd naadloos in het groter classicistisch kader paste, uitgezet door de Franse architectuurliteratuur en -theorie.

³¹² BRITT, D., PICON, A., "Jean-Nicolas-Louis Durand, Précis of the Lectures on Architecture", Getty Research Institute, Los Angeles, 2000, pp.162, 163.

³¹³ MORGAN, H., WARREN, H., L. "Vitruvius the ten books on architecture translated by Morris Hicky Morgan; with illustrations and original designs prepared under the direction of Herbert Langford Warren.", Harvard university Press, Cambridge, 1914, pp. 159-162.

³¹⁴ BRITT, D., PICON, A., "Jean-Nicolas-Louis Durand, Précis of the Lectures on Architecture", Getty Research Institute, Los Angeles, 2000, pp. 158,159.

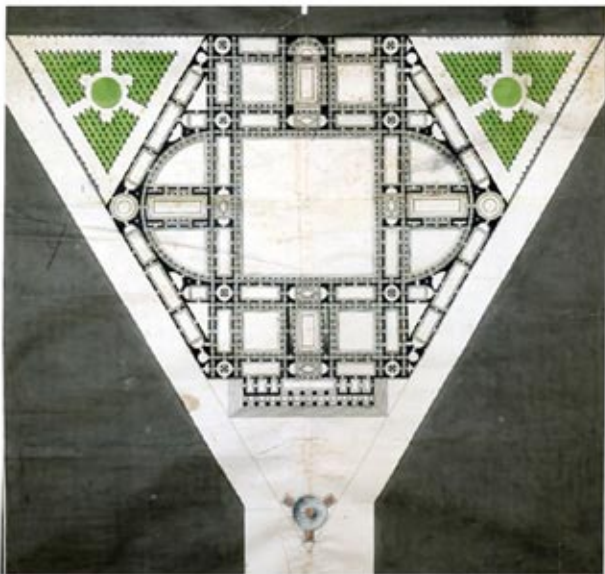

FIG.65. Inzending van J.N.L. Durand voor de 'Prix de Rome' van 1780.

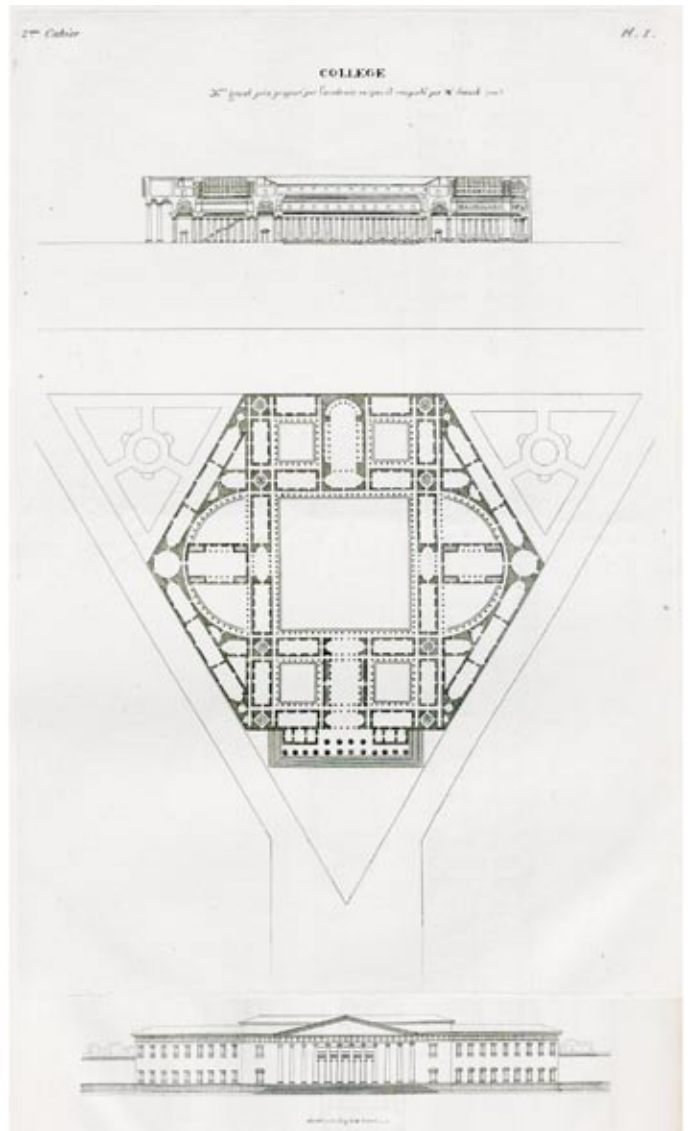

FIG.66. Afdrukken van Durands project in de 'Grands Prix D'Architecture, Projets couronnés ...'.

ESTHETIEK EN TEKENSTIJL

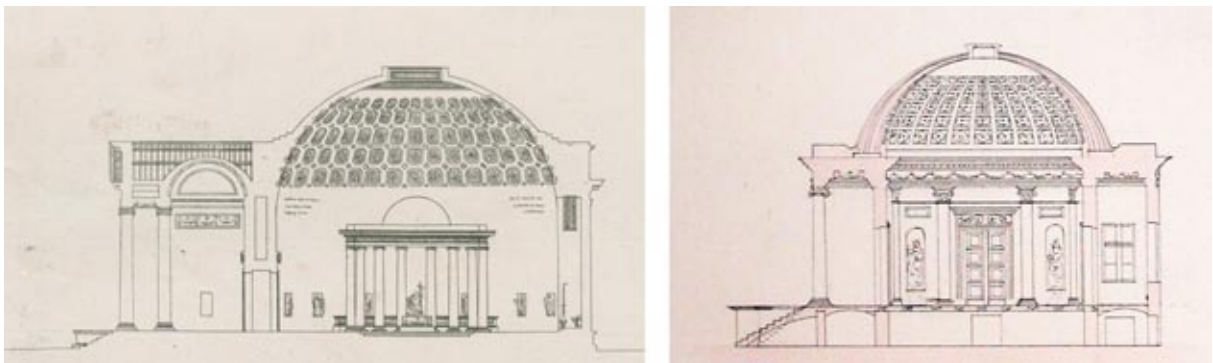

Fig. 67. Linkerzijde: snede van een baptisterium, gepubliceerd in de 'Grands Prix D'Architecture, Projets couronnés ...'. Rechterzijde: snede getekend door Jan Roelandt voor een paviljoen tijdens het concours van 1823-24.

De Gentse concourstekeningen werden en loge gemaakt gedurende een tijdsspanne van 12 uren. Het bedenken van een concept, het ontwerpen en het presenteren gebeurde binnen deze periode. De tekeningen zijn dan ook niet verder uitgewerkt dan de schetsfase. In vergelijking met de Franse terminologie, bereiken ze de status van de 'esquisse'. De meeste tekeningen zijn klein van schaal en minutieus gedetailleerd. Meestal werd er eerst met potlood een schets getekend, die achteraf met inkt overtrokken werd. Plan, gevel en snede werden op hetzelfde blad papier gepresenteerd en op dezelfde schaal, tenzij de opdracht het anders vermeldde.

De eenvoud van de tekenstijl vertoont een grote gelijkenis met de afdrukken in publicaties zoals de '*Grands Prix D'Architecture, Projets couronnés par L'Academie d'Architecture ...*', die in het bezit van de academie waren. Deze boeken bundelden de bekroonde inzendingen van de '*Prix de Rome*', toen nog bekend als de '*Grand Prix*'. De gepubliceerde tekeningen in de '*Grands Prix ...*' zijn gestileerde en sterk verschaalde versies van de geaquarelleerde en zeer grote originelen.³¹⁵ Door deze vereenvoudiging worden de composities vaak beter leesbaar en werden de oorspronkelijke inzendingen geschematiseerd. In 1780 zond J.N.L. Durand voor de '*Prix de Rome*' een ontwerp in voor een college. Hij behaalde de tweede prijs met zijn ontwerp. De oorspronkelijke tekeningen tonen hoe belangrijk de '*Prix de Rome*' was voor de Académie in Parijs. Dikwijls werden alle leerlingen van een atelier ingeschakeld als assistenten voor de student die deelnam. Door deze extra werkkrachten was het voor de deelnemer mogelijk zeer

grote en extreem gedetailleerde tekeningen in te zenden voor de prestigieuze wedstrijd. Durands inzending bestond uit een grondplan met omgeving, een gevel en een snede. De drie tekeningen werden, traditiegetrouw, voorzien van alle mogelijke schaduw effecten in gewassen inkt.³¹⁶ Het project werd enkele jaren later gepubliceerd in de '*Grands Prix ...*'. De afdrukken van de tekeningen in de publicatie geven een compleet ander beeld. Alle schaduwen, dieptewerking en inkleuring zijn verdwenen. Enkel de lijnvoering bleef over. De decoratieve schilderijen werden tot eenvoudige lijnenschema's gereduceerd. Het is bij deze vereenvoudigde gravures dat de schetsmatige tekenstijl van de Gentse concours aanleunde. De vergelijking van een baptisterium uit de '*Grands prix*' en een concourstekening door Jan Roelandt illustreert hoe beiden op esthetisch vlak nauw verwant zijn.

³¹⁵ ALLAIS, G., DETOURNELLE, A., VAUDOYER, J.L., "*Grands Prix D'Architecture, Projets couronnés par L'Academie d'Architecture et par L'Institut De France. Gravés et publiés par Allais, Détournelle et Vaudoyer*", Parijs, 1806, pp. 292.

³¹⁶ Dessin scolaire d'architecture: 'Collège sur un terrain triangulaire.', 1780, Travaux d'élèves, concours, diplômés: 2ème prix d'architecture de l'Académie royale. Online catalogus Cat'zArts. http://www.ensba.fr/ow2/catzarts/voir.xsp?id=00101-1773&qid=sd_x_qo&n=22&sf=&e= (toegang 15/05/2012)

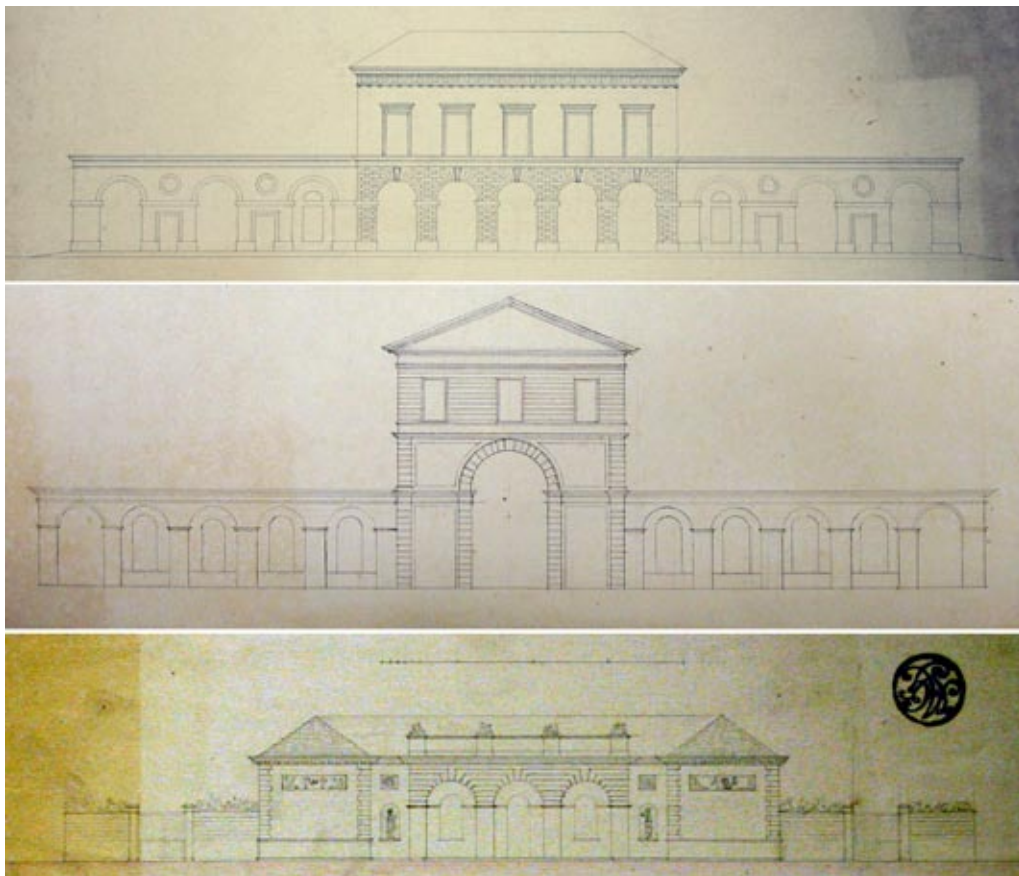

FIG.68. De gevels voor de brandweerkazerne uit het concours van 1827-28, vertonen meer overeenkomsten met de gevels van de presentatietekeningen van 1817 dan met de gevels op de overige concourstekeningen van de jaren '20.

DE GEVELS ALS AANZET NAAR ECLECTICISME

Als illustratie bij dit hoofdstuk, zie de hoofdstukken 'Visuele Reconstructie van een concours 1823-24, 1825-26, 1827-28'.

De techniek om plannen op te bouwen aan de hand van assen is reeds besproken. Het typische aan de concoursen, en wat hen onderscheidde van de 18^e eeuwse ontwerp opdrachten, was dat het plan en de gevel op hetzelfde moment ontworpen en gepresenteerd werden.

De oudste, bewaarde gevels in het tekeningenarchief zijn die van de 'Corps de garde' en de 'Tempel van Vrede' uit 1817. Zoals reeds aangehaald, is in deze tekeningen een invloed van Boullée en Ledoux te ontdekken. De architectuur spreekt de taal van een classicisme met de focus op massa en afwijkende ornamentering. Vanaf 1823 kwam hier verandering in.³²⁷ In de beoordeling van de opdracht tot het ontwerpen van een 'Guinguette' of buitencafé speelden de gevels een belangrijke rol. Slechts twee gevels vertonen dezelfde manier van ornamentering als de tekeningen van de 'Corps de Garde'. Deze twee ontwerpen haalden de beste score in de uitslag. Beide gevels vertonen een gelijkaardige aanpak in het relatief afwijzen van de architecturale ordes. Als er al zuilen toegepast werden, dan gebeurde dit op een afwijkende manier en werd er nogal licht met de regels omgesprongen. De overige studenten kozen allemaal voor een zeer klassieke gevel volgens de regels. Deze klassieke gevels komen ook in de ontwerpen voor het 'Pavillon' van datzelfde jaar terug. De meer afwijkende, eigenwijze stijl, werd in dit concours door niemand toegepast. De oorzaak hiervan is de opdracht. Een paviljoen vroeg om elegantie. Een stijl die refereerde naar massa en zwaarte was hier niet op zijn plaats geweest. Van de 'Seminarie' opdracht van het concours van 1823-24 zijn weinig geveltekeningen bewaard. Degene die de tand des tijd doorstaan hebben, zijn allemaal afgeleiden van zeer klassieke tempels. Deze trend werd doorgezet in de komende jaren. De volgende opdracht waarvan er een set tekeningen bewaard bleef, is de bibliotheekopgave van 1826. Opnieuw een eindopdracht van een concours en opnieuw diende elke deelnemer praktisch dezelfde strikt klassieke gevel in. De invloed van Boullées zwaarte heeft hier volledig plaatsgemaakt voor een voorgedrukt classicisme. De oorzaak hiervan is ongetwijfeld de aard van de opgaven. Beide laatstgenoemde opdrachten waren sluitstukken, en dus orgelpunten, van de concoursen. Deze eindopdrachten waren altijd sterk klassiek van thema en de studenten reageerden daar op met een sterk klassiek ontwerp. De waardigheid van een bibliotheek of een seminarie kon slechts uitgedrukt worden door middel van een statig tempelfront.

Dit tempelfront lijkt een standaardoplossing geworden te zijn. Exact dezelfde gevel kon dienst doen voor een paviljoen, een school of een bibliotheek. Hoewel de gevel van de 'Vredestempel' door Bresous eveneens zeer klassiek was van opbouw, is er een groot verschil tussen de vredestempel van 1817 en de 'standaardgevels' van de jaren '20. Bresous' decoratie beperkte zich enkel tot het tempelfront en de kroonlijst. De overige muren waren leeg en blank, waardoor het geheel de aangehaalde, zware indruk gaf. Van de gevels uit de concoursen is er daarentegen geen enkele die een dergelijke leegte vertoont. Allen werden ze met medailles, bossage, plinten, ramen, kleine tempels, standbeelden of bas-reliëfs versierd. Dit in tegenstelling tot de ontwerpen die op dat moment aan de École des Beaux-Arts gemaakt werden. Het bibliotheekproject van Delannoy illustreert hoe de architectuur een zekere zwaarte en leegte bleef uitstralen tot in de late jaren '20, ook in de monumentale ontwerpen.

Dat de studenten in de klassieke ontwerp opdrachten teruggrepen naar conventionele oplossingen, betekent niet dat de ontwerp stijl lijkend op Boullée, volledig verdween uit de academie. De gevels ontworpen voor de brandweerkazerne van 1827 illustreren hoe de stijl nog steeds leefde. Geen klassieke tempels maar terug de stijl die voor de 'Corps de Garde' werd gebruikt. Opnieuw vertonen de façades een ietwat afwijkende volumewerking en ornamentering. Deze evolutie van het gevelontwerp doorheen het tekeningenarchief maakt duidelijk hoe de studenten omgingen met programma bij het ontwerpen. Een brandweerkazerne was een moeilijke ontwerp opdracht. Net zoals de 'Corps de Garde' was men niet gewoon dit soort gebouwen vorm te geven. Beiden waren belangrijke, maatschappelijke instellingen maar ze stonden niet zo hoog aangeschreven als bijvoorbeeld een bibliotheek of een beurs. Dit type van programma's werd ook niet opgenomen in de publicaties zoals Durands 'Précis'. Het is bij deze ontwerpen dat de leerlingen improviseerden. Er bestonden immers geen kant-en-klare oplossingen, zoals voor de bibliotheek of het seminarie. Studenten kozen zelf volumes en ornamenten en brachten ze samen in een nieuwe compositie.

³²⁷Van de periode 1818-1822 werd slechts één ontwerp bewaard. Het betreft een plan en een snede van een botanische school. Ook deze gevel vertoont dezelfde, zware architectuurstijl als de tekeningen van 1817.

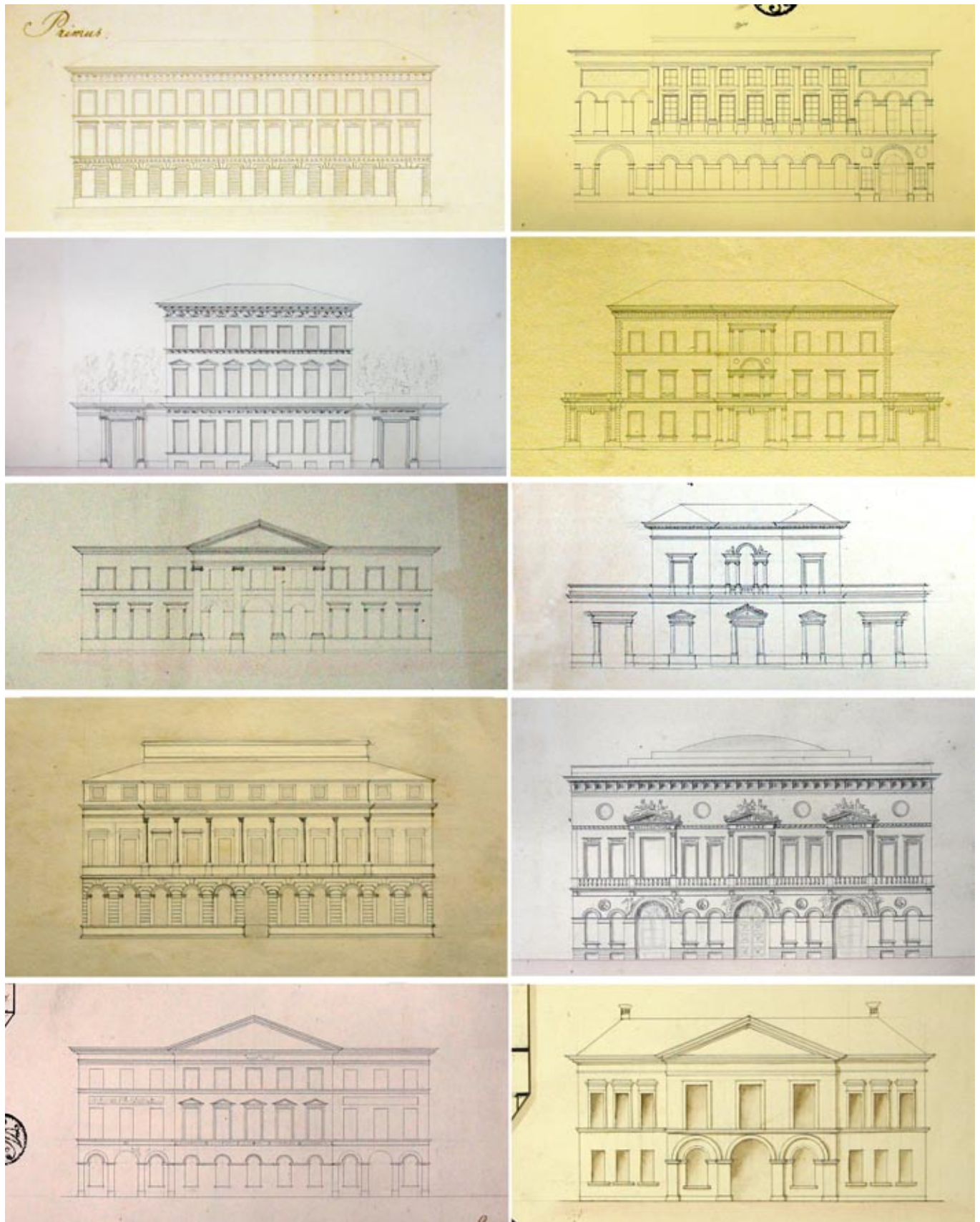
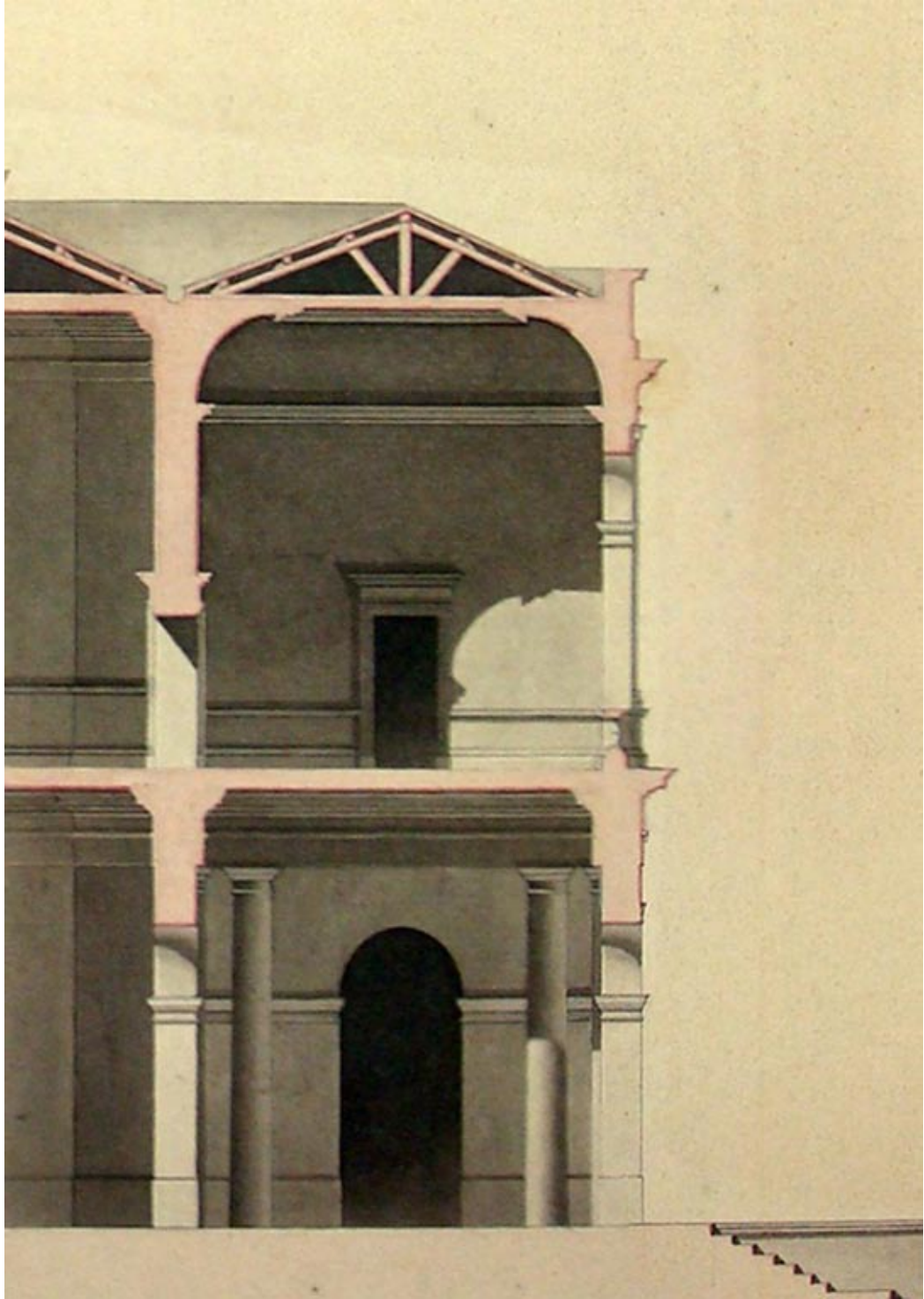

FIG.69. Overzicht van de gevels voor de kunstenaarswoning uit het concours van 1827-28. Van links naar rechts en boven naar onder, is Minards ontwerp nummer 8.

De laatste collectie gevels van de hier bestudeerde periode, is die van de opdracht tot het ontwerpen van een kunstenaarswoning uit 1828. Bij het bekijken van deze gevels als een geheel, valt het gebrek aan conventie onmiddellijk op. De studenten produceerden een staalkaart aan gevels gaande van tempels met zuilen, traditionele woonhuizen, palazzo's tot heel eigenzinnige samenraapsels van ornamentering. De gevel die Louis Minard voor deze opdracht ontwierp, was allerminst in overeenstemming met de regels die Van Reysschoot in het handboek van 1794 had uiteengezet...³¹⁸

Tonen de gevels van deze ontwerpdracht hoe de 'Goût grec', die de Gentse academie sinds lange tijd gekoesterd had, stilaan plaats maakte voor de eclectische stijl die de ateliers zo sterk domineerde in de tweede helft van de 19^e eeuw?

³¹⁸ De eerder frivole gevelornamentiek lijkt overigens van terugkomende aard te zijn bij Louis Minards studententekeningen.



BESLUIT

DE GENTSE ACADEMIE IN DE VROEGE 19^E EEUW

Aan de Gentse academie ontwikkelde zich in de vroege 19^e eeuw een architectuuronderwijs geïnspireerd op het Parijse Beaux-Arts systeem. De concoursen naar de 'imitatie' en de 'emulatie' maakten er het hart van de opleiding uit. De doctrine was er gebaseerd op het werk van Jean-François Blondel en gaf de voorkeur aan een sobere, klassieke architectuur. De '*Recueils*' van Neufforge hielpen er de typische '*Goût grec*' ontwikkelen. De onderwijshervorming van 1792 die als doel had het onderwijs, dat eind 18^e eeuw niet langer aan de eisen voldeed, terug op de rails te zetten, vond wel degelijk haar neerslag in het architectuuratelier. Om de theoretische basis van de opleiding te verbreden werden handboeken gedrukt en verdeeld onder de leerlingen en examens werden georganiseerd. Ook de professoren, die als architect actief waren in Gent, drukten hun stempel op het onderwijsprogramma in de ateliers. De leerkrachten aan de academie transformeerden gedurende de vroege 19^e eeuw van schilders en schrijnwerkers tot volwaardige architecten. Met hen evolueerde uiteraard ook de opleiding. De afnemende interesse voor het 'wasschen' van de tekeningen en de kleinere draagwijdte die aan de imitatie van prenten werd toebedeeld, illustreren dezelfde transformatie. Van een combinatie tussen schilderkunst, schrijnwerk en bouwkunst, maakte de architectuur zich los als volwaardige discipline. De aanzet tot de vorming van de bibliotheek en de uiteindelijke inrichting van de hulpwetenschappen illustreren de intenties om de bouwkunde in te bedden in een bredere, theoretische context.

Het grote kader voor de ontwikkelingen binnen de academie waren tweevoudig. Enerzijds ontwikkelde Gent een architectuurscène, die gevoed werd door de studenten die de eerste klas bouwkunde verlieten. Verscheidene onder hen vestigden zich in Gent en bouwden in hun thuisstad. Voor de maatschappelijke emancipatie van de architect was de academische opleiding cruciaal, alsook de oprichting van de Société des Beaux-Arts. Deze maatschappelijke evoluties weerspiegelden zich eveneens in de inzendingen voor het Gentse salon. De inrichting van publieke architectuurconcursoenen en de indruk die Suys' inzending van 1820 er maakte, tonen de stijgende belangstelling voor de discipline. Evenals het feit dat de vraag naar de inrichting van de architectuurwedstrijden uit het milieu van de jonge, Gentse architectuurscène voortkwam. Er ontwikkelde zich een kruisbestuiving waarbinnen de gevestigde architecten, de academie en haar salon en de Société des Beaux-Arts de hoofdrolspelers waren. Deze drie pijlers stonden uiteraard niet los van elkaar, de overlapping was groot en droeg bij tot het zelfbedruipend effect dat de academie ontwikkelde.

Anderzijds werden de schone kunsten ook ernstig in vraag gesteld. De industriële revolutie had Gent stilaan getransformeerd tot een textielstad. Winst, organisatie en efficiëntie werden sleutelwoorden in de industrie. De schone kunsten schoten te kort in het opleiden van gekwalificeerde werkkrachten om de nieuwe ontwikkelingen draaiende te houden. Het Hollandse bewind trachtte ook de Gentse, academische architectuuropleiding in de richting van de industrie te oriënteren.

De analyse van de tekeningen ondersteunt dit verhaal. De manier waarop de ontwerp opdrachten evolueerden, is tekenend voor een architectuuropleiding die zelfbewuster werd. In navolging van de Parijse academie werd het concourssysteem, dat de opleiding zeer lang zou bepalen, begin 19^e eeuw op punt gesteld. Tekenopdrachten werden volwaardige ontwerp opdrachten. De industriële realiteit en de modernisering van de samenleving werden daadwerkelijk weerspiegeld in de concoursen. Fabrieken, spinnerijen, brouwerijen, koffiehuisen, schouwburgen en brandweerkazernes waren geen uitzonderlijke opgaven. Een geïntegreerde, of innovatieve, aanpak van structuur en ontwerp, was er evenwel afwezig.

De visuele reconstructies van de concoursuitslagen illustreren welk soort architectuur er leefde binnen de academische muren. Afhankelijk van het programma van de opdracht, experimenteerden de studenten zelf met gevelcomposities of putten ze uit een set 'standaardgevels'. Plannen werden er volgens de klassieke doctrine opgesteld op assen, waarbij de verticale as domineerde op vlak van regelmaat in de afmetingen. De publicaties beschikbaar in de bibliotheek, lijken hier een bron van inspiratie geweest te zijn voor de leerlingen. De invloed van de '*Recueils*' van Neufforge en de '*Grands Prix*' publicaties is zeker niet verwaarloosbaar. Ook J.N.L. Durands ideeën schijnen hun weg gevonden te hebben in de architectuur opvatting van de studenten. Belangrijker is echter dat de geproduceerde architectuur zeker strookte met het internationale - overwegend Franse -, academische en theoretische kader.

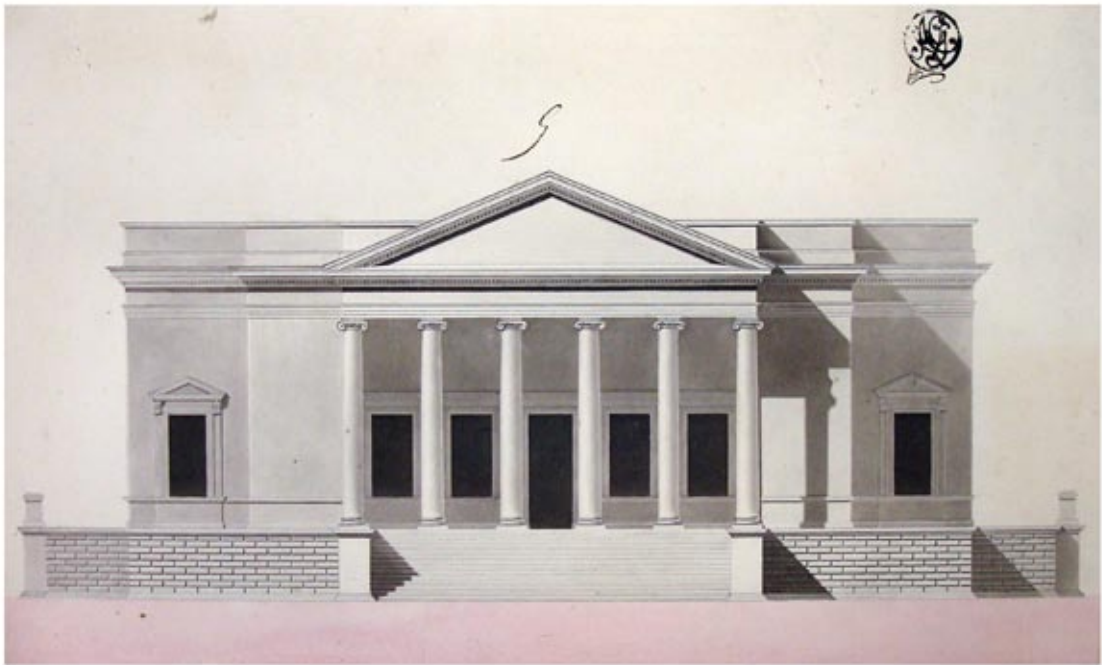

BIJLAGEN

BIJLAGE A: OPDRACHT TOT HET ONTWERPEN VAN EEN WONING VOOR EEN PARTICULIER

[SAG, ASK, nr. 7, sectie H, nr. 51]

BIJLAGE B: BRIEFWISSELING IVM DEZELFDE OPDRACHT

[SAG, ASK, nr. 7, sectie H, nr. 53, 54]

Programma tot de veranderinge van een Gebouw

23 April 1798

-Den Grond van dit gebouw gelyk of zig actueelyk bevind is afgetekend in het hier nevens gevoegde plan. [dit plan is niet bewaard]

Aen de leerlingen van de Eerste Klasse der Architecture componisten voor den bouw van Mr. Vraeck [?]

-Alle de muren in den grond afgetekend moeten blyven gelyk of zy zyn ende mogen niet verplaatst worden.

De directie beleert my andermaal U te verzoeken van facade te willen overbrengen die U hebt opgemaakt voor den bouw waar toe u reeds hebt gecomposeert, en aangezien den heer proprietaris de plans en de facade haest geirn zoude bekomen, Staat de Directie U toe den tyd van 14. Daegen uytstel om uwe teekeningen af te maeken in 't by aldien die buyten verwachtinge nog niet geeyndigt zyn, dezen tyd verloope zynde zal de heer proprietaris Kenisse geven van de teekeningen die U aen haer overgeleverd hebt, en alwaer volgens zyn doedduncken voorder resolveren gelyk zy zal vinden te behooren en de teekeningen van Ider niet overgebracht zynde verwittigt U de Directie dat er geenens prys zal gegeven worden en dat niet min den grond reeds ter Akademie berustende in Eygendom aen heer zal verblyden volgens de Conditie van het programma.

-Den rez-de-Chaussée van de voor facade moetende zyn souterrain, zal gedistribueert worden in winkels; ende in het deel Nr. 1. zal men brengen den Ingang voor het groot huys, te weten, eene poorte om in te ryden met koetze en peirden.

-D'Eerste stegie boven den rez-de-Chaussée voor de deelen 1. en 2. moet gedistribueert worden om bewoond te worden, door eenen rentier houdende koetze en peirden.

Gend 21 Mey 1798

-In het deel Nr. 3. d' Eerste stegie boven den rez-de-Chaussée zal gedistribueert worden in eene woonste, afgescheyden van de groote woonste, om bewoond te worden door eenen rentier.

Mr Van Belle!

-In het deel Nr. 4 zal men distribueren eene woonste voor personen volgens dat de groote van den terrain vereyscht.

-In het deel Nr. 5 zal men maeken eene poorte-cochere om langst agter uyt te ryden.

Heden is er in de vergaderinge van de directie der akademie verslag gedaan van de teekeningen ingekomen voor den Concours van den prys door eenen particulieren heer dezen stad gejongd aan de eerste Klasse der Architectuur voor d'Executie van het programma aen de zelve Klasse voorgesteld; en aengezien alle de Concurrenten niet gelykelyk volkomen hebben aen de condities van het programma en aen de Schriftelyke vermaningen aen elk een dien eynde gedaen, Komt den prys ingevolgde de zelve condities te onderblyven, niet min willende herkennen en beloonen den Iver die U in 't particulier hebt betoond met uwe teekeningen in 't nette optemaken en aen de condities te vokomen, heeft zij de heer proprietaris aenzogt aen U de geproposeerde belooninge ten tittel van gratuiteys toetestaen en aengezien den gemelden heer proprietaris dezen voorstel van de directie met plaisir heeft ingewillige; laet de directie U hier nevens de vier ducaten toekomen.

-In het deel 6. moet men vinden remisen en peerden-stal.

-In het deel geteekend tegenwoordige Keuken mag men laeten en verplaetsen volgens goedduncken van den teekenaer.

-De Distributie van geheel het gebouw benevens de voor-facade die Elken teekenaer in het nette moet opmaecken, zal in Eygendom verblyven aen den heer proprietaris van het huys, 't zy de teekeninge de premie verdient ofte niet.

-De beoordelige zal gebeuren op de distributie van den grond die elken teekenaer ter Akademie zal Composeren, ende daer zal aen den Eersten gegeven worden eene premie van vier Ducaten.

BIJLAGE C: BRIEF VAN P.D. VELLEMAN IN VERBAND MET DE ONDERWIJSKWALITEIT 1805

[SAG, ASK, nr. 9, sectie D, nr. 328]

Op den Voorstel gedaen door de heeren Directeurs der Academie van teeken Schilder en Bouw-Konst in Gend, Wat middel van verbeteringe er Zoude konnen zijn op de wijze van instructie in de Classen der Bouwkonst, Word door den Onderscreven gereflecteert als volgt:

Dat' er eene wenschelijke Verbeteringe Zoude Konnen plaets hebben in het feit van instructie, Want hoe net ofte hoe volmaect eenen Dissipel in Architecture teekent, het zij inde perspectieve ofte anderszins, dit is nog maer een heel klijn gedeelte ten opzichte van het geen eenen Bouwmeester moet weten, ende om tot deffigs Kenisse te geraken, is het noodig, dat men boven de handeling van het teekenen Kenne.

De fundamentele Regelen op de Vijf Orders der Architecture, ende onderrigt zij op hunnen Oorsprong op de Verschijde opinien Van deszelfs beschrijvend, hunnen aplicatie aen de difference gebauwen, ende Zoo Voord.

Dat men onderrigt zijn op de Constructie benevens de exterieure en interieure decoratie, waer uijt volgt, dat men niet alleenelyk eene grondige Kenisse moet hebben Van alle de materialen die tot een gebouw moeten gebruikt woorden, maer daer en boven onderrigt zijn ende Kennen de Geographie en de Geometrie, de Mathematique, de historie, ancienne et Moderne, Sacré et profhan, de fable, Metamorphose en Iconologie. Immers differente andere Branches hier uijt Spruijende ende te lang om hier te melden. Indien dan eenen architect moet hebben alle zoogenoemde Kennissen, het en Zal niet moeilijk wezen door de heeren Directeurs te Zien, dat men deze op de Academie tot hier toe niet en heeft Verhandelt. Gevolgendlyk om deze daer ter bestemden tijd tot meerder nut te brengen, Stelle Voor de hier Volgende wijze Van Lesgevinge, zijnde eennigzons geschikt om op den tijd Van Zes Saisoenen heel den Cours te Konnen doorkringen, zoo als men op de academie tot heden in gebruik heeft gezien.

- *Teekenen de Vijf Orders in zeer groot formaat, bij exempel eenen piedestaal apaert, dan een basement en Capeteel, en van het entablement, ende alzo Voors Voor alle Vijf de Orders om alzoo beginnende een idee te hebben van deszelfs profilen en gronden, alles zonder Wasschen.*
- *Alle het Voorgaende teekenen op eene maete wijng minder als de eerste, ende de Zelve te Schaduwen ofte wasschen*

Instructie

- *1 Jaer: Den Professor zoude ider in sijn particulier moeten een idee geven op de gronden en profilen van het fragment ofte gedeelte, dat zij teekenen en de Ombers Expliqueren, gedurende dezen Voorstaenden Cours zoud'er ten minste twee mael ter Weke moeten wezen eene publique Lesgevinge ofte Discours handelende Van den Oorsprong der Vijf Orders, hoe en Wie de eerste Orders hebben gemaect, hunne Vergelijkinge d' ene bij d' andere, Waer de Bauwkonst meest geperfectioneert is, haeren Voortgang tot op heden, haere nuttighij.*

2 Jaer:

- *Teekenen de Vijf Colomen in een formaat wat grooter, als dat men dezelfde in de poortjens Ofte entre Colonnementen gewoon is te teekenen Zonder Wasschen.*
- *Het voorgaende teekenen en Wasschen*
- *Teekenen de poortjens Met, en Zonder piedestalen beneden de entre-Colonnementen Zonder Wasschen.*
- *Alle het Voorgaende teekenen en Wasschen*

Instructie

Twee mael te-Weke instructie op de particuliere en generaele proportien van de Vijf Orders, tot Welke Werken eijgen aen Welke Werken gebruikt, demonstratie op het Wasschen ofte Schaduwen, Zoo in publiek als in particulier, dicteren eenen Resumé Van alle de gekende Autheurs geschreven hebbende op de Architecture ofte tot dies relatief.

3 Jaer: Alle het voorgaende teekenen in perspectieve, uijtlegginge ende demonstratie op de perspective Zoo in het publiek als in het bezonder.

4 Jaer:

- *Copieren en wasschen Decoratien van facaden versiert met Orders van architecture en Ornamenten.*
- *Copieren Gronden en Distributien van hujsen, Kerken, publieke gebauwen ene zoo voors*

Instructies

Hun uijt leggen de proportien Van deuren, openingen, figuren, statuen, vassen, balustraden, attiquen, enz. alles ten opzichte der

Orders, Waer aen zij gebruikt zijn, ende Van Voors op ales, Wat de proportien Van exterieure decoratien betref

5 Jaer:

- *Composeren Distributien en facaden van particuliere huysen*
- *Alles des zelfs Deelen Demonstreren ten aenzien der Constructie ende daer van Zoo veel doendelijks maeken profilen en gronden in het groot.*

Instructies

Ten minste twee maal moet ter Weke eene publique explicatie op de Constructie Verhandeling Van alle de materialen hunne nature, hunne force, hunne defecten, hun gebruik enz.

Gedurende dezen en volgende Cours Zoude het heel Voordeelig wezen de Discipelen te onderrigten in de metingen ter plaets, ende in het groot Van gebauwen en gedestineert tot eene Veranderinge ofte aldus gesuponeert als Zijnde eenen escencielen artikel noodig tot de practijke ende bij onkundighuid van welke de grootste mislaegen konnen gedaen woorden.

6 Jaer:

Compositie van publique gebauwen met hunne facaden, hunne Distributien, interieure Decoratien enz.

De instructien gedurende dezen Cours zouden moeten zijn op de publique gebauwen Voorzeijd; benevens publique Verhandelingen Van de meest in reputatie zijnde werken ofte Autheurs van architecture, hunne diferente opinien demonstreren, Wie voor de beste in het een ofte het ander Sijsteme mogen gebouwen Woorden ende Zoo Voors;

Tot alhier zijn maer bestemt in ider Classe twee dage ter Weke voor de publique instructie, ende de instructie aldaer bij ider geindiqueert is, maer alleenlyk relatief tot het gonne in ider Classe Word geteekent; Maer alzoo buijten de zelve Diferente andere instructien noodig zijn, zoo als' er in mijne voor afgaende reflectien is gezijd, zoo vande geographie, Geometrie, Mathematique, historie, fabel, iconologie, ende Zoo Voors, laete aande heeren Directeurs over het beschik dier Lessen om de zelve naer hun goed duijncken te verdeelen.

Wetende bij ondervindinge, dat 'er zeer veel onnoodigen tijd Woord verquist in het Wasschen vande teekeningen, zoude zeer geraedig vinden, dat van wegen den heer Professor zoude geindiqueert Woorden besonderlyk in de Klijne Classen, hoe dikwils, dat zulk ofte zulk deel wel noodig heeft gewasschen te woorden, ende dat volgens de nature van het te Wasschen deel op een wit papier de tinte zoude geleijd Woorden tot dies bequaem,

Voor Wat de Emulatie betreft Ik zoude van Advijs Zijn in ider Classe te Geven twee Soorte prijzen, altijd eenen Voor de examen, eende eenen Voor het teekenen, ende zoo het een als het andere Zoude ten minsten ale Vier Weken moeten plaets hebben, om alzoo ten minsten Zes a Zeven Compositien te hebben voor twee jaer ofte Saisoen.

Twijfelende geenzins, de Academie inder vraegen Voorschreven

gedirigeert Zijnde, Zoude ten minsten alle de noodige bequambuid aen hare op-queekelingen konnen geven, ende hun tot hoogere en Subliemere Wetenschappen den weg gebaent hebben.

Duijnkunde beantwoord te hebben aen de Vraegen door de heeren Directeurs gedaen inde Zittinge Vanden 5^e Julij 1805, teekene mij met allen offer en groot [?]

P.D. Velleman

P.S. Onder de nombre d'verbeteringe die de Academie wel zoude Konnen doen ten opzigte der Architecture zouden Ik ook mederekenen het formeren van eene Bibliotheque Van Werken tot dies relatief, ende Waertoe Ik de directie zeer ben aenraedende omme de groote Voorbeelden die 'er uijt zouden resulteren.

BIJLAGE

Architecture

1. *De eerste Classe Zal altijd in Concours teekenen. Den professor Zal de programmen geven en den tijd bepaelen hoe lang de Discipelen aen hun project Zullen mogen bezig zijn het welk Zal moeten geschieden op eenen dag, meer of min Volgens de importantie van het werk en de Discipelen Zullen ook gedurende dien gestelden tijd de copien Van hun project moeten maeken, midst'er aen hun geen Verder acces tot hunne Schitsen Zal te bekomen wezen.*

2. *Op de eerste gemaekte schits ofte teekening Zal alleenlyk geoordeelt Woorden alhoewel De Discipelen dan op ook alle de andere gronden facaden ende doorsneden Zullen maecken gedurende de voor deze bevonden die'er toe Zullen bestemt woorden alle welke teekeningen ter academie zullen blijven berusten tot naer de beoordeeling om in cas van twijfel op hun eerste schits uijt de voordere teekeningen hunne plaetz te bepalen*

3. *Naer dat ieders project zal Voltrokken wezen zullen alle de Discipelen tot Elkanders teekening acces mogen hebben op eenen tijd door de Directie te bepalen,*

4. *Den professoór zal aen iederen Discipelen in het bezonder een Volle detail ofte critique doen op hun ne gemaecte teekening.*

5. *Den professor zal ten minsten eens ter Weke een lesse ofte Diktame geven op de Bauwkunde En eens ter maend zal daer op eene examen moeten plaets hebben, welken Vraag Stukken alleenlyk maer en zullen mogen bevatten de materie gedurende die maend Verhandelt. Deze maendelijkse examene Zoude Kunnen plaets hebben op eenen Zondag.*

6. *Den professor zal ook eene bezondere instructies op het Edificie méten moeten geven Voor Zoo Veél betreft het méten Van lokalen huijzen ofte gebauwen, om Verandere ofte erbauwen Te woorden, en het zal ook Zeer conveniëren dat deze nuttigen door de Dicipelen geëxecuteert Wooren ter plaetze.*

7. *Den Professor zal Zijne programmen en Vraagstukken der examene aen de Directie overbringen Voor alles aen de Discipelen Voor te stellen.*

BIJLAGE D: VRAAG TOT HET INRICHTEN VAN EEN WAARDIG ARCHITECTUURCONCOURS OP HET SALON 1808

[SAG, ASK, nr. 11, sectie H, nr. 80]

Gand, à 22 Septembre 1808

A Messieurs le President & directeurs de l'academie de Peinture Sculpture & architecture de la ville de gand.

Messieurs !

Ayant appris que l'assemblée est prorogée au Vendredy 23 du Courant a fin de former definitivement le programme pour le concours de 1810 Nous avons L'honneur, Messieurs, de vous exposer que Suivant les programmes des années anterieurs il n'était indiqué aucun sujet pour l'architecture et toute composition de quelle nature que ce pouvoir etre [?] admir.

Ainsi une Piece de grande Coposition devois Concourir avec une piece beaucoup Inferieure

Lorsque ces deux Pieces puissant avoir egaleement du merite il est reconnu cependant qu'une grande Composition peut etre Sujete a des fautes ou erreurs que celle qui est Inferieure et partant que cette derniere de [?] L'emporter sur l'autre cequi Induirait facilement en erreur les Juges chargés de Jugement des pieces, erreur que ne pourrois avoir lieu si toutes les pieces d'architecture etaient d'un meme sujet comme dans les autres Classes.

Casue vour quoi Messieurs Nous vous prions de prendre en Juste Consideration la demande que nous avons l'honneur de vous faire, de vouloir prescrire un sujet uniforme pour le prix d'architecture pour L'an 1810 que tous mes Concurrents de [?] Suivre dela manière que cela se pratique dans les accademies de la capitale de L'Empire.

Oa.

Louis Roelandt, J.J. De Hoon, P.J. Goetghebuer, J. De Broe, L. De Bast, C. Corbisier, J. De Vogelaere, J. Colpaert, B. Quaetfaslem, J. De Nayere

BIJLAGE E: VRAAG VAN DE LEERLINGEN TOT HET VERMINDEREN VAN HET WASSCHEN 1809

[SAG, ASK, nr. 11, sectie A, nr. 94]

Gand le 7 fevrier 1809

Les Elèves de la Premiere Classe d'architecture de l'académie de dessin, peinture enz. de la Ville de Gand.

Messieurs Le President, Directeurs de la dite academie

Messieurs

Nous avons l'honneur de vous exposer que Suivant votre reglement nous somme a tenir de laver en encre de la Chine les facades de nos Compositions que ceci entraine beaucoup de tems ce qui cause une grande diminution dans les Compositions que nous pouvons faire par concours

Nous avons croire Messieurs qu'attendu que la direction ne donne aucune notes sur ces dessins elle croit comme devrai que les Compositions sont d'une utilité fort superieure au ces desseins.

Cause pourquoi nous prenons la liberté de nous adresser a vous Messieurs vous prions quil vous plaire nous accorder que pour cette année nous ne serons pas tenu de laver nos dites facades et que nous ne serons seulement tenu sue de le mettre au net en Contour nous pourrons par ce profiter meme pour cete année d'une Composition.

Nous alons espere que Vous d'agrez prendre notre present exposé en juste Considération et de nous Croire avec le plus profond respect

Votres humbles & obeissans serviteurs

E.B. Quaetfaslem, P.J. Goetghebuer, Jacque Salle, J. Dutrij

BIJLAGE F: VRAAG VAN DE LEERLINGEN TOT HET GEVEN VAN MEER PRESTIGIEUZE OPDRACHTEN 1809

[SAG, ASK, nr. 11, sectie A, nr. 110]

Gand, le 12 Decembre 1809

Messieurs le Président et directeurs

Nous eleves de la premiere Classe d'architecture de votre Academie ont l'honneur de vous mettre devant vos yeux, que vous daigner prendre en juste Consideration, que le Cours pour prix est déjà avance jusquia la Septieme Composition, qui n'ont été que seulement des distributions des Maisons. Nous desirent beaucoup Messieurs que nous pouront jouir du bonheur, qu'on à nos collegue du cours passe, de pouvoir etudier des Edifices, digne d'un Cours de votre Academie, nous esperons un heureux resultat.

Votre tres humbles Serviteurs et Elèves

P.J. Goetghebuer

B. Quaetfaslem

BIJLAGE G: DIRECTIEBESLUIT IN VERBAND MET DE ARCHITECTUUR 1811

[SAG, ASK, nr. 12, sectie D, nr. 91-98]

De directie der Akademie voorzien hebbende den 5. Artikel van d' Instructien op de lessen der Bouwkunde aangewezen in de vergaerdinge der heeren directeurs den 7. November 1806. en 31. July 1807. Ende genegen zynde aen de leerlingen der architecture niet het minst te laeten ontbreken om met vrucht de lessen by te wonen en allen voortgang te bezorgen: heeft vastgesteld het volgende:

- 1. De Professors der Bouwkunde zullen gedurende den cours, tweemaal per weke aen alle de Leerlingen van d'eerste en 2^e Klasse lesse ofte dictame geven op de orders der Bouwkunde, het aenleggen en maeken van Gebouwen en het gene daer van Depriveert.*
- 2. Eens te Maand zal op de Gemelde Lesse Een Examen plaets hebben, welkens vraegstukken voornamelyk zullen behelsen de Materies gedurende de Maand Verhandelt.*
- 3. 't Eynden van den Cours zal 'er op eenen zondag door de Directie te bepalen en in presentatie van twee heren directeurs een Generaal Examen plaets hebben, waer de Leerlingen de voorgestelde vraegen schriftelyk zullen beantwoorden en ondertekenen.*
- 4. Deze vraegstukken en beantwoordingen van dit General Examen, zullen aen de Directie overgebracht worden welke de zelve zal laten beoordelen door d'heere artiesten, die genoemd zullen zyn als Experts voor het lessenconours.*
- 5. Den Leerling die volgens het oordeel der Experts zal bevonden worden best beantwoord te hebben de voorgestelde vraegen, zal eene Eer-Médaille van d'académie bekomen welke hy in de publique prysdelinge ten Stadhuysze zal ontfangen.*
- 6. De Leerlingen worden uytdrukkelyk vermaend de voornoemde Lessen ofte dictamen met neerstighuyd by te woonen als ook altijd present te zyn in de Maendelyksche Examen om alzoo met voordeel in het general Examen tot den voorgestelden prys te komen Concurreren.*

BIJLAGE H: RAPPORT VAN DE PROFESSOREN ARCHITECTUUR 1812

[SAG, ASK, nr. 7, sectie A, nr. 83]

Dit document is in het stadsarchief in de foutieve map opgenomen. De originele datering is wel degelijk van 1812.

Aen de heere President en membres der directie der Academie van Teeken Schilder en bouwKunde der Stad gend.

Om te voldoen aen de Orders ons door de directie opgegeven, hebben wij de eer U onze Aenmerkingen mede te deelen aengaende den modus van Onderwijzing in de Classe ons toevertrouws, trachtende wijs alle onze vermogens de zelve in te richten, tot haer grootste nut mogelijk voor de meederschijn? Der leerlingen, en de zelve te gelijk aen te wakkeren tot bestendiger bij Woonen der lessen.

Dit is het plan welk wij zouden voorstellen tot onderwijzing der onderschijde Classen der bouwKunde, onze denkbeelden nogtans oodmoedig onderwerpene aen de Wijshijd der directie, Ten zijnde de Theorie en Pratique der architecture altijds gelijk te laeten gaen, zouden de leerlingen der derde Classe beginnen met eene Weluijtgevoerde teekening der Orders, de Kunst der Profillen hoogst noodig zijnde tot de verrijkte Cierlijkheid der teekenigen en der executien ter zelve tijde zoude men hun geven eene breedvoerige verklaring dezer orders en deelen der zelve, als mede de explicatie van de Kunst Worden der architecture, Welke in hunne Stukken voorkomen.

Deze geciteerde lesse zouden men geven alle dynsdagen een ur naer de Classe.

Het eerste jaer van den Cours der tweede Classe zoude bijzonder toegeijgend worden aen de beoeffening van het wasschen, als dan zoude hun geleerd worden de Kennissen daer toe betrekkelijk, afschrijven der Schaduwen & men zoude hun dicteren de explicatie van alle de teknique termen Welks in de derde Classe niet gegeven en waeren, en meer betrekkelijk zijn tot de hogere deelen der Architecture, tot de monumenten & om hun een algemeen denkbeeld der architecture te geven zowel als hun den goeden Smaeck der Kunsten in te boezemen zoude men hun Uijtleggen eene korte explicatie der voornaemste genres van architecturen buiten de grieksche en romijnsche zoo als de Egeijptische, Mauresque [?], gothische, enz.

In het tweede jaer van den Cours zoude men hun geven de theorie van differente deelen der bouwkunde welke aen de ambachtslieden en dus bij nae aen de algemijnheyd der leerlingen hoogst noodzaakelijk zijn en zonder de Welke men altijds een onvolmaekt en Superficieel bouwmeester is, zou als fondamenten, [?]; trappen & zij zoude dezen deelen in het groot teekenen met alle de noodige details, men zoude zelfs hun daer van kunnen laeten maeken de devis en details estimatif. Eene Kenisse bijzonder noodig aen de ambachtslieden welke zouden werken in de entrepise der verschijde publique administraturen.

De gediceerde lesse zoude gegeven worden alle donderdagen een uere naer de Classe.

Aen de eerste classe zoude en alle zaturdagen te beginnen eene uere naer het openen der lessen, Dicteren de programmen en instructien der diversche Objecten uytmaekende de Series van de Compositien, dezer stukken zoude zy continueren te maeken ten hunner huijse, den tijd der academische lessen te Kort zijnde om die aldaer naer behoren op te maeken.

Doch terwijl de leerlingen uijt de tweede Classe, in de eerste Komende doorgaens geenzins bekwaem en zijn om de Objecten in de Series bevat naer behooren te maeken en zij dus zig sterk in hunne Studie zouden geentraveerd [entraver = belemmeren], zouden wij voorstellen van hun des Maendags te zelve uere als des zaturdags te geven de explicatie en programma van een Klijn Voorwerp welk zij dan in de lesse geduerende de Week zoude opmaeken, men zoude hun ook daer van leeren, en zeijndelijk van hun vraegen, de details van den Toiseé [opmetingen] hunner Stukken, als mede de Kennissen der Materiaelen.

Deze maendagsche lese zoude niet alleen gegeven Worden aen de eerstbeginnende maer aen geheel de Classe, wij zouden wenschen dat alle de leerlingen zonder exceptie zoude Verplicht worden om deze klyne voorwerpen geduerende, de Week op de academie zelfs te maecken terwijl zij de Objecten van groote Compositieen ter hunnen gevallen zouden te huijs [?] en teekenen. Ten eijnde den iver der leerlingen te beter te stimuleren zouden wij de directie verzoeken op het eijnde des jaers te willen vergunnen eenen prijs van Emulatie of andere instinctie aen den genen die zig in eenen Concours voor deze Klijne Objecten boven zijne mede leerlingen zoude onderschijden.

Hopende dat door dezen middel de leerlingen der eerste Classe zoude bewogen Worden om de dagelysche lessen bij te woonen en verzoekende de Heeren directeurs van de Maetregels die zij geraedig zoude Oordelen te willen nemen om dit te ondersteunen hebben wij d'eer met alle Respect te zijn.

Uw Diensbezijnde en oodmoedige Dienaeren.

Dezen 10 9bre [november] 1800 twalf [1812]

J.J. De Hoon
P.J. Goetghebuer
J. Bte. De Baets

BIJLAGE I: BRIEF VAN EEN ARCHITECTUURSTUDENT IN VERBAND MET DE EXAMENS 1813

[SAG, ASK, nr. 13, sectie A, nr. 91]

Mijnheers

Ik ben grootelyks Verwonderd en nog Veele met my dat myne compositie niet geaccepteerd en is zoo men zegt om rede dat Ik den gepasseerden cours het geluk gehad hebben van eens den Eer-penning bekomen te hebben en nu niet meer mede en mag concouréeren in dezen cours tot het Winnen Van den Zelve eerpenning het geen my grootelyks misnoegt omdat Ik zoo veel dévoir gedaen hebben gedurende den cours om mynen examen:boek in order te brengen ende om den zelven op den bestemde tyd te komen beantwoorden hetgeen my dan toegestaen Was Van voords te continuéeren in de zelve examen maer nu het my willende refuseeren hebt ik my getransporteert in het boek van 't reglement der academie en Ik heb Zig bevonde met het doorloopen der bladeren als dat 'er in de gepasseerde cursen differente personen hebben geweest die het geluk gehad hebben Van tot twee mael toe den zelven Eerpenning te behaalen het gene Ik aen d'heeren zal aentoonen als het hun belijft.

Voorsd Ken twyffelen niet of de reglementen zyn tot heden de zelve want had'er eenige Veranderinge aen de reglementen plaetse gehad aengaende de examens Ken denken niet of wy Eleven van de academie zouden Kennis gehad hebben op het beginsel Van den eygenwoordigen cours en nu den cours ten eynde zynde en geloof ik niet dat 'er nog reglementen Konnen plaetsen hebben aengaende den zelven cours.

Ik tot het composéeren geroepen zynde hebt Ik my daer toe begeven op en bestemden tyd Van gedagt zynde dat geheel den examenboek zoude gevraegt geweest hebben gelyk 'er den gepasseerden cours gedaen geweest heeft met den examen-boek die bestond dan in 96 artikelen.

Nu deezen cours Wederom geaugmenteert zynde tot 124. Artikelen zo dan hebben de professeurs en directeurs in plaets Van geheel den cours te Vraegen maer een deel gevraegt bestaende in 57 artikelen omdat de derde classe zoude Konne mede composéeren met eerste en tweede classe Want de derde classe en heeft maer 57 artikelen op hunne boek gebragt ende Kosten zig niet Voorderen beantwoorden zoo Mijnheers is het een dishonneur Van de eerste en tweede classe Van hun zig te moeten Voegen naer de derde en die 67 artikelen te moeten agtergelaeten die de moeyelykste en de noodzakelykste zyn om beantwoord te worden.

Zoo mijnheers en schijnt het niet dat deze compositie van eenig effect Kan Zyn om rede dat zy niet uytgerwerkt en is Volgens recht en rede

Zoo Mijnheers Ik [?] Van Iver dat Verschil u Willen didesureren in de Vergadering en Ik blyven in hope dat hun het zult accepteren met het Welk ik d'eer hebben te zyn

Dienstwillige en onderdaenigen Eleve der academie,

J. Fr. Thienpont

BIJLAGE J: VERSLAG VAN DE LEERKRACHTEN ARCHITECTUUR AAN DE DIRECTIE 1814

[SAG, ASK, nr. 14, sectie A, nr. 4]

Verslag

Aen Mijn heeren den President ende voordere leden, der Koninklijke School van teeken Schilder ende bouw-kunde der stad gend

Mijn Heeren!

De Ondergetekende leeraers, der bouw-Kunde der voornoemde School nemen de Vrijheid van aen U hunne gevoelens toe te Sturen, wegens de nieuwse voorwerpen ofte Erorganisatie van den heden begonnen Cours der Classen van de bouw-Kunde.

Naer eene rijpe Overslaeping, zoude wij aen U voorstellen het volgende.

1^e Classe: Alle maendagen van de week, zoude men geven eene Wekelijksen programme, van een Klyn batiment, decoratie van eenen Winkel, Vestibule, enz.

Alle Saturdaegen naer de les, zoude men handelen over Devis estimatif ende Kenisse van de materiaelen, die de leerlingen den volgenden maendag zous moeten inbrengen. Den dag naer ider Compositie zal men geven de programme van een der voorwerpen van den Aenstaenden Series.

2^e Classe: Alle donderdagen naer de les, zoude men dicteren, een der litten van de bouw-kunde, bij voorbeeld, de proportie van een Vestibul, ofte anderzints die den leerling van volgenden avond in figuur zoude moeten stellen, ende dan op zijnen boek plaetsen.

Dit zoude ook dienen voor de leerlingen van de 1^e Clas voor den loop van de jaren 1814 & 1815.

3^e Classe: Alle dijnsdaegen naer de les, zoude men dicteren eene vraeg, van de beginselen ofte Orders der Bouwkunde de welke den leerling zoude moeten beantwoorden in figuur en den volgende avond in zynen boek stellen.

Wij zoude Oordelen dat zeven Composities voor geheel den Cours genoeg zoude wezen, ende maer twee nette tekeningen opwasschen, de welke de leerlingen zouden moeten opmaeken in de School, gedurende den Winter Cours als hebbende het groot voordeel van hier te Konnen Huren de Schoonen Werken der biblioteeq.

Vervours zouden wy wenschen te zien, ten eerste dat alle de Schitsen [schetsen] [?] voor de Compositie, in een veel Klynere maet zouden

weezen, tot groot gemak van den leerling. Ten tweede dat de nette tekeningen alle op een bestemde maet zoude gemaakt worden, om verder te Konnen in een Volum gebragt te worden en de dienen voor een Annal der voornoemde School.

Verzochte Verders Mijn heeren van de [?] in 't Werk te stellen, om de leerlingen te doen alle daegen de lessen bij wonen.

Om de nieuwe leerlingen te vergemackelijke, zouden wij den aenstaenden Cours der Seris, op de volgende manier voorstellen.

[Opsomming van mogelijke opdrachten]

Waer mede Verhopen wij, Mijn heeren president ende verdere leden ons voornoemde School aen U gevraagd voldaan te hebben.

Uw Dienaeren

Gend den 19 november 1814

J.J. De Hoon, P.J. Goetghebuer, J. Bpte. De Baets

BIJLAGE

De professors der Architecture obeserveren dat d'oorzaeken van de non frequentatie der Bibliotheque voornaemlyk voorkomt uyt dies d'openinge der zelve gesteld is op onbekwaem uren terweten der zondags van ten 10. Uren tot den middag gedurende welken tyd vele discipelen der Academie Lesse nemen by Meesters ofte elders in moeten geoccupeert zyn.

Men proponeert van op agriatie der directie de uren der Bibliotheque te stellen der naermiddags van twee tot vier uren.

De Gemelde Professors geven voorders te Kennen dat om te voorkomen d'absenties der Leerlingen en namendlyk de gene der Eerste Klasse, het noodig is, de Leerlingen van Geen Lessen te verzuymen, dat alle de absentien nauwkeurig zullen aengetekend worden dat elken Leerling een briefken van Excuus van zyne Ouders, Baas ofte Meester zal moeten aen de Professors overbrengen en dat ingeval eenen Leerling dry mael op eene Maand van de lessen afblijft 't zy dat hy wettig belet is geweest ofte niet, hy niet temin zal moeten compareren in de Vergaederinge der Directie om aldaer over zyne absenties vermaend te worden.

Voor de voorere negigenties der Leerlingen in het frequenteren der Lessen, zoude de Directie eene Straffe komen stellen diezy zal genaedig vinden en naer maete van het gedrag en excuus der

BIJLAGE K: BRIEF VAN DE MEDAILLISTEN AAN DE DIRECTIE 1814

[SAG, ASK, nr. 14, sectie H, nr. 61]

plichtige meer ofte min verzugten.

Aen Mijnheer Den President ende Heeren bestierders der Koninglyke Academie van teeken- Schilder- en Bouwkunde.

Mijnheren !

De ondergetekende medaillisten van de Koninglycke Accademie met het diepste respect bezielt wegens uwe persoonen, durven zig verstouten van tot u lieden te naederen om van U. E. te Verkrygen dat de pryzen die door uwe onpartydige Scranderheyd aen hun zyn aangewezen, dees Jaer plegtiglyk, op de gewoonlyke maniere zouden uytgedeeldt worden.

Een gerugt het welke zig Verspreyd heeft, dat deze uytdeelingen van Pryzen tot het toekomende Jaer zoude Worden Verschoven, is de oorzaeke Van den toevlugt die zy heden tot U nemen. Zy Verhopen nogtans dat deze Vreeze ongegrond is Want Wie En Weet niet, dat dit den eersten Keer Zoude Zyn zedert dat de Koning Koninglyke Academie van teeken- Schilder- en Bouwkunde gevestigd is. Immers naer het hun te hebben toegestaen Van met den iver tot het bekomen van deze Eretekenen te Werken, dat zy niet geschrikt e hebben Van den Nagt in den dag te Verkleinen, om aldus met veel Arbeyd en Sweeten tot de Eerste plaetse te komen, zoude het niet deerlyk zyn dat men zoude uystellen hunne te schenken den Verdienden Loon.

En wat een droevig Lot voor vele Leerzugtige Jongheden en zoude het niet zyn indien zulks geschiede Van Zig voor altyd misschien berooft te zien van de bekomene pryzen, De Dood die niemand spaert, en den Kreygsdienst zyn zoo veele Redenen die zy beroepen, andere die zig bezeyden om elders te gaen hunne Konst verwoorderen die zouden aldus moeten uystillen hun edel Voorwerp. En Waarom zoude one Koninglyke Academie nu van in de Jaere 1751 zeer beroemd, zoo door de menigte van haere iveragtige Jonge Konstenaers en de bequambeyd haerer meesters als door den Luyster Van haere alle tweejaerige Prysdeelingen zig moeten voegen naer andere, als Brussel nu zeer wynige jaeren gevestigd en nog niet beroemt.

Nu is er nog eene reden die zekerlyk van geen Kleyn gewigt is: met de Wederkomst van Zyne Koninglyke Hoogheid den Erfprins van orangien met zyne lieve bruyd Anna Paulowna Aertshertoginne van rusland, welk Echt Verband zou dierbaer is voor t vaderland en den troon, zullen er feesten ontstaen, dat men dan deze gelegenhyd Waerneemt om met eene Luysterlyke Prysdeeling de Stad Gend te verhuigen, dat als dan onze overwinnaers in de Konsten De Lauwer Kroon bekomen, dit zal in de Koninglyke Academie van

Gend een Tydstip zyn van Voorspoed en Geluk, en gelyk ten tyde van de oude Grieken, die rekenden met de Olympiksche Spelen, waer de overwinnaers nog geheel besmeurt en bestoft van de Rybaen met Lauwertakken wierden bekroont: zal onze Koninglyke Academie in het toekomende Dit tydstip voor haeren grootschen Luyster en roem nemen.

Dit is de Gratie

B. Maere, J.J. Tavernier, F. De Keghel, J.F. Thienpont

BIJLAGE L: BRIEF VAN LOUIS ROELANDT AAN DE DIRECTIE VAN DE ACADEMIE IVM ZIJN BENOEMING 1819

[SAG, ASK, nr. 16, sectie J, nr. 71]

A Monsieur Le Comte Delafaille President de l'Academie de Peinture, Sculpture, et architecture de la Ville de Gand.

Monsieur le President,

J'ai l'honneur de Vous accuser reception de la lettre en date de 5 du present mois dont Vous m'avez favorisé, portant ma nomination de premier professeur d'architecture à l'Academie Royale de cette Ville; cette marque de bienveillance, distinguée de la part de la direction d'une insitution ou je me fais gloire d'avoir reçu les premières notions de l'art, m'a trop flatteuse Monsieur le President, pour que je n' en appui tout le prix, et Vous exprime la Vise reconnaissance dont elle m'a penetré.

Je m'estimerai heureux Monsieur Si en alliant à mes faibles talens, beaucoup de Zèle et de bonne Volonté. Je puis parvenir a justifier la confiance dont l'Academie Royale vient de me donner une pruiève si eclatante.

J'ai l'honneur d'être avec le plus profond respect

Monsieur le President

Gand juin 1819

Votre tres humble et tres abaissant serviteur

L. Roelandt

BIJLAGE M: BESLUIT VAN MINISTERIE VAN ONDERWIJS 1819

[SAG, ASK, nr. 16, sectie A, nr. 38]

Province de la Flandre-Orientale.

Régence de la Ville de Gand.

Gouvernement de la Flandre-Orientale.

Extract uit het Régister der handelingen en Résolution van den Minister voor het Publieke onderwijs, de nationale Nijverheid en de Kolonien.

Brussel den 31 July 1819.

Zijn gelezen door de Heeren Gouverneurs van Verschillene Provinciën naar aanleiding der missive Van 23 April LL. Nr. 3; gedaan tot bekoming Van médailles, die van 's Konings wege, zoude kunnen uitgereikt worden op de teeken Scholen en teeken academie,

a. /

b. Van den Gouverneur van Oostvlaanderen bij missive Van den 26 Mei 1819 Nr. 9 1/9

c. Herziende hiervoorengemelde missive van 23 April 1819 en overwegende het uiteenlopende der aanvragen ende noodzakelijkheid, ons, nopens het aantal der uit te reiken médailles, een vaste regelmaat in acht te nemen. Is Goedgevonden en Verstaan te bepalen;

1. Het getal médailles, Van 's Konings wege telken jare uit te reiken op iedere teekenschool of teeken academie, welke aan de vereischten en voornoemde de missive omschreven voldoet, Kan zijn, als Volgt:

De hoogste prys Voor het teekenen naar afgietsels en pleister Van Antiken De Zilveren médaille. Idem voor het teekenen naar het levend model _ De Grootte Zilveren medaille. Idem voor bauwkundige teekeningen naar Voorbeelden _ De Zilveren médaille.

Idem voor eigen ontwerpen van regelmatige gebauwen _ De Grootte zilveren Médaille. Idem Voor het boetseren of Demibosse, De Silveren Médaille. Idem Voor het boetseren of Rondebosse, De Grooten Silveren Médaille.

2. /

3. De Médailles Welke als pryzen boven en behalve de opgenoemde door bestuurderen mogten uitgedeeld Worden zullen niet van 's Konings Wege Verstrekt worden en zullen Van eenen andere Stempel zijn dan deze laatsgenoemde.

4. Het opschrift, door de zorg der Directeuren Van iedere teeken

school of teeken academie aan de Keerszijde der medailles in de snyden, zal zyn Voor de Hollandsche en Vlaamsche provintien.

Van Wege den Koning aan /1/ /1/(invullen den naam des Kweekelings) Kweekeling der teeken Akademie of School te /2//2/ (invullen den naam der stad).

5. Op de Voorzijde zal op het exergue in Romeinsche Cijfers het jaartal worden gesneden, waar in de Medaille als prys zal worden uitgereikt.

6. Aan de Heeren Gouverneurs der provincien, die aanvragen om medaillen hebben gedaan, de naarvolgende toe te zenden, Welke zyn berekend naar aanleiding van het bepaalde in Art. 1.

a. /

b. Aan den Heer Gouverneur van OostVlaanderen

i. Voor Gent: 3 zilveren Medailles & 2 Grooten zilveren medailles

ii. Voor Aalst: 3 zilveren Medailles & 1 Grootte zilveren medaille

iii. Voor Dendermonde: 3 zilveren Medailles & 1 Grootte zilveren medaille

iv. Voor Oudenaarde: 3 zilveren Medailles & 1 Grootte zilveren medaille

v. Voor St. Niclaas: 2 zilveren Medailles

7. De Heeren Gouverneurs der respectieve provincien uit te noodigen om in de maand January aanstaande en zoo Vervolgens, telken jare, aan het ministerie van het publieke onderwijs de nationale Nyverheid en de Kolonien Verslag te Willen doen van den Stat der Teeken Scholen in bunne provincien, met opgave van het getal medailles, Welke naar de beginselen in de tegenwoordige resolutie en in die van 23 April LL. ontwikkeld, gerekend worden ten behoeve der Scholen voor het dan begonnen jaar benoodigd te zullen zyn, met vermelding, of de meesters, wier aanstelling is geschied na dato Van 's Konings besluit van 13 April 1817, zyn voorzien van een getuigschrift van bekwaamheid afgegeven door de 4^e Klasse Van het Koninglyk nederlandsch instituut, of eene der Akademien van beeldende Kunsten van Amsterdam of Antwerpen.

*Pour Ampliation Conforme
Dressée à Messieurs les Présidens
& Directeurs de l'académie Royale
d'Architecture et de Dessin
Les Bourguemaitre
[Ondertekend]*

BIJLAGE N: BRIEF VAN ROELANDT EN DE BAETS OM EEN CONCOURS VOOR HET WASSCHEN TE ORGANISEREN 1820

[SAG, ASK, nr. 17, sectie H, nr. 91]

Au Messieurs le President et Directeurs de l'Academie Royale de Gand

Messieurs !

Les soussignés professeurs d'architecture à l'academie Royale desirent contribuer pour autant qu'il depend d'eux à l'Etat de cette belle institution ont l'honneur de Vous demander Messieurs, la permission de pouvoir joindre aux prix que l'academie decerne aux plus meritant de les Eleves, deux autres prix consistant suit en ouvrage d'architecture ou medailles au choix de la direction, et qui seront Destinés aux deux Eleves de la première classe d'architecture qui auront les mieux rendus les dessins au suit de la dernière composition du concours on vient de finir, etant un projet d'hotel de villes.

La demande que nous avons l'honneur de vous faire Messieurs, n'ayant d'autre [?] que de stimuler les Eleves pour rendre leurs dessins avec toute la pureté et correction possible afin de pouvoir les exposer avec avantage au public éclairé.

Dans l'espoir Vous accuuis favorable à nos desirs, nous avons l'honneur d'être avec le plus profond respect.

Messieurs.

Vos très humbles et obeissants Serviteurs

L. Roelandt

J.Bpte. De Baets

Gand 21 mars 1820

BIJLAGE O: BRIEF VAN DE DIRECTIE AAN WILLEM I 1822

[SAG, ASK, nr. 18, sectie E, nr. 53]

Sire!

Daer uw Majesteyt als beschermbeer onzer Akademie door ons geërd wordt, nemen wy altyd met een eerbiedig vertrouwen onzen toevlugt tot hare goedjonstigheid en reeds meer-malen hebben wy daer proeven van genoten.

Door een Koninklyk besluit van 24 november 1818 nr. 30 heeft uwe majesteyt onzer Akademie op den voorstel van den Minister voor het publiek onderweys een zoogenaamd subsidium van 740. Guldens Neerlandsch voor den tydloop van dry Jaren, toegestaen. Deze tydloop heeft reeds een eynde genomen sedert 31. December 1820.

Wel is waer dat wy door uwe majesteyts goedertierenheyde, eene buytegewoone toelage van fr. 500. 00 Voor 1821 hebben verkregen, maer terwyl deze reeds is uytgeput, zyn wy thans weder tot het onderhouden onzer scholen aen onze eygene, maer toch allergerigste middelen overgelaten!

Vergeef ons, Sire, is't dat wy uwer majesteyt andermael verzoeken haer te herinneren dat onze Akademie, onder alle die in het land door wylen Maria Theresia hooghoffelyker gedachtenis, zyn ingesteld, die is de welke in de laetste tyden alle de andere heeft voorgegaan en met Schilder en beeldhouw-pryzen te verleenen, eene pronkzale te openen, en voordere aenmoedigingen te geven, tot een algemeen voorbeeld in vele der zuyderlyke en zelfs ook der noordelyke provincien, te dienen.

Daer de zelfde alleen op intekeningen van vrienden der Kunsten, en op de mildheyde der heeren Direktoren, moet bestaen na byna alle hare hulpmiddelen door de gevolgen der inrukking van de franschen in 1794. Verloren te hebben, is het noodig dat haer van hooger hand eenige bydragen gegeven woren, want het subsidium door de stads regentie verleend, is nauwelyks genoegzaem voor het onderhoud der Kampen en het in Koopen van printen en andere Konst-voorwerpen als modellen der teeken-lessen.

Zeker haer zy, en men zegt durven hopen dat zy gelyk de steden Antwerpen, Brussel en Brugghe tot eene bevoorregte akademie, door uwe Majesteyt zou verheven geweest zyn; maer de hoogachtbare regentie en heeren Direktoren hebben hunne wenschen laten varen, zoo haest zy gehoord hebben dat het uwer Majesteyt behaegd had van aen de Stad Gent de institutie eener hoogeschole te verleenen, - een Weldaad dat nog hooger gerangschikt moet worden!

Nu wenschen wy ons tot uwe goedheyde weer Sire, ten eynde door

uwe Majesteyt aen onze Akademie verleend mogen worden de voortdoring voor dry jaren van de zelve jaerwedde van 740. Guldens, aenvang nemende sedert 1. Januari laetstleden.

Zoo groot zyn onze uytgaven geweest om in 1820. Ten tyden van de pronkzale de Nationale nyverheyde onze Expositie en pryseelding luysterryk te maken, dat wy niet dan met buytengewoone poogingen en toegiften, zouden Konnen bestaen.

't Is byzonderlyk uyt de gelden, ons door uwe Majesteyt gejongd, dat wy de jaerwedde der zes Professoren hebben Konnen Vermeerderen, en hoe billyk dat was, zal uwe Majesteyt hier uyt oordeelen, als wy haer zeggen zullen dat gemelde Professoren, voor die vermeerdering, eeniglyk een jarlyksche wedde van twintig à dertig ponden grooten (103. À 144 nederlandsche Guldens) genoten, en welk ook hunnen jover mogte weze, was deze vergoeding doch veel te kleyn, nu is de zelfde op 142. à 236 nederlandsche Guldens gebragt.

Gent, en alle deszelfs aen wetenschappen en kunsten gerigte jnrigtingen, hebben alle reden om op uwer Majesteyt goedjonstigheid staet te maken, en met een eerbiedig vertrouwen hebben zy dit smeekschryf in de Koninklyke handen en aen 's Konings regtvaerdigheid overgeleverd.

Wy zyn met de allerdieptse Eerbiedigheid.

Gent, in zitting van 18 April 1822

BIJLAGE P: VERNIEUWD REGLEMENT NAAR AANLEIDING VAN EEN KONINKLIJK BESLUIT VAN LEOPOLD I 1835

[SAG, ASK, nr. 25, sectie A, nr. 17]

Léopold, Roi des Belges, A tous présens & à venir Salut. Vu notre arrête du 26 février 1835.

[...]

Titre 2. De l'Enseignement.

Art. 1.

Seront enseignés dans l'Academie:

A: Le Dessin Linéaire

B : Le Dessin, Les Ornamens, La Peinture

C : La Sculpture

D : L'Architecture

[...]

Art. 2.

Nul élève ne sera admis pour l'une des branches de l'enseignement marquées B,C & D dans l'art, avant de connaitre le Dessin Linéaire.

[...]

Art. 6.

L'enseignement de l'architecture sera divisé en trois sections.

La 1^e comprendra l'explication des ordres d'architecture d'après les règles de Vignole et d'autres ouvrages classiques, ainsi que le lavis. l'étude des différentes combinaisons & proportions architecturales des diverses parties des édifices à dessiner au trait et u lavis.

Dans la 2^e Section seront enseignées les combinaisons des diverses parties d'architecture dans le but d'essayer des premières compositions. Les mettre en proportion et les rendre au net; le professeur fera successivement dessiner et composer le système des ordres d'après les meilleurs auteurs; l'occupera aussi des détails & fragmens antiques.

Dans la 3^e Section d'après le programme qui leur sera assigné par les professeurs, les élèves composeront chaque semaine des plans ou projets gradués depuis le thème le plus simple jusqu'au plus compliqué.

Art. 7.

Le professeur de cete section expliquera deus fois par semaine l'histoire de l'architecture chez les différens peuples, il fera connaitre aux élèves les architectes les plus célèbres. la spécialité de leurs talens et les principeaux édifices & monumens qu'ils ont construits, ou dont ils ont dirigé la construction d'après leurs plans; il leur indiquera es principaux écrits, ouvrages et gravures qui ont rapport à l'architecture; l leur désignera les matériaux servant a la construction, leurs qualités et poids spécifique, leurs emploi et forces relatives, les combinaisons des constructions et les ressources que chaque espère de matériaux peut procurer.

Art. 8.

A la classe d'architecture seront annexes des cours de géométrie et de perspective; ces cours seront donnés pendant l'été et comprendront pour la section de la géométrie: ses éléments, la trigonométrie et la statique, la levée des plans au nivellement, à l'arpentage [landmeetkunde] et l'application sur le terrain.

Le cours de perspective comprendra la perspective linéaire ou architecturale et la perspective aérienne ou pittoresque: ce cours devra être fréquenté par les élèves des deux sections supérieurs de la classe d'architecture. Il sera facultatif pour les élèves de le classe de dessin, d'après la bosse et le modèle, de peinture et de la classe de sculpture 2^e & 3^e sections. les élèves des Section inférieures dans les mêmes classes qui se distingueront par leur conduite, par leur application et leurs progrès pourront y être admis sur une certificat de leur professeur constatant qu'ils sont a portée es les fréquenter avec fruit.

BIJLAGE Q: DE CONCOURSOPDRACHTEN VAN 1811-1834

Volgende lijst geeft een algemeen beeld van de verschillende opgaven per tweejarige cursus van de eerste klas bouwkunde. Van de vetgedrukte thema's zijn tekeningen bewaard in het tekeningenarchief van het KASK.

1811-1812 [Louis de Graeve, P.J. Goetghebuer, J.J. De Hoon]

- Eene Publique Fonteyne voor de stad Gend
- Een Huys voor Eenen schilder
- Een Huys bekwaam om bewoond te Worden, door den Général Commandant van de stad
- Eene Brauwery, met woonste voor den Meester
- Een Huys voor Eenen Getitreerden (edelman)
- Klooster gezeyd de la Charité
- Concert-zael voor de stad
- Zael van spectakel voor de stad
- Plaets publiq met Monument voor de Stad
- Geleyer Fabrique met pot-bakkerie
- Catoon-drukkerie met Spindery voor de Stad, met alle zyn noodigheden
- Arc de Triomphe voor de Stad

1813-1814 [P.J. Goetghebuer, J.J. De Hoon, J.B. De Baets]

- Stokerye vor de stad
- Overdekte stads-poorte
- Huys voor Eenen Meester Temmerman en schrynerker
- Eenen water-Molen
- Fabrique voor de stad Gend tot het gieten, smeden en drayen van alle soorten van ijzerwerk
- Een Slagthuys voor de Stad Gend
- Een kasteel ofte Land-Goed dienende voor den Bisschop der stad Gend
- Huys voor Eenen Ebenist (ebbenhoutbewerker)
- Parochie-kerke voor Eene stad bevattende 15000 zielen

1815-1816 [P.J. Goetghebuer, J.J. De Hoon, J.B. De Baets]

- Kerke voor een hoofdplaets van Een Canton
- Stads-Barrière by voorbeeld aen de Sassche poorte
- Tombe met Tabernakel om geplaetst te worden in de parochiale kerke van St. Nicolaes in Gend
- Huys voor eenen Grooten koopman bekwaam om koetsen en Peerden te houden
- Vleesch-Huys voor de stad Gend
- Draegende Brugge om geplaetst te worden op eene bevaerbaere Riviere
- Douane voor de stad Gend
- Tabak-fabriek
- Seminarie voor de Diocèse (bisdom) van Gend.

1817-1818 [P.J. Goetghebuer, J.J. De Hoon, J.B. De Baets]

- Huys voor een avocaet voerende Chaise en Peird
- Kaffé-Huys op eene publieque plaets
- Pensionnat buyten de stad dienende voor 't mannelijk geslagt
- **Tombe voor het rusten der overblyfsels van Eenen kristen Prins gestorven op het veld van Eere.**
- Kasteel voor den Erf-Prins der Nederlanden, om gebouwd te worden op zyn Leen-goed te Tervueren
- **Corps-de-Garde** (Hoofdwacht) om gebouwd te worden op eene Publieque Plaets in Gend
- Phare om geplaetst te worden aen den Mond van eene Zee-Heave
- Vischmerkt voor de stad Gend
- Lynwaed-Halle (Linnenhalle) voor de stad Gend
- **Tempel van vrede**

1819-1820 [P.J. Goetghebuer, J.J. De Hoon, J.B. De Baets]

- Huys dienende voor eenen koopman in Laekens in 't groot en in 't kleyn
- Dry verscheide Huyzen om te verhueren
- Woonste voor Eenen ontfangen-Général
- Eenen Predik-stoel gedestineert om geplaets te worden in eene der Parochiale-Kerken deze stad Gend
- Eene woonste en noodige Bureaux voor den koninglyken Commissaris van het district van Eecloo
- Publieke begraefplaets voor de stad Gend [P.J. Goetghebuer en J.J. De Hoon worden vervangen door Louis Roelandt]
- Publieke Baden
- Stads-Toren voor de stad Gend
- Een Stadhuys

1821-1822 [Louis Roelandt, J.B. De Baets]

- Een huys voor Eenen particulieren, voerende chaise en peerd
- Hostelrye
- Een Huys om koetse en Peerden te houden
- Kathafalk
- Boerdery
- Eene Kapelle
- Algemeene Graen-zolders
- **Botanique Schoól**
- Eene Borze (Beursgebouw)

1823-1824 [Louis Roelandt, J.B. De Baets]

- Huys voor een Notaris
- Huys voor een koopman in Kruydeniers-waeren
- Eene Roulage (Rederij)
- Een Biecht-Stoel
- **Eene Guinguette** (Buitencafé)
- Concert-zael
- **Pavillon**
- Foire
- **Bischoppelyk Semnarië**

1825-1826 [Louis Roelandt, J.B. De Baets]

- Huys voor Een Makelaer in koopmans-waeren
- Post-Comptoir General (Groot postkantoor)
- Huys voor een hoofd-Ingenieur van den Waterstaet
- Een Autaer (Altaar) voor Eene parochiale Kerke
- Een Grafstede
- Publieke Weegschael
- Een Conservatie van Hypothequeun en Enrigestrement
- Een Slagthuys
- **Publieke Bibliotheek**

1827-1828 [Louis Roelandt, J.B. De Baets]

- Een Pastores-Huys Voor een Gemeente van 4000 zielen
- Huys voor een Vee-arts
- **Een wacht der Pompier**
- **Een Huis Voor een Konst-schilder**
- **Een Arm-School**
- Een Klein Hospitaal of Gezondheidshuis voor huis bediende of Menschen welke middelen ontbreken om hun 't huis te doen dienen
- Een Hotel voor de Confrerie van St. George
- Een Huis voor Krankzinnigen
- Een Concert-zael ¹

Van 1831 tot 1834 zijn de opdrachten van de architectuurconcuransen bijgehouden in de briefwisseling van de academie. De *'Tableau der Verscheyde Voorwerpen, om ter Compositie aan de eerste Klass der Bouwkunde te worden voorgedragen'* zijn de voorstellen van de bouwkundeleerkrachten. Per compositie gaven ze drie mogelijkheden aan, waaruit in overleg met de directie een specifieke opdracht gekozen werd. De uitgeschreven en gedetailleerde opdrachten zijn van deze periode niet bewaard.

1829-1830 [Louis Roelandt, J.B. De Baets]

- Laken snyders Winkel
- Huis Voor eenen Koopman
- School Voor het lager onderwys
- Stads-poort
- Huizen om te verhuren en om Koets en paarden te houden
- Verkoop-zaal
- Huis met Katoenspinnery
- Collegie
- Schouwburg ²

¹*Programma Bouwkunde 1811-1828*, passage 1817-1818, SAG, ASK, nr. 326.

²*Tableau der Verscheyde Voorwerpen, om ter Compositie aan de eerste Klass der Bouwkunde te worden voorgedragen, durende 1828, 1829 en 1830 met aanwys der dagen Van Compositie.*, SAG, ASK, nr. 21, Sectie H, nr. 73.

1831-1832 [Louis Roelandt, J.B. De Baets]

- Apothekers-Winkel
- Huys Voor eenen Architecte
- Huys om chaise en peird te houden
- huys met bierbrouwerye
- huizen om te verhuren
- Teeken school voor eene stad van derden rang
- Monument
- huys ingebouwt dienende Voor Katoen Drukkerye
- Graen en Zaedmerkt met Stapel ³

1833-1834 [Louis Roelandt, J.B. De Baets]

- Sluydmeesters-huijs
- Huys Voor eenen advocaat
- Café-Huijs
- Huijs [onleesbaar] door Stoomtuijg
- Hoofd-wagt
- Huijs met zuijker rafinade (suikerraffinaderij)
- Kerke
- [onbeslist op document]
- Palijs voor eenen Prins ⁴

³*Tableau der Verscheyde Voorwerpen, om ter Compositie aan de eerste Klass der Bouwkunde te worden voorgedragen, durende 1830, 1831 en 1832 met aanwys der dagen Van Compositie.*, SAG, ASK, nr. 22, Sectie A, nr. 81.

⁴*Tableau der Verscheyde Voorwerpen, om ter Compositie aan de eerste Klass der Bouwkunde te worden voorgedragen, durende 1832 en 1833 met aanwys der dagen Van Compositie.*, SAG, ASK, nr. 23, Sectie A, nr. 31.

BIJLAGE R: UITSLAGEN VAN DE CONCOURSEN 1797-1828

Deze lijsten geven een beeld van de plaatsen die de leerlingen van de eerste klas architectuur behaalden in de uitslag van het twejaarlijks concours. Men kan er dus ook de samenstelling van de eerste klas uit afleiden, en het aantal keer dat een bepaalde leerling het concours heeft gevolgd.

In 1797 de eerste klas beëindigd ⁵

1. Tobias Van Belle

In 1799 de eerste klas beëindigd ⁶

1. Joannes Bte. Mortier
2. Carolus Coussement
3. Josephus De Hoon
4. Francis Bordeaux
5. Judocus Terneus
6. Augustinus Moerman
7. Josephus de Naeyer

In 1802 de eerste klas beëindigd ⁷

1. Josephus De Hoon
2. Joannes de Broe
3. Josephus de naeyer
4. Joannes De Commer
5. Francis Bordeaux
6. Judocus Terneus
7. Carolus Coussement
8. Josephus Boudson (Bousson)
9. Judocus de Rudder

In 1804 de eerste klas beëindigd ⁸

1. Joannes de Broe
2. Joannes De Commer
3. Josephus de Naeyer
(doorstreept en draagt de vermelding 'Bedankt')
4. Benedictus Colpaert
5. Judocus de Rudder
(doorstreept en draagt de vermelding 'Bedankt')
6. Charles Corbisier
7. Joannes Guislain
8. Louis Pringué

In 1806 de eerste klas beëindigd ⁹

1. Benedictus Colpaert
2. Joannes De Commer
3. Joannes Guislain
4. Joachim Rom
5. Judocus Dutry
6. Jacques Salle
7. Alex de Mey
8. Charles Corbisier

In 1808 de eerste klas beëindigd ¹⁰

1. L. Roelandt
2. C. Corbisier
3. L. Dutry
4. J. Rons
5. J.B. De Baets
6. J. Sallé
7. J.B. Guislain
8. J. Rousseau
9. J. Snoeck

In 1810 de eerste klas beëindigd ¹¹

1. Pierre Goetghebuer
2. Emmanuel Quaetfaslem
3. Josse du Try / Jacques Salle (pares)
4. Jacques van Hende
5. Bresbrouck

In 1812 de eerste klas beëindigd ¹²

1. De Baets
2. Duvivier
3. La Basse [?]
4. Tavernier
5. Savonie
6. Sallé / Salle (pares)
7. Du Try
8. Bresous
9. Braukman
10. Van Dyck

⁵ *'Beoordelinge gedaen op d' Akademie van teken-kunde van de plaetstekeningen door de leerlingen gemaakt voor het Concours begonnen November 1796.'*, SAG, ASK, nr. 7, sectie H, nr. 26.

⁶ *'Actum van teeken School van Gend den 14. qbvr (november) 1799, present d'heeren C. van poucke en A. Bernaert Commisarissen ten offerte naerschreven door de directie benoemd by resolutie van 8bre (oktober) laetsleden.'*, SAG, ASK, nr. 7, sectie H, nr. 81.

⁷ *'Lyste der Plaetsen Ingevolge het prys-concours geëyndigt 18. maerte 1802. beoordeeld 18. Juny 1802.'*, SAG, ASK, nr. 8, sectie H, nr. 127.

⁸ *'Lyste der Leerlingen van het prys-concours geëyndigt 18. maerte 1804. & beoordeeld 25. Ditto.'*, SAG, ASK, nr. 9, sectie H, nr. 268.

⁹ *'Lyste der Leerlingen'*, SAG, ASK, nr. 10, sectie H, nr. 76.

¹⁰ *'Résultat de Composition de la 1^e Classe d'architecture 1808'*, Wedstrijdboek academie, SAG, ASK, nr. 450, sectie 1808.

¹¹ *'Résultat du Jugement des Compositions d'architecture du Cours terminé le 18. Mars 1810'*, Wedstrijdboek academie, SAG, ASK, nr. 450, sectie 1810.

¹² *'Résultat du Jugement des Compositions de la 1^e classe d'Architecture de l'an 1812.'*, Wedstrijdboek academie, SAG, ASK, nr. 450, sectie 1812.

In 1814 de eerste klas beëindigd ³³

1. E. Duvivier
2. L. La Basse
3. J. Tavernier
4. B. Savonie
5. Jq Thienpont
6. Josse Bresous
7. [?] De Hoon
8. J. Guislain
9. L. De Voghelaere
10. J. Migom
11. L. Ramont
12. Alex Desutter
13. [?]
14. J. Hoorlaerts

In 1816 de eerste klas beëindigd ³⁴

1. J. Tavernier
2. J. Thienpont
3. B. Savonie
4. J. Migom
5. P. de la Hay
6. J. Allo
7. J. Bresous
8. A. Desutter
9. L. De Voghelaere
10. Schoevaerts

In 1818 de eerste klas beëindigd ³⁵

1. J. Thienpont
2. J. Bresous

J. Tavernier, B. Savonie, J. Migom, P. de la Hay, J. Allo
A. Desutter, L. De Voghelaere, Schoevaerts

In 1820 de eerste klas beëindigd ³⁶

1. Van Santen
2. Messen
3. Bonav. Savonie
4. J. Goetghebuer
5. L. De Voghelaere
6. J. P. Allo
7. J. Migom
8. Merre
9. Schepper

In 1822 de eerste klas beëindigd ³⁷

1. F. Goetghebuer
2. Jos. Migom
3. P. Guislain
4. J. Messen
5. J. B. Merre
6. Allo ainé
7. B. Persyn
8. G. Allo
9. J. Faut
10. J. Buels
11. J. Brauwer
12. F. Venein

In 1824 de eerste klas beëindigd ³⁸

1. J. Migom
2. J. P. Allo ainé
3. P. Guislain
4. J. B. Merre
5. B. Beernaert
6. L. Minard
7. F. Marlier
8. Pr. Van den bruggen
9. Jan Roelandt
10. Pr. Vermaere
11. M. Thienpont
12. G. Allo

In 1826 de eerste klas beëindigd ³⁹

1. P. J. Guislain
2. J. P. Allo
3. L. Foqueur
4. F. Marlier / L. Minard (pares)
5. J. B. Merre
6. J. Blanchaert
7. E. Mathys
8. P. J. Vermaere
9. Fr. Steyaert
10. L. Glerener
11. A. Van de Walle / Jaq. De Schryver (pares)
12. Felix Siders
13. Jaq. Van Hoecke
14. J. B. Glerener
15. J. B. Vrombaut
16. J.B. Van de Geuchte
17. Const. Petit / Mart. Thienpont (pares)

³³ 'Résultat du Jugement des Compositions de la 1^e classe d'Architecture du 10 Juillet 1814.', Wedstrijdboek academie, SAG, ASK, nr. 450, sectie 1814.

³⁴ 'Résultat du Jugement des Compositions de la 1^e classe d'Architecture du 15 Avril 1816.', Wedstrijdboek academie, SAG, ASK, nr. 450, sectie 1816.

³⁵ 'Proces Verbal du 6. mai 1818.' Wedstrijdboek academie, SAG, ASK, nr. 450, sectie 1818. De volledige uitslag ontbreekt in de archieven. De eerste twee posities konden opgemaakt worden aan de hand van: "Discours prononcé par M. le baron de Keerbergh-de Kessel...", Gent, 1818, p.4.

³⁶ 'Résultat du Jugement des Compositions de la 1^e classe d'Architecture du 25 Juin 1820.', Wedstrijdboek academie, SAG, ASK, nr. 450, sectie 1820.

³⁷ 'Résultat du Jugement des Compositions de la 1^e classe d'Architecture du 14 Avril 1822.', Wedstrijdboek academie, SAG, ASK, nr. 451, sectie 1822.

³⁸ 'Uitkomst van de beoordeling der Compositien der 1^e Klasse van Bouwkunde den 9 Mey 1824.', Wedstrijdboek academie, SAG, ASK, nr. 451, sectie 1824.

³⁹ 'Uitkomst van de beoordeling der Compositien der 1^e Klasse van Bouwkunde den 23 April 1824.', Wedstrijdboek academie, SAG, ASK, nr. 451, sectie 1826.

In 1828 de eerste klas beëindigd ²⁰

1. L. Minard
2. J. Allo
3. L. Foqueur
4. J. B. Merre
5. F. Marlier
6. Jaq. Van Hoecke
7. P. Vanherreweghe
8. E. Mathijs
9. J. Blanchard
10. A. Van de Walle
11. [?] Van de Kerkhove
12. B. De Keukeleere
13. S. Waldack
14. L. Fisco
15. B. Deschrijver
16. M. Thienpont / E. Mussche / F. Desmedt (pares)
17. L. Glerener
18. F. Sieders / L. Elervaul [?] (pares)
19. P. Van Stugel
20. B. Antheunis / F. Mortier (pares)
21. J. Van Hifte
22. L. Eykens

²⁰ *Uitkomst van de beoordeling der Compositien der 1^e Klasse van Bouwkunde den 12 Junij 1828.*, Wedstrijdboek academie, SAG, ASK, nr. 451, sectie 1828.

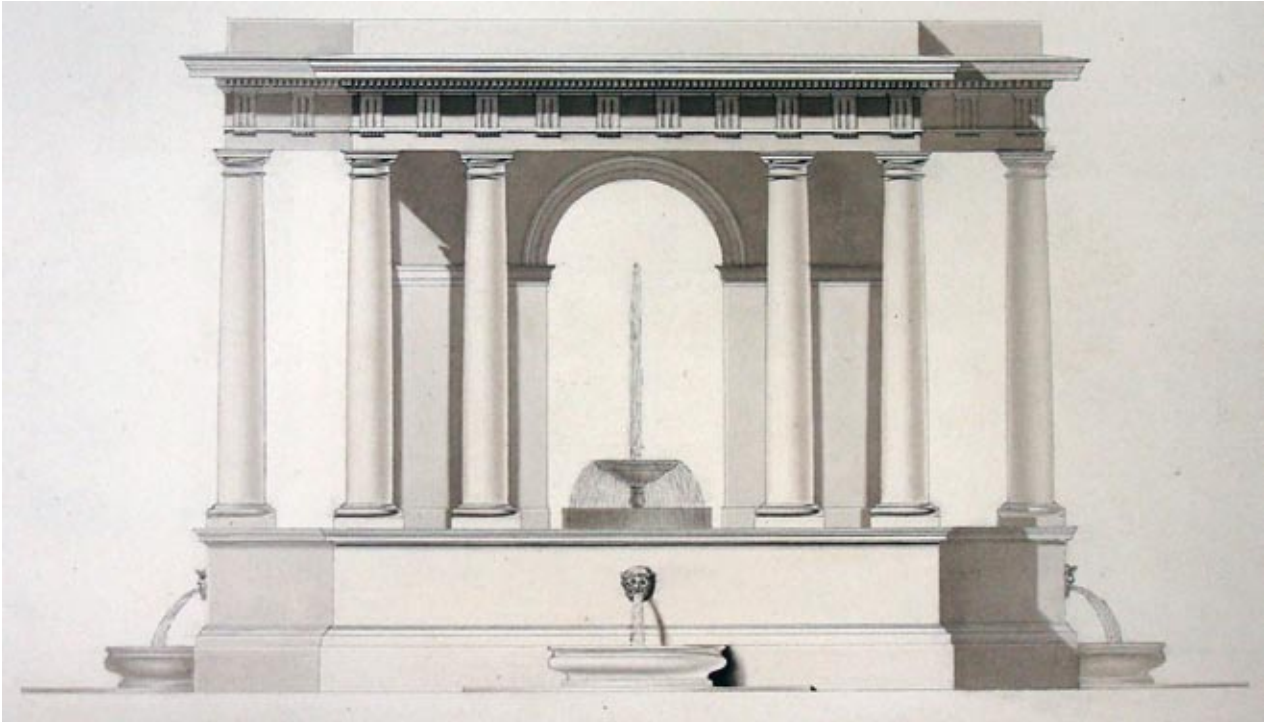

BIBLIOGRAFIE EN BRONNEN

BIBLIOGRAFIE

ALGEMENE PUBLICATIES

- WERBROUCK-COOLS, M., VAN Driel, W., Pastijn, J., "Van Marissal tot Vlerick, 1751-1988", Persen van de Koninklijke Academie voor Schone Kunsten in een uitgave van de Stad Gent, Gent, 1988, pp. 208. In het bijzonder de teksten PORIAU, M., A., "Over enig wel en wee van de academies.", DE KEYZER, L., "Bijval genoot spoedig de les.".
- GOLDSTEIN, C., "Vasari and the Florentine Accademia del Disegno" uit "Zeitschrift für Kunstgeschichte", Nr. 38., Deutscher Kunstverlag, Berlijn, 1975, pp. 145-152.
- EFLAND, A., "A history of art education: intellectual and social currents in teaching the visual arts", Teachers College Press, Columbia, 1990, pp. 36-40.
- DE MOOR, R., "Koninklijke Academie van schoone kunsten Gent. De bestuurders 1751-1935", Koninklijke academie van schoone kunsten, Gent, 1944.
- DE WILDE, G., A., "Geschiedenis onzer Academiën van Beeldende Kunsten", Davidsfonds, Leuven, 1941, pp 185. SAG, ASK, nr. 283.
- WITTE, E., "De constructie van België: 1828-1847", Lannoo, Tielt, 2006, pp. 214.
- VAN DE VIJVER, D., DE JONGE, K., "Ingenieurs en architecten op de drempel van een nieuwe tijd (1750-1830)", Universitaire Pers Leuven, Leuven, 2003, pp. 202.
- STURGIS, R., "A Dictionary of Architecture and Building - Biographical, Historical, and Descriptive", Volume 1, READ BOOKS DESIGN, 2009, pp. 518.
- PALMER, A., L., "Historical Dictionary of Neoclassical Art and Architecture", Scarecrow Press, Lanham, 2011, pp. 288.
- MALLGRAVE, H. F., "Architectural Theory: An Anthology from Vitruvius to 1870", Wiley-Blackwell, Hoboken, 2005, 590.
- STURGES, W., K., "Jacques-François Blondel" uit "Journal of the Society of Architectural Historians", University of California Press, Vol. 11, Nr. 1, 1952, pp. 16-19.
- MIDDLETON, R., "Jacques François Blondel and the 'Cours d'Architecture'" uit "Journal of the Society of Architectural Historians", Vol. 18, Nr. 4, 1959, 148, University of California Press, pp. 140-148.
- EVERS, B., THOENES, C., "Architectural theory: from the Renaissance to the present : 89 essays on 117 treatises", Kunstbibliothek Der Staatlichen Museen Zu Berlin, Berlijn, 2002, pp. 845.
- RATSMA, P., "Handleiding voor het beheer van een topografisch-historische atlas.", Uitgeverij Verloren, Hilversum, 1988, pp. 215.
- VAN KALCK, M., "De Koninklijke Musea voor Schone Kunsten van België: twee eeuwen geschiedenis", Volume 2, Tielt, Lannoo, 2003, pp. 800.
- SMET, R., VANNECKE, A., BAETEN, E., "Historiek van het technisch en beroepsonderwijs 1830-1990", Antwerpen, Garant, 2002, pp. 1014.
- DE SMET, J., "Sint-Martens-Latem: en de kunst aan de Leie, 1870-1970", Lannoo nv., Tielt, 2000, pp. 352.
- DREXLER, A., "The architecture of the école des beaux-arts", Secker & Warburg, Londen, 1977, pp. 528. In het bijzonder de teksten CHAFEE, R., "The teaching of architecture at the école des beaux-arts", VAN ZANTEN, D., "Architectural Composition at the Ecole des Beaux-Arts from Charles Percier to Charles Garnier".
- LUCAN, J., "Composition, non-composition. Architecture et théories, XIX^e - XX^e siècles", Presses polytechniques et universitaires romandes, Lausanne, 2009, pp. 607. In het bijzonder de hoofdstukken "Chapitre 6: Le Système de l'Ecole des beaux-arts: Les ateliers", "Chapitre 7: Le Système de l'Ecole des beaux-arts: Les Concours".
- CARLHIAN, J., P., "The Ecole des Beaux-arts, modes and manners", uit "JAE" Vol. 33 Nr. 2, Blackwell Publishing, New Jersey, 1979, pp 7-17.
- "Tekeningen, pastels en aquarellen uit eigen collectie: Gent, Museum voor Schone Kunsten, 15 februari-28 april 1985", Museum voor Schone Kunsten, Gent, 1985, pp. 134.
- BONTE, M., BRYSSSE, A., DE CLERCO, L., ..., "De Coupure in Gent, scheiding en verbinding.", Academie Press, Gent, 2009, pp. 323.
- SZAMBIEN, W., "Jean-Nicolas-Louis Durand, 1760-1834. De l'imitation à la norme", Picard, Parijs, 1984, pp. 262, fig. 342.
- CHOPRA, R., "Academic Dictionary of Mythology", Gyan Books, India, 2005, pp. 314.
- BRITT, D., PICON, A., "Jean-Nicolas-Louis Durand, Précis of the Lectures on Architecture", Getty Research Institute, Los Angeles, 2000, pp. 342.
- MORGAN, H., WARREN, H., L. "Vitruvius the ten books on architecture translated by Morris Hicky Morgan; with illustrations and original designs prepared under the direction of Herbert Langford Warren.", Harvard university Press, Cambridge, 1914, pp. 331.
- MAC DONALD, J., "The History and Philosophy of Art Education", James Clarke & Co, Cambridge, 2004, pp. 400.
- KRUF, H.-W., "A History of Architectural Theory: From Vitruvius to the Present", Princeton Architectural Press, New York, 1994, pp. 706.
- SALAMA, A., "New Trends in Architectural Education: Designing the Design Studio", ARTI-ARCH, 1995, pp. 191.
- VAN SANTVOORT, L., BALLIU, E., ..., "1751-2001: 250 jaar architecten van de Academie Gent.", Hogeschool Gent, Gent, 2001, pp. 279.
- SZAMBIEN, W., "Symétrie, Goût, Caractère", Picard, Parijs, 1986, pp. 232.

18^E EN 19^E EEUWSE PUBLICATIES

- NEUFFORGE, "Recueil Élémentaire d'Architecture contenant Plusieurs Etudes des Ordres d'Architecture d'après l'Opinion des Anciens et le Sentiment des Modernes.", Vol. 1-6, Bij de auteur uitgegeven rue St. Jacques au Chariot d'or, Parijs, 1757-1765.
- NEUFFORGE, "Supplément au Recueil Élémentaire d'Architecture contenant Plusieurs Etudes des Ordres d'Architecture d'après l'Opinion des Anciens et le Sentiment des Modernes.", Vol. 1-2, Bij de auteur uitgegeven rue St. Jacques au Chariot d'or, Parijs, 1757-1765.
- BLONDEL, J.F., "Cours d'Architecture", Volume 3, Desaint, 1772, pp. 460.
- VAN REYSSCHOOT, P., "Grondregelen der bouwkunde, Aengewezen in haere bijzonderste deelen zoo aengaende hunne proportien, vercierselen, als hun gebruyk. Ten nutte der Leerlingen van de derde Klasse der Architecture op de Akademie van Teeken-, Schilder- en Bouw-kunden binnen Gend.", P.F. DE GOESIN, Gent, 1792, pp. 102.
- "Beschryving van de Pronk-Zael, met toestemminge van Myne Edele Heeren Schepenen vander Keure, geopend op het Stadhuys der Stad Gend den 30 Mey 1792.", P.F. De Goesin, Gent, 1792, pp. 22.

- "Historie en Inrichting der Koninglycke Akademie van Teeken-, Schilder- en Bouw-Kunden, opgerecht te binnen de Stad Gend.", P.F. DE GOESIN, Gent, 1794, pp. 281. Ook uitgegeven als VAN DE VIVERE, E., 'Konst-lievende mengelingen, uytgegeven door de Koninglycke Akademie van Teeken-, Schilder- en Bouw-Kunden, opgerecht te binnen de Stad Gend.", P.F. DE GOESIN, Gent, 1794, pp. 281. "Notes Gantoise", 1792, sectie 'Gend den 11 Germinal 1796.
- DURAND, J.,N.,L., "Précis des leçons d'architecture données à l'École polytechnique.", Volume 1, Uitgegeven bij de auteur, Parijs, 1802, pp.54.
- DURAND, J.N.L., "Précis des leçons d'architecture données à l'École polytechnique", Volume 2, Parijs, 1805, pp. 104.
- MILLIN DE GRANDMAISON, A.-L., "Dictionnaire des Beaux-Art, par A.L. Millin, Membre de l'Institut, Conservateur des Médailles, ... Professeur d'antiquités, etc.", L'imprimerie de Crapelet, Parijs, 1806, Vol. 1, pp. 629.
- ALLAIS, G., DETOURNELLE, A., VAUDOYER, J.L., "Grands Prix D'Architecture, Projets couronnés par L'Academie d'Architecture et par L'Institut De France. Gravés et publiés par Allais, Détournelle et Vaudoyer", Parijs, 1806.
- MILLIN DE GRANDMAISON, A.-L., "Dictionnaire des Beaux-Art, par A.L. Millin, Membre de l'Institut, Conservateur des Médailles, ... Professeur d'antiquités, etc.", L'imprimerie de Crapelet, Parijs, 1806, Vol. 2, pp. 819.
- "Nieuwen utilen Almanach en Wegwyzer der stad Gend in het byzonder, en van het departement der Schelde in het algemeen", Bogaert-De-Clercq, Gent, 1810.
- DURAND, J.,N.,L., "Nouveau Précis des leçons d'architecture données à l'École Impériale polytechnique avec planches.", Volume 1, Uitgegeven bij de auteur, Parijs, 1813, pp. 124.
- "Catalogue d'une belle collections de livres d'architecture ... délaissés par feu M. Jean-Baptiste Pissou, en son vivant architecte ... et ... une collection de livres de piété, délaissés par feu M. François Doré", P.F. De Goesin-Verhaeghe, Gent, 1819, pp. 71.
- DURAND, J.,N.,L., "Partie graphique des cours d'architecture faits à l'École royale polytechnique depuis sa réorganisation précédée d'un sommaire des leçons relatives à ce nouveau travail.", Uitgegeven bij de auteur, Parijs, 1821, pp. 35.
- DE BAST, L., "Projet d'un palais pour la Société Royale des Beaux-Arts et de Littérature à Gand", Gent, P.F. De Goesin, 1821, pp. 16.
- "Annales du Salon de Gand et de l'École Moderne des Pays-Bas", Gent, P.F. De Goesin-Verhaeghe, 1823, pp. 214.
- WEILAND, P., "Kunstwoordenboek, of verklaring van allerhande vreemde woorden, benamingen, gezegden en spreekwijzen, die, uit verscheidene talen ontleend, in de samenleving en in geschriften, betreffende alle vakken van kunsten en wetenschappen en geleerdheid voorkomen", J. Allaert, 's Gravenhage, 1824, pp. 498.
- 'Nieuwen utilen almanach en weg-wyzer der stad Gend In 't bezonder, en van de Provincie van oost-Vlaenderen in het algemeen, voor het jaar J.-C. 1824', Snoeck-Ducaju, Gent, 1824.
- "Notice des tableaux du Musée de la ville de Gand, précédée de la description de l'Académie Royale de dessin, peinture et architecture.", P.F. de Goesi-Verhaeghe, Gent, 1825, pp. 33.
- VITRY,U.,HIBON,A., "Lepropriétairearchitecte: contenant des modèles de maisons de ville et de campagne, de fermes, orangeries, portes, puits, fontaines, etc.", Brussel, Tarlier, 1827, pp. 74
- VAN DER JACHT, J., "Aanspraak bij de opening van de bouwkundige lessen door J. Van der Jacht, directeur voor de bouwkunde bij de Koninklijke akademie van beeldende kunsten, te Amsterdam. Benevens de proces-verbalen der prijs-uitdeelingen van 1826, 1827 en 1828, en vervolg van de lijst der leden van de voormelde akademie.", Amsterdam, 1828, pp. 54.
- "Nuttigen Almanach en wegwyzer der stad Gend. In het bezonder en van de Provincie Oost-Vlaenderen In het algemeen, voor het jaar 1828.", J. Vanderhaeghen, Gent, 1828.
- WIEBEKING, K.F., "Architecture civile théorique et pratique: enrichie de l'histoire descriptive des édifices anciens et modernes les plus remarquables. Ouvrage ornée de 260 Pl.", Volume 5, Lindauer, Munchen, 1829, pp. 214.
- NIEUWENHUYNS, G., "Algemeen woordenboek van kunsten en wetenschappen: met Aanhangsel op het woordenboek van kunsten en wetenschappen", Zutphen, 1820-1829, pp. 602.
- "Nuttigen Almanach en Wegwyzer der stad Gend in het byzonder, en van de provincie Oostvlaenderen in het algemeen", D.J. Vanderhaeghen, Gent, 1829.
- WEILAND, P., "Beknopt Nederduitsch Taalkundig Woordenboek", Deel V-Z, Blussé en Van Braam, Dordrecht, 1830, pp. 667.
- 'Algemeenen Koophandels-almanak of wegwyzer der stad Gend en van alle de steden van de Provincie van Oost-Vlaenderen, voor het jaar O.-HC. Jesu-Christi 1831', Snoeck-Ducaju en zoon, Gent, 1831.
- DE QUINCY, Q., "Dictionnaire historique d'architecture, comprenant dans son plan les otions historiques, descriptives, archeologiques, biographiques, théoriques, didactiques et pratiques de cet art", Librairie d'Adrien le Clere et Cie, Parijs, 1832, pp. 726.
- "Liste des membres de la Société Royale des beaux-arts et de littérature de Gand, jusqu'au 20 novembre 1834 inclusivement", Vanderhaeghen, Gent, 1834, pp. 8.
- "Nieuwen utilen almanach en wegwyzer der stad Gend in 't bezonder, en van de provincie van Oost-Vlaenderen in het algemeen.", Gimblet & Snoeck-Ducaju, Gent, 1836.
- "Wegwijzer der stad Gent en provintialen almanach van Oost-Vlaenderen, voor het schrikkel-jaar 1836.", D.S. Vanderhaeghen, Gent, 1836.
- 'Dictionnaire de l'Academie Française', Imprimerie et Librairie de Firmin Didot Frères, Parijs, 1835, pp. 1872.
- "Wegwijzer der stad Gent en provintialen almanach van Oost-Vlaenderen, voor het jaar O.H.J.C. 1838.", D.S. Vanderhaeghen-Mulin, Gent, 1838.
- LE BAS, P., "France, Dictionnaire Encyclopédique par M. PH. Le Bas, membre de l'Institut, ... etc.", Volume 3, Firmin Didot Frères, Parijs, 1841, pp. 1015.
- IMMERZEEL, J., "Hollandsche en Vlaamsche Kunstchilders, Beeldhouwers, Graveurs en Bouwmeesters van het begin der vijftiende eeuw tot heden", Volume 1, J.C. Van Kesteren, Amsterdam, 1842, pp. 300. Volume 3, J.C. Van Kesteren, Amsterdam, 1843, pp. 307.
- "Annales de la Société royale des beaux-arts et de littérature de Gand", Volume 1, De Busscher Frères, Gent, 1844, pp. 164.
- ARENDT, W., A., "Brabandsche Omwenteling van 1789-1790 – Eene Schets", Amsterdam, J.F. Schelijer, 1848, Voorrede, pp. 179.
- "Catalogue d'une belle collection de livres consistant en bons ouvrages d'architecture, histoire des pays-bas,

- histoire, voyages, etc., suivi d'une collection de dessins et estampes en feuilles, délaissés par M. J. A. d'Huyvetter*", D. Verhulst, Gent, 1850, pp.10.
- DE JAGER, A., "*Latere verscheidenheden uit het gebied der Nederduitsche taalkunde*", A. Ter Gunne, 1858, pp. 506.
 - PIRON, C., F., A., "*Algemeene levensbeschrijving der mannen en vrouwen van België, welke zich door hunne dapperheid, vernuft, geest, wetenschappen, kunst, deugden, dwalingen of misdaden eenen naam verworven hebben, sedert de eerste tyden tot den dag van heden*", Olbrechts, 1860, pp. 467.
 - DE LAFAYE, P., B., "*Dictionnaire des synonymes de la langue française avec une introduction sur la théorie des synonymes, ouvrage qui a obtenu de l'Institut le prix de linguistique en 1853 et en 1858.*", Parijs, L. Hachette, 1861, pp 1106.
 - DE BUSSCHER, E., "*Pierre-Jacques Goetghebuer, Architecte, Professeur Honoraire de l'Académie Royale de dessin, sculpture et architecture à Gand.*", 1866, Gent, pp.4.
 - DE BOISMONT, A., B., "*Esquisses de Médecine Mentale - Joseph Guislain : sa vie et ses écrits.*", Baillièrre, Parijs, 1867, pp. 160.
 - STRANAHAN, C., H., "*A history of French painting from its earliest to its latest practice : including an account of the French Academy of Painting, its salons, schools of instruction and regulations*", Scribner, New York, 1889, pp. 496.
 - DELBEKE, M., DE MEYER, D., ROGIERS, B., VERSCHAFFEL, B., "*Piranesi - De prentencollectie van de Universiteit Gent, Museum voor Schone Kunsten Gent*", A&S/books Vakgroep Architectuur en Stedenbouw van de Universiteit Gent, Gent, 2008, pp. 227.
 - GOETGHEBUER, P.-J., "*Notes sur les sculpteurs et architectes des Pays-Bas.*", Volume 3, Gent, ongedateerd.
 - "*Éléments de perspective, A l'Usage des Elèves de l'Académie de Dessein, Peiture & Architecture, de la Ville de Gand.*", Bernard, Poelman, Gent, ongedateerd, pp. 19.

Veel van deze publicaties zijn online raadpleegbaar op volgende sites:

- <http://archive.org/details/texts>
- <http://books.google.be/>
- <http://www.e-rara.ch/>

SALONPUBLICATIES

- "*Beschrijving der Werken van de Schilder-, Beeldhouw-, Bouw-, Graveer- en Teeken-kunden; Ten toon gesteld in de Pronk-Zael van het Stad-Huys der Stad Gent, geopend den 1 Termidor 4de jaer. (19 July 1796). Onder de bewilliging van d'Administratie van 't Departement van de schelde en van de Municipaliteyt van 't Canton. Door de Directie van de Academie van Teeken- Schilder- ende Bouw-kunden van Gend.*", Gent, P.F. De Goesin, 1796, pp. 44.
- "*Notices des Ouvrages de Peinture, Sculpture, Architecture, Gravure, Dessin, Modeles, etc. Des Artistes Vivans, Exposés au Salon dans la Maison de Commune de la ville de Gand, ouvert le 21 Juillet 1806. Sous l'agrément de Mr. Le Préfet du Département de l'Escaut et de Mr. Le Maire de Gand,*

par la Direction de l'Académie de Peiture, Sculpture et Architecture.", P.F. De Goesin-Verhaeghe, 1806, pp. 44.

- "*Tableaux, Miniatures, Dessins, Gravures, Modèles de sculpture, Plans d'Architecture, etc. exposés par d'Artistes vivans, Au salon d'eposition. Ouvert le 25 Juillet 1808, dans deux Salles de la Maison-de-Ville de Gand. Avec l'agrément de Mr. le Prefet du Département de l'Escaut et Mr. le Maire de Gand, par la Direction de l'Académie de Peinture, Sculpture et Architecture établie dans la même Ville.*", Gent, P.F. De Goesin, 1808, pp. 53.
- "*Tableaux, Miniatures, Dessins, Gravures, Modèles de sculpture, Plans d'Architecture, etc. exposés par d'Artistes vivans, Au salon d'eposition. Ouvert le 30 Juillet 1810, dans deux Salles de la Maison-de-Ville de Gand. Avec l'agrément de Mr. le Prefet du Département de l'Escaut et Mr. le Maire de Gand, par la Direction de l'Académie de Peinture, Sculpture et Architecture établie dans la même Ville.*", Gent, P.F. De Goesin, 1810, pp. 48.
- "*Salon d'exposition de productions d'artistes vivans, ouvert le 27 Juillet 1812, dans la salle de musée de tableaux de l'académie de dessin, peinture, sculpture et architecture de la ville de Gand, Au Local de ci-devant Collège des Augustins ; sous l'agrément de Mr. Le Préfet du département et de Mr. Le Maire de Gand ; par la direction de l'académie.*", P.F. De Goesin, Gent, 1812, pp. 52.
- "*Salon d'exposition de productions d'artistes vivans, ouvert le 25 Juillet 1814, dans la salle de musée de tableaux de l'académie de dessin, peinture, sculpture et architecture de la ville de Gand, Au Local de ci-devant Collège des Augustins ; sous l'agrément de Mr. Le Préfet du département et de Mr. Le Maire de Gand ; par la direction de l'académie.*", P.F. De Goesin, Gent, 1814, pp. 44.
- "*Catalogue des objets exposés au Salon de 1817*", Gent, 1817, pp. 48.
- "*Salon d'exposition des productions d'artistes Vivans, Ouvert le 28 Juillet 1817, Dans la salle du Musée de Tableaux de l'Académie royale de Dessin, Peinture, Sculpture, Architecture et Gravure de la ville de Gand, au local du Collège des ci-devant Augustins ; sous l'Agrément de Mr le Gouverneur de la Flandre Orientale et de Mr le Maire de Gand, par la direction de l'Académie.*", P.F. De Goesin-Verhaeghe, Gent, 1817, pp.46.
- "*Salon de 1820. Exposition des productions d'artistes vivans, ouvers le 1 aout 1820, dans la salle du Musée de Tableaux de l'Académie royale de dessin, Peinture, Sculpture, Architecture et Gravure de la Ville de Gand.*", P.F. De Goesin-Verhaeghe, Gent, 1820, pp. 71
- "*Salon de Gand. Explication des ouvrages de peinture, sculpture, gravure, architecture, etc. Des artistes vivans, exposés au musée de l'académie, le 7 Août 1826.*", P.F. De Goesin-Verhaeghe, Gent, 1826, pp. 44.
- "*Salon de Gand. Notice des Ouvrages de peinture, sculpture, architecture, gravure, dessin, etc. d'Artistes vivaux ; Exposés au palaid de l'Université, Le 6 Août 1832.*", P.F. De Goesin, Gent, 1832, pp. 53.

KRANTENARTIKELS

- "*Gazette van Gend*", Nr. LXXXII (83), Maendag den 14. October 1765, eerste artikel onder de rubriek 'Waerschouwingen', Michiel de Goesin, 1765.
- "*Gazette van Gend*", Nr. 1255, Donderdag den 27. Maerte 1806, vierde artikel onder de rubriek 'Fransch Keyzerryk', Michiel de Goesin, 1806.
- "*Gazette van Gend*", Nr. CCXXXIV, Maendag 13 Juni 1796, artikel 'Opening der Pronk-Zael te Gend'.

- "Gazette van Gend", Nr.1532, Maendag den 21. Augusti 1826, eerste artikel onder de rubriek 'Gend', Michiel de Goesin, 1826.

ARCHIEFMATERIAAL

STADSARCHIEF GENT [SAG]: FONDS ACADEMIE VOOR SCHONE KUNSTEN [ASK]

Dit archief bevat alle bestuurlijke documenten van de academie. Voornamelijk het 'Wedstrijdboek van de academie', het 'Programma voor de bouwkunde van 1811-1828', het 'Resolutieboek van de academie' en de briefwisseling zijn hier als bronnen gebruikt. De briefwisseling is opgedeeld in volgende secties:

- A: varia
- B: Verzamelingen
- C: Subsidies
- D: Zittingen, Jaarverslagen, Leerlingenlijsten
- E: Jaarlijkse Begroting
- F: Staat van het personeel
- G: Tentoonstellingen
- H: Wedstrijden, prijsuitreikingen
- I: Sollicitaties
- J: Benoemingen, ontslagen

De hier gebruikte bronvermelding is als volgt:

'Titel van het document', SAG , ASK, 'nr. van het document in de catalogus'.

Voor documenten uit de briefwisseling:

'Titel van het document', SAG, ASK, 'nr. van de map', 'sectie', 'nr. aangebracht op het document zelf'.

- 'Resolutieboek van de academie' SAG, ASK, nr. 310. Artikel 312, 28 december 1793. Artikel 210, 23 oktober 1812. Artikel 286, 5 juni 1819.
- 'Programma Bouwkunde 1811-1828', SAG, ASK, nr. 326.
- Brief van P.D. Velleman 'Op den Voorstel gedaen door de heeren Directeurs der Academie van teeken Schilder en Bouw-Konst in Gend', 1805, SAG, ASK, nr. 9, sectie A, nr. 328.
- J.J. De Hoon, P. J. Goetghebuer en J. B. De Baets, 'Rapport der Professors der Classe van Architecture', 10 november 1812, SAG, ASK, nr. 7, sectie A, nr. 83.
- DEVRIENDT, E., "Aanteekeningen verzameld door Edmond De Vriendt", "Krantenknipsels met de geschiedenis van de academie 1751-1924", SAG, ASK, nrs. 286-287.
- 'Wedstrijdboek van de academie', SAG, ASK, nr. 450.
- Brief van de leerkrachten bouwkunde uit 1814: 'Verslag Aen Mijn heeren den President ende voordere leden, der Koninklijke School van teeken Schilder ende bouw-kunde der stad gend', SAG, ASK, nr. 14, Sectie A, nr. 4.
- 'Besluit van directievergadering', SAG, ASK, nr. 12, sectie D, nr. 91-98.
- 'Brief van J. Fr. Thienpont aan de directie van de academie.' geschreven in 1813, SAG, ASK, 13, Sectie A, nr. 91.
- Brief van de leerkrachten bouwkunde uit 1814: 'Verslag Aen Mijn heeren den President ende voordere leden, der Koninklijke School van teeken Schilder ende bouw-kunde der stad gend', SAG, ASK, nr. 14, Sectie A, nr. 4.
- 'Actum der Akademie der 5. July 1805', SAG, ASK, nr. 9, sectie A, nr. 309.
- "Konstitution der königlichen Akademie der bildenden Künste", München, 1808. SAG, ASK, nr. 11. Sectie A, nr. 1.
- Affiche: 'Koninklyke akademie van teeken- schilder- en bouwkunde te Gent. Lessen welke gedurende het akademisch-jaar gegeven worden.', SAG, ASK, nr. 95, l.2.
- 'La Direction de l'Académie Royale de Dessin, Peinture, sculpture, gravure et Architecture de la ville de Gand' uit 'Léopold, Roi des Belges, A tous présens & à venir Salut. Vu notre arrête du 26 février 1835.', Artikel 8. SAG, ASK, nr. 25, sectie A, nr. 17.
- 'Règlement constitutif de L'École Royale des Beaux-Arts.', Parijs, 1839, pp. 6, art. 3-4. SAG, ASK, nr. 102, VII, 9.
- 'Bruxelles. L'académie de peinture, sculpture et architecture sera réorganisée pendant le cours de l'année 1836.', SAG, ASK, nr. 102, VII, 6.
- 'Règlement pour L'Académie de Dessin, d'Architecture, de Sculpture et de perspective à Malines.', Mechelen, 1838. SAG, ASK, nr 102, VII, 19.
- Brief van de leerlingen 'Les élèves de la Première Classe d'architecture de l'academie ...', 1809, SAG, ASK, nr. 11, sectie A, nr. 94.
- 'La Direction de l'Académie Royale de Dessin, Peinture, sculpture, gravure et Architecture de la ville de Gand' uit 'Léopold, Roi des Belges, A tous présens & à venir Salut. Vu notre arrête du 26 février 1835.', Artikel 6. SAG, ASK, nr. 25, sectie A, nr. 17.
- 'Notte des livres et ouvrages d'architecture acheté pour l'academie de la ville de gand conformement a la resolution du 9 novembre 1800 noeuf', SAG, ASK, nr. 12, sectie B, nr. 18.
- 'Notices des ouvrages d'architecture arrivés de Paris pour L'academie de Gand en 1811', SAG, ASK, nr. 12, sectie B, nr. 90.
- 'Notte des ouvrages utile pour former une bibliotheque d'architecture', 1809, SAG, ASK, nr. 11, sectie B, nr. 115.
- 'Brief gericht aan Zijnen Excellentie Mijnheer den Commissaris generael der wetenschappen en Schoone-Kunsten door de President en Directeurs van de academie' uit 1816. SAG, ASK, nr. 15, Sectie A, nr. 13.
- 'Vû le rapport de Notre Commissaire-Général pour l'instruction, les arts et les sciences, ...' uit 1817, SAG, ASK, nr. 15, Sectie A, nr. 50.
- 'Brief van Wij Willem, bij de gratie Gods, Koning der Nederlanden, Prins van Oranhe-Nassau, ...' uit 1818, SAG, ASK, nr. 16, sectie E, nr. 16.
- 'Extract uit het Régister der handelingen en Résoluetien van den Minister voor het Publiecke onderwys, de nationale Nijverheid en de Kolonien. Brussel den 31 July 1819.', SAG, ASK, nr. 16, sectie A, nr. 38.
- Brief van de academie aan Willem I uit 1820; 'Sire! Daer uw Majesteyt als beschermheer onzer akademie door ons geërd wordt, nemen ...', SAG, ASK, nr. 18, sectie E, nr. 53.
- 'Journal Officiel du Royaume des Pays-Bas. Tome vingt-deuxième.' Publicatie van het Koninklijk besluit van 25 maart 1827. SAG, ASK, nr. 21, sectie E, nr. 27.
- Brief van het stadsbestuur van Gent aan de academie, 4 oktober 1828, SAG, ASK, nr. 21, sectie B, nr. 49.
- Brief van het stadsbestuur van Gent aan de academie, 14 maart 1829, SAG, ASK, nr. 2, sectie B, nr. 27.
- Publicatie van het Koninklijk besluit van 10 oktober 1829. SAG, ASK, nr. 22, sectie A, nr. 11.
- Brief van de gouverneur van Oost-Vlaanderen aan de academie, 21 mei 1830, SAG, ASK, nr. 22, sectie B, nr. 86.

- Brief van het stadsbestuur van Gent aan de academie, 1 oktober 1829, SAG, ASK, nr. 22, sectie I, nr. 70.
- Document 'Jaarwedden' uit 1827, SAG, ASK, nr. 21, sectie E.
- Brief aan de directie 'A Messieurs le President & directeurs de l'academie de Peinture Sculpture é architecture de la ville de gand.', 1808, SAG, ASK, nr. 11, sectie H, nr. 80.
- 'Uitnodiging aan de graveur Cardon uit Brussel, ondertekend door J.B. Dellafaille in 1812', SAG, ASK, nr. 12, sectie H.
- 'Depenses Faites par L'academie de Gand en Sujet de la distribution des Prix et du Salon d'Exposition de L'an 1810.', SAG, ASK, nr. 12, sectie H.
- 'Programme des prix proposés par l'Académie Royale de dessin, peinture, sculpture en architecture de la ville de Gand, pour le concours de 1820', P.F. De Goesin-Verhaeghe, Gent, 1818. SAG, ASK, nr. 242.
- 'Règlement de L'École Royale et Spéciale des Beaux-Arts de Paris.', Imprimerie de Firmin Didot Frères, Parijs, 1839, pp. 15. SAG, ASK, nr. 102, VII, nr. 9.
- 'École Royale des Beaux-Arts, section d'architecture, Règlement', SAG, ASK, nr. 102, VII, nr. 5.
- 'Reglement van de Koninglycke Academie der Schilder-, Teeken- ende Bouw-Konste der Stad Gend.', 1777, Affiche, SAG, ASK, nr. 95, I.
- 'Academie Royale des Beaux-Arts de Bruxelles. Extrait du Règlement de l'Académie Royale des Beaux-Arts', Brussel, exacte datering onbekend, begin 19e eeuw. SAG, ASK, nr. 102, VII, nr. 4.
- Brief van de leerkrachten bouwkunde uit 1820, 'Au Messieurs le President et Directeurs de l'Academie Royale de Gand'. SAG, ASK, nr. 17, sectie H, nr. 91.
- 'Tableau Nominatif' 1815. SAG, ASK, nr. 14, Sectie A.
- Brief van Louis Roelandt aan de academie van 2 januari 1811: 'L. Roelandt a mm le Presidents et Directeurs de l'academie de Gand.'. SAG, ASK, nr. 12, sectie A, nr. 79.
- 'Extrait du Registre aux Arrêtes de l'Académie de Dessin, Peinture, Sculpture et Architecture, à Gand', 22 maart 1820. SAG, ASK, nr. 17, sectie H, nr. 95.
- Brief aan de directie 'Messieurs le Président et directeurs, Nous eleves de la premiere Classe d'architecture de votre Academie ...', 1809, SAG, ASK, nr. 11, sectie A, nr. 110.
- Brief gericht aan Mr. Van Belle 'Heden is er in de vergaderinge van de directie der akademie verslag gedaan van de teekeningen ingekomen ...', opgesteld te Gent op 26 mei 1798, SAG, ASK, nr. 7, sectie H, nr. 54.
- 'Programma tot een veranderinge van een Gebauw', SAG, ASK, nr. 7, sectie H, nr. 51.
- Brief gericht aan de leerlingen architectuur 'Aen de leerlingen van de Eerste Klasse der Architecture componisten voor den bouw ...', opgesteld te Gent op 23 april 1798, SAG, ASK, nr. 7, sectie H, nr. 53.
- 'Table de Verscheyde Voorwerpen om ter Compositie aen de Eerste Klasse der Bouwkunde te worden Vorgesdraegen Gedurende 1824, 1825 en 1826. met aenwys der dagen Van Compositie.', SAG, ASK, nr. 20.

TEKENINGENARCHIEF KASK

De hier gebruikte nummering komt overeen met de steekkaarten en de catalogus van het KASK archief. Het archief bevindt zich bij de bibliotheek, J. Kluyskensstraat 2, 9000 Gent.

1865, 2303, 2306, 2307, 1864, 2304, 2305, 1806, 2268, 2270, 2298, 2299, 2302, 2300, 2301, 1829, 2194, 2195, 2192, 1836, 1824, 2193, 1816, 1821, 1813, 1814, 1820, 1815, 1819, 1818,

1812, 1817, 1825, 2186, 1863, 2176, 2284, 2184, 2187, 1861, 1862, 2283, 2286, 1811, 2287, 2285, 2288, 2294, 2297, 2290, 2171, 2172, 2295, 2170, 2296, 2289, 2293, 2291, 2292, 2173, 1826, 2176, 2196, 1823, 2311, 2309, 1801, 1805, 1804, 1802, 1800, 2201, 1810, 1827, 1822, 2310, 2196, 2309, 2317, 2181, 2312, 2179, 2328, 2319, 2175, 2315, 1872, 1832, 2185, 2314, 2316, 2313, 2201, 1871, 2180, 2030, 2182, 2324, 2326, 2329, 2325, 2330, 2331, 2332, 2333, 2327, 2334, 2322, 2323, 2341, 2342, 2343, 2344, 2345, 2346, 2347, 2348, 2349, 2350, 2351, 2352, 2353, 2354, 2355, 2356, 2357, 2358, 2359, 2360, 2361, 2362, 2363, 2364, 2365, 2367, 2368, 2382, 2383, 2384.

OVERIGE BRONNEN

INVENTARIS VAN HET ONROEREND ERFGOED

Om lange URLs te vermijden zijn in de bronvermelding de ID's gegeven. Door op volgende website de codes in te voeren, vindt men de correcte artikels terug: '<https://inventaris.onroerenderfgoed.be/>'.

- ID = 26292: Blauw Huys, kasteeldomein.
- ID = 38122: Kasteel van Ooidonk.
- ID = 20238: Hoekhuis in empirestijl.
- ID = 76304: Parochiekerk Onze-Lieve-Vrouw Hemelvaart.
- ID = 20792: Lijstgevel.
- ID = 20177: Empiregevel.
- ID = 20470: Voorheen "Werkhuis van liefgdadigheid".
- ID = 20280: Hoekhuis met de Brioolstraat.
- ID = 21289: Eenheidsbebouwing.
- ID = 20243: Eenheidsbebouwing.
- ID = 20605: Voormalig Katoenspinnerij De Gandt-Vander Schueren.
- ID = 15271: Parochiekerk Sint-Andreas en Gislenuis, gotische kruiskerk.
- ID = 15707: Parochiekerk Sint-Margaret.
- ID = 29047: Parochiekerk Sint-Martinus, Ronse.
- ID = 28723: Parochiekerk Sint-Hermes, Ronse.

OVERIGE WEBSITES

- 'Bouwkundig erfgoed, Erfgoed, Beschermd bouwkundig erfgoed, Sint-Pieterskerk' op "<http://bezoeker.koksijde.be/product.aspx?id=1556>", geraadpleegd op 28/04/2012.

HERKOMST FIGUREN

1. GOLDSTEIN, C., "Vasari and the Florentine Accademia del Disegno" uit "Zeitschrift für Kunstgeschichte", Nr. 38., Deutscher Kunstverlag, Berlijn, 1975, pp. 145.
2. VAN ZANTEN, D., "Felix Duban and the Buildings of the Ecole des Beaux-Arts, 1832-1840." uit "Journal of the Society of Architectural Historians", Vol. 37, Nr. 3, University of California Press, California, 1978, pp. 168.
3. DE MOOR, R., "Koninklijke Academie van schoone kunsten Gent. De bestuurders 1751-1935", Koninklijke academie van schoone kunsten, Gent, 1944.)
4. "Historie en Inrichting der Koninglycke Akademie van Teeken-, Schilder- en Bouw-Kunden, opgerecht te binnen de Stad Gend.", P.F. DE GOESIN, Gent, 1794, pp. 52-54, Bijlage O.
5. Universiteitsbibliotheek Gent, Afbeeldingen, Beeldaffiche: "Cercle Artistique Et Littéraire Gand : Exposition D'aquarelles & Dessins De A. Baertsoen, J.

- Boulvin, J. Delvin, [E.A.]*, Plaats: BIB.AFF.C.000081, permalink: <http://adore.ugent.be/view/archive.ugent.be:86A37CA6-65DE-11E0-BFE8-F586A2B3687C>, bag-id: archive.ugent.be: 86A37CA6-65DE-11E0-BFE8-F586A2B3687C, catalogus-id: rug01:001398026
6. "Historie en Inrichting der Koninglycke Akademie van Teeken-, Schilder- en Bouw-Kunden, opgerecht te binnen de Stad Gend.", P.F. DE GOESIN, Gent, 1794, pp. 7.
 7. "Historie en Inrichting der Koninglycke Akademie van Teeken-, Schilder- en Bouw-Kunden, opgerecht te binnen de Stad Gend.", P.F. DE GOESIN, Gent, 1794, pp. 92.
 8. "Historie en Inrichting der Koninglycke Akademie van Teeken-, Schilder- en Bouw-Kunden, opgerecht te binnen de Stad Gend.", P.F. DE GOESIN, Gent, 1794, pp. 181.
 9. Brief van P.D. Velleman 'Op den Voorstel gedaen door de heeren Directeurs der Academie van teeken Schilder en Bouw-Konst in Gend', 1805, SAG, ASK, nr. 9, sectie A, nr. 328.
 10. "Tablelle der Verscheyde Voorwerpen om ter Compositie aen de Eerste Klasse der Bouwkunde te worden Vorgesdraegen Gedurende 1824, 1825 en 1826. met aenwys der dagen Van Compositie.", SAG, ASK, nr. 20.
 11. 'Wedstrijdboek van de academie', SAG, ASK, nr. 450.
 12. 'Wedstrijdboek van de academie', SAG, ASK, nr. 450, sectie 1808.
 13. BLONDEL, J.-F., "Cours d'Architecture, ou, Traité de la Décoration, Distribution & Construction des Bâtimens contenant les leçons données en 1750, & les années suivantes", Chez Desaint, Parijs, 1771.
 14. VAN REYSSCHOOT, P., "Grondregelen der bouwkunde, Aengewezen in haere besonderste deelen zoo aengaende hunne proportien, vercierselen, als hun gebruyk. Ten nutte der Leerlingen van de derde Klasse der Architecture op de Akademie van Teeken-, Schilder- en Bouw-kunden binnen Gend.", P.F. DE GOESIN, Gent, 1792, pp. 6, 10, 36, 48.
 15. 'Wedstrijdboek van de academie', SAG, ASK, nr. 450.
 16. Affiche: "Koninklyke akademie van teeken- schilder- en bouwkunde te Gent. Lessen welke gedurende het akademisch-jaar gegeven worden.", SAG, ASK, nr. 95, l.2.
 17. Tekeningenarchief KASK, tekening nr. 1857.
 18. NEUFFORGE, "Recieul Elémentaire d'Architecture contenant Plusieurs Etudes des Ordres d'Architecture d'après l'Opinion des Anciens et le Sentiment des Modernes.", Vol. 6, Bij de auteur uitgegeven rue St. Jacques au Chariot d'or, Parijs, 1757-1765, pp. 399.
 19. ALLAIS, DÉTOURNELLE, VAUDOYER, "Grands Prix D'Architecture, Projets couronnés par L'Academie d'Architecture et par L'Institut De France. Gravés et publiés par Allais, Détournelle et Vaudoyer", Parijs, 1806, planche 5.
 20. PERCIER, C., FONTAINE, P., F., "Palais, Maisons et autres édifices modernes, dessinés à Rome", Imprimerie de Baudouin, Parijs, 1798, planche 100.
 21. DE CESSART, L., A., "Description des Travaux Hydrauliques", Vol 1, Baudouin, Parijs, 1806, planche XXVI.
 22. Universiteitsbibliotheek Gent, Afbeeldingen, 1 penning, 27 mm: "Bezoek Van Willem I Aan Het Kabinet Van J.D'Huyvetter Te Gent", Plaats: BRKZ.NUM.008488, permalink: <http://adore.ugent.be/view/archive.ugent.be:4E22E20E-35A4-11E1-B7CA-A33B3B7C8C91>, bag-id: archive.ugent.be:4E22E20E-35A4-11E1-B7CA-A33B3B7C8C91, catalogus-id: rug01:001488867
 23. SMET, R., VANNECKE, A., BAETEN, E., "Historiek van het technisch en beroepsponderwijs 1830-1990", Antwerpen, Garant, 2002, pp. 58.
 24. SCHMIDT, C.,H., "Grundsätze der angewandten Werkzeugwissenschaft und Mechanik, aus dem Holländischen übersetzt von C.H. Schmidt.", Vol 1, Ilmenau, 1834-39. Duitse vertaling van het werk van Verdam.
 25. "Annales du Salon de Gand et de l'École Moderne des Pays-Bas", Gent, P.F. De Goesin-Verhaeghe, 1823, pp. 1, afbeelding op de cover.
 26. 'Affiche voor het salon van 1826.', SAG, ASK, nr. 25.
 27. 'Brief van de schilder Paul Joseph Noël' uit 1812, SAG, ASK, nr. 13, sectie G, nr. 58. / "Salon d'exposition de productions d'artistes vivans, ouvert le 27 Juillet 1812, dans la salle de musée de tableaux de l'académie de dessin, peinture, sculpture et architecture de la ville de Gand, Au Local de ci-devant Collège des Augustins; sous l'agrément de Mr. Le Préfet du département et de Mr. Le Maire de Gand; par la direction de l'académie.", P.F. De Goesin, Gent, 1812, pp. 36. / 'Brief van B.E. Quaetfaslem' uit 1808, SAG, ASK, nr. 11, sectie G, nr. 53. / "Tableaux, Miniatures, Dessins, Gravures, Modèles de sculpture, Plans d'Architecture, etc. exposés par d'Artistes vivans, Au salon d'eposition. Ouvert le 25 Juillet 1808, dans deux Salles de la Maison-de-Ville de Gand. Avec l'agrément de Mr. le Prefet du Département de l'Escaut et Mr. le Maire de Gand, par la Direction de l'Académie de Peinture, Sculpture et Architecture établie dans la même Ville.", Gent, P.F. De Goesin, 1808, pp. 11.)
 28. DE BAST, L., "Projet d'un palais pour la Société Royale des Beaux-Arts et de Littérature à Gand", Gent, P.F. De Goesin, 1821, pp. 18,21.
 29. DE BAST, L., "Projet d'un palais pour la Société Royale des Beaux-Arts et de Littérature à Gand", Gent, P.F. De Goesin, 1821, pp. 33.
 30. 'Album d'Amitié P.J. Goetghebuer', Gent, pp.80. Fotocollectie Vakgroep Architectuur en Stedenbouw Universiteit Gent.
 31. 'École Royale des Beaux-Arts, section d'architecture, Règlement', SAG, ASK, nr. 102, VII, nr. 5.
 32. 'Reglement van de Koninglycke Academie der Schilder-, Teeken- ende Bouw-Konste der Stad Gend.', 1777, Affiche, SAG, ASK, nr. 95, l1.
 33. Eigen opname, 17/05/2012.
 34. 'Album d'Amitié P.J. Goetghebuer', Gent, pp.36. Fotocollectie Vakgroep Architectuur en Stedenbouw Universiteit Gent.
 35. 'Album d'Amitié P.J. Goetghebuer', Gent, pp.27. Fotocollectie Vakgroep Architectuur en Stedenbouw Universiteit Gent)
 36. GILIO, C., "Eglises Principales de l'Europe, dédiées à S.S. Leon XII. Souverain Pontife", Milaan, omstreeks 1830. Het archief van het KASK bezit een originele uitgave.
 37. Eigen opname, 17/05/2012, Coupure Links 505, hoek met de Raas van Gaverestraat, 9000 Gent.
 38. Eigen opname, 17/05/2012, Coupure Links nr. 515-531, 9000 Gent.
 39. Eigen opname, 17/05/2012, Korianderstraat, 9000 Gent.
 40. Tekeningenarchief KASK, nr. 1865.
 41. Tekeningenarchief KASK, nr. 1864.
 42. Tekeningenarchief KASK, nr. 2306.
 43. Tekeningenarchief KASK, nr. 2307.
 44. NEUFFORGE, "Recieul Elémentaire d'Architecture contenant Plusieurs Etudes des Ordres d'Architecture d'après l'Opinion des Anciens et le Sentiment des Modernes.", Vol. 3, Bij de auteur uitgegeven rue St. Jacques au Chariot d'or, Parijs, 1760, pp. 248, planche 2.
 45. Tekeningenarchief KASK, nr. 2305.
 46. 'Programma Bouwkunde 1811-1828', passage 1817-1818, SAG, ASK, nr. 326.
 47. Tekeningenarchief KASK, nr. 2298, 2299.

48. Tekeningenarchief KASK, nr. 1806.
49. Tekeningenarchief KASK, nr. 2268.
50. Tekeningenarchief KASK, nr. 2270, 2298.
51. NEUFFORGE, "Recueil Élémentaire d'Architecture contenant Plusieurs Etudes des Ordres d'Architecture d'après l'Opinion des Anciens et le Sentiment des Modernes.", Vol. 6, Bij de auteur uitgegeven rue St. Jacques au Chariot d'or, Parijs, 1765, pp. 401, 402, planches 1,2.
52. Dessin scolaire d'architecture: 'Une Bibliothèque publique pour une grande ville.', 1787, Travaux d'élèves, concours, diplômés : Concours d'émulation. Online catalogus Cat'zArts. http://www.ensba.fr/ow2/catzarts/voir.xsp?id=00101-90328&qid=sdx_q2&n=1&sf=&e= en http://www.ensba.fr/ow2/catzarts/voir.xsp?id=00101-90329&qid=sdx_q2&n=2&sf=&e= (toegang 17/05/2012)
53. Dessin scolaire d'architecture: 'Bibliothèque.', 1787, Travaux d'élèves, concours, diplômés : Concours d'émulation de 1ère classe. Online catalogus Cat'zArts. http://www.ensba.fr/ow2/catzarts/voir.xsp?id=00101-57730&qid=sdx_q9&n=42&sf=&e= (toegang 17/05/2012)
54. Dessin scolaire d'architecture: 'Bibliothèque publique.', 1828, Travaux d'élèves, concours, diplômés : Prix de Rome d'Architecture. Online catalogus Cat'zArts. http://www.ensba.fr/ow2/catzarts/voir.xsp?id=00101-57752&qid=sdx_q0&n=24&sf=&e= en http://www.ensba.fr/ow2/catzarts/voir.xsp?id=00101-57753&qid=sdx_q0&n=25&sf=&e= (toegang 18/05/2012)
55. Dessin scolaire d'architecture: 'Museum des arts', 1779, Travaux d'élèves, concours, diplômés : 1er prix d'architecture de l'Académie royale. Online catalogus Cat'zArts. http://www.ensba.fr/ow2/catzarts/voir.xsp?id=00101-1768&qid=sdx_q1&n=6&sf=&e= (toegang 17/05/2012)
56. DURAND, J.,N.,L., "Précis des leçons d'architecture données à l'École polytechnique.", Volume 1, Uitgegeven bij de auteur, Parijs, 1819, planche 21. / BRITT, D., PICON, A., "Jean-Nicolas-Louis Durand, Précis of the Lectures on Architecture", Getty Research Institute, Los Angeles, 2000, 'Graphic Portion', plate 4.
57. Tekeningenarchief KASK, nr. 2204. / BRITT, D., PICON, A., "Jean-Nicolas-Louis Durand, Précis of the Lectures on Architecture", Getty Research Institute, Los Angeles, 2000, 'Précis Volume II', plate 11.
58. Tekeningenarchief KASK, nr. 2170.
59. Tekeningenarchief KASK, nr. 2297.
60. Eigen creatie.
61. Tekeningenarchief KASK, nr. 2196, nr. 1810.
62. Tekeningenarchief KASK, nr. 2207, nr. 2208.
63. ALLAIS, G., DETOURNELLE, A., VAUDOYER, J.L., "Grands Prix D'Architecture, Projets couronnés par L'Academie d'Architecture et par L'Institut De France. Gravés et publiés par Allais, Détournelle et Vaudoyer", Parijs, 1806, 4ième cahier, planche 1. / DURAND, J.N.L., "Précis des leçons d'architecture données à l'École polytechnique", Volume II, Parijs, 1805, p. 58,59, planche 13, 14. / ALLAIS, G., DETOURNELLE, A., VAUDOYER, J.L., "Grands Prix D'Architecture, Projets couronnés par L'Academie d'Architecture et par L'Institut De France. Gravés et publiés par Allais, Détournelle et Vaudoyer", Parijs, 1806, planche 58. / NEUFFORGE, "Recueil Élémentaire d'Architecture contenant Plusieurs Etudes des Ordres d'Architecture d'après l'Opinion des Anciens et le Sentiment des Modernes.", Vol. 6, Bij de auteur uitgegeven rue St. Jacques au Chariot d'or, Parijs, 1765, pp. 384.
64. MORGAN, H., WARREN, H., L. "Vitruvius the ten books on architecture translated by Morris Hicky Morgan ; with illustrations and original designs prepared under the direction of Herbert Langford Warren.", Harvard university Press, Cambridge, 1914, pp. 161. / BRITT, D., PICON, A., "Jean-Nicolas-Louis Durand, Précis of the Lectures on Architecture", Getty Research Institute, Los Angeles, 2000, Part III, plate 8. / NEUFFORGE, "Recueil Élémentaire d'Architecture contenant Plusieurs Etudes des Ordres d'Architecture d'après l'Opinion des Anciens et le Sentiment des Modernes.", Vol. 6, Bij de auteur uitgegeven rue St. Jacques au Chariot d'or, Parijs, 1765, pp. 380.
65. Dessin scolaire d'architecture: 'Collège sur un terrain triangulaire.', 1780, Travaux d'élèves, concours, diplômés : 2ème prix d'architecture de l'Académie royale. Online catalogus Cat'zArts. http://www.ensba.fr/ow2/catzarts/voir.xsp?id=00101-1773&qid=sdx_q0&n=22&sf=&e= (toegang 15/05/2012)
66. ALLAIS, G., DETOURNELLE, A., VAUDOYER, J.L., "Grands Prix D'Architecture, Projets couronnés par L'Academie d'Architecture et par L'Institut De France. Gravés et publiés par Allais, Détournelle et Vaudoyer", Vol 2, Parijs, 1806, pp. 47, 49, planche 1, 2.
67. ALLAIS, G., DETOURNELLE, A., VAUDOYER, J.L., "Grands Prix D'Architecture, Projets couronnés par L'Academie d'Architecture et par L'Institut De France. Gravés et publiés par Allais, Détournelle et Vaudoyer", Parijs, 1806, pp. 15, planche 5. / Tekeningenarchief KASK, nr. 2283.
68. Tekeningenarchief KASK, nr. 2030, nr. 2324, nr. 2180
69. Tekeningenarchief KASK, nr. 2312, nr. 2328, nr. 2319, nr. 2175, nr. 2315, nr. 2314, nr. 1832, nr. 1872, nr. 1872, nr. 2316, nr. 2201.
- Coverafbeelding: Tekeningenarchief KASK, nr. 1858.
 - Tussenbladen 'Inleiding', 'Het reglement van de academie van 1794', 'Het reglement in de praktijk', 'De organisatie van de academie', 'Studie van de concourstekeningen' en 'Besluit': Tekeningenarchief KASK, nr. 2208.
 - Tussenblad 'Bijlagen': Tekeningenarchief KASK, nr. 1869.
 - Tussenblad 'Bibliografie en bronnen': Tekeningenarchief KASK, nr. 1860.

ONLINE DATABANK BEAUX-ARTS ARCHIEF PARIJS "CAT'ZARTS"

Volgende figuren werden gevonden in het digitaal archief van de École des Beaux-Arts: nrs. 52, 53, 54, 55, & 65.

Het tekeningenarchief van de École des Beaux-Arts is online raadpleegbaar op "<http://www.beauxartsparis.fr/ow2/catzarts/index.xsp>".

SLOTOPMERKING

Het KASK archief bevat een 40 tal tekeningen die gedateerd zijn op 1825-26. De architectuurtaal en de schaal van de documenten doet echter vermoeden dat ze van latere datum zijn. Het betreft grote tekeningen, ongeveer 100 op 80 cm, met potlood van een 'Conservatoire de Musique et de Déclamation'. Zowel geveltekeningen, snedes en plannen zijn bewaard. Opmerkelijk is dat de tekeningen in verschillende fasen van het ontwerpproces gemaakt zijn. Het gaat hier dus om zowel schetsen, ontwerptekeningen als aquarelles. Alle tekeningen zijn met een doorschijnende folie bedekt.

Het ontwerpen van een 'Conservatoire de Musique et de Déclamation' was de opdracht voor de Prix de Rome in 1855. Waarschijnlijk kaderen de tekeningen dus in deze context en documenteren ze het ontwerpproces van een deelnemer - of deelnemers - aan de beroemde ontwerpwedstrijd.

Het gaat (oa.) om volgende nummers: 2341, 2342, 2343, 2344, 2345, 2346, 2347, 2348, 2349, 2350, 2351, 2352, 2353, 2354, 2355, 2356, 2357, 2358, 2359, 2360, 2361, 2362, 2363, 2364, 2365, 2367, 2368, 2382, 2383, 2384



“Het is deerniswaerdig dat den roest der tyden de historie van vele stichtingen, welke de onderwyzing of bescherming van onzen even-mensch ten doelwit hebben, uytgebeten heeft; wat groote lessen en voorbeelden zyn daer niet verlooren!”

Egidius Van De Viver, “Historie en inrichting ...”, pg. A.

Masterproef ingediend tot het behalen van de academische graad van
Master in de ingenieurswetenschappen: architectuur

Faculteit Ingenieurswetenschappen en Architectuur
Voorzitter: prof. dr. Pieter Uyttenhove
Vakgroep Architectuur en Stedenbouw
Academiejaar 2011-2012