

UNIVERSITEIT GENT

FACULTEIT POLITIEKE EN SOCIALE WETENSCHAPPEN

Involve me and I learn.

Een verkennend onderzoek naar interactieve visualisatie van oorlogsberichtgeving en engagement bij het publiek.

Wetenschappelijke verhandeling

17 701 woorden

LEENKE DE DONDER

MASTERPROEF COMMUNICATIEWETENSCHAPPEN
afstudeerrichting JOURNALISTIEK

PROMOTOR: PROF. DR. KARIN RAEYMAECKERS VAN DE WAL

COMMISSARIS: DRS. REBECA DE DOBBELAER

ACADEMIEJAAR 2014 – 2015

*Tell me and I forget,
show me and I may remember,
involve me and I learn.*

- Xun Kuang

INHOUDSTAFEL

INHOUDSTAFEL	4
ABSTRACT.....	6
VOORWOORD	8
INLEIDING.....	10
HOOFDSTUK 1. LITERATUURSTUDIE	12
1. ACTUEEL KADER: OPEN DATA	12
2. INFORMATIEVISUALISATIE IN DE LITERATUUR.....	13
2.1 Definities van ‘visualisatie’, ‘infographic’ en ‘informatievisualisatie’	13
2.2 Informatievisualisatie in de ruimere onderzoekstraditie	14
2.3 Informatievisualisatie in de toegepaste onderzoekstraditie	15
2.3.1 <i>Visual storytelling</i>	15
2.3.2 <i>De typologie van Segel & Heer (2010)</i>	16
2.3.3 <i>Author- of reader-driven: een balanceeroefening</i>	18
3. OORLOGSBERICHTGEVING	20
3.1 Hard nieuws.....	21
3.2 De terughoudendheid tegenover oorlogsberichtgeving verklaard	22
3.2.1 <i>Nabijheid</i>	22
3.2.2 <i>Stereotypering</i>	23
3.2.3 <i>Gebrek aan context</i>	24
HOOFDSTUK 2. EMPIRISCH ONDERZOEK	26
1. INLEIDING ONDERZOEK.....	26
2. MOTIVERING EN OPZET	26
2.1 De methode: focusgroepgesprekken	26
2.3 Experimentele setting.....	27
2.3.1 <i>De statische visualisatie</i>	28
2.3.2 <i>De interactieve visualisatie</i>	29
2.4 De steekproefselectie	31
2.5 De onderzoeksopzet	32
2.6 De onderzoeksvariabelen	33
HOOFDSTUK 3. RESULTATEN EN ANALYSE.....	36
1. ACTIEVE VERSUS PASSIEVE NIEUWSCONSUMENTEN	36
2. NOOD AAN NIEUWSOVERZICHT.....	37

2.1	<i>Information overload</i> bij conflicten: een link met de literatuur	37
2.2	Overzicht: verduidelijken, vergelijken en onthouden	38
2.3	Een plaats in de massa.....	40
3.	HET PAD VAN DE LEZER.....	41
3.1	Interactief versus statisch: het belang van hiërarchie en keuze.....	41
3.2	Het pad van de auteur?	43
3.3	De tijdsdimensie	44
4.	NUANCE EN ABSTRACTIE	45
4.1	Stereotypering en simplificatie.....	46
4.2	De plaats van tekst	48
4.3	Info versus emo: de keuze van het medium in functie van het visuele effect	49
5.	BESLUIT ANALYSE.....	51
	BESLUIT	52
	BIBLIOGRAFIE	56
	BIJLAGEN	60
a.	Oorspronkelijke visualisatie	60
b.	Statische visualisatie	61
c.	Interactieve visualisatie	62
d.	Vragenlijst	68
e.	Scoreformulie.....	70
f.	Informatiebrief.....	71
g.	Voorbeeld Informed consent	72
h.	Output codes NVivo	73
i.	Analyseschema	75
j.	Informed consents, getekend door respondenten	76
k.	Transcripties focusgroepgesprekken	100
	<i>k.1 Focusgroep 7 april – Transcriptie.....</i>	<i>100</i>
	<i>k.2 Focusgroep 10 april – Transcriptie.....</i>	<i>119</i>
	<i>k.3 Focusgroep 15 april – Transcriptie.....</i>	<i>133</i>
	<i>k.4 Focusgroep 17 april – Transcriptie.....</i>	<i>145</i>

ABSTRACT

De slechte kwaliteit van oorlogsberichtgeving zorgt voor een dalend engagement bij het publiek. Een verandering in de kwaliteit van de berichtgeving is wenselijk. Verslaggeving moet gedetailleerder en diepgaander gebeuren, waardoor zowel de attitude als de mate van interesse bij het publiek kan veranderen. Die verandering vindt de laatste jaren meer en meer plaats onder de vorm van informatievevisualisaties. Ze kunnen geplaatst worden in het ruimere theoretische kader van visuele retoriek en *visual storytelling*. Op actueel vlak zien we het opduiken in de Open Data-beweging en datajournalistiek.

Er is nog steeds weinig begrip over hoe effectief interactieve *features* helpen bij het bevorderen van dialoog en engagement bij het publiek en ook vanuit het professionele veld groeit de vraag naar onderzoek hierover. We willen dan ook onderzoeken hoe een gevisualiseerd mediaproduct het publiek kan blijven boeien en entertainen en hoe het een blijvende indruk kan nalaten en het publiek kan engageren. We vragen ons hierbij af hoe visualisaties en interactiviteit kunnen bijdragen tot een hogere mate van engagement bij het publiek.

Hiervoor deden we een verkennend publieksonderzoek in de vorm van focusgroepen met een experimentele setting. We bevonden dat – ondanks enkele kritische bemerkingen – visualisaties een antwoord kunnen bieden op de negatieve kenmerken van oorlogsberichtgeving. Hierbij zijn overzicht, de keuze van de lezer en objectiviteit de belangrijkste resultaten. Die zorgen voor meer duidelijkheid, een daling in het ethnocentrisch denken, een actievere lezer en een geloofwaardig mediaproduct. We concluderen dus dat visualisatie en interactiviteit kunnen bijdragen tot een hogere mate van engagement bij het publiek.

Keywords

Information Visualisation, Interactivity, Datajournalism, Reader Engagement, War Reporting

VOORWOORD

Op de scouts ga ik door het leven als 'Verbeeldende Drongo', een totem die mij na drie jaar leidinggeven werd toegekend door de medeleiding, waarvan ik er een pak echte vrienden kan noemen. Zij kennen mij goed en beslisten dat 'verbeelding' - fierheid en arrogantie, fantasie en verbeeldingskracht, dagdromen en mijmeren - eigenschappen zijn die bij mij in de verf gezet mochten worden. 'Verbeeldend' verwijst onbetwistbaar ook naar mijn liefde voor 'het visuele' dat naar bovenkwam in mijn eerste studiekeuze: grafische vormgeving. Na 5 jaar leiding bij de scouts heb ik immers wel wat evenementen-affiches op mijn palmares staan. De wereld van grafische vormgeving is er één die erg mooi is, maar in mijn ogen wat oppervlakkig blijft. De boodschappen die ik op het KASK visueel leerde vertellen, zagen er goed uit, maar misten inhoud. Na drie jaar besliste ik op zoek te gaan naar die inhoud en schreef ik me in voor een master Communicatiewetenschappen, Journalistiek & Maatschappij aan UGent. In het masterjaar ontdekte ik een aftakking van journalistiek - datajournalistiek. Dit bood de mogelijkheden waar ik op hoopte, maar waarvan ik niet wist dat ze bestonden. Door de transparante en kwalitatieve basis die een dataset kan bieden, kan er een geloofwaardig en innemend journalistiek verhaal gebracht worden dat vaak beroep doet op visualisatie om het nieuws naar het publiek over te brengen. Vele journalisten zien het visualiseren van data als een leuke bijkomstigheid van datajournalistiek. Ik daarentegen heb een onwankelbaar geloof in de overtuigingskracht van 'iets moois' en had met andere woorden een manier gevonden om inhoud te geven aan het visuele.

De multidisciplinaire aanpak die datajournalistiek kan bieden, spreekt mij enorm aan en ligt in de lijn van wat ik later heel graag zou willen doen: door middel van samenwerking met andere beroepenvelden nieuwe technologieën en onderzoeksmethoden gebruiken om een visueel aantrekkelijk, interactief en goed te begrijpen journalistiek product af te leveren. Ik denk immers dat de creativiteit die hierbij aan de dag gelegd kan worden de sleutel kan zijn tot een geëngageerd en goed geïnformeerd publiek.

Om af te sluiten zou ik graag mijn promotor, professor Karin Raeymaeckers, bedanken voor de begeleiding bij het schrijven van mijn masterproef, voor het enthousiasme waarmee ze mij steeds raad gaf en voor het vertrouwen in de keuze van mijn onderwerp; het waren erg motiverende woorden. Ook bedankt aan mijn ouders, om mij steeds alle mogelijkheden te geven en in mij te geloven. Bedankt aan Piet.

INLEIDING

Door een overvloed aan repetitieve, stereotype en onvolledige berichtgeving over oorlog, is het publiek slecht en onvolledig geïnformeerd en wordt het uitgeput. Dit leidt tot een burger die amper nog enig engagement vertoont tegenover berichtgeving van oorlog (Höijer, 2004). Philo pleitte in 2002 al voor een verandering in de kwaliteit van berichtgeving. Verslaggeving moet gedetailleerder en diepgaander gebeuren, waardoor zowel de attitude als de mate van interesse bij het publiek zal veranderen (Philo, 2002). Meer dan tien jaar na Philo's oproep zien we al enige verandering in de berichtgeving. Dit is ten eerste wenselijk aangezien de basis van de slechte kwaliteit van het nieuws - commercialisering, tabloidisering en sensationisering van media - nog dieper en ogenschijnlijk nog meer onomkeerbaar geworteld zit in het huidige medialandschap. De verandering die Philo toen verlangde, kreeg - heel letterlijk - 'vorm' via informatievisualisaties. Interactieve visualisaties worden immers meer en meer geïntegreerd in online artikels. Ze kunnen geplaatst worden in het ruimere theoretische kader van visuele retoriek en *storytelling*. Meer actueel zien we het opduiken in de Open Data-beweging, die pleit voor een meer transparante en democratische manier van informatieverspreiding (Dietrich et al., 2010). Een uitloper hiervan is datajournalistiek. Goed rapporteren over data heeft immers niet te maken met hoe vergevorderd de tools zijn die men gebruikt, het gaat over het klassieke journalistiek onderzoek en denkproces (Ng, 2014).

Het maatschappelijke nut van informatievisualisatie valt dus niet te ontkennen. Maar er is nog steeds weinig begrip over hoe effectief interactieve *features* helpen bij het bevorderen van dialoog en engagement bij het publiek en ook vanuit het professionele veld groeit de vraag naar onderzoek hierover (Ng, 2014). Zeker het Belgische publiek is nog niet gewend aan een visuele weergave van informatie.

We willen dan ook onderzoeken hoe een mediaproduct het publiek kan blijven boeien en entertainen en hoe het een blijvende indruk kan nalaten en het publiek kan engageren. Hiervoor gaan we op zoek naar hoe (interactieve) visualisatie van oorlogsberichtgeving kan bijdragen tot een meer geëngageerd publiek. We willen dus op zoek gaan naar hoe bepaalde slechte kenmerken en denkfouten uit klassieke journalistiek vermeden kunnen worden door te onderzoeken of visualisatie hierop een antwoord kan bieden.

We vragen ons af hoe visualisaties en interactiviteit kunnen bijdragen tot een hogere mate van engagement bij het publiek. Welke kenmerken van oorlogsberichtgeving leiden tot een daling in

engagement bij het publiek? Hoe kan visualisatie een reactie bieden op die kenmerken? Hoe ervaart het publiek informatievevisualisaties over oorlogsberichtgeving?

In deze verhandeling beginnen we met een literatuurstudie. We starten met een korte beschrijving van open data, aangezien dit het actuele kader is waarin we ons onderzoek kunnen plaatsen. Vervolgens plaatsen we 'informatievevisualisatie' in de ruimere en nadien de toegepaste onderzoekstraditie. We eindigen de literatuurstudie met het concept 'oorlogsberichtgeving'.

In het tweede deel overlopen we de toegepaste methodologie. We motiveren de methode - namelijk focusgroepgesprekken in een experimentele setting -, het gebruikte materiaal, de steekproefselectie, de onderzoeksopzet en de vragenlijst.

In het derde en laatste deel bespreken en analyseren we de resultaten van het onderzoek. Hierbij hebben we aandacht voor de link tussen informatievevisualisatie - oorlogsberichtgeving en engagement bij het publiek. We eindigen de verhandeling met een besluit.

Hoofdstuk 1. LITERATUURSTUDIE

1. ACTUEEL KADER: OPEN DATA

Als gevolg van technologisering en de democratisering van het internet wordt iedereen geconfronteerd met een enorme hoeveelheid complexe informatie. Dit komt ook in de nieuwsmedia tot uiting. Journalisten proberen zich een weg te banen doorheen de overvloed aan beschikbare informatie en trachten die dan over te brengen naar het publiek. Vernieuwingen op vlak van computertechnologie zorgen ervoor dat informatie online op een bevattelijke manier verspreid kan worden (Wojtkowski & Wojtkowski, 2002). Deze digitale omgeving biedt mogelijkheden die die van papier te boven gaan (Ware, 2012). En vernieuwing is nodig, zeker nu de Open Data-beweging het mogelijk maakt om erg abstracte datasets uit te spitten (Figueiras, 2014).

‘Open data’ wil zeggen dat verschillende soorten data zoals wetenschappelijke, financiële, statistische,... informatie beschikbaar en toegankelijk gemaakt wordt voor iedereen die daarin geïnteresseerd is. De data moeten op die manier gepresenteerd worden dat het gebruiken, bewerken en delen ervan mogelijk is. Idealiter worden de data dus op zo een manier geleverd dat ze gelezen kunnen worden door een computer. Gelijk wie moet toegang kunnen hebben tot die data, er mag niet gediscrimineerd worden. Op die manier wil de Open Data-beweging zorgen voor een transparante en democratische omgeving waarbij burgers weten wat bepaalde bedrijven of overheden doen. Door data open te stellen kunnen er ook verschillende sociale en commerciële diensten opgestart worden die het leven voor velen kunnen vergemakkelijken, zoals bijvoorbeeld een app die toont waar het lokale postkantoor zich bevindt. Het is belangrijk om te vermelden dat open data ook gebruikt kunnen worden om participatie en engagement op te wekken bij burgers. Transparantie van informatie zorgt immers voor een geïnformeerde burger die zijn plaats in het geheel makkelijker terugvindt en op die manier aangemoedigd wordt om een actieve plaats in te nemen in de maatschappij (Dietrich et al., 2010).

Open data worden in verschillende branches gebruikt, ook in de journalistiek. Een datajournalistiek product heeft de enorme omvang van digitale informatie als basis in combinatie met traditionele eigenschappen van journalistiek zoals de nieuwswaarde en de mogelijkheid tot een meeslepend verhaal. Data kunnen zorgen voor een meer divers en rijker verhaal (Segel & Heer, 2010). De mogelijkheden, de omvang en het bereik van de digitale informatie kunnen op elk moment in het journalistiek proces geëxploiteerd en geautomatiseerd worden: zoeken naar verbanden tussen

verschillende documenten, vertellen van ingewikkelde verhalen door middel van aansprekende visualisaties, relateren van verhalen aan individuen (Gray, Bounegru, & Chambers, 2012). Deze laatste twee - informatievisualisatie en interactiviteit - willen we in deze verhandeling van naderbij bekijken. Een verschil tussen verhalen die gebaseerd zijn op data en traditionele verhalen, is dat dataverhalen niet lineair hoeven te zijn. Door het toevoegen van interactieve elementen kan iedereen zijn eigen weg gaan (Segel & Heer, 2010). Over het algemeen is het bij datajournalistiek belangrijk om te onthouden dat:

“Data can be the source of data journalism, or it can be the tool with which the story is told — or it can be both. Like any source, it should be treated with scepticism; and like any tool, we should be conscious of how it can shape and restrict the stories that are created with it.”

(Bradshaw, geciteerd in: Gray et al., p. 3)

2. INFORMATIEVISUALISATIE IN DE LITERATUUR

2.1 Definities van ‘visualisatie’, ‘infographic’ en ‘informatievisualisatie’

Een *overload* aan informatie zorgt er vaak voor dat het publiek afhaakt. De grote hoeveelheid data zou niet mogen afschrikken, maar zou daarentegen ten volle benut moeten worden. ‘*Overload*’ heeft dan ook een negatieve connotatie. Als het goed gebruikt, verwerkt en gepresenteerd wordt kan de grote hoeveelheid informatie een echte rijkdom zijn. Een manier om grote hoeveelheden van complexe informatie op een zo efficiënt en kort mogelijke manier weer te geven vinden we terug onder de vorm van visualisaties.

Om begripsverwarring in deze verhandeling te vermijden moeten we eerst overgaan tot het definiëren van de gebruikte terminologie.

Scaife & Rogers (1996) halen het werk van McCormick, DeFanti en Brown (1987) aan waarin ‘visualisatie’ gedefinieerd wordt als een mechanisme waarbij mensen visuele informatie waarnemen, interpreteren en gebruiken. Informatievisualisatie is dan weer een proces dat data, informatie en over het algemeen kennis in een vorm giet waarbij er vertrouwd wordt op het menselijke visuele systeem om de ingebedde informatie te ontvangen (Robertson, geciteerd in: Wojtkowski & Wojtkowski, 2002). Het is de bedoeling dat het publiek in staat is om de informatie te observeren, te

begrijpen en er betekenis aan te geven. Volgens Wojtkowski en Wojtkowski (2002) zelf ligt het verschil tussen informatievisualisatie en traditioneel visueel entertainment zoals film, video en theater in het feit dat de informatie en het verhaal die in de informatievisualisatie zitten veel gecompliceerder zijn. Er is ook nog een verschil tussen *infographics* en informatievisualisaties. Newsom & Haynes (geciteerd in: Ng, 2014) definiëren een *infographic* als een grafische visuele representatie van informatie, data of kennis, bedoeld om moeilijke informatie snel en duidelijk weer te geven. Ze worden voornamelijk gebruikt om data samen te vatten. Deze definitie lijkt sterk op die van informatievisualisatie. Enige nuancering is toch wenselijk. Daar waar *infographics* verhalen vertellen die ontworpen zijn door visuele communicators, zijn informatievisualisaties hulpmiddelen waarbij de lezer het verhaal zelf ontdekt (Ng, 2014; Scaife & Rogers, 1996). Scaife en Rogers (1996) benadrukken in de definitie van visualisatie ook dit explorerende aspect.

Er is duidelijk een vage grens tussen de verschillende termen. Aangezien wij in ons onderzoek de rol van de lezer - waarbij interactiviteit een grote plaats heeft - van naderbij bekijken, kiezen we er voor om naar onze visualisatie te verwijzen als een 'informatievisualisatie'.

2.2 Informatievisualisatie in de ruimere onderzoekstraditie

Algemeen bekeken kunnen we informatievisualisaties plaatsen in het theoretische en analytische *framework* van de visuele retoriek. Visuele retoriek behandelt de manier waarop afbeeldingen gebruikt worden om te communiceren (Online Writing Lab, n.d.). De studie van visuele retoriek ligt dichtbij die van semiotiek, waarbij de retorische betekenis van tekens wordt onderzocht (Barthes & Sontag, 1983). Visuele retoriek is algemener en omvat alle manieren waarop mensen visueel communiceren (Kress & Van Leeuwen, 1996). Het vermogen van iemand om een afbeelding te lezen, noemt men visuele geletterdheid (Foss, geciteerd in: Hill & Helmers, 2004). Door alle aspecten van het beeld en de verschillende bewuste creatieve keuzes zoals kleur, grootte en plaats in ogenschouw te nemen, kan men de achterliggende boodschap proberen te begrijpen (Online Writing Lab, n.d.). Hoe groter het contrast tussen de elementen, hoe meer dit op valt. Die *gestalt* principes worden al sinds 1930 onderzocht in de gestaltpsychologie (Köhler, 1951) en zijn ook bij informatievisualisatie erg relevant. Het psychologische aspect zal evenwel niet besproken worden in deze verhandeling. Visuele retoriek wordt in vele disciplines als *framework* behandeld zoals in kunstgeschiedenis, cultural studies, semiotiek... Op zijn beurt is het een analysetechniek die op veel bronnen kan toegepast worden zoals advertenties, foto's, kranten,... (Foss, geciteerd in: Hill & Helmers, 2004).

Visuele retoriek heeft zoals alle retoriek te maken met het overtuigen van het publiek. De maker van de visuele boodschap probeert via visuele elementen de toeschouwer te overtuigen van zijn standpunt, zodat die dat standpunt overneemt. Hierbij mogen de karakteristieken van de eindgebruiker, zoals de sociale en culturele achtergrond, niet uit het oog verloren worden (Dörk, Feng, Collins, & Carpendale, 2013).

Verder mag er ook niet vergeten worden dat er ook auteurs zijn die de esthetische waarde van informativisualisatie als een belangrijke factor voor engagement bij het publiek zien. Onderzoek wijst immers uit dat esthetische redenen er evenveel voor zorgen dat informativisualisaties gelezen worden als inhoudelijke redenen (Vande Moere & Purchase, 2011). Ook Tyler (1992) gelooft in de kracht van design om mensen te overtuigen. Design heeft volgens haar drie doelen: het publiek actie laten ondernemen, het publiek onderrichten door hen te verleiden met informatie en data en het publiek een waarde-oordeel bezorgen dat ze kunnen overnemen of afweren. Pasternack en Utts (1990) wijzen wel op het feit dat de basis, de data, eerst correct moet zijn, alvorens er nog maar aan het grafische aspect gedacht kan worden. Zij menen dat er minder aandacht besteed moet worden aan het grafische gedeelte.

2.3 Informativisualisatie in de toegepaste onderzoekstraditie

2.3.1 Visual storytelling

Storytelling, het overbrengen van gebeurtenissen naar woorden en beelden in een verhalende vorm, heeft een erg traditionele connotatie. Nochtans kunnen dezelfde principes toegepast worden in de hedendaagse technologische samenleving, net zoals het schrift en later ook de drukpers hebben bijgedragen tot een meer gesofistikeerde manier van verhalen vertellen. Het vertellen van verhalen is immers steeds een manier geweest om met complexe informatie om te gaan en die op een bevattelijke manier duidelijk te maken. Verschillende auteurs benadrukken de voordelen van *storytelling* in gevisualiseerde informatie (Figueiras, 2014; Gershon & Page, 2001; Segel & Heer, 2010). Meer nog, door technologisering kunnen bepaalde karakteristieken van *storytelling*, zoals het toevoegen van context en interactie, nog meer naar voor gebracht worden in een visuele context. Gershon en Page (2001) waren de eersten om de bijdrage van *storytelling* aan visualisatie in te zien. Zij zagen het als een manier om de informatie die in een visualisatie zit even effectief en intuïtief naar boven te brengen, als dat bij een film het geval is. Bijna tien jaar later werd dit door Segel & Heer (2010) 'narratieve visualisatie' genoemd. De term *storytelling* impliceert immers een narratief

element. Bij *visual storytelling* wordt er een verhaal verteld met data op zo een manier dat het publiek zich kan betrokken voelen met de informatie (Figueiras, 2014).

Het werk van Segel & Heer (2010) is erg belangrijk in deze verhandeling. Niet alleen ontwierpen ze een typologie om verschillende soorten visualisaties te classificeren, ze identificeerden ook patronen en structuren die gebruikt worden door de media om een verhaal te vertellen. Verder in de verhandeling bespreken we een samenvatting van die typologie.

Het verschil tussen *storytelling* en *visual storytelling* bij informatievisualisaties, is dat er bij het laatste rekening gehouden moet worden met de manier waarop de informatie zo efficiënt, coherent en economisch mogelijk wordt weergegeven. Edward Tufte, een pionier op vlak van informatievisualisaties, schreef dat “graphical excellence consists of complex ideas communicated with clarity, precision, and efficiency. Graphical excellence is what gives to the viewer the greatest number of ideas in the shortest time with the least ink in the smallest space. [...] And graphical excellence requires telling the truth about the data” (Tufte, 1983, p.51) Er moet ook beslist worden wat wel en wat niet moet weergegeven worden. Hierbij vertrouwt men op het publiek om linken te leggen ‘en de gaten in te vullen’ (Gershon & Page, 2001). Een sterkte die inherent is aan *storytelling* is immers dat er veel informatie impliciet wordt weergegeven, waardoor uitgebreide omschrijvingen niet noodzakelijk, maar ook niet wenselijk zijn (Wojtkowski & Wojtkowski, 2002).

Om de impliciete informatie intuïtief naar boven te halen, worden narratieve elementen zoals gebruikt in stripverhalen toegevoegd aan de visualisaties (McCloud, geciteerd in: Segel & Heer, 2010). Narratieve elementen zorgen er voor dat de lezer goed kan omgaan met de data, dat bepaalde inzichten uit de data naar voren komen en dat rekening gehouden wordt met een korte aandachtsspanne en beperkte datageletterdheid. Een visualisatie hoeft immers niet op zichzelf te staan. Extra informatie zoals tekst kan nodig zijn om de juiste conclusies te trekken.

Dörk et al (2013) beargumenteren dat informatievisualisatie de boodschap kan verdoezelen, net zoals dat bij klassieke journalistiek het geval kan zijn. Zij onderzoeken het gebruik van visualisaties in een kritisch paradigma en hameren op het feit dat we ons bewust moeten zijn van de specifieke eigenschappen van de discipline. Ook Bradshaw (geciteerd in: Gray, Chambers & Bounegru, 2012, p. 3) wijst op het feit dat visualisatie een verhaal kan vormen, maar ook kan beperken.

2.3.2 De typologie van Segel & Heer (2010)

Segel & Heer ontwikkelden een typologie die gebruikt kan worden als leidraad bij het ontwerpen van informatievisualisaties. Die dient als goede basis om duidelijk te maken uit welke elementen een

informatievisualisatie zoal kan bestaan en welke structuren er achter liggen. Sinds 2010 hebben verschillende auteurs deze typologie aangevuld en gepersonaliseerd. We kiezen er niettemin voor om de authentieke typologie van Segel & Heer te duiden, aangezien die nog steeds als standaardwerk kan gezien worden. Segel & Heer namen de typologie van McCloud, die onderzoek deed naar de narratieve flow in stripverhalen, als basis, maar specificieerde die voor informatievisualisatie door een inhoudsanalyse van verschillende visualisaties te maken en er nieuwe elementen aan toe te voegen. Wij halen deze typologie aan omdat die later in de verhandeling, bij de motivatie van de methode, een duidelijker beeld zal scheppen van visualisatieprincipes die wij gebruikt hebben. Designprincipes hebben echter slechts een beperkte plaats in deze verhandeling omdat ons onderzoek zich nog steeds focust op het publiek en hoe dat omgaat met visualisaties.

Segel en Heer maken een driedeling in hun typologie. Ze hebben het respectievelijk over visuele narratieve technieken, narratieve structuren en genres.

Visuele narratieve technieken zijn mechanismen die de gehele structuur van het narratief overbrengen naar het publiek. Ze organiseren de data zodat het een narratieve ervaring worden. Ze onderscheiden:

1. Visuele structureren: dit zijn mechanismen die de gehele structuur van het narratief overbrengen naar de lezers zodat ze hun positie in het geheel kunnen vinden. Ze helpen de lezer zich te oriënteren door middel van *establishing shots*, *checklists* en een consistent visueel platform. Ze helpen ook de vooruitgang bij te houden door middel van progressiebalken en tijdlijn-*sliders*.
2. Highlighten: deze visuele mechanismen vestigen de aandacht op bepaalde elementen door kleur, beweging, *framing*, grootte, geluid,... in contrast te brengen met hun omgeving.
3. Transitiebegeleiding: dit zijn technieken om tussen verschillende scènes te navigeren, zonder de lezer te verwarren. Continuïteitsmontage, geanimeerde overgangen, objectcontinuïteit en camerabeweging zijn hier enkele voorbeelden van.

Narratieve structuren zijn structuren die het narratief assisteren en vergemakkelijken. Dit zijn mechanismen die ervoor zorgen dat er een verhalende flow in de visualisatie zit. Narratieve structuren verschillen afhankelijk van het medium. Bij geschreven verhalen kan er gebruik gemaakt worden van de *stream of consciousness*, bij film kan er gebruik gemaakt worden van een *split-screen*. Bij informatievisualisaties sommen ze de volgende op:

1. *Ordering*: ordening wijst op de manier waarop er een pad wordt gesuggereerd voor de lezer. Dat pad kan zowel *author-driven* (lineair) of *reader-driven* zijn. Soms wordt er ook helemaal geen pad gesuggereerd en spreken we van *random acces*.
2. *Interactiviteit*: dit refereert enerzijds naar de manier waarop de gebruiker de visualisatie kan manipuleren, bijvoorbeeld door de informatie te filteren, te selecteren, te zoeken en te navigeren en anderzijds naar de manier waarop de gebruiker die methoden aanleert, bijvoorbeeld door specifieke instructies, een impliciete tutorial,...
3. *Messaging*: dit gaat over de manier waarop de visualisatie observaties en commentaar overbrengt naar de kijker. Dit kan gebeuren door korte tekstvlakken toe te voegen zoals labels, bijschriften, koppen en annotaties, maar ook door meer substantiële omschrijvingen zoals artikels, introducties en samenvattingen.

Segel & Heer onderscheiden ook 7 genres, types van visuele narratieven. Een visualisatie volgens een magazijnestijl, geannoteerde grafieken, gepartitioneerde posters, stroomdiagrammen, stripverhalen, slideshows en video's. Die genres ontstaan doordat clusters van verschillende organisatiestructuren samenhangen met bepaalde narratieve formats. De genres variëren op vlak van aantal frames en de ordening van de elementen. De indeling is niet strikt, verschillende genres kunnen makkelijk door elkaar gebruikt worden. Welk genre gekozen wordt hangt af van verschillende factoren zoals de complexiteit van de data, het bedoelde publiek, het medium,... Soms is het heel duidelijk welk genre kan gebruikt worden, maar soms ook niet. Het is belangrijk om te onthouden dat er niet één correcte manier is.

2.3.3 *Author- of reader-driven: een balanceeroefening*

In de voorgaande paragrafen haalden we enerzijds aan dat interactiviteit ervoor kan zorgen dat de lezer de visualisatie manipuleert. We vermeldden anderzijds ook dat *messaging* de stem van de auteur meer naar boven brengt onder de vorm van observaties en commentaren. Beide concepten - interactiviteit en *messaging* - zijn nochtans katalysators die tot een erg verschillende ervaring kunnen leiden bij het bekijken van een visualisatie. Bij een hoge mate van interactiviteit zal er eerder een *reader-driven* ervaring plaatsvinden. Is er sprake van *messaging* dan zal de ervaring meer *author-driven* zijn. De manier waarop de elementen geordend worden, heeft ook een invloed op het pad dat voor de lezer gesuggereerd wordt. Hoe duidelijker die ordening is, hoe meer het narratief een lineaire structuur zal hebben. Is er geen duidelijke ordening tussen elementen, dan zal de visualisatie eerder *reader-driven* zijn (Segel & Heer, 2010).

Samengevat kunnen we stellen dat een puur *reader-driven* verhaal geen duidelijke ordening heeft, geen *messaging* bevat en dat er een vrije interactie met de visualisatie mogelijk is. Een puur *author-driven* verhaal heeft een lineaire ordening, bevat een grote mate van messaging en is niet interactief (Segel & Heer, 2010).

Storytelling wordt geplaatst in de meer *author-driven* ervaring, aangezien het de gebruiker helpt om bepaalde inzichten naar boven te laten komen. Er heerst een discussie onder verschillende auteurs of *storytelling*-elementen toevoegen een goed idee is of niet (Diakopoulos, 2010).

Ondermijnt *storytelling* niet de mogelijkheid om de lezer de informatie zelf te laten ontdekken? Dit is immers een punt waar veel belang aan gehecht wordt door de Open Data-beweging (Dietrich et al., 2010). Zij pleiten voor een meer *reader-driven* ervaring waarbij de data aan de gebruiker gepresenteerd worden op een manier dat die zelf zijn conclusies eruit kan trekken. Hierbij is het interactieve element, dat bij een *author-driven* verhaal ontbreekt, van groot belang.

Interactiviteit kan bijdragen tot het leerproces en kan ervoor zorgen dat het consumeren van een mediaproduct entertainend is (Cox, geciteerd in: Ng, 2014). Het kan zorgen voor interpersoonlijke communicatie en het verschuift de controle naar de lezer (Dan, geciteerd in: Ng, 2014). De lezer wordt actiever betrokken in het proces dan bijvoorbeeld bij het lezen van een krant of het bekijken van het nieuws op de televisie. Dit zijn immers activiteiten waarbij de informatie slechts passief opgenomen wordt. Het aanbieden van interactiviteit zorgt er voor dat de lezer zichzelf kan vinden in de data. In plaats van passief te lezen, neemt hij actief deel (Pilhofer, geciteerd in: Ng, 2014).

Diakopoulos (2010) onderschrijft *storytelling* als een retorische en overtuigende techniek, maar voert aan om niet te vergeten dat er ook meer verkennende en interactieve technieken toegevoegd kunnen worden om het publiek te engageren. Figueiras (2014) legt de verdienste van interactiviteit dan weer in het toevoegen van nieuwe dimensies en lagen in de visualisatie, zoals een contextlaag.

Meer interactiviteit kan zorgen voor meer engagement, maar kan ook de bedoelde boodschap verdoezelen. We kunnen ons afvragen of de gebruiker niet te veel aan zijn lot wordt overgelaten bij *reader-driven* visualisaties.

Kwon, Stoffel, Jäckle, Lee, & Keim (2014) pareren dit probleem met een technologische oplossing. *VisJockey* is een programma dat de lezer moet begeleiden bij het bekijken van een visualisatie. Het helpt hem om tekst en visualisatie beter te linken door bepaalde visuele effecten toe te voegen zoals annotaties, *highlights* en geanimeerde transities. Dit gebeurt door geanimeerde overgangen. Op die manier proberen ze lezers duidelijk te maken wat er juist gebeurt en hoe dit geïnterpreteerd kan

worden. *Visjockey* is dus een manier om de afwezigheid van de auteur in een visualisatie te compenseren. Het is de bedoeling dat de intentie van de auteur op een illustratieve manier wordt toegevoegd aan de tekst. Het publiek leest het artikel en kan op een link klikken die de tekst illustreert. Zo kan vermeden worden dat een interactieve visualisatie haar doel voorbijschiet.

Ook andere auteurs proberen om te gaan met dit gebrek aan begeleiding. Segel & Heer (2010) spreken van een *tacit tutorial*, letterlijk vertaald 'een stilzwijgende zelfstudie'. Het verhaal gesuggereerd door de auteur fungeert als een tutorial waarbij het publiek nadien zelf conclusies kan trekken. Het maakt het publiek ook duidelijk hoe het met de visualisatie kan interageren. Op *author-driven* vlak communiceert de visualisatie de sleutelobservaties, maar op *reader-driven* vlak fungeert de visualisatie als impliciete zelfstudie waarbij de lezer snel achterhaalt hoe het juist werkt. Ook Figueiras (2014) haalt in haar onderzoek drie narratieve strategieën aan: context, empathie en temporaliteit. Op die manier wil ze *storytelling*-elementen toevoegen maar ondertussen ook de weg open laten om de lezer het verhaal zelf te laten ontdekken.

Een visualisatie moet dus zeker geen of/of verhaal zijn. Bij het ontwerpen kan er gezocht worden naar een balans tussen flow die gesuggereerd wordt door de auteur en mate van interactiviteit bij publiek. Er zijn geen regels over welke tools bij elkaar horen, enkel suggesties. Hoe een visualisatie gemaakt wordt, hangt immers af van het verhaal dat men wil vertellen (Segel & Heer, 2010). Een 'succesvolle visualisatie' is eentje die een verhaal presenteert aan de lezer, maar hem ook de kans geeft om dieper te graven. Gebruikers houden van de gedachte dat zij de controle hebben.

3. OORLOGSBERICHTGEVING

De keuze van datajournalisten en ontwerpers op vlak van designprincipes beïnvloedt de manier waarop de lezer een verhaal interpreteert. Hun rol valt samen met de functie van gatekeeper die eigen is aan een journalist. Informatievisualisaties zijn dus zeker niet heiligmakend, maar hebben wel bepaalde intrinsieke kenmerken waar oorlogsberichtgeving bij gebaat kan zijn. In de volgende paragrafen bespreken we ethnocentrisme, stereotypering en het gebrek aan context, drie eigenschappen die terug te vinden zijn bij berichtgeving over oorlog en waarvan we vermoeden dat visualisatie kan helpen om ze tegen te gaan. We beginnen echter met de het concept 'hard nieuws' en hoe dit past binnen informatievisualisatie.

3.1 Hard nieuws

Oorlogsberichtgeving kan gecategoriseerd worden onder hard nieuws. Het verschil tussen hard en zacht nieuws komt instinctief naar boven. Toch doen we er goed aan om hard nieuws te definiëren. We halen definities van verschillende auteurs aan, waarbij ieder van hen een andere nuance van het concept benadrukt. Patterson (geciteerd in Ng, 2014) haalt de berichtgeving over *breaking* events aan waarbij de nadruk ligt op grote leiders, belangrijke kwesties of een significante ontwrichting van het dagelijkse leven. Shoemaker (2006) definieert hard nieuws volgens actualiteit en tijdigheid. Hard nieuws is dringend en moet meteen gerapporteerd worden omdat het anders relevantie verliest. Lehman-Wilzig & Seletzky (2010) omschrijven hard nieuws eerder als content die handelt over politieke, sociale of economische onderwerpen en een onmiddellijke berichtgeving vraagt omwille van de belangrijkheid en de relevantie. Ng (2014) concretiseert deze definities door de onderwerpen van hard nieuws aan te halen: dit zijn gebeurtenissen die net gebeurd zijn of gaan gebeuren zoals misdaden, bijeenkomsten, getuigenissen voor de rechtbank, toespraken, protesten, oorlogsdaden, verkeersongevallen of verkiezingen.

Dat oorlogsberichtgeving tot hard nieuws behoort wordt dus verschillende keren bevestigd. Het gaat vaak om berichtgeving van feiten die in grote mate het dagelijkse leven ontwrichten, waarbij nieuwe verwickelingen niet noodzakelijk, maar wel vaak, als *breaking news* worden weergegeven; hierbij is de actualiteitsfactor ook aanwezig. Verder heeft oorlog vaak politieke, sociale of economische aanleidingen en gevolgen.

Ng (2014) ontdekt via inhoudsanalyse van verschillende *infographics* en informatievisualisaties dat visualisatie van nieuws veel meer aanwezig is bij zacht nieuws dan bij hard nieuws. De tijdsdimensie die erg belangrijk is bij hard nieuws is vaak de oorzaak van het gebrek aan visualisaties in die categorie: hard nieuws heeft een strenge deadline. Nochtans zijn er verschillende andere dimensies aanwezig bij hard nieuws die baat zouden hebben bij visualisatie. Complexiteit, geografische en temporele gegevens, gebrek aan kennis bij het publiek,... zijn hier enkele van.

Onderzoek naar lezersengagement bij jongeren is niet nieuw. Verschillende auteurs waaronder Hartman deden in de jaren 80 al onderzoek naar hoe veranderingen in de structuur en stijl van een krant een jong publiek kan terugwinnen (Hartman, 1987). Aangezien de verkoopcijfers echter blijven dalen is dit een onderzoeksterrein dat ook in hedendaags onderzoek wordt behandeld (Shoemaker, 2006; Sondeen, 2009). Vanuit het professionele veld is er ook een aandrang om visualisaties meer toe te passen bij hard nieuws, al maken institutionele en praktische kenmerken dit niet altijd mogelijk. Amanda Cox, grafisch redacteur bij The New York Times, zegt dat alles wat te maken heeft

met schaal, context en patronen het meest gebaat is bij visualisatie, al gaat men bij hard nieuws best niet te veel experimenteren. Hard nieuws heeft vaak een strengere deadline, waardoor de visualisaties minder verregaand zijn. Hier is het belangrijk om het woord 'simpel' en 'ingewikkeld' te vermijden aangezien ingewikkeld niet noodzakelijk staat voor kwalitatief (Ng, 2014).

Onder andere om die redenen merkt Margaret Ng in haar inhoudsanalyse op dat men bij visualisatie van hard nieuws vaak gebruik maakt van grafieken en minder van interactiviteit en *highlighting*. Zoals we verder in deze verhandeling zullen aanhalen proberen wij *highlighting* en interactiviteit wel te betrekken in ons onderzoek naar visualisatie en engagement.

3.2 De terughoudendheid tegenover oorlogsberichtgeving verklaard

3.2.1 Nabijheid

Een belangrijk aspect in oorlogsberichtgeving is locatie. Hoe kan men weten hoe een conflict zich tussen twee landen afspeelt, als men niet weet hoe die twee landen zich geografisch situeren? Scaife en Rogers (1996) pleitten in de jaren 90 al voor een uitbreiding van het gebruiken van visualisatie voor geografische gegevens. Zij linkten het gebrek aan geografische kennis van hun landgenoten, de Amerikanen, aan een desinteresse in nieuws dat ver van hen stond. Het publiek is niet meer in staat om het nieuws in perspectief te bekijken. Ze vatten het samen volgens de metafoor van de kip en het ei: slechte berichtgeving van buitenlandse zaken zorgt voor een gering geëngageerd en geïnformeerd publiek. Paradoxaal genoeg tonen studies bij het publiek aan dat er een lage kennis aanwezig is op vlak van geografie, maar dat er een hoge mate van interesse is in buitenlandse zaken (Griffin & Stevenson, 1994).

Nieuwsmedia zijn nochtans des te handiger bij het coveren van gebeurtenissen die ver weg plaatsvinden. We zijn afhankelijk van wat we op ons scherm zien en in de krant lezen om te weten wat er zich afspeelt bij de *distant other*. Die *distant other* is iemand die zowel geografisch als cultureel ver van ons staat, iemand die 'uit het oog, dus uit het hart' is. We zijn wegens de afstand niet in staat hem te kennen en zien enkel een gemedieerde afbeelding van hem (Kennedy, 2009). Bijgevolg staan humanitaire rampen bij ons, met andere woorden in de westerse wereld, veel dichterbij het publiek en zijn ze ook veel beter te begrijpen. We kunnen ons identificeren met de slachtoffers. De Anderen of de *distant others* zijn ver weg en we hebben geen reden om ons zorgen te maken of om tot actie over te gaan (Benthall, 1993; Cottle, 2009; Joye, 2009). Chouliaraki (2006) stelt hierbij de vraag of media kunnen leiden tot zorg, engagement en sociale verantwoordelijkheid tegenover de *distant other*. Vergemakkelijkt technologie ethisch publiek leven of ondermijnt het

deze kans? En zorgt het mediadiscours voor een actief en reflectief publiek of verleidt het de kijker? Deze relaties van betrokkenheid tussen het westerse publiek en de *distant sufferer* kunnen we verzamelen onder eenzelfde term: nabijheid.

Dit gaat dus niet enkel over geografische nabijheid, hoewel dit ook een rol speelt. Praktisch bekeken is de mogelijkheid om dramatische beelden te maken groter als de te coveren gebeurtenis zich dichterbij huis afspeelt (Pantti, 2009). De journalisten kunnen sneller op pad gaan en zijn minder afhankelijk van nieuwsagentschappen. Technologische kennis, die cruciaal is bij het verspreiden van informatie, staat ook meer op punt in ontwikkelde landen. Dit zorgt voor een transparantere en meer verscheiden informatiestroom. Culturele affiniteit kan concreet gemaakt worden door de aanwezigheid van het aantal westerse toeristen in het betreffende 'exotische' land (Joye, 2009).

De hoger opgesomde factoren zijn een verklaring voor het navelstaren van de westerse media. Olsen, Carstensen & Høyen (2002) poneren dat nieuws altijd over hetzelfde gaat: het gaat altijd over ons. Op het eerste zicht is dit een vrij onschuldige situatie; nieuws is een echo van de algemene culturele normen en dominante waarden van een cultuur (Adams, 1986). Er is meer kans dat buitenlandse berichten over naburige landen of over Amerika gaat. Globale representatie over lijden en hulpverlening kan gezien worden als een kosmopolitiserend proces (Chouliaraki, 2006; Tester, 2001). Als er echter berichtgeving uit niet-westerse landen wordt aangehaald wordt die gedomesticeerd en op de inlandse situatie toegepast. Hierdoor ontstaat er een Euro-Amerikaans en ethnocentrisch beeld van mondiale zaken (Kamalipour, 2002; Kim & Lee, 2008). De negatieve context van een oorlog wordt omgezet naar een positieve nadruk op het eigen land: het wordt voorgesteld als een daad van altruïsme als er reactie komt: wij ondernemen actie, wij steunen financieel. Dit proces van polarisatie leidt tot een inadequaat negatief en stereotiep portret van de andere. Het herconstrueert en bevestigt of herbevestigt de socio-culturele verschillen tussen 'ons' en 'zij', de globale machtshierarchieën én de verdeling van de wereld in zones van armoede en rijkdom, gevaar en veiligheid (Rampal, 2002).

3.2.2 Stereotypering

Door het gebruik van stereotypen en het bevestigen van de ongelijke machtsrelaties in het nieuwsdiscours ontstaan er enorm veel vooroordelen bij het publiek (Belloni, Douma, Hillhorst, Holla, & Kuiper, 2000). *De distant other* wordt – grotendeels als gevolg van de koloniale geschiedenis – voorgesteld als inferieur, exotisch, negatief en ronduit 'anders'; hun reactie op tegenspoed als verstompt, apathisch, passief en machteloos.

Nieuws waar stereotypen en mythen prominent aanwezig zijn noemt Chouliaraki (2006) *adventure news*. Het bestaat meestal uit korte reportages waarbij er een grote afstand is tussen het publiek en de *distant sufferer*. We komen niets te weten over de slachtoffers, ze worden voorgesteld als een anonieme groep en hebben zelf geen stem. Ze verschijnen op de achtergrond, alsof ze enkel deel uitmaken van de scène. Die depersonalisatie wordt nog meer benadrukt door *voice overs* en het gebruik van passieve werkwoorden.

3.2.3 *Gebrek aan context*

Het publiek wordt niet enkel verkeerd geïnformeerd, het wordt ook te selectief geïnformeerd. Er wordt gefocust op sensationele elementen zoals het aantal doden en dramatische *visuals*, maar de structurele oorzaken, verklaringen en de context worden vaak achterwege gelaten omdat die te complex zouden zijn (Moeller, 1999). Zo concentreren verslaggevers zich eerder op oorlogen dan op wapenhandel, waardoor de kijker zich veel minder bewust is van politieke en economische oorzaken achter vele humanitaire rampen (Philo, 2002). Men gaat er veel te snel van uit dat bepaalde problemen niks met het eigen land te maken hebben. We weten echter veel te weinig over de onderlinge transnationale en globale machtsrelaties om een gefundeerde uitspraak te kunnen doen. Hierdoor denkt het publiek vaak dat de situatie uitzichtloos is. Men gaat er van uit dat het vermijden van humanitaire rampen buiten onze macht ligt (Belloni et al., 2000).

Een ander contextueel probleem heet het *halfwaytrough problem*. Als de oorlog al enige tijd heeft plaatsgevonden, vinden verslaggevers het vaak niet nodig om de belangrijkste bevindingen in verdere berichtgeving te herhalen waardoor het publiek dat dan pas kennis neemt van de gebeurtenis te weinig geïnformeerd wordt en onvoldoende gemotiveerd wordt om aandacht te schenken aan de gebeurtenis (Philo, 2002).

Hoofdstuk 2. EMPIRISCH ONDERZOEK

1. INLEIDING ONDERZOEK

In de literatuurstudie identificeerden we enkele kenmerken van oorlogsberichtgeving die nood hebben aan verbetering. We gingen ook dieper in op informatievisualisaties en de elementen waaruit ze opgebouwd kunnen worden. De typologie van Segel & Heer (2010) kreeg hierin een grote plaats. Op basis van de literatuurstudie zijn we tot de volgende onderzoeksvraag gekomen: Hoe kan visualisatie van oorlogsberichtgeving zorgen voor een meer geëngageerd publiek? De literatuur liet ons toe om de deelvragen verder te specificeren: Wat kan visualisatie doen om stereotypering tegen te gaan? Wat kan visualisatie doen om oorlogsberichtgeving bevattelijker te maken? Hoe kan visualisatie helpen om het concept 'nabijheid' minder ethnocentrisch te maken? Op welke manier kan visualisatie in het algemeen leiden tot een publiek dat meer geëngageerd is tegenover oorlogsberichtgeving en zich er niet van afwent?

2. MOTIVERING EN OPZET

2.1 De methode: focusgroepgesprekken

Voor dit onderzoek hebben we ervoor gekozen om kwalitatief onderzoek toe te passen in plaats van kwantitatief onderzoek. Het onderzoek ging immers om complexere thema's en sociale processen die in de dagelijkse werkelijkheid worden onderzocht en waarbij er veel aandacht is voor de discursieve en de sociale praktijk. Hierbij leek de meer flexibele aanpak die kwalitatief onderzoek biedt nuttiger te zijn. Het was immers de bedoeling om de processen die centraal staan in de diepte te begrijpen en niet om ze representatief te beschrijven. De opinies van de respondenten stonden centraal (Mortelmans, 2007). Wetenschappelijk onderzoek dat het effect van visualisaties op de bewustwording van sociale issues zoals engagement tegenover oorlogsberichtgeving onderzoekt is zeldzaam. Kwalitatieve methodes zijn ten eerste bruikbaar voor dit soort explorerend onderzoek. We kozen ervoor om kwalitatieve focusgroepen met een experimentele setting toe te passen. Bij het opzetten van de focusgroepen maakten we gebruik van de expertise van David L. Morgan en zijn collega's, samengevat in *The Focus Group Kit* (Morgan, Krueger, & King, 1998). Volgens Philo (2002) kunnen we immers nooit weten wat het publiek wil, tenzij we het bevragen. Focusgroepen lezen ons hiervoor het meest aangewezen aangezien we door middel van een discussie in groep wilden te weten komen hoe visualisatie van oorlogsberichtgeving kan bijdragen tot een meer geëngageerd

publiek. We opteerden niet voor diepte-interviews aangezien we niet de nadruk willen leggen op persoonlijke ervaringen maar op de groepsdiscussie waarin iedereen gestimuleerd werd om anders of dieper na te denken over het onderwerp. We hoopten zelf te leren van de respondenten en we wilden dat de respondenten zelf hun ervaringen deelden en vergeleken met elkaar. We hoopten tot een antwoord op onze onderzoeksvraag te komen dankzij de sterktes van focusgroepen: het exploreren van het onderwerp, het begrijpen van de achtergrond bij de houding van mensen, het achterhalen van complexere invloeden en het interpreteren van de huidige situatie (Morgan et al., 1998; Mortelmans, 2007). Een zwak punt bij deze methode was dat we geen ervaring hadden met het afnemen van focusgroepgesprekken. Het modereren van een focusgroep vraagt immers om ervaring aangezien de persoonlijke kijk van de moderator de vraagstelling kan kleuren. Het gedrag van de moderator is cruciaal en heeft een enorme impact op de focusgroepen. Een ander zwakte kon bij de experimentele setting liggen: of we waardevolle resultaten konden vinden hing af van het gevisualiseerde materiaal en de inhoud van de discussie achteraf. Kon de moderator genoeg proben? Waren de geïnterviewden gemotiveerd genoeg? Stond de moderator open voor de dynamiek van de groep en was hij of zij niet te veel op zoek naar wat hij of zij wilde horen?

2.3 Experimentele setting

De focusgroepgesprekken werden aangevuld met wat wij de term 'experimentele setting' geven. Hierbij ging het niet puur over een experiment met een voormeting, een stimulus en een nameting. We wilden immers geen causaal verband aantonen. De setting was experimenteel op dit punt dat de helft van de respondenten de ene stimulus voorgeschoteld krijgt en de andere helft van de respondenten een andere. De focusgroepen verschilden enkel hier in; voor de rest was de setting identiek en werden dezelfde vragen gesteld. Bij elke focusgroep fungeerde een informatievisualisatie als stimulus. Bij de eerste twee groepen was dit een statische visualisatie, bij de laatste twee groepen was dit een interactieve visualisatie. We willen opmerken dat de interactieve visualisatie opgebouwd is uit exact dezelfde elementen als de statische visualisatie. Beide visualisaties verschilden dus enkel in het feit dat de tweede visualisatie interactief gemaakt was. Het was niet de bedoeling om beide visualisaties als casestudy te gebruiken. Ze fungeerden eerder als een aanleiding waarna dieper ingegaan werd op het engagerende effect van visualisaties in het algemeen. Dit zal verder duidelijk gemaakt worden bij het bespreken van de vragenlijst. We willen de opbouw van beide visualisaties bespreken. We halen de verschillende designprincipes aan om de visualisatie te verduidelijken. We willen de gebruikte terminologie toelichten, zodat de designprincipes die verder in de analyse aangehaald worden duidelijk zijn.

2.3.1 De statische visualisatie

De visualisatie die in de eerste twee focusgroepen werd voorgelegd was statisch. Hiermee bedoelen we dat er geen interactiviteit mogelijk was, tenzij het in- en uitzoomen om bepaalde kleinere tekstvlakken te kunnen lezen. We baseerden ons op een visualisatie die we vonden in Het Nieuwsblad van 14 maart 2015, getiteld "De 150 jihadi's die ons land in de gaten houdt" (bijlage a). We kozen voor die visualisatie omdat ze een overzicht biedt en geografische elementen bevat, omdat het gaat over een oorlog in het Midden-Oosten en omdat het te plaatsen valt in het ruime kader van oorlogsberichtgeving, maar dan toegepast op het eigen land. Ook het feit dat er tekst gebruikt werd, maar dat er geen volledig artikel bij stond was een reden om voor die visualisatie te kiezen. Dit leken ons kenmerken die een discussie zouden kunnen uitlokken. Voor de statische visualisatie pasten we niet veel aan. We digitaliseerden de visualisatie zodat we elk element indien nodig konden manipuleren. Behalve het verwijderen van overbodige en afleidende informatie zoals de datum van het artikel, de titel van de krant en het paginanummer, lieten we de visualisatie onaangeroerd. Het resultaat zag er als volgt uit:

De 170 jihadi's die ons land in de gaten houdt.

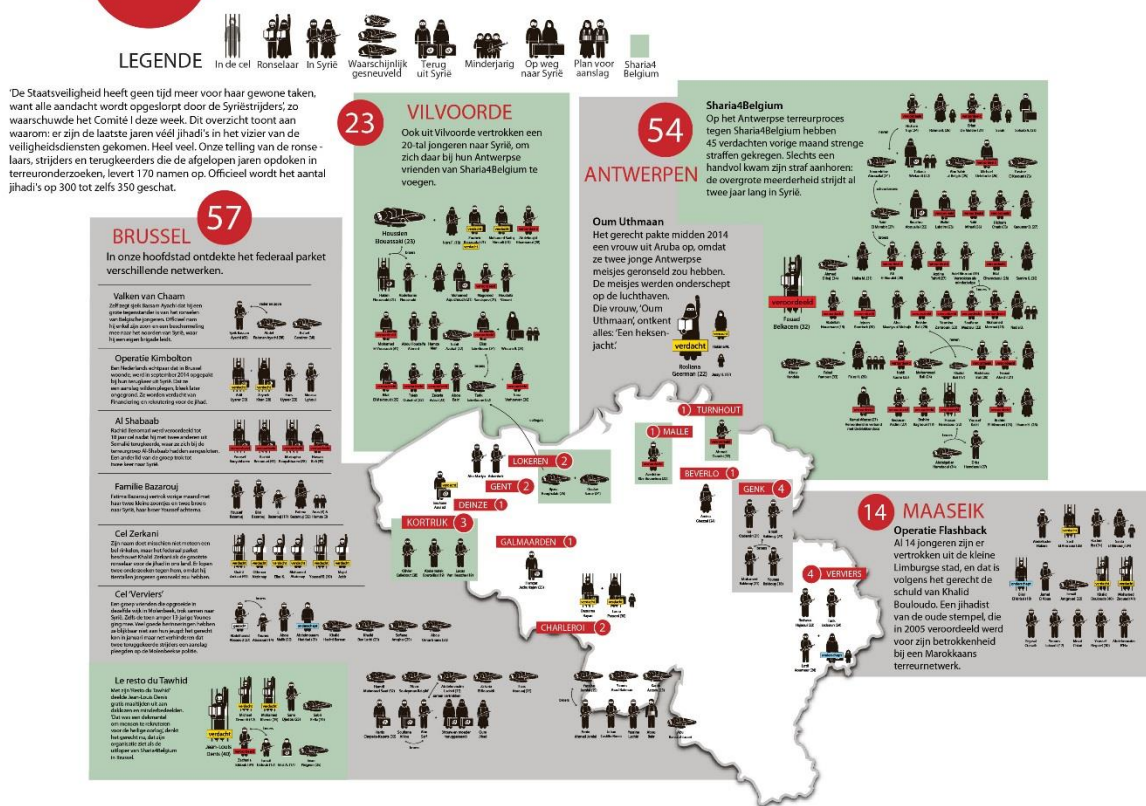

Figuur 1: De statische visualisatie. Voor een grotere versie, zie bijlage b.

De visualisatie bevatte verschillende designprincipes die we terugvinden in de typologie van Segel & Heer (2010). Ze worden in de volgende paragraaf aangeduid in het vet.

Om de gehele structuur van het narratief over te brengen naar het publiek zodat ze hun positie in het geheel konden vinden, werd er gebruik gemaakt van één groot **overzicht** dat zich manifesteert in een **consistent visueel platform**. Om de aandacht te vestigen op bepaalde elementen werd gebruik gemaakt van **highlighting**. Door **kleur en grootte** in contrast te brengen met hun omgeving werd er een pad gesuggereerd voor de lezer. We zien dit terug in de aanduidingen van de hoeveelheid jihadi's en in de **close-ups** van vier afzonderlijke steden. Door de afzonderlijke elementen en de kleuren op een consistente manier te gebruiken werd de lezer ook niet verward als hij de visualisatie scant. Dit wordt **objectscontinuïteit** genoemd.

Los van het spel met kleur en grootte dat als suggestie diende, kon de lezer zelf kiezen wat hij eerst las; hij had **random access** tot de visualisatie. Hij moest geen bepaalde weg volgen of keuzes maken: alles werd in één overzicht gepresenteerd. De stem van de auteur is wel te horen door middel van **messaging**: een **inleiding** en verschillende **annotaties** geven meer informatie.

2.3.2 De interactieve visualisatie

Voor de interactieve visualisatie gebruikten we dezelfde elementen, maar voegden we extra 'lagen' toe. Zo goed als alle designprincipes die bij de statische visualisatie van toepassing waren, werden ook bij de interactieve gebruikt, behalve het ordening-principe **random access**. Bij de interactieve versie was er immers sprake van een **users-directed/reader driven ordering**. Hierbij kon de gebruiker van de visualisatie een keuze maken uit verschillende paden. Dit zag er als volgt uit (voor een grotere versie van de screenshots van de interactieve visualisatie, zie bijlage c):

De visualisatie begon met een 'slide' waarop de titel te zien was (figuur 2). Een **navigatieknop** (figuur 3) gaf een **expliciete instructie** over hoe er genavigeerd moest/kon worden. Als men hier op klikte, kwam men op een slide die de **inleiding** (figuur 4) bevatte. Ook hier kon men op navigatieknoppen klikken. Vervolgens kwamen we terecht op de overzicht 'slide', een **establishing shot** (figuur 5). Vanaf hier had de lezer de kans om op de verschillende steden te klikken. Elke stad leidde hem naar een volgende 'slide' waarop er informatie over die stad te vinden was.



Figuur 3



Figuur 2



Figuur 4

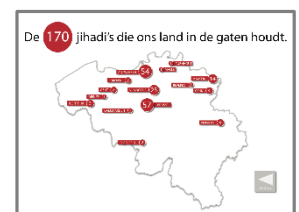

Figuur 5

We geven enkele voorbeelden van mogelijke paden:

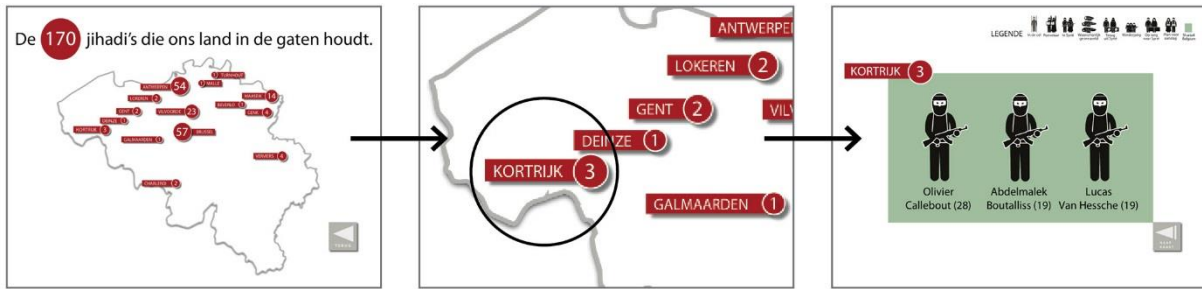

Figuur 6: De lezer klikt op de kaart op 'Kortrijk' en de informatie over het aantal jihadi's in Kortrijk verschijnt.

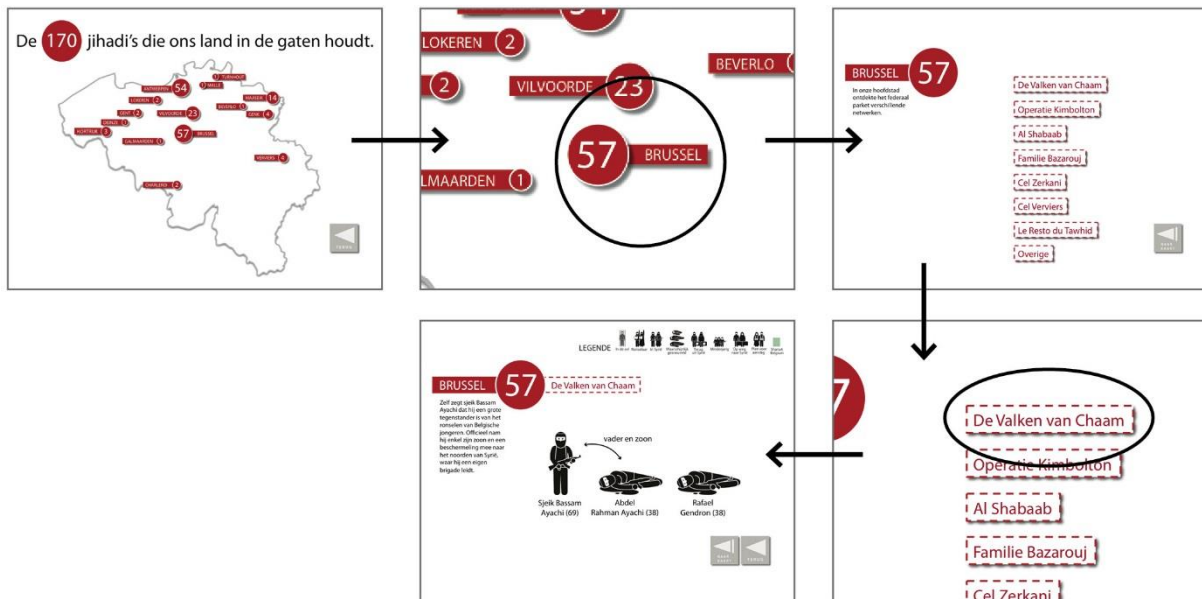

Figuur 7: De lezer klikt op de kaart op 'Brussel'. Er verschijnt een nieuw overzicht van de verschillende organisaties die actief zijn in Brussel. De lezer klikt op 'De valken van Chaam'. De informatie over 'De valken van Chaam' verschijnt.



Figuur 8



Figuur 9

Op die manier kon de lezer op de 15 verschillende steden klikken. Bij de steden 'Brussel' en 'Antwerpen' was er nog een extra detailniveau, zoals hierboven bij 'Brussel' werd geïllustreerd.

De lezer kreeg op elke slide ook de mogelijkheid om ofwel terug te gaan naar het overzicht: de kaart (figuur 8), ofwel terug te gaan naar de vorige slide (figuur 9) (bij het detailniveau van Brussel en Antwerpen). Om een volledig overzicht te krijgen van de verschillende paden die gekozen konden worden, zie bijlage c.

We willen opmerken dat elke plaats waar er door de lezer geklikt kon worden, de vorm had van een 'druknop', door het toevoegen van een *dropshadow*, een schaduw.

Los van het toevoegen van interactiviteit waren er verschillende designprincipes van de statische visualisatie terug te vinden in de interactieve. Deze waren: het ontwerpen van een consistent visueel platform, highlighting van grootte en kleur, objectscontinuïteit en messaging in de vorm van een inleiding en annotaties. Bij beide visualisaties bleef de legende steeds zichtbaar. Bij de statische visualisatie bleef ook het overzicht - logischerwijs - zichtbaar; bij de interactieve variant was dit niet zo: het overzicht verdween vanaf het detail niveau.

Als we beide visualisaties bekijken op het spectrum van een *author-driven* of een *reader-driven* aanpak, kunnen we besluiten dat de statische visualisatie eerder naar de *author-driven* kant neigt aangezien er geen interactiviteit mogelijk is en er een pad wordt gesuggereerd door op het niveau van de steden te spelen met grootte en kleur. Bij de interactieve variant kunnen we van een eerder *reader-driven* visualisatie spreken, aangezien de lezer de mogelijkheid heeft om te kiezen welk pad hij volgt. De suggestie door steden met veel jihadi's een grotere rode bol te geven, is wel nog steeds aanwezig

2.4 De steekproefselectie

Omdat we beperkt waren in tijd en middelen, kozen we ervoor om eerst de mensen dicht bij ons aan te spreken. Via een gerichte oproep op Facebook kwam er reactie vanuit Scouts en Gidsen Dendermonde en vanuit de afstudeerrichting Journalistiek en Maatschappij. 44 mensen waren bereid deel te nemen aan het onderzoek. De groepen bestond uit jongeren tussen 17 en 24 jaar die onderling verschilden op vlak van opleiding. We kozen ervoor om vier groepen van ieder zes respondenten samen te stellen, de overige kandidaten werden weerhouden als reserve. Bij de samenstelling hielden we rekening met gender en opleiding zodat we vier groepen kregen die onderling homogeen, maar intern heterogeen waren.

De groepen waren relatief klein, maar dat gaf elke respondent de kans om zijn mening op te bouwen, te delen of aan te passen. We ondervroegen immers complexe begrippen die niet altijd even makkelijk te verwoorden waren. We vermoedden dat de respondenten verschillende maten van lezersengagement zouden vertonen, maar net dan zou het interessant zijn om iedereen aan het woord te kunnen laten en om de verschillende motieven naar boven te laten komen. Elk groepsgesprek duurde tussen de 90 en de 120 minuten. De vier focusgroepen vonden plaats in een tijdspanne van 2 weken.

Morgan et al. (1998) raden in hun werk aan om tussen de 3 en de 5 focusgroepen te organiseren. Wij organiseerden er vier. De ene helft kreeg echter een andere stimulus voorgeschoteld dan de andere helft. Wegens gebrek aan tijd en middelen werden er dus slechts 2 focusgroepen per conditie

georganiseerd. We willen echter opmerken dat dit een exploratief onderzoek is en dat de vragen die gesteld werden voor alle focusgroepen gelijk waren, enkele de stimulus verschilde. In de toekomst zouden er echter nog meer focusgroepen kunnen georganiseerd worden om eventuele aanvullende bevindingen te registreren.

2.5 De onderzoeksopzet

De focusgroepen werden georganiseerd in het computerlokaal van de vakgroep communicatiewetenschappen. Deze ruimte heeft een centrale tafel met stoelen er rond, een notitiebord en aan elke kant een rij computers (figuur 10).

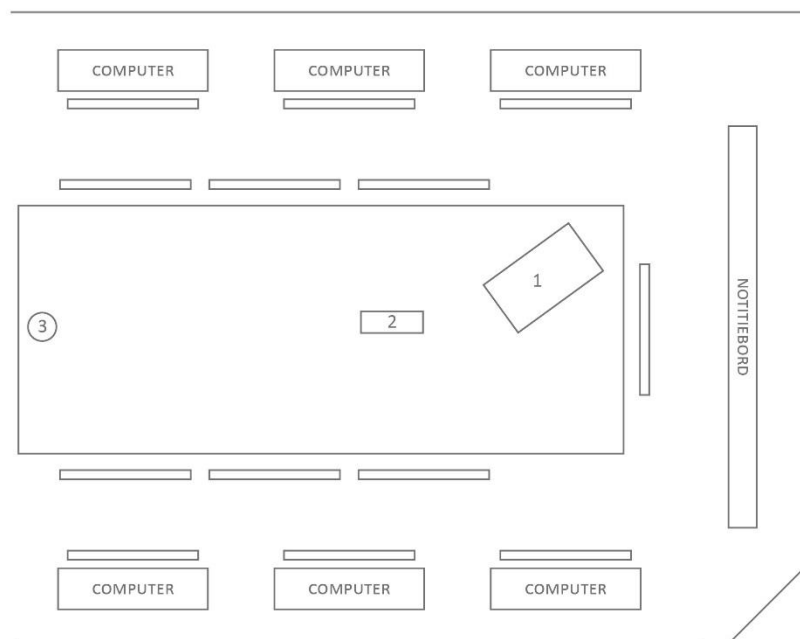

Figuur 10

De gesprekken werden op drie manieren opgenomen aangezien een groot deel van het gesprek verloren kon gaan in een discussie. Door op drie plaatsen opnameapparatuur op te stellen, verzekerden we ons er van dat alles geregistreerd werd. Er werd via een laptop (1) en via een dictafoon (2) audio opgenomen, maar we maakten ook gebruik van een videocamera (3) om de visuele interactie onder de respondenten vast te leggen.

Elke respondent moest de mogelijkheid hebben om de visualisatie op een computerscherm te bekijken en er door te navigeren. De visualisatie werd al klaar gezet op elke computer voor de respondenten binnen kwamen, zodat onderbrekingen en afleidingen tot een minimum beperkt bleven. Het focusgesprek zelf werd aan de tafel gehouden. Bij de aanvang kreeg iedereen een informatiebrief (bijlage f) en een *informed consent* (bijlage g), waarmee hun privacy gegarandeerd

werd en de rechten van de respondenten duidelijk gemaakt werden. Na het eerste deel van de vragen werd de visualisatie getoond waarna de respondenten weer aan tafel konden gaan zitten.

2.6 De onderzoeksvariabelen

In deze paragraaf bespreken we kort de gestructureerde vragenlijst die we opstelden voor het afnemen van de focusgroepgesprekken. Voor een complete weergave van de vragenlijst, verwijzen we naar bijlage d. Aangezien we vanuit de literatuur wisten welke knelpunten van oorlogsberichtgeving we in dienst van de visualisatie moesten bevragen, konden we een bepaalde richting uitgaan. Ook de typologie van Segel & Heer (2010) was een goede leidraad bij het opstellen van vragen over de visualisatie. We willen benadrukken dat, hoewel de vragenlijst gestructureerd was, we deze niet altijd volledig en in dezelfde volgorde gebruikt hebben. De lijst fungeerde eerder als een leidraad en een houvast om bepaalde concepten die niet door de respondenten zelf naar voren gebracht werden, aan te halen. We zorgden er ook voor dat de vragen een zeer open karakter hadden en veel initiatief bij de respondenten legden. Op die manier wilden we de respondenten de kans geven om zaken aan te brengen waar wij in de eerste plaats niet aan dachten, maar die tot nuttige resultaten konden leiden.

Het eerste deel van de vragenlijst peilde naar het concept 'engagement'. Vervolgens werd de visualisatie getoond als stimulus om verder na te denken hoe visualisatie van oorlogsberichtgeving kan bijdragen tot dit engagement.

Om het gesprek in te leiden werd er gepolst naar het nieuwsconsumptieniveau van de respondenten. Later in de analyse werden de respondenten op basis van die resultaten ingedeeld als passieve, dan wel als actieve nieuwsconsumenten. Vervolgens werd er overgegaan naar het meer specifieke concept 'oorlogsberichtgeving'. Op die manier gingen we meer in de diepte van het onderwerp en peilden we vooral naar hun persoonlijke ervaringen; waarom lazen ze het? Waarom haakten ze af? Wat kon er beter? Na deze transitievragen gingen we over naar de visualisatie. Iedereen kreeg ongeveer zeven minuten de tijd om deze te bekijken en een kort scoreformulier (bijlage e) in te vullen, dat nadien als geheugensteun kon gebruikt worden. Na de visualisatie volgden de sleutelvragen. Hierbij peilden we naar het algemeen gevoel tegenover de visualisatie, hoe ze te werk waren gegaan, wat ze goed en slecht vonden, wat ze er van onthouden hadden,... De inzichten die ze verwoord hadden in het eerste deel werden gekoppeld aan de eigenschappen van de visualisatie en de manier waarop die zou kunnen bijdragen aan een betere weergave van oorlogsberichtgeving. Het tweede deel bestond dus voornamelijk uit een gesprek over de toepassing van visualisatie op

oorlogsberichtgeving. Aangezien de respondenten in het eerste deel van het gesprek de knelpunten bij oorlogsberichtgeving zelf moesten identificeren, was het voor de respondenten makkelijker om de mogelijkheden van visualisatie aan die knelpunten te linken.

Op het einde van het gesprek gaven we de respondenten de kans om samen te vatten wat ze onthouden hadden uit het gesprek, wat ze het belangrijkste vonden en wat ze nog wilden toevoegen.

Hoofdstuk 3. RESULTATEN EN ANALYSE

Bij het identificeren en analyseren van de belangrijkste resultaten hielden we rekening met zowel de frequentie van de uitspraken, extra gegevens zoals emotie en stemintensiteit, het gewicht van bepaalde standpunten, de beïnvloeding en de wijziging van bepaalde standpunten in het gesprek en de redenen waarom. We probeerden met andere woorden steeds aandacht te hebben voor de gehele conversatiecontext.

Bij het coderen van de resultaten maakten we gedeeltelijk gebruik van het programma Nvivo. We identificeerden de *childnodes* via het programma, aangezien dit ons de meest overzichtelijke manier leek om de data te organiseren en overzichtelijk te maken. De *childnodes* werden vervolgens gegroepeerd onder een *parentnode* (bijlage h). Als laatste werden de *parentnodes* op een meer organische manier aan elkaar gerelateerd door ze schematisch te visualiseren (bijlage i). Deze visualisatie werd aangevuld telkens wanneer een nieuwe transcriptie werd gecodeerd. Op die manier konden we verbindingen leggen tussen concepten en ideeën.

1. ACTIEVE VERSUS PASSIEVE NIEUWSCONSUMENTEN

Bij het samenstellen van de focusgroepen hebben we er bewust voor gekozen om geen rekening te houden met de mate waarin de respondenten nieuws consumeren of welke opleidingsachtergrond ze hebben. Het was tijdens de gesprekken net heel interessant om de verschillende soorten consumenten met elkaar in discussie te horen gaan. Net die spanning leverde de boeiendste resultaten op.

Dat de uiteindelijke respondenten kennissen waren en geen vreemden, droeg bij tot de comfortabele setting die gecreëerd moet worden bij het opzetten van een focusgroepgesprek, maar deed soms afbreuk aan de productiviteit van de discussie. Soms moest de moderator ingrijpen als het gesprek iets te ver afdwaalde, maar dit was niet vaak het geval. Over het algemeen waren de respondenten erg geïnteresseerd in het onderwerp. De vragen waren meerdere keren een aanleiding voor een discussie waarin de standpunten verschilden, maar waarin de bijdrage van elke respondent waardevol was.

In het begin van elk focusgroepgesprek polsten we naar de mate waarin en de wijze waarop er naar nieuws gezocht werd. Aan de hand van die resultaten deelden we in de analysefase de respondenten op in twee groepen: actieve nieuwsconsumenten en passieve nieuwsconsumenten.

Actieve consumenten lazen gepusht nieuws, nieuws dat ze toevallig tegenkwamen en waar ze dus niet zelf naar op zoek gingen, maar ze gingen ook actief op zoek naar ander nieuws. Passieve consumenten lazen voornamelijk gepusht nieuws of lazen zelfs dat soort nieuws amper. Niet elke respondent was in die uitersten onder te brengen; iedereen bevond zich ergens op het continuüm tussen actief en passief. Onze onderverdeling is niet wetenschappelijk gefundeerd, maar kwam organisch naar boven uit de resultaten. Het bleek een handige manier te zijn om tegenstrijdige resultaten te verklaren. Actieve respondenten hadden immers vaak andere eisen tegenover nieuws dan passieve consumenten.

2. NOOD AAN NIEUWSOVERZICHT

2.1 *Information overload* bij conflicten: een link met de literatuur

Eén van de redenen waarom de respondenten weinig oorlogsberichtgeving lazen, is omdat ze het niet begrepen. Nieuwe verwickelingen, geografische gegevens en een constante stroom van gelijkaardige en verwarrende feiten zorgen ervoor dat het publiek door de bomen het bos niet meer ziet (Scaife & Rogers, 1996). Bij de respondenten heerste zowel onduidelijkheid over het verschil tussen de onderlinge conflicten - vooral over die in het Midden-Oosten -, maar ook binnen een conflict is er sprake van onduidelijkheid. Het publiek wordt geconfronteerd met berichten die in het midden van het conflict gepubliceerd worden. Wat de aanleiding van het conflict was – iets dat op zich al heel complex kan zijn – wordt niet meer geduid eens het conflict in een verder stadium is (Philo, 2002). Dit is iets wat de respondenten opviel en wat bij zo goed als iedereen naar voren kwam als een punt van ergernis en een reden om af te haken of om een bericht zelfs niet te lezen. Zo antwoordde een respondent op de vraag waarom hij geen oorlogsberichtgeving leest:

“Omdat ik het niet snap. Je kan het wel gaan lezen en het proberen snappen, maar als je de geschiedenis niet kent, zoals bij oorlogsberichtgeving, dan lees je dat, maar snap je er niets van.”
(Marcel, Focusgroep 15 april, p. 134)

Er werd meermaals aangegeven dat het hoe en het waarom, *the bigger picture*, niet te vinden was in een artikel over oorlog en dat er te oppervlakkig bericht werd. De lezer wordt gebombardeerd met berichtgeving over oorlog, maar niet met berichtgeving die enige context of overzicht geeft. De lezer kan de berichten niet situeren binnen een groter geheel. Als iemand van de respondenten een conflict wel volgde, dan was dit omdat die respondent al enige voorkennis had opgedaan, bijvoorbeeld op school. Ook die actieve lezers gaven echter aan dat de duur van een conflict er voor kan zorgen dat ze vergaten wat de aanleiding was, ook al hadden ze het conflict van in het begin actief gevolgd. Eén van de respondenten gaf aan dat het probleem volgens hem nog verder getrokken kan worden: zelfs de journalisten kennen maar delen van *the bigger picture*, aangezien zij de informatie verteld krijgen en niet zelf meemaken.

De berichtgeving is niet enkel onduidelijk, ze is ook oppervlakkig. In alle groepsgesprekken kwam meermaals tot uiting dat de hoge frequentie van feitelijke en droge berichtgeving ervoor zorgde dat de respondenten zich niet verbonden voelden met het conflict.

“Ik denk dan ook in het geval van Amerika en Irak en Afghanistan, dan waren er ook elke dag drie aanslagen, dat daardoor iedereen wat immuun is geworden. In het begin werd dat frequent in de media gemeld, er was toen ook veel commotie rond, maar je zag gewoon na jaren dat het een standaard bericht was dat in de krant stond en dat werd meer en meer naar onder geplaatst en op den duur, iedereen neemt dat als normaal aan, een deel van het leven aan, dus er werd veel minder aandacht aan besteed.” (Draco, Focusgroep 15 april, p. 135)

De correlatie tussen het begrijpen van en het geraakt zijn door oorlogsberichtgeving is iets wat zeker niet uit het oog mag verloren worden.

2.2 Overzicht: verduidelijken, vergelijken en onthouden

De complexiteit en de niet aflatende stroom aan nieuwe informatie die eigen is aan oorlogsberichtgeving vraagt om een verandering in de weergave van het conflict. De respondenten willen het begrijpen, maar willen hier ook niet veel moeite voor doen. De informatie moet overzichtelijk en gebundeld weergegeven worden. De term ‘overzichtelijk’ impliceert al een visueel aspect. Door informatie niet enkel in een doorlopende tekst, maar schematisch weer te geven kan die beter vergeleken en onthouden worden. Dit merkten we op na het voorleggen van de visualisaties. Verschillende respondenten gaven aan dat ze door het vergelijken van de steden op de kaart linken legden, waar ze anders niet aan gedacht zouden hebben. Zo was het voor velen

opvallend dat de meeste steden Vlaams waren en dat de meeste jihadi's dus ook uit Vlaanderen afkomstig zijn en niet uit Wallonië. Dit is een erg eenvoudige vergelijking, maar één waarvan ze aangaven dat ze er zonder het visueel te zien niet bij stil zouden gestaan hebben. Het 'zich meer kunnen voorstellen' van informatie was iets dat velen aangenaam vonden en dat ze zouden willen terugzien bij oorlogsberichtgeving in het algemeen.

"Als je het [de nieuwe informatie] er altijd op dezelfde manier in bijbrengt en aannaait dat het steeds langer wordt, dan kan iedereen op elk moment weer inpikken. Dan leest iedereen [het] op het moment dat hij het niet meer kent. 't Volgende is er ook al bijgezet en dan ben je gans mee."
(Albus, Focusgroep 17 april, p. 156)

"Het kan ook een vergelijking geven van hoe de situatie was op een landkaart en dan heel gemakkelijk tonen hoe het nu is." (Petunia, Focusgroep 17 april, p. 156)

Een visueel overzicht was voor verschillende respondenten dus een goed gereedschap om achtergrondinformatie weer te geven. Het schetsen van de geopolitieke situatie van het land in conflict, het werken met pijltjes, tijdslijnen en kaarten werden aangegeven als instrumenten om moeilijke en abstracte informatie zoals cijfermateriaal bevattelijk te maken. Die feitelijke data kunnen in verhouding vergeleken worden en nieuwe informatie kan in de visualisatie geïmplementeerd worden. Door het visualiseren van verwarrende en schijnbaar gelijke informatie zou het verschil tussen conflicten, zoals de verschillende conflicten in het Midden-Oosten, op die manier bevattelijk weergegeven kunnen worden. Ook binnen conflicten zouden de verschillende partijen en standpunten weergegeven kunnen worden. Zo stelde een van de respondenten voor om visualisatietechnieken te gebruiken om de verschillende standpunten in het conflict tussen Israël en Palestina weer te geven.

Een van de respondenten, een passieve nieuwsconsument, benadrukte verschillende keren dat het visualiseren van informatie tot een overzicht ervoor zorgde dat ze de informatie beter zou onthouden. Zij vond dit als passieve consument een belangrijk punt en die bevinding werd door verschillende andere respondenten bevestigd. Zo goed als alle respondenten spraken over een visualisatie als 'iets dat werkt', 'iets dat de aandacht trekt en er uit springt', 'iets dat aanspreekt' en 'iets dat sterk is'. Het bekijken en onderzoeken van een visualisatie werd leuker en aangamer bevonden dan het lezen van doorlopende tekst.

Iets wat ons op viel maar zeker niet veralgemeend mag worden, is het feit dat de groepen die de interactieve visualisatie voorgelegd kregen, veel minder kritisch waren over de inhoud van de visualisatie dan diegene die de statische visualisatie voorgelegd kregen. In de toekomst zou men kunnen onderzoeken of het entertainende karakter van een visualisatie het publiek niet te hard afleidt van de boodschap die er gegeven wordt.

2.3 Een plaats in de massa

De visualisatie die we voorlegden aan de respondenten bevatte veel geografische gegevens. Het 'centrum' van de statische visualisatie en het startpunt van de interactieve visualisatie was een kaart van België waarop verschillende steden stonden aangeduid. Tijdens het groepsgesprek werd duidelijk dat veel respondenten onmiddellijk gingen kijken of hun woonplaats ook op de kaart stond. Als die er niet bij stond, zochten ze naar nabijgelegen steden. Het toepassen van het nieuws op zichzelf is iets wat we ook in de literatuur terugvonden en wat tijdens het groepsgesprek bevestigd werd (Adams, 1986; Kamalipour, 2002; Kim & Lee, 2008; Olsen et al., 2002). Nieuws wordt in het algemeen meer gelezen als het gaat over iets dichtbij: internationale gebeurtenissen gelinkt aan België, nationale gebeurtenissen gelinkt aan de eigen woonplaats. Het publiek wil weten hoe een gebeurtenis ook hen affecteert, wat hun plaats in de massa is.

De media speelt hier op in. Eén van de respondenten haalde de slogan van VTM - "Wij zijn er voor u" - aan. Er werden nog andere voorbeelden gegeven van de rol van de media in dit ethnocentrisch denken:

"HLN deed dat ook, de dag na Charlie Hebdo "De oorlog is bij ons". 'Ons' dat zijn wij, dat raakt ons. De oorlog in Oekraïne, dat raakt ons niet." (Hagrid, Focusgroep 10 april, p. 122)

Er kan gediscussieerd worden over de rol van de media in het onderrichten van het publiek. Commercialisering van media zorgt er voor dat velen het publiek willen geven wat het publiek wil, in plaats van wat het publiek nodig heeft. Maar weet het publiek zelf wat het wilt? Er werd meermaals aangegeven door de respondenten dat de media de nadruk te veel op triviaal nieuws legden, maar de respondenten gaven wel toe dat dat het nieuws was waar ze op klikten. Deze paradox - het klikken op dingen, waarvan ze later spijt hebben dat ze het gelezen hebben - kwam heel vaak terug bij de respondenten.

Het feit blijft dat de lezer geraakt wordt door nabijheid en dat de lezer zich betrokken voelt als de situatie ook voor hem relevant blijkt te zijn. Het gebruiken van nabijheid hoeft echter niet per sé te leiden tot ethnocentrisme. Het is de taak van de media om niet te vervallen in ethnocentrisme als ze gebruik willen maken van nabijheid. Hierbij lijkt het ons belangrijk om de relevantie voor de lezer niet te isoleren maar te plaatsen in het grote geheel. Zoals we hierboven al aangaven leent het visualiseren van nieuws zich heel goed tot het vergelijken van informatie en het duiden van *the bigger picture*. Door ‘hier’ te vergelijken met ‘daar’ kunnen verschillen duidelijk gemaakt worden, maar kunnen er evengoed gelijkenissen opduiken die het publiek niet had verwacht:

“...dat je beseft dat het ook hier zou kunnen gebeuren, dat het mensen zijn zoals wij.”

(Hermelien, Focusgroep 7 april, p. 123)

Het is belangrijk om hierbij transparant te zijn en sensatie achterwege te laten. Ook het verduidelijkende effect van visualisering, dat we hierboven bespraken, kan een ethnocentrisch denken tegengaan, door de conflicten duidelijk te scheiden en de verschillende conflicten niet voor te stellen als ‘een pot nat, daar ergens in het Midden Oosten’.

3. HET PAD VAN DE LEZER

3.1 Interactief versus statisch: het belang van hiërarchie en keuze

Zoals we hierboven al besproken hebben, zorgt visualisering ervoor dat de lezer informatie kan selecteren die voor hem of haar persoonlijk relevant is. De mogelijkheid om te kiezen wat de lezer leest en wat niet, is een optie die ook in het algemeen eigen is aan de overzichtelijkheid van een visualisatie (Segel & Heer, 2010). Door hiërarchie toe te passen onder de vorm van titels en ondertitels, het spelen met kleur en grootte, wordt er voor de lezer immers een pad gesuggereerd (Online Writing Lab, n.d.; Segel & Heer, 2010). De respondenten die de statische visualisatie te zien kregen, spraken meermaals over het ‘scannen en skimmen van de informatie’. Er werd een vergelijking gemaakt met ‘Prezi’, een online presentatieprogramma waar ideeën interactief gepresenteerd worden op een virtueel canvas. Naast het klikken op steden waar de respondent dichtbij woont, werden steden waar net heel veel of net heel weinig jihadi’s vandaan kwamen, snel van naderbij bekeken.

Wat er veel naar voor gebracht werd bij de respondenten die de statische visualisatie te zien kregen, is dat het geheel soms chaotisch was. De hoeveelheid icoontjes was voor sommigen te groot en de onderverdeling te gedetailleerd. Het was soms ook niet duidelijk welke info bij elkaar hoorde. Op de vraag wat er beter kon aan de statische visualisatie kwam in beide groepen naar boven dat interactiviteit het geheel minder chaotisch zou maken. Er werd ook verteld dat de statische visualisatie beter zou werken op een dubbele pagina in een krant, met andere woorden, zoals ze al eerder gepubliceerd was. Het medium waarop de visualisatie getoond werd, was meermaals het onderwerp van discussie, zeker bij de groepen die de statische visualisatie voorgelegd kregen.

“Ik denk dat het medium waarop je het toont inderdaad wel veel doet. Zo continue in- en uitzoomen is niet zo bevorderlijk, maar als het inderdaad groter is, dat je wel meer geneigd bent om er aandachtiger en langer bij te blijven hangen.” (Plank, Focusgroep 7 april, p. 111)

In één focusgroep werd ook geopperd om minder icoontjes te gebruiken, maar na enige discussie onder de respondenten werd er besloten dat dat het geheel minder sterk zou maken.

De bemerking dat het te chaotisch was, was minder of zelfs niet aanwezig bij de interactieve visualisatie. Over het algemeen moeten we opmerken dat de 12 respondenten die de interactieve visualisatie voorgelegd kregen er heel enthousiast over waren. Door het mogelijk te maken om door te klikken werd er nog een grotere mate van hiërarchie verkregen en werd het detailniveau geïsoleerd, waardoor er van chaos geen sprake meer was.

De respondenten van de interactieve visualisatie benadrukten bijna allemaal de mogelijkheid om zo gedetailleerd en zo ver te gaan als ze zelf wilden. Dit werd gezien als een enorm voordeel, zeker bij de passieve lezers.

“Met dat kaartje heb je direct een goed overzicht en als je wil dan stop je daar. Dan zie je het ook. Maar dat je nog verder kunt als je het interessant vindt. Zeker bij Brussel dan heb je nog al die groepen... Het is duidelijk en het is aan uzelf hoeveel je wilt weten. Als je geen tijd of zin hebt kun je daar bij stoppen maar bij het kaartje is het ook gewoon duidelijk.” (Tops, Focusgroep 15 april, p. 138)

“De stap is kleiner om er aan te beginnen, je hebt niet het ding dat je alles moet gelezen hebben. Je stopt niet halverwege, maar bij zoiets denk je ‘ik klik en als ik zo wat een idee heb dan stop ik’.” (Petunia, Focusgroep 17 april, p. 159)

De respondenten waren heel ambitieus over de mogelijkheden van interactie. Ze kwamen met het idee om niet alleen meer gedetailleerde informatie te geven, maar om ook meer randinformatie te geven en bepaalde elementen te linken aan andere artikels, waardoor er een soort netwerk van informatie over eenzelfde onderwerp ontstond.

Dat passieve nieuwsconsumenten zelf de voordelen van een visualisatie aanhalen en aanprijzen is een belangrijk resultaat in het zoeken naar lezersengagement dat bij hen ontbreekt.

Wat er soms wel gemist werd bij de interactieve visualisatie was een overzicht naast het detailniveau. Dit overzicht verdween immers steeds wanneer de respondent op een detail klikte.

3.2 Het pad van de auteur?

Uit de literatuurstudie is gebleken dat interactiviteit ervoor zorgt dat het bekijken en navigeren door een visualisatie een reader-driven ervaring wordt (Diakopoulos, 2010; Dan, geciteerd in: Ng, 2014; Segel & Heer, 2010). Zo goed als elke respondent uit de twee focusgroepen die de interactieve visualisatie voor zich kregen, spraken positief over dat interactieve aspect. Eén van de respondenten gaf de bedenking dat het ruimte geeft tot eigen conclusies maken en zelf nadenken, een gedachtegoed dat door de open data-beweging hoog in het vaandel wordt gedragen. Een andere respondent had echter een bemerking op die vorm van zelfstandigheid:

“Ik wist gewoon niet, gaan we ergens naar toe of is het gewoon de informatie die je krijgt . ‘Hier is de informatie en je mag weten wat je wilt weten.’ Ik wist niet goed of er een bepaalde opbouw was, of we ergens naartoe gingen. [...] Ik dacht: ‘Het is aan het opbouwen’, maar dan was het vooral brede informatie over het fenomeen die beschreven stond. Dus uiteindelijk was het wel wat het zei dat het was, maar ik dacht gewoon dat het een verhaaltje ging zijn of zo. [...] Da's altijd tof als er zo een lijn in zit, maar ik weet niet of dat voor elk onderwerp gaat. Ik kan niet zeggen of dat bij dit een minpunt was of gewoon een feit dat je moet aannemen. En ik zeg het, ik was wat verloren.”

(Albus, Focusgroep 17 april, p. 153)

Albus mist hier een hogere mate van *storytelling*, een duidelijkere suggestie vanuit de auteur. Zoals we eerder al vermelden is er enige vorm van suggestie aanwezig door het gebruik van grootte en kleur, maar de lezer heeft zelf veel beslissingen in handen. Reader-driven en author-driven visualisaties zijn geen of/of verhaal, maar bevinden zich op een continuüm. Zoals we in de literatuur gelezen hebben is het ene niet per sé beter dan het andere, het is een keuze die gemaakt wordt door de auteur (Segel & Heer, 2010).

Een andere respondent vond de vrijheid die het publiek krijgt niet altijd een goed idee.

“Ik vind gewoon het als extra positief en leuk, maar het zou gevaarlijk zijn als de mensen enkel de animatie checken en op die manier niet de volledige informatie krijgen en dan niet het juiste beeld krijgen. Da's veel te weinig informatie en dan kun je denken 'ik weet alles', terwijl er veel meer aan de gang is en dan heb je niet de juiste klare kijk.” (Draco, Focusgroep 15 april, p. 143)

Ook Draco mist hier de stem van de auteur in de vorm van een uitgebreid artikel. Over de positie van tekst in de visualisatie komen we later nog uitgebreid terug. Het viel wel op dat het vooral actieve consumenten waren die de vrijheid van een reader-driven visualisatie niet altijd een goed idee vonden. Ze vreesden dat het gebrek aan kennis bij vele lezers er voor zou zorgen dat ze de verkeerde conclusies trokken. Passievere lezers vonden dit over het algemeen geen slecht idee en spraken zoals eerder vermeld enkel over de voordelen van het zelf kunnen kiezen.

3.3 De tijdsdimensie

De tijd die het publiek aan een nieuwspagina spendeert is een belangrijke parameter voor een mediakanaal, niet in het minst om commerciële redenen. De respondenten kregen ieder 7 minuten om de visualisatie te bekijken. Sommigen gingen voor het einde van de tijd al terug op hun plaats zitten, maar de meesten waren de visualisatie nog aan het onderzoeken. Ze gaven aan dat ze los van het groepsgesprek, 'in het echte leven', er ongeveer evenveel tijd of zelfs meer tijd aan zouden spenderen. Studies die gebruik maken van eye-trackers bij het lezen van een krant bevonden dat lezers meestal de pagina afschuimen door de titels, de grafieken en de eerste paragrafen te scannen alvorens ze stopten met lezen (Garcia & Stark, geciteerd in: Segel & Heer, 2010). In vergelijking met de tijd die een lezer gemiddeld aan een geschreven artikel besteed, is dit een groot verschil. Een respondent gaf aan dat het bij hem altijd even duurde eer hij een 'infographic' echt doorhad, maar dat hij het wel apprecieerde eens hij het doorhad. Verschillende respondenten gaven aan dat de informatie wel sneller te begrijpen is dan dezelfde informatie in een tekst gegoten. Iemand anders vertelde dat men er inderdaad wat meer tijd moet aan spenderen, maar dat men er dan wel echt mee bezig bent. Los van de commerciële voordelen die een visualisatie kan hebben, heeft het ook een engagerende functie: de informatie wordt gedurende een lange tijd op een actieve manier verwerkt.

Het feit dat een visualisatie soms enig zoekwerk vereist, zorgt er ook wel voor dat sommige lezers afhaken nog voor ze er aan beginnen. De lezer kiest dus niet enkel de richting van zijn pad, maar ook

de hoeveelheid tijd die hij er aan spendeert. Een oplossing die een interactieve visualisatie hiervoor kan bieden is de hierboven aangehaalde hiërarchie. Het voordeel van de hiërarchie in de interactieve visualisatie is dat de lezer zelf kiest hoeveel tijd hij er wil en kan aan spenderen. Wie weinig tijd of zin heeft kan op korte tijd veel informatie halen uit het overzicht. Anderzijds kan de lezer er voor kiezen om enkel het overzicht te bekijken als hij niet veel tijd wil of kan spenderen. De visualisatie werd gezien als een manier waarop eerder passieve nieuwsconsumenten op een snelle manier veel informatie konden opnemen. Interactieve hiërarchie maakt echter wel nieuwsgierig. Verschillende respondenten gaven aan dat ze het effectief leuk vonden om doorheen de visualisatie te navigeren en enkelen vertelden dat ze op zoveel mogelijk wilden klikken.

Opmerking: De gebruiksvriendelijkheid

De gebruiksvriendelijkheid van een al dan niet interactieve visualisatie heeft invloed op hoe goed de informatie gecommuniceerd wordt. Bij de verschillende groepen was er soms verwarring over waar ze al dan niet op konden klikken en hoe ze moesten in- en uitzoomen.

Dit is eerder een logistiek probleem, maar het kan wel invloed hebben op hoe het publiek tegenover het concept 'visualisatie' staat. Wij gaan hier niet verder op in, aangezien de opmerkingen die in deze focusgroepen over de gebruiksvriendelijkheid naar boven zijn gekomen heel specifiek op deze visualisatie werden toegepast. De problemen die aangehaald werden, waren vaak het resultaat van het feit dat we bij het maken van de visualisaties beperkt waren in kennis en kunnen. Het spreekt wel voor zich dat een visualisatie gebruiksvriendelijk moet zijn wil die de lezer verder engageren, dus het is zeker een interessante piste om in verder onderzoek te gebruiken. We verwijzen ook graag terug naar voorgaand onderzoek waarin er werd aangehaald dat het navigeren verduidelijkt kan worden door impliciete zelfstudie (Segel & Heer, 2010) of door het meer begeleiden van de lezer via technologische hulpmiddelen zoals VisJockey (Kwon et al., 2014).

4. NUANCE EN ABSTRACTIE

Hierboven werd al betoogd dat informatie overzichtelijk en gebundeld weergegeven moet worden om snel begrijpbaar te zijn. Ook het abstraheren van de informatie kan hiertoe bijdragen. Een goed icoon is er één waarbij geen verdere uitleg nodig is om het te begrijpen. De vraag is echter of er geen nuance verloren gaat door het stileren en abstraheren van informatie. Wordt de lezer voldoende geïnformeerd via visualisatie alleen?

4.1 Stereotypering en simplificatie

De neiging bestaat om bevolkingsgroepen die (cultureel) ver van ons staan te stereotyperen. Er ontstaat een wij/zij relatie met die distant other die een nefaste invloed heeft op het engagement bij de lezer (Benthall, 1993; Cottle, 2009; Joye, 2009). Net zoals conflicten in het Midden Oosten 'één pot nat' bleken te zijn voor de respondenten, wordt er ook visueel weinig onderscheid gemaakt tussen de mensen die betrokken zijn in dat conflict:

"Ik denk dat je het nog liever zou willen dat het gewoon allemaal blanke westerlingen zijn dan dat het allochtonen zijn. Voor mij lijken die nog altijd iets meer op mekaar, dus da's minder interessant als je daar een foto bij zet, dan dat dat iemand is met blond haar en blauw ogen, dan iemand met bruin haar en bruine ogen. [...] Moesten die er meer verschillend uit zien voor mij zou ik dat interessanter vinden." (Merope, Focusgroep 17 april, p. 158)

Die frappante uitspraak illustreert hoe de respondente zich een beeld vormt van de *distant others*, als mensen die er 'allemaal hetzelfde uitzien'. Als dit al zo is bij foto's van individuen, wordt dit dan niet versterkt door een persoon te herleiden tot een icoon? De respondenten reageerden heel verschillend op de abstractie. Sommige respondenten vonden dat de abstractie racistisch was en dat bepaalde minderheden hierdoor gestigmatiseerd werden.

Eén respondente was bepaald niet te vinden voor de stilering van de individuen. Ze haalde het onderwerp meermaals en nadrukkelijk aan:

"Ik vind dat sensatie. Echt overdreven. Hoe dat wordt gevisualiseerd, dat wordt veel te veel versimpeld. Ik kom daar slecht van. En dan staan die namen er bij en staan de geweren er bij. Wat voor een beeld geef je dan. Je maakt de mensen bang. [...] En allemaal zo een niqab aan. Precies of die zien er allemaal zo. Das echt inspelen op de haat van de mensen. Ik vind het geen gepaste visualisatie. [...] Die kleren, ze worden afgebeeld als misdadigers." (Ginny, Focusgroep 10 april, p. 125)

Aan de andere kant werd het herleiden van individuen tot iconen ook als een onpersoonlijke, manier van informeren ervaren, maar dat vonden verschillende respondenten niet per sé een slechte zaak. 'Onpersoonlijk' stond in dit geval gelijk aan 'objectief'. Door gebruik te maken van 'verschillende mannetjes' en niet van bijvoorbeeld kruisjes of bolletjes, kon de informatie sneller en duidelijker verwerkt worden. Er werd aangegeven dat het zorgde voor een sterk beeld dat veel minder sensationeel is dan wanneer er gebruik wordt gemaakt van fotografie. De gevisualiseerde informatie

werd door sommigen gezien als een correcte afspiegeling van de realiteit, waarbij de lezer zelf koos welke connotaties hij maakte.

“Ja en het is ook gewoon duidelijk he, als ze gesneuveld zijn, dan is dat ook gewoon zo, 't is niet dat je daar mee liegt he.” (Stronk, Focusgroep 15 april, p. 143)

“Emotief zit er niet veel in, het is vrij droog weergegeven maar daardoor vind ik het ook correct, niet sensatie alleen.” (Belinda, Focusgroep 7 april, p. 116)

Het is dus een reëel gevaar van visualisering om bepaalde aspecten nog meer te gaan stereotyperen. Aangezien we ondervonden dat een visualisering sowieso al sterker overkomt en een groter publiek aanspreekt, heeft de media een grote verantwoordelijkheid bij het ontwerpen van een visualisatie. Ook het feit dat de visualisatie als objectief en als ‘de waarheid’ overkomt en dat er meer tijd gestoken wordt in het ontwerpen van een visualisatie zorgt er voor dat het publiek er positiever tegenover staat.

“Ik vertrouw zoiets ook meer omdat er ook meer tijd in kruipt om zo’n artikel te schrijven en dikwijls moet iets nu zo snel geschreven worden, alles is zo rap en dat zal in de loop van de dag wel aangepast worden. Maar zo’n visualisatie dat zal nooit zo snel er bij komen, altijd de dag nadien of twee dagen nadien als duiding, of efkes ter oprissing of als je het gemist hebt. Doordat ik denk dat er meer tijd in kruipt, vertrouw ik wel dat dat juist gaat zijn.” (Fleur, Focusgroep 15 april, p. 144)

Tijdens het afnemen van de focusgroepinterviews kwamen er vanuit de respondenten vaak zulke opmerkingen over meer institutionele zaken boven. Dit hadden we op voorhand niet verwacht, en zeker niet in zulke mate. De opmerkingen tonen aan hoe visualisatie ervoor zorgt dat de algehele houding tegenover nieuwsmedia kan veranderen. En dit kan op zich ook leiden naar meer engagement.

Sommige respondenten gaven dus de bemerking dat de handelingen en de individuen te stereotiep werden weergegeven. Maar zorgt abstractie ook voor een oversimplificatie van het volledige conflict? Weet het publiek genoeg met een schematische voorstelling? Of mist het ook daar nuance? Dit is een bezorgdheid die door verschillende actieve lezers werd geuit tijdens de focusgesprekken.

“Ik weet niet of die visualisatie daar [tot engagement] toe bijdraagt, ik denk dat dat meer iets gaat zijn van ‘Ouh, da's makkelijk, ik kan het snappen’, maar ze gaan nog altijd niet weten wat het probleem is.” (Stronk, Focusgroep 15 april, p. 141)

“Je kunt dat doen he, animaties maken, dat je echt alles uitlegt, maar op den duur zit je in kindertaal bezig en da's zo wat het volk dom houden uiteindelijk. [...] Da's veel te weinig informatie en dan kun je denken ‘Ik weet alles’, terwijl er veel meer aan de gang is en dan heb je niet de juiste klare kijk.” (Draco, Focusgroep 15 april, p. 141)

Verschillende, vooral actieve, lezers gaven aan dat ze iets misten bij de visualisatie. Ze vonden de visualisatie een goede basis, maar wilden nog ‘een stapje verder gaan’. Er werd aangegeven dat het visuele verhaal niet duidelijk maakte ‘wat er achter zat, wat er gaande was’. Op de vraag hoe ze dit zelf zouden oplossen werd steeds geantwoord dat er tekst nodig is om de zaken duidelijk over te brengen.

4.2 De plaats van tekst

Over de aanwezigheid van tekst in een visualisatie werd op verschillende momenten in alle vier de focusgroepen gediscussieerd. Er werd door velen aangehaald dat ze tekst misten om de informatie meer te duiden. Eén iemand zei dat er in verhouding te weinig tekst was en dat het overkwam alsof het publiek niet in staat was om het op die manier te begrijpen. De opmerking dat de visualisatie kinderachtig overkomt werd enkele keren gegeven. Er werd echter ook op geantwoord dat het net een sterkte kan zijn dat het voor een kind duidelijk is. Iemand anders van de respondenten zei dat een *infographic* met veel tekst, geen *infographic* meer is. Eerder in de verhandeling werd al aangehaald dat de stem van de auteur door sommigen werd gemist. Vooral actieve lezers zijn gewoon om hun nieuws op een traditionele manier voorgeschoteld te krijgen: in een doorlopend geschreven artikel, waarbij de stem van de journalist meer aanwezig is. Deze discussie over het nut van messaging bij een visualisatie vonden we ook al terug in de literatuur (Diakopoulos, 2010; Gershon & Page, 2001; Wojtkowski & Wojtkowski, 2002)

“Ik denk ook eerder dat het een instrument is ter verduidelijking. [...] Als je een artikel hebt dat goede zinsbouw heeft en zo, dat je er nog altijd meer informatie uithaalt en dat je dan achteraf zo op een interactieve manier kaarten kunt bekijken en dan ga je het misschien beter onthouden. Maar ik denk dat een artikel wel nog altijd de belangrijke basis biedt om iets beter te begrijpen.” (Draco, Focusgroep 15 april, p. 141)

De actieve lezers wantrouwen het reader-driven aspect van de visualisatie meer dan de passieve lezers en willen niet dat het de enige manier van rapporteren wordt. Ze geloven niet dat iedereen in staat is om de juiste en voldoende informatie uit een visualisatie te extraheren.

Er werden voorbeelden van mogelijke extra tekst gegeven: informatie over hoe de persoon gerekruteerd was, waarom ze vermoeden dat hij of zij gesneuveld is, achtergrond informatie over de personen zelf, wat ze effectief doen in Syrië,...

De vraag hierbij is of die informatie ook niet gevisualiseerd kan worden. Dat sommigen nog weigerachtig staan tegenover de mogelijkheden van visualisering kan liggen aan het feit dat ze nog te weinig vertrouwd zijn met de techniek en het potentieel er van niet inzien. Dit wil echter niet zeggen dat het wenselijk is om zomaar elke nieuwsbericht of elk aspect van een conflict te visualiseren (Segel & Heer, 2010). In de toekomst zou er onderzocht kunnen worden welke soorten informatie gevisualiseerd kunnen worden en welke informatie te veel nuance verliest.

Visualisering hoeft echter geen of/of-verhaal te zijn. Een oplossing voor dit probleem vinden we terug in een voorstel dat de respondenten zelf aanbrachten en dat we hierboven al eens vermeldden: het samenstellen van een netwerk van informatie over eenzelfde conflict, waarbij de visualisatie als startpunt dient, maar waarbij er ook linken gelegd kunnen worden naar andere geschreven artikels. Ook het inbrengen van meer *messaging* elementen kan soelaas bieden, al was niet elke respondent te vinden voor het implementeren van meer tekst.

Een andere oplossing die wordt gezien als een extreme toepassing van de Open Data-beweging is het meegeven van de initiële data(set) waarop de visualisatie gebaseerd is, zoals databases, beleidsrapporten,... Dit is een heel transparante manier van nieuws brengen. Het publiek weet op die manier alles wat de journalist weet en de journalist geeft enkel een suggestie tot het interpreteren van de informatie. Aangezien passieve lezers aangaven dat ze hun berichtgeving zo simpel en overzichtelijk mogelijk willen aangeboden krijgen, lijkt dit niet relevant voor hen. Het zou echter wel de actieve lezers de kans kunnen geven om alle informatie die ze denken te missen, zelf op te zoeken.

4.3 Info versus emo: de keuze van het medium in functie van het visuele effect

Het was opvallend bij de vier focusgroepen dat in het gesprek voorafgaand aan het tonen van de visualisatie vooral over foto's en film gesproken werd als we vroegen wat visualisatie van nieuws

inhoudt of zou kunnen inhouden. Beide media werden steeds gelinkt aan sensatie en choquerende taferelen. Het werd gezien als een manier om het publiek betrokken te krijgen door het te raken.

De informatievevisualisatie werd daarentegen door verschillende respondenten gezien als een objectieve weergave van informatie die weinig of geen emotie bevatte. Er wordt gefocust op de feiten, de data en niet op het menselijke verhaal. Daardoor beschouwden ze de visualisatie als 'correct'. Tyler (1992, p. 26) zei hierover: "For information to appear factual, it must seem stable, unchangeable". Verschillende respondenten bevestigden dit:

"Ja al die namen, je gaat dat toch niet direct uitvinden, je gaat die toch wel van ergens halen?"

(Marcel, Focusgroep 15 april, p. 143)

Nochtans werd er door andere respondenten gewezen op het sensationele, stereotyperende effect dat het abstraheren van informatie kan hebben. De respondenten spraken elkaar, en soms zichzelf, tegen. We vermoeden dat de respondenten de basis, de informatie eerder objectief vinden, dan de weergave, hoewel sommigen ook de weergave droog en weinig emotioneel vonden. Emotie, sensatie, objectiviteit,... worden door de verschillende respondenten anders ingevuld. Voor sommigen was de visualisatie sensationeel, maar eveneens objectief; twee termen die vrij contradictorisch zijn. Er werd ook overeen gekomen dat een informatievevisualisatie een andere functie heeft dan een foto of een filmfragment, waarvan de respondenten vermoeden dat die gebruikt worden om de gevoelige snaar te raken bij het publiek.

"Het is echt wel een manier om informatie binnen te krijgen. Je kan het niet vergelijken met een foto, want een foto, da's iets emotioneel, terwijl dit, als je de feiten wil weten... Als je iets wil oproepen bij mensen denk ik dat 'beelden beelden' beter zijn, terwijl als het is om informatie te geven, is dit wel een goeie manier." (Tops, Focusgroep 15 april, p. 140)

Er werd verschillende keren aangehaald dat het persoonlijke verhaal wat gemist werd in de informatievevisualisatie. We kunnen ons afvragen of dat aspect wel op zijn plaats is bij deze *storytelling* techniek en of informatievevisualisatie niet eerder moet profiteren van het feit dat ze een objectieve en correcte indruk op de lezer nalaat. Zeker omdat er al werd verteld dat objectieve berichtgeving over feiten niet veel indruk nalaat of niet gelezen wordt, kan informatievevisualisatie zorgen voor een aangamere weergave van droog nieuws. Aangezien veel media zich moeten toeleggen op sensatie

om enige aandacht van het publiek te krijgen, zouden informatievevisualisaties kunnen profiteren van het feit dat zij nog puur kunnen informeren, maar wel op een meer toegankelijke manier.

5. BESLUIT ANALYSE

Tijdens vier focusgroepgesprekken gingen we op zoek naar hoe het publiek een informatievevisualisatie over oorlogsberichtgeving ervaart. Uit de resultaten destilleerden we drie belangrijke analysepaden: overzicht, interactiviteit en abstractie. Dit zijn de drie kenmerken van informatievevisualisatie die het meest werden aangehaald en bediscussieerd in de groepsgesprekken. Elk van die drie kenmerken bood een antwoord op een problematisch kenmerk van oorlogsberichtgeving. In deze paragraaf halen we kort de bijdrage van visualisatie aan oorlogsberichtgeving aan.

Informatievevisualisatie kan oorlogsberichtgeving om te beginnen op een duidelijkere manier weergeven door complexe informatie schematisch te bundelen tot een overzicht. Verduidelijking hangt op zijn beurt samen met het beter onthouden van de informatie. Een overzicht biedt het publiek ook de kans om informatie beter te vergelijken met elkaar. Informatievevisualisatie kan ook gebruik maken van interactiviteit. Dit zorgt voor een meer *reader-driven* ervaring, waarbij extra lagen en keuzemogelijkheden er voor zorgen dat de informatie minder chaotisch gepresenteerd wordt en dat de lezer kan kiezen welke informatie hij wil lezen. Om af te sluiten wordt de informatie in een visualisatie geabstraheerd, waardoor informatie op een economische, eenvoudige en objectieve manier wordt gedeeld.

Dit was een korte samenvatting van de bijdrage van visualisatie aan oorlogsberichtgeving. In het volgende deel, het algemene besluit van de verhandeling, willen we deze bevindingen linken aan de literatuur en aan het concept 'engagement' om zo tot een antwoord op de onderzoeksvraag te komen. Niet alleen linken we de bijdrage van visualisatie aan engagement, we willen de resultaten ook enigszins nuanceren en indien nodig bekritisieren.

BESLUIT

Deze verhandeling probeerde een antwoord te formuleren op de vraag hoe visualisaties en interactiviteit bij oorlogsberichtgeving kunnen bijdragen tot een hogere mate van engagement bij het publiek.

We plaatsten de onderzoeksvraag in het actuele kader van de Open Data-beweging, waarvan het de missie is om iedereen meer en makkelijker toegang te laten krijgen tot een grote hoeveelheid complexe informatie (Dietrich et al., 2010). Om die complexe informatie over te brengen naar het publiek kan men gebruik maken van visualisatietechnieken. Informatievisualisaties kunnen op theoretisch vlak ondergebracht worden in de communicatiemiddelen die gebruik maken van visuele retoriek. Visuele retoriek probeert het publiek te overtuigen door aanspraak te doen op zijn visuele geletterdheid (Foss, geciteerd in: Hill & Helmers, 2004). 'Storytelling' werd besproken als een concept dat die visuele geletterdheid kan assisteren: in plaats van de data zomaar te presenteren, wordt er een verhaal mee verteld (Figueiras, 2014; Gershon & Page, 2001; Segel & Heer, 2010). Er werd ook aangehaald dat informatievisualisaties zich steeds op een continuüm bevinden tussen een reader-driven dan wel een author-driven ervaring (Segel & Heer, 2010).

We bekeken ook het concept 'oorlogsberichtgeving' van naderbij. De literatuur wist ons te vertellen dat het publiek vaak afzijdig staat tegenover het lezen van berichtgeving over oorlog. Dit kwam door verschillende factoren zoals ethnocentrisme (Adams, 1986; Olsen et al., 2002), stereotypering (Belloni et al., 2000) en het gebrek aan context en verduidelijking (Moeller, 1999; Philo, 2002).

In ons onderzoek probeerden we via groepsgesprekken te achterhalen hoe informatievisualisatie zou kunnen bijdragen tot een verhoogd engagement tegenover oorlogsberichtgeving. De verschillende negatieve kenmerken van oorlogsberichtgeving werden bevestigd door de respondenten en werden vervolgens gelinkt aan informatievisualisatie. Over het algemeen ondervonden we dat informatievisualisatie kan bijdragen tot een verhoogd engagement bij het publiek:

Informatievisualisatie kan oorlogsberichtgeving om te beginnen op een duidelijkere manier weergeven door complexe informatie schematisch te bundelen tot een overzicht. Dat visualisatie van informatie helpt om complexe informatie te begrijpen is reeds bewezen (Keller & Tergan, 2005). Verduidelijking hangt echter op zijn beurt samen met het beter onthouden van de informatie. Een publiek dat begrijpt en onthoudt wat er gaande is, zal in de toekomst meer geneigd zijn om

conflicten te blijven volgen. De respondenten gaven immers aan dat de onduidelijkheid van een conflict enorm demotiverend werkte. Een overzicht biedt het publiek ook de kans om informatie beter te vergelijken, waardoor ethocentrisch denken, dat het resultaat is van een te grote focus op het eigen land, vermeden kan worden.

Informatievisualisatie kan ook gebruik maken van interactiviteit. Dit zorgt voor een meer *reader-driven* ervaring, waarbij extra lagen en keuzemogelijkheden er voor zorgen dat de informatie minder chaotisch gepresenteerd wordt en dat de lezer kan kiezen welke informatie hij wil lezen. Die mogelijkheid om te kiezen wat men leest, was een kenmerk dat voor de passieve nieuwsconsumenten erg belangrijk was. Het zorgt er voor dat men de basisinformatie snel kan opnemen en dat men, indien gewenst, steeds meer in detail kan gaan. Het publiek is ook veel actiever, intenser en langer bezig met de informatie: ze gaan een engagement aan om de informatie te begrijpen. Vanuit de actievere consumenten werd er wel een bezorgdheid geuit over het feit dat er veel macht bij het publiek lag. Ze betwijfelden of de meeste mensen wel genoeg kennis hadden om de juiste conclusies te trekken uit een visualisatie en misten de stem van de auteur. Dit leek ons ook een gegronde twijfel. We vonden wel oplossingen in de literatuur in de vorm van een impliciete zelfstudie of het programma 'VisJockey'.

Om af te sluiten wordt de informatie in een visualisatie geabstraheerd, waardoor informatie op een economische, eenvoudige en objectieve manier wordt gedeeld. Dat de objectiviteit van een visualisatie door de respondenten geapprecieerd werd, is een stap vooruit in het berichten over droge feiten. De respondenten gaven immers aan dat dit in de vorm van een klassiek journalistiek product werd genegeerd. Een negatief gevolg van het abstraheren van informatie is dat de informatie te simplistisch en te stereotiep kon voorgesteld worden. Aangezien er werd aangegeven dat een visualisatie heel sterk overkomt, is dit een probleem waar de auteur/ontwerper zeker rekening mee moet houden. Ook het feit dat de informatie uit een visualisatie als objectiever en dus meer betrouwbaar werd aanzien, legt een nog grotere verantwoordelijkheid bij de nieuwsmedia.

We willen nog enkele kritische bedenkingen vermelden bij de gevonden resultaten. Deze verhandeling is geen pleidooi om klassieke journalistiek op te doeken. Niet elk journalistiek product heeft baat bij visualisatie en in de toekomst zal er kritisch nagedacht moeten worden over wanneer visualisatie al dan niet moet toegepast worden. Wanneer een journalistiek product wel gebaat is bij visualisatie, wil dit nog niet zeggen dat het een kwaliteitsvolle visualisatie is. Net zoals een gewone journalist de rol van gatekeeper heeft, kan een datajournalist/ontwerper ook kiezen welke informatie hij weergeeft of welke informatie hij verdoezelt. Een oplossing hiervoor is het meegeven van de informatie - in de vorm van bijvoorbeeld een beleidsrapport of een dataset - waarop de visualisatie gebaseerd is.

De gebruikte methode indachtig, willen we er ook op drukken dat de kennis en het vermogen om informatievevisualisaties te maken beperkt was. We kozen er voor om een bestaande informatievevisualisatie te gebruiken en die vervolgens ook interactief te maken. Er moet echter onthouden worden dat dit onderzoek exploratief is en dat de visualisaties gebruikt werden als aanzet om te discussiëren over engagement. Het exploratieve aspect impliceert ook dat er tijdens het onderzoek verschillende suggesties voor toekomstig onderzoek naar boven kwamen: onderzoek in de diepte naar de verschillende elementen van het gebrek aan engagement is wenselijk. Het zou bijvoorbeeld een mogelijkheid kunnen zijn om verder onderzoek te doen naar hoe actieve en passieve nieuwsconsumenten de visualisaties ervaren, aangezien dit slechts kort is aangehaald in deze verhandeling. Iets wat ons opviel maar zeker in dit onderzoek niet veralgemeend mag worden, is het feit dat de groepen die de interactieve visualisatie voorgelegd kregen, veel minder kritisch waren over de inhoud van de visualisatie dan diegene die de statische visualisatie voorgelegd kregen. In de toekomst zou men kunnen onderzoeken of het entertainende karakter van een visualisatie het publiek niet te hard afleidt van de boodschap die er gegeven wordt. Ook onderzoek naar waarom visualisaties nog zo weinig gebruikt worden in het Belgische nieuwslandschap is wenselijk. Het feit dat de respondenten zich overwegend positief uitspraken over de visualisaties en het kan bijdragen tot meer engagement bij het publiek benadrukt immers nog meer de noodzaak om datajournalistiek en datavisualisatie een prominentere plaats in de redactie te geven.

BIBLIOGRAFIE

- Adams, W. C. (1986). Whose lives count? TV coverage of natural disasters. *Journal of Communication*, 36(2), 113-122.
- Barthes, R., & Sontag, S. (Eds.). (1983). *A Barthes reader*. New York, NY: Hill and Wang.
- Belloni, H., Douma, N., Hillhorst, T., Holla, J., & Kuiper, G. (2000). Weergave van 'natuurrampen' in Nederlandse dagbladen. (Representation of 'natural disasters' in Dutch newspapers). from www.disasterstudies.wur.nl
- Benthall, J. (1993). *Disasters. Relief and the media*. London: Tauris.
- Chouliaraki, L. (2006). *The spectatorship of suffering*. Berkshire: Open University Press.
- Cottle, S. (2009). *Global crisis reporting. Journalism in the global age*. Berkshire: Open University Press.
- Diakopoulos, N. (2010). *Game-y information graphics*. Paper presented at the CHI'10 Extended Abstracts on Human Factors in Computing Systems, Atlanta, GA.
- Dietrich, D., Gray, J., McNamara, T., Poikola, A., Pollock, R., Tait, J., & Zijlstra, T. (2010). *The open data handbook*: Open Knowledge Foundation.
- Dörk, M., Feng, P., Collins, C., & Carpendale, S. (2013). *Critical InfoVis: exploring the politics of visualization*. Paper presented at the CHI'13 Extended Abstracts on Human Factors in Computing Systems, Parijs.
- Figueiras, A. (2014). *How to Tell Stories Using Visualization*. Paper presented at the Information Visualisation (IV), 2014 18th International Conference on, Parijs.
- Gershon, N., & Page, W. (2001). What storytelling can do for information visualization. *Communications of the ACM*, 44(8), 31-37.
- Gray, J., Bounegru, L., & Chambers, L. (Eds.). (2012). *The data journalism handbook*: Open Knowledge Foundation.
- Griffin, J. L., & Stevenson, R. L. (1994). The effectiveness of locator maps in increasing reader understanding of the geography of foreign news. *Journalism & Mass Communication Quarterly*, 71(4), 937-946.
- Hartman, J. K. (1987). USA Today and young-adult readers: Can a new-style newspaper win them back. *Newspaper Research Journal*, 8(2), 1-14.
- Hill, C. A., & Helmers, M. (Eds.). (2004). *Defining visual rhetorics*. Mahwah, New Jersey: Lawrence Erlbaum Associates, Inc.
- Höijer, B. (2004). The discourse of global compassion: The audience and media reporting of human suffering. *Media, Culture & Society*, 26(4), 513-531.

- Joye, S. (2009). The hierarchy of global suffering: A critical discourse analysis of television news reporting on foreign natural disasters. *The Journal of International Communication*, 15(2), 45-61.
- Kamalipour, Y. R. (2002). *Global Communication*. Belmont: Wadsworth.
- Keller, T., & Tergan, S.-O. (2005). Visualizing knowledge and information: An introduction. In T. Keller & S.-O. Tergan (Eds.), *Knowledge and information visualization* (pp. 1-23). Heidelberg: Springer.
- Kennedy, D. (2009). Selling the distant other: humanitarianism and imagery - ethical dilemmas of humanitarian action. *The Journal of Humanitarian Assistance*. February 28, 2009. Retrieved May 7, 2014, from <https://sites.tufts.edu/jha/archives/411>
- Kim, H. S., & Lee, S. T. (2008). National interest, selective sourcing and attribution in air disaster reporting. *The Journal of International Communication*, 14(1), 85-103.
- Köhler, W. (1951). *Gestaltpsychologie: een inleiding tot nieuwe opvattingen der huidige zielkunde*. Utrecht: Erven J. Bijleveld.
- Kress, G. R., & Van Leeuwen, T. (1996). *Reading images: The grammar of visual design*: Psychology Press.
- Kwon, B. C., Stoffel, F., Jäckle, D., Lee, B., & Keim, D. (2014). *VisJockey: Enriching Data Stories through Orchestrated Interactive Visualization*. Paper presented at the Computation + Journalism Symposium 2014, New York, NY.
- Lehman-Wilzig, S. N., & Seletzky, M. (2010). Hard news, soft news, 'general' news: The necessity and utility of an intermediate classification. *Journalism*, 11(1), 37-56.
- Moeller, S. D. (1999). *Compassion fatigue. How the media sell disease, famine, war and death*. London: Routledge.
- Morgan, D. L., Krueger, R. A., & King, J. A. (1998). *Focus group kit*. London: Sage.
- Mortelmans, D. (2007). *Handboek kwalitatieve onderzoeksmethoden*. Leuven: Acco.
- Ng, Y. M. M. (2014). *How the New York Times uses information graphics and data visualizations for hard news and soft news and to foster audience engagement*. (Master of journalism), University of Missouri-Columbia.
- Olsen, G. R., Carstensen, N., & Høyen, K. (2002). Humanitarian crises: What determines the level of emergency assistance? Media coverage, donor interests and the aid business. *Disasters*, 27(2), 109-126.
- Online Writing Lab. (n.d.). Visual Rhetoric: Overview. from <https://owl.english.purdue.edu/owl/resource/691/01/>

- Pantti, M. (2009). Wave of compassion. Nationalist sentiments and cosmopolitan sensibilities in the Finnish press coverage of the tsunami disaster. In U. Kivikuru & L. Nord (Eds.), *After the tsunami. Crisis communication in Finland and Sweden* (pp. 83-106). Göteborg: Nordicom.
- Pasternack, S., & Utt, S. H. (1990). Reader use and understanding of newspaper infographics. *Newspaper Research Journal*, 11(2), 28-41.
- Philo, G. (2002). Television news and audience understanding of war, conflict and disaster. *Journalism Studies*, 3(2), 173-186.
- Rampal, K. R. (2002). Global news and information flow. In Y. R. Kamalipour (Ed.), *Global Communication* (pp. 97-119). Belmont: Wadsworth.
- Scaife, M., & Rogers, Y. (1996). External cognition: how do graphical representations work? *International journal of human-computer studies*, 45(2), 185-213.
- Segel, E., & Heer, J. (2010). Narrative visualization: Telling stories with data. *Visualization and Computer Graphics, IEEE Transactions on*, 16(6), 1139-1148.
- Shoemaker, P. J. (2006). News and newsworthiness: A commentary. *Communications*, 31(1), 105-111.
- Sondeen, A. L. (2009). *Building blocks for change increasing newspaper readership in the age of electronic media through innovations in style and approach*. (Graduation with honors in journalism), Eastern Michigan University, Ypsilanti, Michigan.
- Tester, K. (2001). *Compassion, morality and the media*. Buckingham: Open University Press.
- Tufte, E. R. (1983). *The visual display of quantitative information* (Vol. 2). Cheshire, CT: Graphics Press.
- Tyler, A. C. (1992). Shaping belief: The role of audience in visual communication. *Design Issues*, 21-29.
- Vande Moere, A., & Purchase, H. (2011). On the role of design in information visualization. *Information Visualization*, 10(4), 356-371.
- Ware, C. (2012). *Information visualization: perception for design*. San Fransisco, CA: Elsevier.
- Wojtkowski, W., & Wojtkowski, W. G. (2002). *Storytelling: its role in information visualization*. Paper presented at the European Systems Science Congress, Kreta.

De 170 jihadi's die ons land in de gaten houdt

'De Staatsveiligheid heeft geen tijd meer voor haar gewone taken, want alle aandacht wordt opgesloopt door de Syriëstrijders, zo waarschuwt het Comité d'Etude week. Dit overzicht toont aan waarom er zijn de laatste jaren veel Jihadi's in het vizier van de veiligheidsdiensten gekomen. Heel veel. Onze telling van de ronsel-luurs, strijders en terugkeerders die afgelopen jaren opkomen in terreuronderzoeken, levert 170 namen op. Officieel wordt het aantal Jihadi's op 300 tot zelfs 350 geschat. LEONIE KLAGET

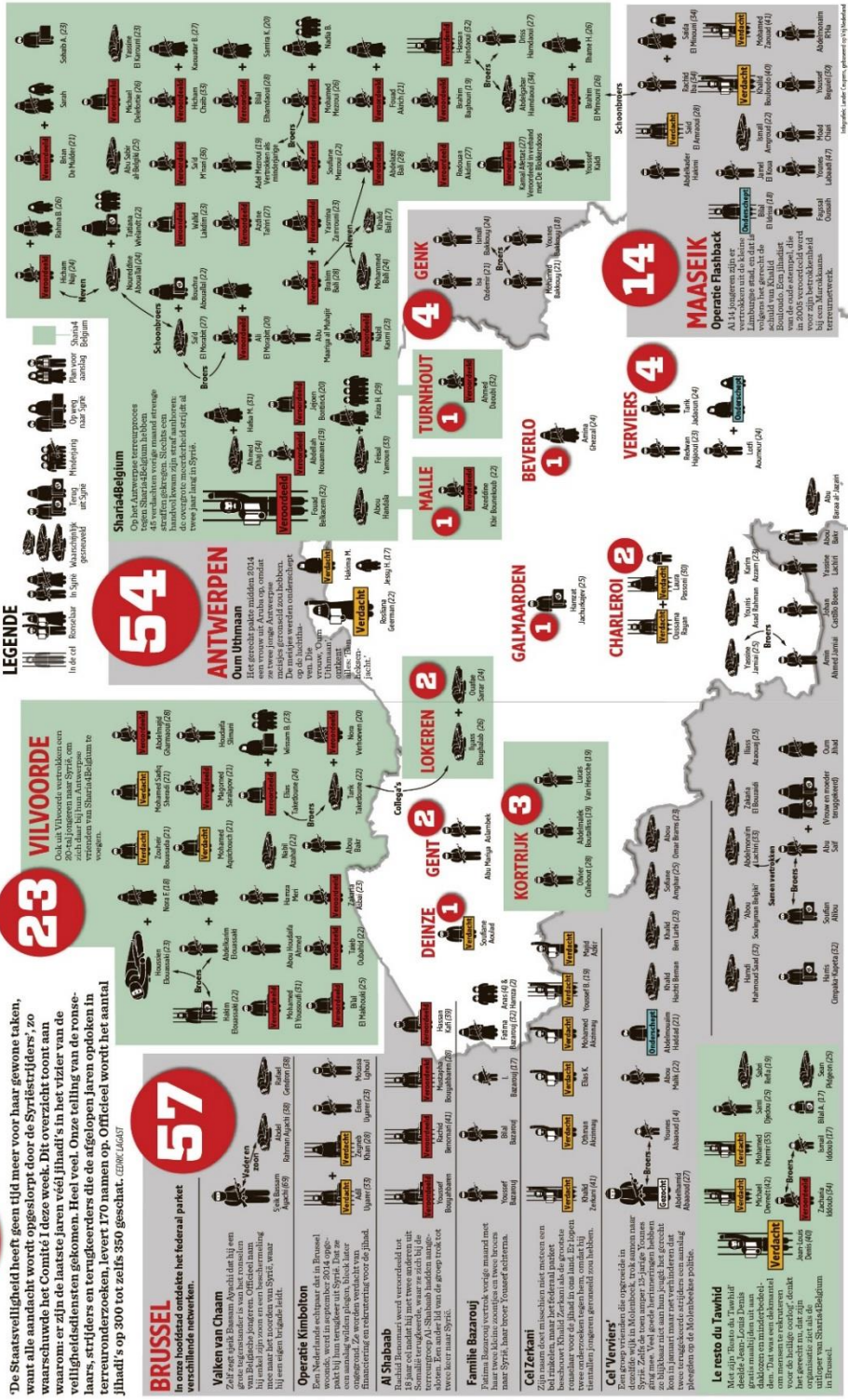

a. Oorspronkelijke visualisatie

b. Statische visualisatie

De 170 jihadi's die ons land in de gaten houdt.

LEGENDE In de cel Ronselaar In Syrië
 Waarschijnlijk terug uit Syrië
 Minderjarig op weg naar Syrië
 Plan voor aanslag België
 Shari'ah Belgium

'De Staatsveiligheid heeft geen tijd meer voor haar gewone taken, want alle aandacht wordt opgeslokt door de Syriëstrijders': zo waarschuwde het Comité i deze week. Dit overzicht toont aan waarom: er zijn de laatste jaren veel jihadi's in het vizier van de veiligheidsdiensten gekomen. Heel veel. Onze telling van de ronsel-lars, strijders en terugkeerders die de afgelopen jaren opdoken in terreuronderzoeken, levert 170 namen op. Officieel wordt het aantal jihadi's op 300 tot zelfs 350 geschat.

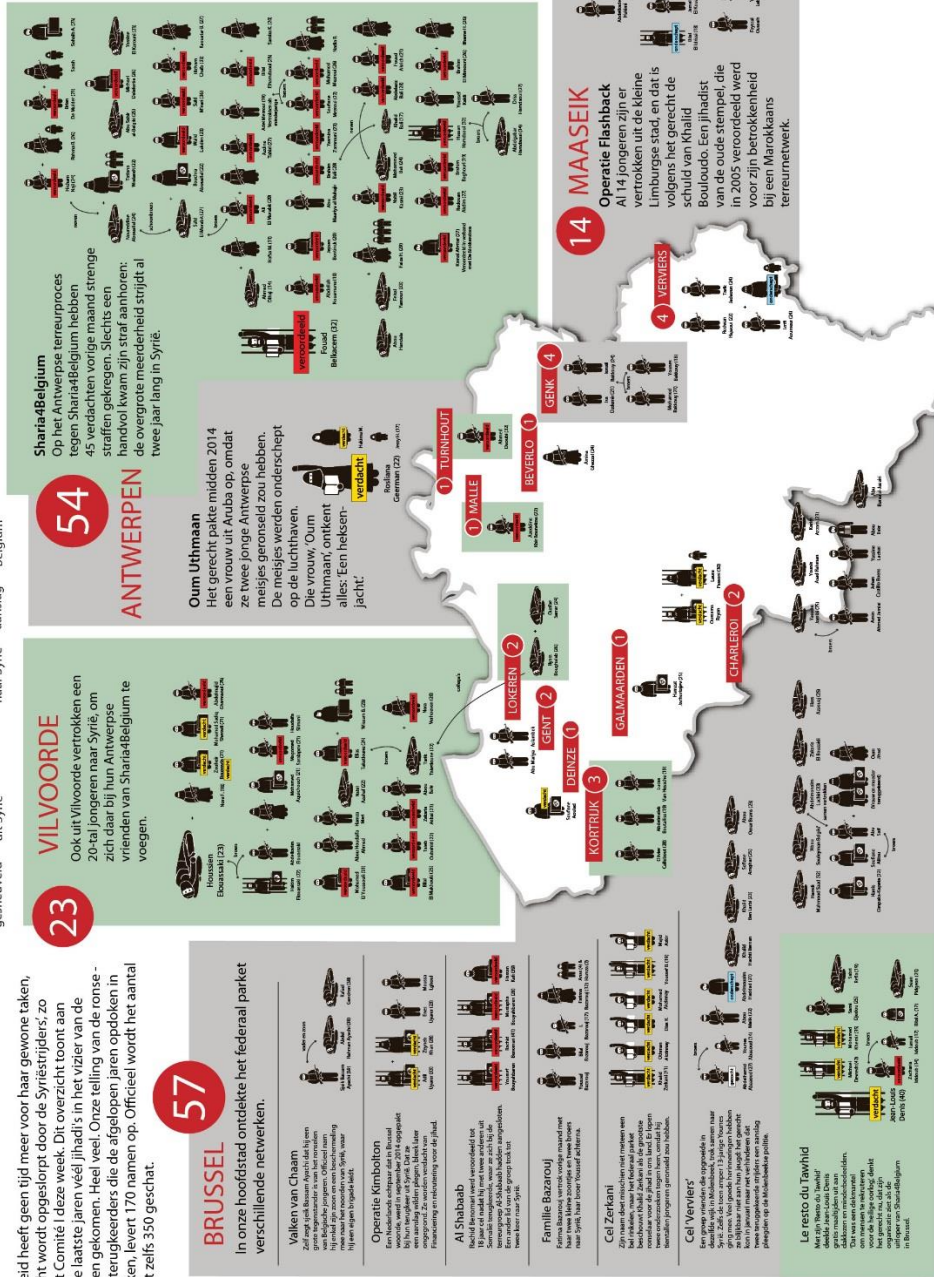

c. Interactieve visualisatie

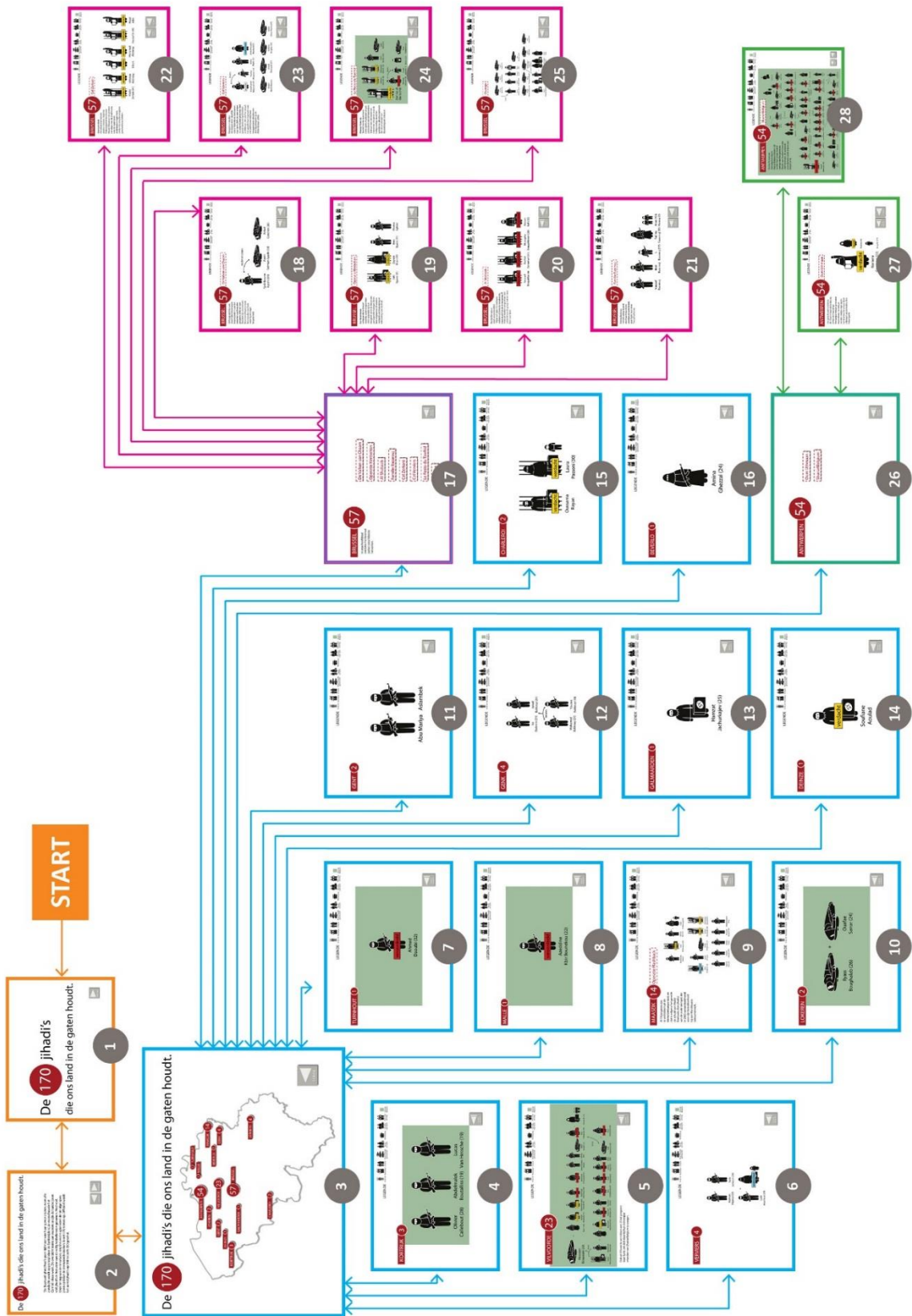

LEGENDE

TURNHOUT 1

veroordeeld

Ahmed Daoubi (32)

7

LEGENDE

MALLE 1

veroordeeld

Azeddine Kbir Bounekou (22)

8

LEGENDE

MAASEIK 14 Operatie Flashback

Al 14 jongeren zijn er vertrokken uit de kleine Limburgse stad, en dat is volgens het gerecht de schuld van Khalid Boulouadi. Een jihadist van de oude stempel die in 2005 veroordeeld werd voor zijn betrokkenheid bij een Marokkaans terreurnetwerk.

9

LEGENDE

LOKEREN 2

Ilyass Boughalab (26) + Ouafae Sarrar (24)

10

LEGENDE

GENT 2

Abu Mariya Aslambek

11

LEGENDE

GENK 4

Isa Ozdemir (21) + Ismail Bakkouy (24)

broers

Mohamed Bakkouy (21) + Younes Bakkouy (18)

12

LEGENDE 

GALMAARDEN 1



Hamzat Jachurkajev (25)

13

LEGENDE 

DEINZE 1



Soufiane Aoulad

14

LEGENDE 

CHARLEROI 2

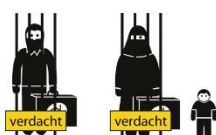

Oussama Rayan
Laura Passoni (30)

15

LEGENDE 

BEVERLO 1



Amina Ghezal (24)

16

BRUSSEL 57

In onze hoofdstad ontdekte het federaal parket verschillende netwerken.

- De Valken van Chaam
- Operatie Kimbolton
- Al Shabaab
- Familie Bazarouj
- Cel Zerkani
- Cel Verviers
- Le Resto du Tawhid
- Overige

17

LEGENDE 

BRUSSEL 57 De Valken van Chaam

Zelf zegt Sjeik Bassam Ayachi dat hij een grote tegenstander is van het ronselen van Belgische jongeren. Officiële naam: hij erked zijn zoon en een beschermeling mee naar het noorden van Syrie, waar hij een eigen brigade leidt.

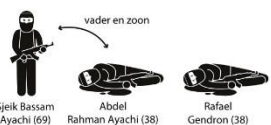

Sjeik Bassam Ayachi (69)
Abdel Rahman Ayachi (38)
Rafael Gendron (38)

18

BRUSSEL 57 Operatie Kimbolton

Een Nederlands echtpaar dat in Brussel woonde, werd in september 2014 opgepakt bij hun terugkeer uit Syrië. Dat ze een aanslag wilden plegen, bleek later ongegrond. Ze worden verdacht van financiering en rekrutering voor de jihad.

verdacht

Adil Uyarer (33) Zeyneb Khan (28) Enes Uyarer (23) Moussa Lghoul

19

BRUSSEL 57 Al Shabaab

Rachid Benomari werd veroordeeld tot 18 jaar cel nadat hij met twee anderen uit Somalië terugkeerde, waar ze zich bij de terreurgroep Al Shabaab hadden aangesloten. Een ander lid van de groep trok tot twee keer naar Syrië.

verdacht

Youssef Bouyahbaren Rachid Benomari (41) Mustapha Bouyahbaren (28) Hassan Kafi (39)

20

BRUSSEL 57 Familie Bazarouj

Fatima Bazarouj vertrok vorige maand met haar twee kleine zoonnetjes en twee broers naar Syrië, haar broer Youssef achterna.

verdacht

Youssef Bazarouj Bilal Bazarouj I. Bazarouj (17) Fatima Bazarouj (32) Anas (4) Hamza (2)

21

BRUSSEL 57 Cel Zerkani

Zijn naam doet misshien niet meteen een bel rinkelen, maar het federaal parket beschouwt Khalid Zerkani als de grootste ronselaar voor de jihad in ons land. Er zijn twee onderzoeken tegen hem, omdat hij tientallen jongeren gerecruit zou hebben.

verdacht

Khalid Zerkani (41) Othman Akinnay Elias K. Akinnay Mohamed Akinnay Youssef B. (19) Majid Azkir

22

BRUSSEL 57 Cel Verviers

Een groep vrienden die opgroeide in dezelfde wijk in Molenbeek, trok samen naar Syrië. Zelfs de toen amper 13-jarige Younes ging mee. Veel goede betingtingen hebben ze blijkbaar niet aan hun jeugd: het gerecht kooi in januari maar niet verhinderen dat twee terugkeerende strijders een aanslag plegen op de Molenbeekse politie.

verdacht

Abdelrhman Abbaoud (27) Younes Abbaoud (14) Abou Malik (22) Abdelkousaïm Haddad (21)

onderzocht

Khalid Hecht Benani Khalid Ben Larbi (23) Sofiane Amghar (25) Abou Omar Braïms (23)

23

BRUSSEL 57 Le Resto du Tawhid

Met zijn 'Resto du Tawhid' deed Jean-Louis Denis gratis maaltijden uit aan daklozen en minderbedeelden. Dit was een dakmarkt om mensen te rekruteren voor de heilige oorlog, denkt het gerecht nu, dat zijn organisatie ziet als de uitloper van ShariaBelgium in Brussel.

verdacht

Jean-Louis Denis (40) Michael Demirdal (42) Mohamed Abent (35) Sami Djidjev (26) Sabri Kafa (19)

broers

Zacharia Mdeub (14) Ismail Mdeub (17) Bilal A. (11) Sam Pidjeon (25)

24

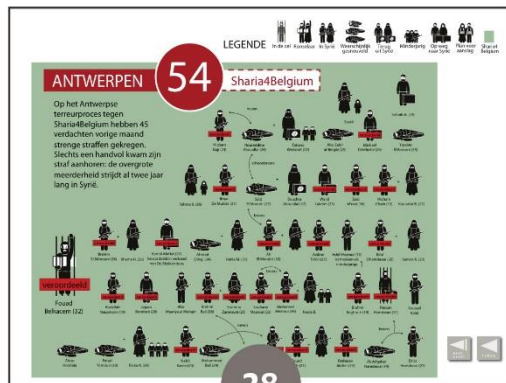
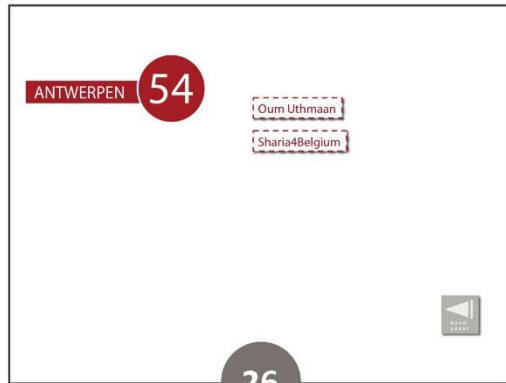
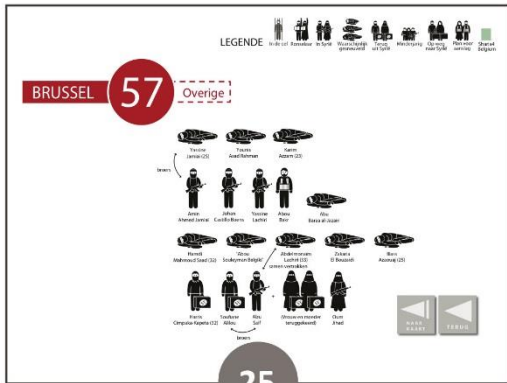

d. Vragenlijst

Inleiding:

- Op welke manier worden jullie op de hoogte gebracht van de actualiteit?
 - o Hoe worden jullie geconfronteerd met nieuws
 - o Hoe gaan jullie zelf op zoek naar nieuws?
 - o Wat trekt je aandacht?
 - Welke artikels lees je, welke niet?
 - Welk soort nieuws trekt je aan?
 - Welk soort nieuws trekt je niet aan?
 - welke eigenschappen zorgen er dan voor dat je een artikel leest of niet?

Transitie:

- Hoe reageren jullie op oorlogsberichtgeving?
 - o lezen jullie het? Raakt het jullie? Begrijpen jullie het?
 - o Gaan jullie het negeren?
 - o Is het een ver van mijn bed show?
- Is weinig engagement tegenover oorlogsberichtgeving volgens jullie een probleem?
 - o Wat kan er aan gedaan worden?

Sleutelvragen:

- Denk terug aan de laatste keer dat je geconfronteerd bent geweest met berichtgeving over oorlog en dat je besliste om het artikel niet te lezen of het fragment niet te bekijken. Wat zorgde er voor dat je af haakte?
 - o Wat zou er voor gezorgd kunnen hebben dat je verder las?
- Als jij het voor het zeggen had, wat zou je dan veranderen aan de manier waarop er over oorlog wordt bericht gegeven?
- Wat maakt berichtgeving over oorlog volgens jullie het lezen of het bekijken waard? Kan je dit in 5 woorden omschrijven?

* Bekijken van visualisatie *

- Hoe ben je specifiek te werk gegaan bij het bekijken van dit visuele artikel?
 - o Hebben jullie alles gelezen?
 - o Zou je dit anders ook doen?
 - o Wat vond je van het feit dat het één grote afbeelding was?
 - o Vonden jullie dit artikel overzichtelijk?
 - o Ben je al eerder zo'n soort artikel tegengekomen?
- Wat zou je tegen je vrienden/familie vertellen over de inhoud van dit artikel?
- Als je iets zou veranderen aan dit artikel, wat zou dit dan zijn?
 - o Wat kan beter?
 - o Wat zijn de positieve punten?
 - o Wat zijn de negatieve punten?
- Wat vind je van dit artikel als je denkt aan de 5 kenmerken van een goed oorlogsartikel die we daarnet hebben opgeschreven?
 - o Zou je nog kenmerken toevoegen?
 - o Zou je kenmerken weglaten?
- Op welke manier kan dit soort artikel zorgen voor meer engagement bij het publiek?
 - o Zou dit soort artikel er wel voor kunnen zorgen dat jullie het 'lezen'?
 - o Zouden jullie er aandacht aan geven? Tijd aan spenderen?

Slot:

- Wat is voor jullie het belangrijkste dat in dit gesprek verteld is geweest?
- Om even samen te vatten (...)
- Kan er nog iets toegevoegd worden?
- (...) is niet gezegd geweest, vinden jullie dit niet belangrijk?
 - o bv. er is niets gezegd geweest over de plaats die dit artikel inneemt. Zien jullie dit soort artikel in elk medium tot zijn recht komen?
- Dit was ook de eerste focusgroep in een reeks, wat kan er beter volgens jullie?

e. Scoreformulie

Je hebt 7 minuten om de visualisatie te bekijken en deze vragenlijst in te vullen.
Je kan elke vraag een score geven van 0 tot 10.

Wordt de informatie op een duidelijke en begrijpelijke manier weergegeven?

0 5 10
O O O O O O O O O O O O

Is het doel van het verhaal makkelijk te begrijpen?

0 5 10
O O O O O O O O O O O O

Is de visualisatie interessant en innemend?

0 5 10
O O O O O O O O O O O O

Is de interactiviteit aangenaam?

0 5 10
O O O O O O O O O O O O

Is het makkelijk om door de informatie te navigeren?

0 5 10
O O O O O O O O O O O O

Is het duidelijk op welke manier je door de informatie kon navigeren?

0 5 10
O O O O O O O O O O O O

f. Informatiebrief



Focusgroepen Thesis Leenke De Donder

Informatiebrief

Beste deelnemer aan het onderzoek,

Ik, Leenke De Donder, studeer communicatiewetenschappen aan de UGent en schrijf dit jaar mijn thesis voor de afstudeerrichting 'Journalistiek en Maatschappij'. Ik heb er voor gekozen om onderzoek te doen naar hoe visualisatie van nieuws kan bijdragen tot een beter geïnformeerd en geëngageerd publiek. Als je deze brief leest, wil het zeggen dat je mij hierbij wil helpen. Heel hard bedankt hiervoor.

Je zal deel uitmaken van een focusgroep. Dit is een kwalitatieve onderzoekstechniek waarbij we in groep een gesprek voeren over het gekozen onderwerp. In dit gesprek zal ik je vragen stellen die peilen naar verschillende concepten zoals nieuwsconsumptie, engagement, oorlogsverslaggeving en visualisatie. Ik zal je ook een visueel nieuwsartikel voorleggen dat we dan later in groep kunnen bespreken.

Voorafgaande kennis is zeker niet nodig. Het is integendeel net erg interessant om mensen die intensief nieuws verwerken in dialoog te laten gaan met mensen die dit minder intensief doen. In ons gesprek straks geldt dan ook het cliché dat er geen foute antwoorden zijn.

Als je nog meer vragen hebt over mijn onderzoek of over het focusgroepgesprek straks, moedig ik je zeker aan om die te stellen.

Als alles duidelijk is, kan je de 'Informed Consent' lezen en indien goedgekeurd ook tekenen.

Nogmaals enorm bedankt om hier aanwezig te zijn,

ik kijk uit naar een interessant gesprek.

Leenke De Donder

g. Voorbeeld Informed consent



Informed Consent

Ik ondergetekende,, verklaar hierbij dat ik, als participant aan een onderzoek van de onderzoeksgroep communicatiewetenschappen (Universiteit Gent):

- (1) de informatiebrief heb gelezen. Die geeft uitleg over de aard van de vragen, taken, opdrachten en stimuli die tijdens het onderzoek zullen worden aangeboden. Op elk ogenblik wordt me de mogelijkheid geboden om bijkomende informatie te verkrijgen.
- (2) totaal vrijwillig deelneem aan het onderzoek.
- (3) de toestemming geef aan de proefleiders om mijn resultaten op anonieme wijze te bewaren, te verwerken en te rapporteren.
- (4) op de hoogte ben van de mogelijkheid om mijn deelname aan het onderzoek op ieder moment stop te zetten.
- (5) ervan op de hoogte ben dat ik een samenvatting van de onderzoeksbevindingen kan krijgen.

Gelezen en goedgekeurd te(plaats) op (datum)

Handtekening van participant:

h. Output codes NVivo

Codes: "De lezer leest..."

Name	Sources	References	Created On
Voorkennis	3	10	26/04/2015 14:41
Zelf tijd hebben	3	6	26/04/2015 16:43
Beïnvloedt wat de lezer begrijpt	1	3	21/04/2015 20:07
Overzicht heeft invloed op begrijpbaarheid	4	40	21/04/2015 20:09
Lengte van conflict heeft invloed op begrijpbaarheid	4	9	21/04/2015 20:10
Titel, ondertitel en inleiding heeft invloed op begrijpbaarheid	2	8	21/04/2015 20:08
Woordgebruik heeft invloed op begrijpbaarheid	2	6	21/04/2015 20:08
Beïnvloedt wat de lezer visueel prikkelt	1	1	21/04/2015 20:12
Het gebruik van beelden prikkelt	4	27	21/04/2015 20:15
De lengte van het artikel prikkelt	3	8	21/04/2015 20:13
Overzicht heeft invloed op wat prikkelt	3	19	21/04/2015 20:24
Beïnvloedt wat de lezer belangrijk acht	1	2	21/04/2015 20:24
De klemtoon en focus van de media beïnvloedt wat de lezer belangrijk acht	4	27	21/04/2015 20:26
Te veel moeite doen heeft invloed op lezen of niet	2	4	21/04/2015 13:52
Nabijheid beïnvloedt wat de lezer belangrijk acht	4	22	21/04/2015 20:26
Eigen interesse beïnvloedt wat de lezer belangrijk acht	4	21	21/04/2015 20:26
Nieuwe verwickelingen beïnvloeden wat de lezer belangrijk acht	3	10	21/04/2015 20:25
Het onverwachte beïnvloedt wat de lezer belangrijk acht	2	7	21/04/2015 20:27
De zwaarte van het conflict	2	8	26/04/2015 16:20
Expertise	2	2	26/04/2015 16:29
Technische problemen doen afhaken	1	1	21/04/2015 13:17
Beïnvloedt wat de lezer raakt	0	0	21/04/2015 20:36
Mate van sensatie heeft invloed op wat de lezer raakt	4	24	21/04/2015 20:36
Er is een verschil tussen correct nieuws en aantrekkelijk nieuws	3	10	21/04/2015 14:01
Frequentie van de berichtgeving heeft invloed op wat raakt	4	34	21/04/2015 20:38
Nabijheid heeft invloed op wat raakt	4	28	21/04/2015 20:39
Triviaal of entertainend nieuws raakt	4	11	21/04/2015 20:39
Choquerend nieuws raakt	4	29	21/04/2015 20:40
Emotie en menselijkheid raakt	4	21	21/04/2015 20:40
Invloed van begrijpen op raken	2	3	26/04/2015 14:54
Onmacht	1	2	27/04/2015 16:46

Codes: "Bij visualisatie"

Name	Sources	References	Created On
Pad van lezer	4	55	23/04/2015 16:55
Nabijheid	4	14	24/04/2015 9:09
Tijd	4	18	23/04/2015 16:52
Interactie	4	18	24/04/2015 9:32
Opvallend	2	3	27/04/2015 10:25
Pad van auteur	1	1	27/04/2015 21:31
Overzicht en structuur	4	48	24/04/2015 9:23
Onthouden	4	12	23/04/2015 16:15
Navigeren	4	20	26/04/2015 12:48
Leeftijd heeft een invloed op hoe gemakkelijk men navigeert	2	2	23/04/2015 15:41
Vergelijken	4	26	23/04/2015 16:38
Hierarchie	3	11	26/04/2015 12:48
Chaos	3	23	24/04/2015 9:15
Consistentie	2	3	24/04/2015 9:15
Verduidelijken	2	13	27/04/2015 10:23
Basis	1	9	27/04/2015 21:42
Medium	4	19	26/04/2015 11:20
Trekt de aandacht	4	41	26/04/2015 11:37
Correct tov aantrekkelijk	3	7	26/04/2015 13:00
Sensatie	4	15	24/04/2015 9:21
Choquerend	3	6	26/04/2015 16:58
Geloofwaardigheid	2	9	24/04/2015 9:21
Abstractie	2	7	26/04/2015 13:13
Nuance	4	36	24/04/2015 9:18
Stereotyperend	4	15	24/04/2015 9:29
Tekst	4	32	23/04/2015 16:25
Detail	4	10	23/04/2015 15:57
Simpel	2	22	27/04/2015 9:45
Gewenning	1	2	27/04/2015 22:17
Inhoud	0	0	17/05/2015 11:02
Persoonlijk verhaal van slachtoffer	4	13	24/04/2015 9:19

i. Analyseschema

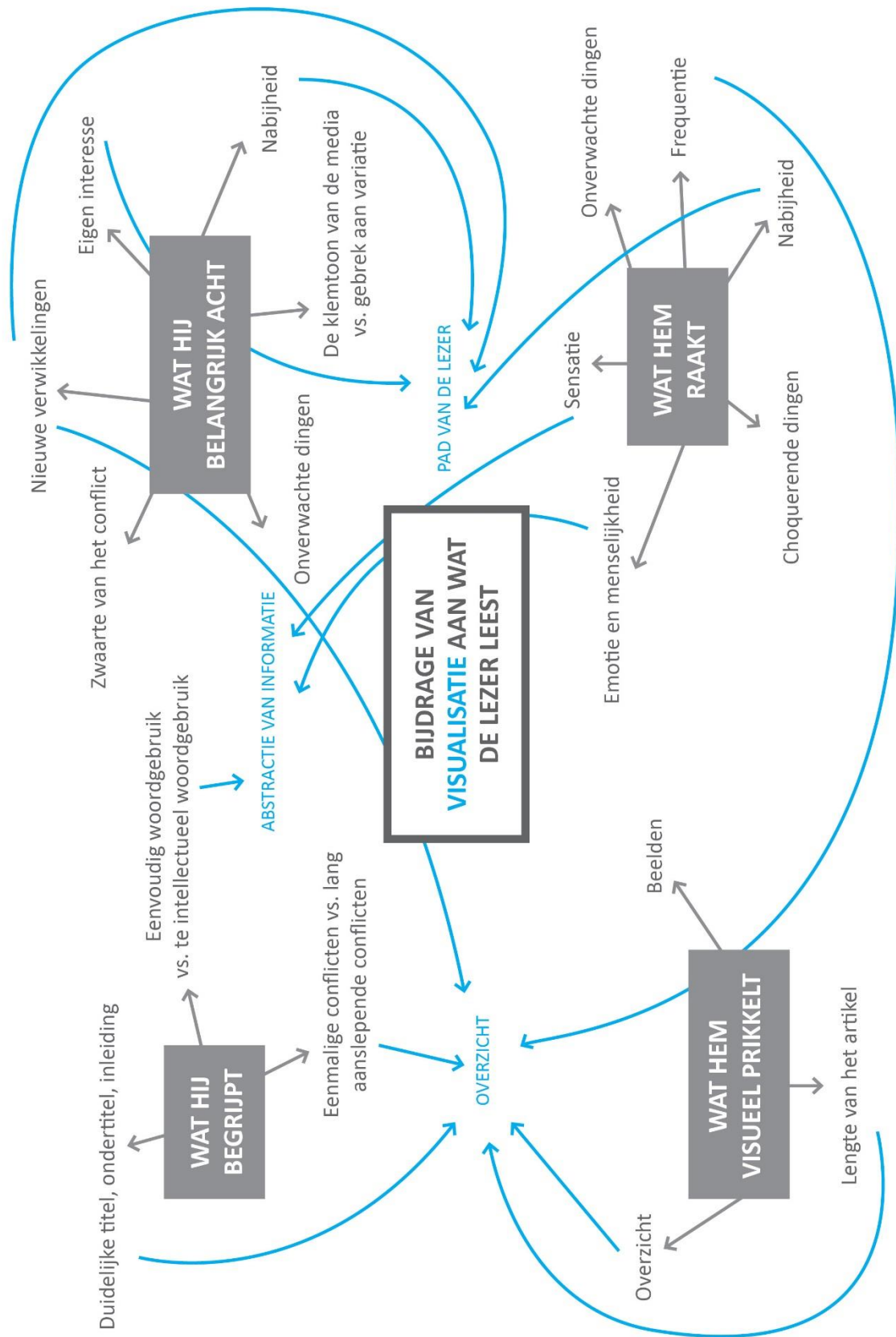

j. Informed consents, getekend door respondenten

UNIVERSITEIT
GENT

Informed Consent

Ik ondergetekende, Karolien De Krompe, verklaar hierbij dat ik, als participant aan een onderzoek van de onderzoeksgroep communicatiewetenschappen (Universiteit Gent):

- (1) de informatiebrief heb gelezen. Die geeft uitleg over de aard van de vragen, taken, opdrachten en stimuli die tijdens het onderzoek zullen worden aangeboden. Op elk ogenblik wordt me de mogelijkheid geboden om bijkomende informatie te verkrijgen.
- (2) totaal vrijwillig deelneem aan het onderzoek.
- (3) de toestemming geef aan de proefleiders om mijn resultaten op anonieme wijze te bewaren, te verwerken en te rapporteren.
- (4) op de hoogte ben van de mogelijkheid om mijn deelname aan het onderzoek op ieder moment stop te zetten.
- (5) ervan op de hoogte ben dat ik een samenvatting van de onderzoeksbevindingen kan krijgen.

Gelezen en goedgekeurd te Gent (plaats) op 7-4-'15 (datum)

Handtekening van participant:

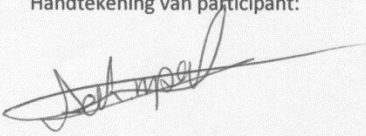

Informed Consent

Ik ondergetekende, Hilke De Bock, verklaar hierbij dat ik, als participant aan een onderzoek van de onderzoeksgroep communicatiewetenschappen (Universiteit Gent):

(1) de informatiebrief heb gelezen. Die geeft uitleg over de aard van de vragen, taken, opdrachten en stimuli die tijdens het onderzoek zullen worden aangeboden. Op elk ogenblik wordt me de mogelijkheid geboden om bijkomende informatie te verkrijgen.

(2) totaal vrijwillig deelneem aan het onderzoek.

(3) de toestemming geef aan de proefleiders om mijn resultaten op anonieme wijze te bewaren, te verwerken en te rapporteren.

(4) op de hoogte ben van de mogelijkheid om mijn deelname aan het onderzoek op ieder moment stop te zetten.

(5) ervan op de hoogte ben dat ik een samenvatting van de onderzoeksbevindingen kan krijgen.

Gelezen en goedgekeurd te Gent (plaats) op 07.10.15 (datum)

Handtekening van participant:



Informed Consent

Ik ondergetekende, *Piet Heyvaert*, verklaar hierbij dat ik, als participant aan een onderzoek van de onderzoeksgroep communicatiewetenschappen (Universiteit Gent):

(1) de informatiebrief heb gelezen. Die geeft uitleg over de aard van de vragen, taken, opdrachten en stimuli die tijdens het onderzoek zullen worden aangeboden. Op elk ogenblik wordt me de mogelijkheid geboden om bijkomende informatie te verkrijgen.

(2) totaal vrijwillig deelneem aan het onderzoek.

(3) de toestemming geef aan de proefleiders om mijn resultaten op anonieme wijze te bewaren, te verwerken en te rapporteren.

(4) op de hoogte ben van de mogelijkheid om mijn deelname aan het onderzoek op ieder moment stop te zetten.

(5) ervan op de hoogte ben dat ik een samenvatting van de onderzoeksbevindingen kan krijgen.

Gelezen en goedgekeurd te *Gent*(plaats) op *07/09/15* (datum)

Handtekening van participant:

Piet Heyvaert

Informed Consent

Ik ondergetekende, HARMEN VERELST, verklaar hierbij dat ik, als participant aan een onderzoek van de onderzoeksgroep communicatiewetenschappen (Universiteit Gent):

(1) de informatiebrief heb gelezen. Die geeft uitleg over de aard van de vragen, taken, opdrachten en stimuli die tijdens het onderzoek zullen worden aangeboden. Op elk ogenblik wordt me de mogelijkheid geboden om bijkomende informatie te verkrijgen.

(2) totaal vrijwillig deelneem aan het onderzoek.

(3) de toestemming geef aan de proefleiders om mijn resultaten op anonieme wijze te bewaren, te verwerken en te rapporteren.

(4) op de hoogte ben van de mogelijkheid om mijn deelname aan het onderzoek op ieder moment stop te zetten.

(5) ervan op de hoogte ben dat ik een samenvatting van de onderzoeksbevindingen kan krijgen.

Gelezen en goedgekeurd te GENT.....(plaats) op 07/04/15 (datum)

Handtekening van participant:

Harmen Verelst

Informed Consent

Ik ondergetekende, Meeraan De Grande, verklaar hierbij dat ik, als participant aan een onderzoek van de onderzoeksgroep communicatiewetenschappen (Universiteit Gent):

(1) de informatiebrief heb gelezen. Die geeft uitleg over de aard van de vragen, taken, opdrachten en stimuli die tijdens het onderzoek zullen worden aangeboden. Op elk ogenblik wordt me de mogelijkheid geboden om bijkomende informatie te verkrijgen.

(2) totaal vrijwillig deelneem aan het onderzoek.

(3) de toestemming geef aan de proefleiders om mijn resultaten op anonieme wijze te bewaren, te verwerken en te rapporteren.

(4) op de hoogte ben van de mogelijkheid om mijn deelname aan het onderzoek op ieder moment stop te zetten.

(5) ervan op de hoogte ben dat ik een samenvatting van de onderzoeksbevindingen kan krijgen.

Gelezen en goedgekeurd te Gent (plaats) op 7/04/15 (datum)

Handtekening van participant:

Informed Consent

Ik ondergetekende,*Anne Verbeure*....., verklaar hierbij dat ik, als participant aan een onderzoek van de onderzoeksgroep communicatiewetenschappen (Universiteit Gent):

(1) de informatiebrief heb gelezen. Die geeft uitleg over de aard van de vragen, taken, opdrachten en stimuli die tijdens het onderzoek zullen worden aangeboden. Op elk ogenblik wordt me de mogelijkheid geboden om bijkomende informatie te verkrijgen.

(2) totaal vrijwillig deelneem aan het onderzoek.

(3) de toestemming geef aan de proefleiders om mijn resultaten op anonieme wijze te bewaren, te verwerken en te rapporteren.

(4) op de hoogte ben van de mogelijkheid om mijn deelname aan het onderzoek op ieder moment stop te zetten.

(5) ervan op de hoogte ben dat ik een samenvatting van de onderzoeksbevindingen kan krijgen.

Gelezen en goedgekeurd te*Gent*.....(plaats) op*7.10.4.2015*(datum)

Handtekening van participant:

Anne Verbeure

Informed Consent

Ik ondergetekende, D. Piolola Avelen, verklaar hierbij dat ik, als participant aan een onderzoek van de onderzoeksgroep communicatiewetenschappen (Universiteit Gent):

(1) de informatiebrief heb gelezen. Die geeft uitleg over de aard van de vragen, taken, opdrachten en stimuli die tijdens het onderzoek zullen worden aangeboden. Op elk ogenblik wordt me de mogelijkheid geboden om bijkomende informatie te verkrijgen.

(2) totaal vrijwillig deelneem aan het onderzoek.

(3) de toestemming geef aan de proefleiders om mijn resultaten op anonieme wijze te bewaren, te verwerken en te rapporteren.

(4) op de hoogte ben van de mogelijkheid om mijn deelname aan het onderzoek op ieder moment stop te zetten.

(5) ervan op de hoogte ben dat ik een samenvatting van de onderzoeksbevindingen kan krijgen.

Gelezen en goedgekeurd te Gent (plaats) op 10/04/2015 (datum)

Handtekening van participant:

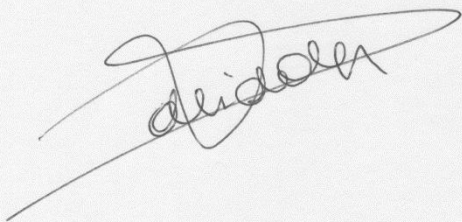

Informed Consent

Ik ondergetekende, Verhaeghe Olof, verklaar hierbij dat ik, als participant aan een onderzoek van de onderzoeksgroep communicatiewetenschappen (Universiteit Gent):

(1) de informatiebrief heb gelezen. Die geeft uitleg over de aard van de vragen, taken, opdrachten en stimuli die tijdens het onderzoek zullen worden aangeboden. Op elk ogenblik wordt me de mogelijkheid geboden om bijkomende informatie te verkrijgen.

(2) totaal vrijwillig deelneem aan het onderzoek.

(3) de toestemming geef aan de proefleiders om mijn resultaten op anonieme wijze te bewaren, te verwerken en te rapporteren.

(4) op de hoogte ben van de mogelijkheid om mijn deelname aan het onderzoek op ieder moment stop te zetten.

(5) ervan op de hoogte ben dat ik een samenvatting van de onderzoeksbevindingen kan krijgen.

Gelezen en goedgekeurd te 10/4/15 (plaats) op GENT (datum)

Handtekening van participant:



Informed Consent

Ik ondergetekende, Lourens Van de Voorde, verklaar hierbij dat ik, als participant aan een onderzoek van de onderzoeksgroep communicatiewetenschappen (Universiteit Gent):

(1) de informatiebrief heb gelezen. Die geeft uitleg over de aard van de vragen, taken, opdrachten en stimuli die tijdens het onderzoek zullen worden aangeboden. Op elk ogenblik wordt me de mogelijkheid geboden om bijkomende informatie te verkrijgen.

(2) totaal vrijwillig deelneem aan het onderzoek.

(3) de toestemming geef aan de proefleiders om mijn resultaten op anonieme wijze te bewaren, te verwerken en te rapporteren.

(4) op de hoogte ben van de mogelijkheid om mijn deelname aan het onderzoek op ieder moment stop te zetten.

(5) ervan op de hoogte ben dat ik een samenvatting van de onderzoeksbevindingen kan krijgen.

Gelezen en goedgekeurd te Gent (plaats) op 10/04/15 (datum)

Handtekening van participant:



Informed Consent

Ik ondergetekende, Oliver De Rauw, verklaar hierbij dat ik, als participant aan een onderzoek van de onderzoeksgroep communicatiewetenschappen (Universiteit Gent):

(1) de informatiebrief heb gelezen. Die geeft uitleg over de aard van de vragen, taken, opdrachten en stimuli die tijdens het onderzoek zullen worden aangeboden. Op elk ogenblik wordt me de mogelijkheid geboden om bijkomende informatie te verkrijgen.

(2) totaal vrijwillig deelneem aan het onderzoek.

(3) de toestemming geef aan de proefleiders om mijn resultaten op anonieme wijze te bewaren, te verwerken en te rapporteren.

(4) op de hoogte ben van de mogelijkheid om mijn deelname aan het onderzoek op ieder moment stop te zetten.

(5) ervan op de hoogte ben dat ik een samenvatting van de onderzoeksbevindingen kan krijgen.

Gelezen en goedgekeurd te Gent (plaats) op 10/09/15 (datum)

Handtekening van participant:

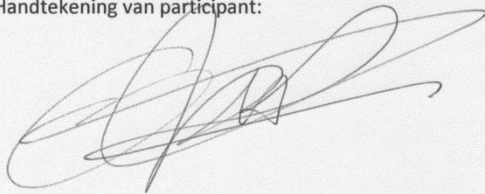

Informed Consent

Ik ondergetekende, Arnoud De Boeck, verklaar hierbij dat ik, als participant aan een onderzoek van de onderzoeksgroep communicatiewetenschappen (Universiteit Gent):

(1) de informatiebrief heb gelezen. Die geeft uitleg over de aard van de vragen, taken, opdrachten en stimuli die tijdens het onderzoek zullen worden aangeboden. Op elk ogenblik wordt me de mogelijkheid geboden om bijkomende informatie te verkrijgen.

(2) totaal vrijwillig deelneem aan het onderzoek.

(3) de toestemming geef aan de proefleiders om mijn resultaten op anonieme wijze te bewaren, te verwerken en te rapporteren.

(4) op de hoogte ben van de mogelijkheid om mijn deelname aan het onderzoek op ieder moment stop te zetten.

(5) ervan op de hoogte ben dat ik een samenvatting van de onderzoeksbevindingen kan krijgen.

Gelezen en goedgekeurd te gent (plaats) op 10/04/15 (datum)

Handtekening van participant:

De Boeck

Informed Consent

Ik ondergetekende,Jolien De Decken....., verklaar hierbij dat ik, als participant aan een onderzoek van de onderzoeksgroep communicatiewetenschappen (Universiteit Gent):

(1) de informatiebrief heb gelezen. Die geeft uitleg over de aard van de vragen, taken, opdrachten en stimuli die tijdens het onderzoek zullen worden aangeboden. Op elk ogenblik wordt me de mogelijkheid geboden om bijkomende informatie te verkrijgen.

(2) totaal vrijwillig deelneem aan het onderzoek.

(3) de toestemming geef aan de proefleiders om mijn resultaten op anonieme wijze te bewaren, te verwerken en te rapporteren.

(4) op de hoogte ben van de mogelijkheid om mijn deelname aan het onderzoek op ieder moment stop te zetten.

(5) ervan op de hoogte ben dat ik een samenvatting van de onderzoeksbevindingen kan krijgen.

Gelezen en goedgekeurd teGent.....(plaats) op10/04/2015..... (datum)

Handtekening van participant:



Informed Consent

Ik ondergetekende, GWENDOLYN GEENEN....., verklaar hierbij dat ik, als participant aan een onderzoek van de onderzoeksgroep communicatiewetenschappen (Universiteit Gent):

(1) de informatiebrief heb gelezen. Die geeft uitleg over de aard van de vragen, taken, opdrachten en stimuli die tijdens het onderzoek zullen worden aangeboden. Op elk ogenblik wordt me de mogelijkheid geboden om bijkomende informatie te verkrijgen.

(2) totaal vrijwillig deelneem aan het onderzoek.

(3) de toestemming geef aan de proefleiders om mijn resultaten op anonieme wijze te bewaren, te verwerken en te rapporteren.

(4) op de hoogte ben van de mogelijkheid om mijn deelname aan het onderzoek op ieder moment stop te zetten.

(5) ervan op de hoogte ben dat ik een samenvatting van de onderzoeksbevindingen kan krijgen.

Gelezen en goedgekeurd te GENT.....(plaats) op 15/04/2015 (datum)

Handtekening van participant:



Informed Consent

Ik ondergetekende, Eveline Louck, verklaar hierbij dat ik, als participant aan een onderzoek van de onderzoeksgroep communicatiewetenschappen (Universiteit Gent):

(1) de informatiebrief heb gelezen. Die geeft uitleg over de aard van de vragen, taken, opdrachten en stimuli die tijdens het onderzoek zullen worden aangeboden. Op elk ogenblik wordt me de mogelijkheid geboden om bijkomende informatie te verkrijgen.

(2) totaal vrijwillig deelneem aan het onderzoek.

(3) de toestemming geef aan de proefleiders om mijn resultaten op anonieme wijze te bewaren, te verwerken en te rapporteren.

(4) op de hoogte ben van de mogelijkheid om mijn deelname aan het onderzoek op ieder moment stop te zetten.

(5) ervan op de hoogte ben dat ik een samenvatting van de onderzoeksbevindingen kan krijgen.

Gelezen en goedgekeurd te Gent (plaats) op 15/04/2015 (datum)

Handtekening van participant:

Eveline Louck

Informed Consent

Ik ondergetekende, Lies De Lathauwer, verklaar hierbij dat ik, als participant aan een onderzoek van de onderzoeksgroep communicatiewetenschappen (Universiteit Gent):

- (1) de informatiebrief heb gelezen. Die geeft uitleg over de aard van de vragen, taken, opdrachten en stimuli die tijdens het onderzoek zullen worden aangeboden. Op elk ogenblik wordt me de mogelijkheid geboden om bijkomende informatie te verkrijgen.
- (2) totaal vrijwillig deelneem aan het onderzoek.
- (3) de toestemming geef aan de proefleiders om mijn resultaten op anonieme wijze te bewaren, te verwerken en te rapporteren.
- (4) op de hoogte ben van de mogelijkheid om mijn deelname aan het onderzoek op ieder moment stop te zetten.
- (5) ervan op de hoogte ben dat ik een samenvatting van de onderzoeksbevindingen kan krijgen.

Gelezen en goedgekeurd te Gent (plaats) op 15/04 (datum)

Handtekening van participant:

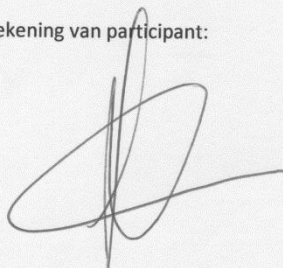

Informed Consent

Ik ondergetekende, Raphaël Maendalé, verklaar hierbij dat ik, als participant aan een onderzoek van de onderzoeksgroep communicatiewetenschappen (Universiteit Gent):

(1) de informatiebrief heb gelezen. Die geeft uitleg over de aard van de vragen, taken, opdrachten en stimuli die tijdens het onderzoek zullen worden aangeboden. Op elk ogenblik wordt me de mogelijkheid geboden om bijkomende informatie te verkrijgen.

(2) totaal vrijwillig deelneem aan het onderzoek.

(3) de toestemming geef aan de proefleiders om mijn resultaten op anonieme wijze te bewaren, te verwerken en te rapporteren.

(4) op de hoogte ben van de mogelijkheid om mijn deelname aan het onderzoek op ieder moment stop te zetten.

(5) ervan op de hoogte ben dat ik een samenvatting van de onderzoeksbevindingen kan krijgen.

Gelezen en goedgekeurd te Ghent (plaats) op 15/04/2015 (datum)

Handtekening van participant:



Informed Consent

Ik ondergetekende, Jonathan Van Gucht, verklaar hierbij dat ik, als participant aan een onderzoek van de onderzoeksgroep communicatiewetenschappen (Universiteit Gent):

(1) de informatiebrief heb gelezen. Die geeft uitleg over de aard van de vragen, taken, opdrachten en stimuli die tijdens het onderzoek zullen worden aangeboden. Op elk ogenblik wordt me de mogelijkheid geboden om bijkomende informatie te verkrijgen.

(2) totaal vrijwillig deelneem aan het onderzoek.

(3) de toestemming geef aan de proefleiders om mijn resultaten op anonieme wijze te bewaren, te verwerken en te rapporteren.

(4) op de hoogte ben van de mogelijkheid om mijn deelname aan het onderzoek op ieder moment stop te zetten.

(5) ervan op de hoogte ben dat ik een samenvatting van de onderzoeksbevindingen kan krijgen.

Gelezen en goedgekeurd te Gent (plaats) op 15.10.15 (datum)

Handtekening van participant:

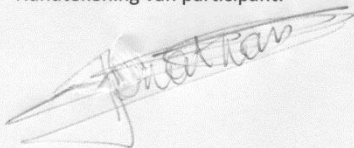

Informed Consent

Ik ondergetekende, Ann. Lervain, verklaar hierbij dat ik, als participant aan een onderzoek van de onderzoeksgroep communicatiewetenschappen (Universiteit Gent):

(1) de informatiebrief heb gelezen. Die geeft uitleg over de aard van de vragen, taken, opdrachten en stimuli die tijdens het onderzoek zullen worden aangeboden. Op elk ogenblik wordt me de mogelijkheid geboden om bijkomende informatie te verkrijgen.

(2) totaal vrijwillig deelneem aan het onderzoek.

(3) de toestemming geef aan de proefleiders om mijn resultaten op anonieme wijze te bewaren, te verwerken en te rapporteren.

(4) op de hoogte ben van de mogelijkheid om mijn deelname aan het onderzoek op ieder moment stop te zetten.

(5) ervan op de hoogte ben dat ik een samenvatting van de onderzoeksbevindingen kan krijgen.

Gelezen en goedgekeurd te 15/04.....(plaats) op Gent..... (datum)

Handtekening van participant:



Informed Consent

Ik ondergetekende,*Alana Lasse*....., verklaar hierbij dat ik, als participant aan een onderzoek van de onderzoeksgroep communicatiewetenschappen (Universiteit Gent):

(1) de informatiebrief heb gelezen. Die geeft uitleg over de aard van de vragen, taken, opdrachten en stimuli die tijdens het onderzoek zullen worden aangeboden. Op elk ogenblik wordt me de mogelijkheid geboden om bijkomende informatie te verkrijgen.

(2) totaal vrijwillig deelneem aan het onderzoek.

(3) de toestemming geef aan de proefleiders om mijn resultaten op anonieme wijze te bewaren, te verwerken en te rapporteren.

(4) op de hoogte ben van de mogelijkheid om mijn deelname aan het onderzoek op ieder moment stop te zetten.

(5) ervan op de hoogte ben dat ik een samenvatting van de onderzoeksbevindingen kan krijgen.

Gelezen en goedgekeurd te*Gent*.....(plaats) op *17/04/2015*.. (datum)

Handtekening van participant:

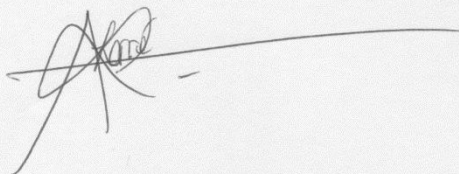

Informed Consent

Ik ondergetekende, Aster Peleman....., verklaar hierbij dat ik, als participant aan een onderzoek van de onderzoeksgroep communicatiewetenschappen (Universiteit Gent):

(1) de informatiebrief heb gelezen. Die geeft uitleg over de aard van de vragen, taken, opdrachten en stimuli die tijdens het onderzoek zullen worden aangeboden. Op elk ogenblik wordt me de mogelijkheid geboden om bijkomende informatie te verkrijgen.

(2) totaal vrijwillig deelneem aan het onderzoek.

(3) de toestemming geef aan de proefleiders om mijn resultaten op anonieme wijze te bewaren, te verwerken en te rapporteren.

(4) op de hoogte ben van de mogelijkheid om mijn deelname aan het onderzoek op ieder moment stop te zetten.

(5) ervan op de hoogte ben dat ik een samenvatting van de onderzoeksbevindingen kan krijgen.

Gelezen en goedgekeurd te Gent.....(plaats) op 17.01.2015 (datum)

Handtekening van participant:

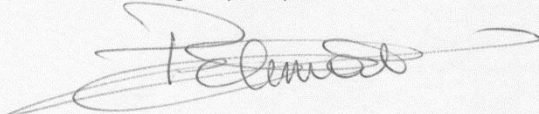

Informed Consent

Ik ondergetekende,*Christine Meunier*....., verklaar hierbij dat ik, als participant aan een onderzoek van de onderzoeksgroep communicatiewetenschappen (Universiteit Gent):

(1) de informatiebrief heb gelezen. Die geeft uitleg over de aard van de vragen, taken, opdrachten en stimuli die tijdens het onderzoek zullen worden aangeboden. Op elk ogenblik wordt me de mogelijkheid geboden om bijkomende informatie te verkrijgen.

(2) totaal vrijwillig deelneem aan het onderzoek.

(3) de toestemming geef aan de proefleiders om mijn resultaten op anonieme wijze te bewaren, te verwerken en te rapporteren.

(4) op de hoogte ben van de mogelijkheid om mijn deelname aan het onderzoek op ieder moment stop te zetten.

(5) ervan op de hoogte ben dat ik een samenvatting van de onderzoeksbevindingen kan krijgen.

Gelezen en goedgekeurd te*Gent*.....(plaats) op*17/04/15*..... (datum)

Handtekening van participant:



Informed Consent

Ik ondergetekende, Van Geyle Annelies, verklaar hierbij dat ik, als participant aan een onderzoek van de onderzoeksgroep communicatiewetenschappen (Universiteit Gent):

(1) de informatiebrief heb gelezen. Die geeft uitleg over de aard van de vragen, taken, opdrachten en stimuli die tijdens het onderzoek zullen worden aangeboden. Op elk ogenblik wordt me de mogelijkheid geboden om bijkomende informatie te verkrijgen.

(2) totaal vrijwillig deelneem aan het onderzoek.

(3) de toestemming geef aan de proefleiders om mijn resultaten op anonieme wijze te bewaren, te verwerken en te rapporteren.

(4) op de hoogte ben van de mogelijkheid om mijn deelname aan het onderzoek op ieder moment stop te zetten.

(5) ervan op de hoogte ben dat ik een samenvatting van de onderzoeksbevindingen kan krijgen.

Gelezen en goedgekeurd te Gent (plaats) op 17/04/15 (datum)

Handtekening van participant:



Informed Consent

Ik ondergetekende,Debbie Haetens....., verklaar hierbij dat ik, als participant aan een onderzoek van de onderzoeksgroep communicatiewetenschappen (Universiteit Gent):

(1) de informatiebrief heb gelezen. Die geeft uitleg over de aard van de vragen, taken, opdrachten en stimuli die tijdens het onderzoek zullen worden aangeboden. Op elk ogenblik wordt me de mogelijkheid geboden om bijkomende informatie te verkrijgen.

(2) totaal vrijwillig deelneem aan het onderzoek.

(3) de toestemming geef aan de proefleiders om mijn resultaten op anonieme wijze te bewaren, te verwerken en te rapporteren.

(4) op de hoogte ben van de mogelijkheid om mijn deelname aan het onderzoek op ieder moment stop te zetten.

(5) ervan op de hoogte ben dat ik een samenvatting van de onderzoeksbevindingen kan krijgen.

Gelezen en goedgekeurd teGent.....(plaats) op17/4/2015..... (datum)

Handtekening van participant:



Informed Consent

Ik ondergetekende, *Jo Gysem*, verklaar hierbij dat ik, als participant aan een onderzoek van de onderzoeksgroep communicatiewetenschappen (Universiteit Gent):

(1) de informatiebrief heb gelezen. Die geeft uitleg over de aard van de vragen, taken, opdrachten en stimuli die tijdens het onderzoek zullen worden aangeboden. Op elk ogenblik wordt me de mogelijkheid geboden om bijkomende informatie te verkrijgen.

(2) totaal vrijwillig deelneem aan het onderzoek.

(3) de toestemming geef aan de proefleiders om mijn resultaten op anonieme wijze te bewaren, te verwerken en te rapporteren.

(4) op de hoogte ben van de mogelijkheid om mijn deelname aan het onderzoek op ieder moment stop te zetten.

(5) ervan op de hoogte ben dat ik een samenvatting van de onderzoeksbevindingen kan krijgen.

Gelezen en goedgekeurd te *Gent* (plaats) op *17/6/15* (datum)

Handtekening van participant:

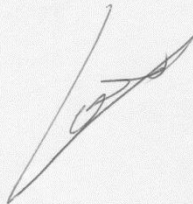

k. Transcripties focusgroepgesprekken

k.1 Focusgroep 7 april – Transcriptie

respondenten ontvangen informatiebrief en tekenen informed consent

Dag allemaal, merci om te komen. Ik weet niet of er nog vragen zijn over het onderzoek zelf? Nog even samengevat: ik wil onderzoeken hoe visualisatie kan bijdragen tot lezersengagement bij nieuwsartikelen, nieuwsberichten. Jullie gaan ook gefilmd worden en opgenomen worden met het dictafoontje en de laptop Maar alles gaat zeker anoniem verwerkt worden, Jullie namen worden ook geanonimiseerd in het onderzoek, dus ik hoop dat jullie dat ok vinden?

[knikken]

Mijn rol vandaag is eigenlijk om de discussie een beetje te begeleiden, maar ik ga er zelf niet aan deelnemen. Het is de bedoeling dat jullie onderling met elkaar discussieren over de topics, over de vragen die ik stel. En zoals ik al zei in de informatiebrief: Het cliché geldt: er zijn geen foute antwoorden, integendeel, als je een afwijkende visie hebt, des te interessanter, alstublieft, deel die met de groep. Maar wees wel een beetje lief voor elkaar natuurlijk. Het zal gedaan zijn rond 12 uur, ten laatste, want we zijn goed op tijd en ik kon er vroeger binnen dus het gaat zeker gedaan zijn. Dan stel ik voor dat we misschien even een klein rondje doen en dat iedereen zijn naam zegt en wat die zo al graag doet in zijn vrije tijd.

[stellen zichzelf voor, maken kennis]

Aanwezig: Kruml, Luna, Anderling, Belinda, Parvati en Plank.

Ik zal beginnen met een heel algemene vraag. Ik zou graag van jullie horen op welke manier jullie op de hoogte gebracht worden van de actualiteit. Iemand zin om van start te gaan?

Belinda: De radio, nieuws op de radio, kranten, via facebook ook, zie je vaak dingen.

Kruml: Sociale media, de krant als ik thuis kom in het weekend, dan lees ik de krant nog.

Parvati: Sociale media en tv.

Kruml: Het journaal.

Luna: Ja facebook is dan minder.... Ja meer oppervlakkig. Maar toch ook Facebook.

Parvati: Of via facebook op de hoogte gebracht worden van artikels, met dan een link naar...

Plank: Da's natuurlijk wel gefilterd door je vrienden vaak, omdat zij uit hun interesse gaan reageren op iets. Reacties op HLN.be.

[algemeen gelach]

Luna: En de krant natuurlijk.

Lezen jullie nog veel de krant?

Anderling: in het weekend, vooral de cultuur bijdrage.

Luna en Kruml stemmen in.

Ik hoor veel sociale media, Facebook. Dan wordt het nieuws gepusht, je kiest niet echt zelf wat je ziet. Gaan jullie ook zelf op zoek naar nieuws?

Kruml: Ik surf wel is naar De Standaard of zo. Of gewoon naar Spozza of zo voor van het sportnieuws op de hoogte te zijn. Dus dat is dan wel gericht zoeken, websites afgaan.

Luna: Bij ons (bij haar en Anderling) cultuur misschien dan toch, allez, bij mij toch. Dat ga ik meer zoeken, cultuur, misschien dat iedereen zijn eigen interesse gaat opzoeken. En anders als ik iets zie, bijvoorbeeld een terreurdaad, je wordt daar wel naar geleid. Ik ga dat wel echt nog bekijken.

Belinda: Bij mij is het wel vaak, ik zit dan een paar keer op Facebook en als er dan artikels komen met iets van een aanslag of dat ik denk "heu, wat is dees?" dan klik ik daar wel op en inderdaad, als je er wat meer over wil weten, dat je wel verder zoekt. Maar 't is niet dat ik zo echt zelf 's morgens naar de redactie ga surfen om te kijken wat er allemaal is gebeurd in de wereld. Dus vooral wat ik 's morgens op de radio hoor. En ja veel sociale media.

Parvati: Ja ik ook, maar enkel als ik wel hoor "er is iets gebeurd" en ik weet nog niet wat of zo, dan ga ik wel rapper geneigd zijn van is naar De Redactie te surfen van wat of hoe... Gelijk dat in Parijs, ik was eufes in choque als mensen tegen mij bezig waren van dat en dat en dat en dat ik niet wist van "wow, wat is er gebeurd" en dat ik dan wel ga opzoeken voor mijn eigen. Dat je niet zomaar aanneemt van andere mensen "dat is er gebeurd".

Wat zorgt ervoor dat je wél op een artikel klikt op Facebook? Zijn er bepaalde eigenschappen waarvan je zegt, als dat er in zit ga ik er op klikken?

Anderling: Soms staat er 'breaking', gelijk zo van Steve Stevaert en dan denk je "ouh 't is belangrijk, je moet daar op klikken". Dus soms werken ze het zelf wel in de hand.

Zou je dan zeggen dat dat nieuws is dat je aantrekt?

Kruml: Dat zal het ergens interessanter maken om te lezen zeker? Allez als ze het echt pushen, je ziet alle nieuwssites het op facebook zetten, dan zie je ook wel dat er iets aan de hand is. Dan ben je toch al sneller geneigd om ergens op te klikken denk ik.

Luna: Is dat ook niet wat ramptoerist?

Parvati: Als je het niet weet en er wordt over gebabbeld dan wil ik het zelf lezen.

Belinda: Je ziet dat zo de titels die er boven staan, [Parvati: Supermisleidend] Ja, da's altijd zo misleidend, en denk je "woow" en dan klik je op een artikel en denk je "ah ja, ok..." Vaak zo van die domme dingen, niet van die ernstige wereld brekende zaken, zo van die roddels.

Kruml: Veel korte zinnen gebruiken.

Luna: Ook vaak van die kattenfilmpjes, of...

[gelach]

Het minder serieuze nieuws.

[instemming]

Plank: En soms zo van die lijstjes met vijf dingen die je moet doen voor je doodgaat of zo. Dan zijn dat ook zo van die 5 dingen waarbij je denkt "misschien één ding dat mij interesseert, maar die andere, dat hoeft niet per sé."

Kruml: Veel lijstjes bij online nieuws.

Maar het werkt dan wel? Jullie klikken daar wel op?

[Instemming]

Die meer triviale dingen ter zijde, op wat klikken jullie dan nog?

[stilte en erna gelach]

Luna: De choquerende dingen. Echt zo die twee.

Kruml: En alles wat in mijn interessegebied ligt.

Kruml, jij zei dat je niet enkel op Facebook nieuws las, maar dat je ook op De Redactie surft of op De Standaard.be?

Kruml: Ja, da's dan als ik efkes niks heb gehoord of zo en ik wil efkes een kort overzicht. De koppen lezen op De Standaard of zo, of op De Redactie. Op HLN ga ik niet snel lezen.

Hoe past oorlogsberichtgeving in jullie selectiecriteria?

Anderling: Ik denk van zodra er iets nieuws gebeurd is da je daar wel is op klikt, maar als het lang aansleept dat je toch iets hebt van "er is weer daar iets gebeurd", maar dat je het dan links laat liggen.

Luna: En ook dat het niet dichtbij is. Bijvoorbeeld in Parijs dat was zo choquerend...

Kruml: Ik denk ook dat conflicten die al langer aanslepen als in Syrië dat je daar sneller naar surft of sneller op klikt. In plaats van conflicten waar je net iets van hoort. [gemompel bij de rest] Allez dat weet ik eigenlijk niet.

Dus jij gaat eerder klikken op conflicten die lang aanslepen?

Kruml: Als er nieuwe ontwikkelingen in gebeuren misschien wel.

Plank: Maar je hebt daar vaak zo nog een aparte knop waarbij je zo'n overzicht krijgt van alles wat daar rond gebeurt en dan kan je er heel snel daar door scrollen uiteindelijk en zien hoeverre de conflicten al dan niet verergeren of verbeteren.

Luna: Het is moeilijk bij zo lange conflicten dat je er echt alles van moet weten.

Parvati: Ja om er mee mee te zijn.

Luna: Tegenover een vliegtuig dat neerstort...

Belinda: Je ziet het ook wel minder op sociale media vind ik. Als je naar het nieuws kijkt dan gaan ze daar wel als er nog is iets gebeurd is, zo'n conflict dat al aansleept, da tonen ze wel op tv, maar dat zie je dan minder op sociale media. Buiten als het dan iets is van IS dat ze weer iemand onthoofd hebben omdat dat dan choqueert.

En choqueert het jullie effectief nog?

Parvati: Ja dat wel, als ik er effectief naar kijk wel, als je het hoort minder.

Kruml: Je begint het gewoon te worden.

Parvati: Ja ik begin ook alles te verwarren met elkaar. Ik heb nu in mijn hoofd geen overzicht van wat dat waar aan het gebeuren is. Omdat er tegenwoordig zo veel zo vaak... Dat ik het gewoon soms, ja, links laat liggen.

Net daarom? Omdat het verwarrend is?

Parvati: Ja omdat er zoveel aan het gebeuren is. Niet dat ik dat niet wil doorhebben, maar ik geef toe dat ik daar niet veel over weet, gewoon omdat het overal daar en daar,...

Is het volgens jullie een probleem dat bij iedereen geldt? Het engagement dat daardoor minder is tegenover oorlogsberichtgeving?

Belinda: Ik denk dat dat daar wel deel van kan zijn.

Parvati: Ik denk ook dat ze over bepaalde dingen heel snel kunne over gaan, puur op het nieuws dan. Ze hebben een beperkte tijd waarin je een verslag moet tonen en dat ik dan denk, dat kan de een of de andere zijn die zich opgeblazen heeft in een bus, maar vanaf dat er westerlingen bij zijn gaat er meer aandacht aan besteed worden.

Kruml: Awel zoals vorige week: in verband met het nieuws als Steve Stevaert daar vermist was en gevonden is, dan was het op het nieuws 20, 25 minuten over Stevaert. Al Shabaab, een terroristische organisatie in Kenia, over de 290 doden in een universiteit. 5 minuten daarover en dan "ok terug naar Steve Stevaert". Er wordt lichter over gegaan.

Het is misschien een beetje typisch Belgisch, of niet per sé misschien, maar vanaf er een Belg mee betrokken is is het een groot nieuwsitem, als wij er niets mee te maken hebben wordt er amper over bericht.

Luna: Ik heb het gezien ook in De Morgen, Ik denk 7 à 8 pagina's over Steve Stevaert en dan de helft van de pagina over Kenia. Ik was echt zo gefrustreerd! Ik dacht echt "is dat nu het nieuws..." Het nieuws moet ons toch wat informeren.

Wat jij zegt is dus dat het niet alleen aan het publiek ligt, dat ze niet geëngageerd zijn, maar de oorzaak ligt ook bij de media?

Parvati: Ja, waar de media de klemtoon legt.

Plank: Ik denk dat het ook een hele marketing machine is die er achter zit, net als bij je onderzoek: hoe kan ik het nieuws best verkopen. Die nieuwsmagnaten bepalen heel sterk wat er wel of niet aan de mens wordt getoond. Ze bepalen wat de mensen wel of niet te zien krijgen. Ik denk dat dit soms wel goed kan zijn, maar dat het ook... Om het nu over Stevaert te hebben: als het niet in de media was verschenen was het misschien helemaal anders gelopen. Ik weet het niet. Ik denk dat de media soms hun verantwoordelijkheid moeten oppakken en dat dat ook niet onderschat mag worden tot op zekere hoogte dat dat niet onbelangrijk is op vlak van verantwoordelijkheid.

Anderling: Als je dat vergelijkt met andere landen, dan zijn er toch wel meerdere kranten die toch die afhankelijkheid, allez, die echt meer kritische artikels schrijven.

Kruml: Hier hangen ze allemaal aan elkaar vast. De Morgen, HLN, ... bijvoorbeeld, De Standaard, Het Nieuwsblad. We hebben nog weinig... Onafhankelijke kranten.

Hebben jullie dan niet de neiging om meer naar buitenlandse kranten te gaan kijken?

Belinda: Ik doe dat niet vaak.

Plank: Soms BBC of CNN.

Kruml: Of doorverwezen worden, maar niet bewust. Soms doorverwezen naar BBC of De Telegraaf.

Ik zou graag hebben dat jullie is terugdenken aan de laatste keer dat jullie bericht hebben gekregen over een oorlog, gelijk de welke, en dat jullie beslist hebben om dat artikel niet te lezen of het fragment niet te bekijken. Ik zou graag de reden weten waarom jullie hebben afgehaakt.

Plank: Ik vermoed dat dat bij mij geweest zal zijn bij een filmpje over een onthoofding van IS dat ik dacht "dit hoef ik niet te zien". In tekst vind ik het al voldoende gruwelijk om er mij dan niet iets nog visueel bij te moeten voorstellen.

Kruml: Ik denk eigenlijk dat ik niet veel gelezen heb over de aanslag in Kenia. Ik wist eigenlijk al genoeg bij de titel. Ik wist genoeg door de titel en de kop en een paar lijntjes te lezen.

Belinda: Ik denk dat dat bij mij hetzelfde artikel was, ik weet nog dat er een foto bij stond van een jonge vrouw in vrij westerse kledij. Het was een zwarte mevrouw aan een universiteit en er stond inderdaad een kop bij dat zij er aan ontsaapt was of zo en dan heb ik ook niet doorgelikt.

Parvati: Ik kijk vooral altijd naar foto's. Ik heb een foto gezien van aan die universiteit, dat er allemaal lijken aan een centrale hal lagen of zo. Ik heb toen ook niet verder gelezen. Ik heb de foto bekeken, ik heb de titel gelezen, maar ik heb niet verder gekeken. Je ziet alleen de foto en dan moet het artikel laden. Laadt het niet of duurt het te lang dan wacht ik niet. Da's wel iets totaal anders, dat ligt dan aan de wifi, maar dat kan er bij mij ook voor zorgen dat ik niet verder kijk.

En als het wel laadt, welke eigenschappen heeft een foto dan die je in tekst niet vindt?

Parvati: Wat mij aantrekt is dan het choquerende. Moesten ze gewoon een foto zetten van de bloemen die aan de universiteit liggen, dan zou ik veel minder rap op het artikel klikken dan dat ze echt de foto van de mensen zelf die gedood zijn tonen. Da's het choquerende terwijl het uiteindelijk over hetzelfde gaat.

Nog iemand?

Luna: Ik dacht niet direct aan oorlog, maar bijvoorbeeld aan dat vliegtuig. Ik had bewist gezegd "nee Luna je gaat er niet op klikken omdat je anders zelf bang gaat zijn als je een vliegtuig neemt."

En als jullie het nu voor het zeggen hadden, jullie zijn hoofdredacteur. Wat zou je veranderen aan de manier waarop er over oorlog bericht wordt?

Belinda: Wat Plank zei: een mooi duidelijk overzicht. Maar ik denk dat ze dat soms wel doen.

Kruml: Ja zeker in van die grote conflicten, lange oorlogen, gelijk in Syrië, of Libië twee jaar geleden. Nu is dat zo wat gedaan, maar als je er dan toch nog iets over hoort is het wel handig dat je daar dan nog is een overzicht van kan krijgen van wat is er allemaal nu gebeurd? Kort, schematisch, dat we up to date zijn.

Parvati: Ja een kleine inleiding.

Belinda: Een tijdlijn met dan belangrijke gebeurtenissen bij en namen van personen, wie is wie, dat gebeurt wel is in kranten. Wie zijn de kopstukken in kranten waar hebben ze wat gedaan. Dan is het veel gemakkelijker om dat allemaal te begrijpen en verder te kunnen volgen. Als je zo altijd flarden hoort, je vergeet dat gewoon als je daar niet mee bezig bent.

Anderling: Ik denk niet dat mensen niet geïnteresseerd zijn in wat er gebeurt in de politiek, als je ziet hoeveel mensen er op aanwezig stonden voor de lezing van Rudy Vranckx. Ik heb ook achteraf herbekeken. Het interesseert me wel, maar hij vertelt het gewoon op zo'n menselijke manier en niet louter...

Kruml: Da's vooral omdat hij daar zelf bij is geweest.

Plank: Ik zou nog even willen terugkomen op van die breaking news dingen. Eigenlijk vind ik het niet zo goed dat ze van minuut tot minuut gaan verslaggeven want vaak zijn die bepaalde flarden nieuws die er doorkomen heel ongenueanceerd en achteraf blijkt dat delen er van fout zijn. Ik denk dat dit het nieuws niet echt eer aan doen om het op die manier... Dat ze toch hun eigen geloofwaardigheid aantasten.

Kruml: Het is een prestige wedstrijd waarbij ze allemaal eerst willen zijn en eerst willen afkomen met het juiste nieuws. Dan wordt er maar wat bullshit op het internet gesmeten. Elke dag verschijnt er wel een artikel over

die co-piloot, dan een artikel over doktersbriefjes. Het wordt minder interessant om er altijd nieuwe artikels over te lezen.

Plank: Ik heb denk ik ook zelfs gelezen dat een van de foto's gebruikt wordt van iemand met dezelfde naam, dat zijn allemaal van die dingen da je denkt van eerst uw facts straight hebben en publiceert het dan pas en doet er desnoods een paar uur langer over.

Luna: Ik vond ook, de aanslag in Parijs werd gegeven of het een soort actiefilm was, per seconde een nieuwtje, terwijl die berichtgeving in oorlogslanden, da's dan een bericht in de maand dat je is ziet passeren.

Kruml: Ja dat was een ver van mijn bed show.

Plank: En da's ook misschien het schaalverschil. In Parijs op twee locaties waar verslaggevers naartoe gaan. In Syrië kunnen ze onmogelijk op elke plek waar dan iets gaande is iemand van de pers op zetten.

Belinda: Ik denk ook dat het wat is dat de pers inspeelt op de consumptiemaatschappij. Het moet altijd meer en meer zijn en sensatie sensatie. Ik denk dat ze inspelen op de vraag van het publiek maar dat ze uiteindelijk stoort het mij inderdaad ook dat ze blijven nieuws geven bijvoorbeeld over die piloot. Foert ze zeggen elke dag iets anders. Moesten ze inderdaad wat langer afwachten tot ze hun facts straight hebben en dan pas uitgeven. Dan lees je één deftig artikel, maar dat is het eh, ze moeten altijd nieuws blijven brengen. Moesten ze het niet zo doen, er zal elke dag wel nieuws zijn, maar dat maakt het moeilijk. De mensen moeten ook hun werk blijven doen.

Zou jij dan eerder geïnteresseerd zijn in een media apparaat dat niet direct verteld wat er gebeurt? Dat je niet direct op de hoogte bent? Wacht je liever op kwaliteit?

Belinda: Ja nee, want dan weet je van niets... Ja da's dubbel he, je wil iets weten...

Kruml: Maar je wilt het juiste weten. De nieuwsredacties spelen er op in omdat ze weten dat iedereen het direct wil weten. Maar de kwaliteit daalt er door.

Luna: Is het ook niet zo dat alle kranten hetzelfde doen? 't Is niet dat je in België een variatie hebt? Alle nieuwssites gaan er op inspelen, maar mocht er variatie zijn dan zou ik wel bijvoorbeeld één lezen die sneller bericht geeft en één die meer... Ja, je hebt dat wel, maar dat is dan gewoon niet op de juiste manier gebracht of zo.

Parvati: Maar voor een complete kijk op iets: ik kijk liever naar een documentaire waar ze alle informatie vinden, zodat je echt kan weten "zo zit het nu".

Belinda: Meestal is dit wel wat na datum he, dat zo'n documentaire komt.

Parvati: Ka maar Telefacts enzo, Koppen, Terzake...

Kruml: Terzake brengt wel geactualiseerde documentaires, he.

Parvati: Ja dan zie ik liever zo iets, dan echt zo puur... Ik wil ook echt van alles op de hoogte zijn direct, maar om het juiste te weten, moet ik ergens anders terecht.

Plank: Is het nieuws van Eén ook niet meestal van één bepaald persagentschap zoals Belga of Reuters? of zo, dat die dan eigenlijk algemeen bericht uitsturen naar alle verschillende media kanalen en dat ze het herschrijven en extra onderzoek bij doen en op die manier hun artikels proberen te stofferen? Ik weet niet hoe het loopt.

Dat kan, dat is een bron, maar je kan zelf zeker journalisten sturen, maar tijd-en geld beperking heeft daar veel mee te maken.

Kruml: Als Belga nieuws brengt dan lees je op elke nieuwssite hetzelfde. Da's wa oppervlakkig misschien.

Luna: Is het ook niet een kwestie van dat alles zo snel moet gaan. Ik ben wel ingeschreven voor nieuwsbrieven van Mo, maar dat zijn dan iedere keer zo lange artikels en ja dan moet je daar eerst nog naartoe gaan en op klikken en op Facebook komt het direct op je scherm en kan je niet anders dan dat direct..

Mo zijn dan wel diegene die er voor zorgen dat je een overzicht krijgt dat gefundeerd is. Je wacht er langer op maar je artikel is dan veel langer. Jij zegt dat je dat niet zou lezen?

Luna: Ik heb daar gewoon geen geduld voor. En het klinkt zo intellectueel. Dat is zo...

Anderling: Een beetje vermoeiend... Da's bij Knack ook. Dat zijn wel interessante artikels, maar wanneer lees je dat ooit?

Belinda: Ik kan soms ook wel afhaken als een artikel te lang is.

Kruml: Het zou echt al heel interessant moeten zijn als je zo'n artikel helemaal wil lezen. Ik zet het dan open op een tabblad en ik denk "ik lees dat morgen wel". Maar uiteindelijk...

Belinda: Als ik het echt wil lezen, ga ik het wel lezen maar ik merk dat ik het dan eerder op papier, in de krant een groot artikel zal lezen, maar online een lang artikel ga ik dan eerder inderdaad links laten liggen.

Als jullie even terugdenken aan alles wat nu gezegd is, kunnen jullie dan – je krijgt daar even tijd voor – proberen omschrijven in 5 woorden wat berichtgeving over oorlog voor jullie het lezen en bekijken waard maakt. 5 kenmerken, 5 termen,... Je kan dat opschrijven.

[denken na en schrijven op]

Is iedereen ongeveer klaar? Plank, wil jij beginnen?

Plank: Ik heb er bij gezet 'niet in volgorde van belangrijkheid' omdat het op zich, denk ik niet erg relevant is, maar ik heb dus op de eerste plaats 'choquerend' maar ik denk dat dat wel met die consumptiemaatschappij te maken heeft. Dat het er voor zorgt dat het uw aandacht trekt en dat je daardoor... Allez in verband met actie films... Het is zodanig ver van uw bed vaak dat het op dat niveau wordt verwerkt alsof het eigenlijk meer fictie is dan realiteit. De tweede was 'uit verontwaardiging', ik denk dat dat ook meespeelt. Dat je verontwaardigd bent over wat er gebeurt en dat je daaruit toch ook op zo'n artikel zou klikken om daar meer over te weten. Een derde: interesse in het globale, in het rijlen en zeilen op niveau van de wereld. Het feit dat een bepaald conflict in Afrika, hoe dat dat... of neem nu IS, hoe dat het uitroepen van de islamitische staat hoe dat dan andere groeperingen zoals Boko Haram in Afrika kan aanzetten om gewelddaden te plegen, op zich denk ik dat het wel belangrijk is om enige notie te hebben van hoe die conflicten op schaal van de wereld een invloed en impact hebben.

Parvati: Ik had opgeschreven dat ik wel vind dat er een verschil is tussen iets dat mij gaat aantrekken om een artikel te lezen en echt correct nieuws brengen. Allez dat ik rapper iets ga lezen dat mij choqueert, maar daarom vind ik dat niet een manier van correct weergeven hoe iets gebeurd is. En dan voor de rest wat mij aantrekt is als er nieuwe wendingen gebeurd zijn, als er een overzicht is. Als een artikel overzichtelijk is, als de korte feiten die er gebeurd zijn. En als er relevant beelden aan gekoppeld worden. Bij mij is het vooral visueel als ik een artikel lees, als ik naar een korte reportage kan kijken, dat ik ook kan zien echt wat er aan het gebeuren is.

Je sprak over sensatie tegenover correct nieuws. Wat bedoel je juist met 'correct'?

Parvati: Tegenover een correcte manier van weergeven. Zoals bijvoorbeeld die foto in Kenia, da's misschien niet echt ethisch om zo gewoon de lijken die daar op een hoop liggen in het midden van die school, da's mss niet echt ethisch, maar het trekt wel aan op een of andere manier.

Belinda?

Belinda: Ook het choqueren inderdaad, nieuws dat choqueert, lees je meestal. Beelden, als je artikel zonder beeld ziet, ik ga dat minder snel lezen. Als er een beeld wordt weergegeven dan trekt dat meer aan. En ja soms zie je bij van die flutartikels, bij van die tips bijvoorbeeld dat ze een random foto bij zetten. Daarbij is het dan minder bepalend, maar bij echt nieuws nieuws wel meer. De titel ook, als de titel mij direct te pakken heeft is er meer kans dat ik het zal lezen. Euhm ja, als ze inspelen op uw emoties. Als er iets ontroerend of erg gebeurt, dan trekt je je dat meer aan. En ook ja zo, grote cijfers, als er echt bij een artikel staat 'zoveel doden', denk dat dat ook bij dat choquerende hoort.

Anderling: Ik had als eerste ook choquerend, ofwel via titels ofwel via beeld. En dan ook of ons land of onze buurlanden er iets mee te maken hebben. Bijvoorbeeld met Rusland en Oekraïne dat dat invloed heeft op onze appels en peren dan denk je wel ik ga dat is lezen. En ook nieuwe ontwikkelingen, als er 'breaking bij staat.

Luna: Ik heb meer opgeschreven wat ik graag zou willen. Wat er al wat gezegd is: meer overzicht omdat ik dat wel belangrijk vind dat je van andere landen ook wat geschiedenis weet. Eeuhm, ook visueel materiaal en dan vooral als er een filmpje bij staat. Zoals bij De Redactie, ik ga er veel sneller op klikken... En dan niet te lang, niet te kort en dan ook wel oorlogslanden of verhalen waar je nooit iets van hoort. Landen waar je nooit iets van hoort en die ook in oorlog zijn, zoals in Azië.

Kruml: Het is allemaal zo wat gezegd geweest. De impact is belangrijk voor mij. De impact van de oorlog zelf. Als Noord Korea een aanval doet op Zuid Korea is dat zo ver van mijn bed dat dat niets met ons heeft te maken. Dat spreek mij niet aan omdat dat geen rechtstreekse invloed heeft. Bijvoorbeeld als Rusland en Oekraïne in conflict zijn of Charlie Hebdo in Parijs. Op den duur is het zo dicht bij u zoals de terreur in Verviers dat dat hier ook allemaal mogelijk is en dan ga ik toch sneller... Dus de impact van de oorlog, de nabijheid, op ons niveau, het westerse niveau.

Plank: Ik denk ook wel dat het een weerslag kan hebben op toerisme zoals die aanslag daar in Tunis twee weken geleden. Ik denk dat het mensen gaat ontmoedigen om nu effectief naar daar te gaan. Hetzelfde met Egypte twee jaar geleden, de onrust met de Arabische Lente, ik denk dat dat op ons een invloed heeft "daar ga ik niet op reis", maar ter plekke heeft die berichtgeving ook een invloed een heel grote impact omdat veel mensen effectief afhankelijk zijn van toerisme. Ik weet niet hoeverre dat het op dat niveau ook belangrijk is om daar over na te denken. Of dat ze daar iets mee zouden kunnen doen om het eerder een positieve drive te geven, in plaats van die negatieve spiraal waarin zo'n landen dan terechtkomen.

Kruml: Had ook opgeschreven bij conflicten waar je veel minder over weet, het draait volgens mij vaak om overzicht te geven. Wie is wie, als daar een kaart bij staat bijvoorbeeld ga ik veel minder snel een artikel lezen omdat... alhoewel nee da's ook niet waar, als er een kaart bij staat... bijvoorbeeld bij IS, wat hebben ze allemaal veroverd, wat hebben de Amerikanen terug veroverd. Dat maakt het interessant, ik denk dat het veel met visualisatie en overzicht te maken heeft. Om het zo gemakkelijker aan te brengen dan om een artikel te schrijven in woorden, dat doorloopt zonder enige visualisatie erbij. En beelden. Dat spreekt misschien nog het meest aan. Bewegende beelden. Zoals in Parijs met Charlie Hebdo, dat heb ik vrij op de voet gevolgd omdat ze er echt live verslag aan het geven waren. Maar dan vraag je je wel af hoe ethisch, hoe relevant dat is, om als ze daar een supermarkt aan het filmen waren als ze een van de gijzelnemers doodschoten dat dat echt live te zien was. In welke mate draagt dat nog bij.

Plank: Op den duur is het bijna een snuff movie dat je bekijkt. Het komt op hetzelfde neer.

Kruml: Het is hypocriet eigenlijk. Ma 't is wel tof om te zien

Luna: 't Is raar want die beelden blijven wel echt... Allez ik ga daar altijd op...

Belinda: Een beetje pervers vind ik het.

Plank: Soms hebben ze dan ook heel het leven van die slachtoffers uitgespit en krijg je een overzicht, die was zus en zo en die stond zo in het leven.

Kruml: Ja op den duur tast dat misschien wel de privacy aan. Zowel van slachtoffers als daders. Of vermeende daders.

Parvati: Maar ergens wordt het dan ook wel van het publiek verwacht eh, het choquerende... Het spreekt aan.

Kruml: Ja da's een veeleisend publiek.

Parvati: Hetzelfde met de dingen die ver van ons gebeuren dat we daar minder op in gaan, maar ergens is het ook van ons uit een eis "ik ga sneller dingen lezen die..."

Luna: Is dat ook niet wat aangeleerd? Vroeger was dat toch minder dan nu?

Parvati: Het kan wel dat de mensen daar een gewoonte van maken net doordat het zo gezegd wordt in de berichtgeving.

Luna: Vroeger was het minder nodig om daar echt choquerende beelden bij te zetten om geïnteresseerd te zijn. Nu is het precies geëvolueerd...

Parvati: Tot een verwekker van interesse.

Luna: Ja ik vind het erg dat wij daardoor ook naar verlangen precies.

Anderling: Naast beelden ook de manier waarop ze het aankondigen. Vaak bij het conflict tussen Oekraïne en Rusland "komt er een nieuwe koude oorlog?" dan denk je: Koude Oorlog, oej da's slecht...

Belinda: De woordkeuze bedoel je dan?

Anderling: Ja, dat ze het meer sensatiegericht gaan beschrijven.

Belinda: Ja mensen die dan niet goed weten wat het inhoud, die gaan dan zeker...

Dus even samenvattend: wat veel is teruggekomen is het choquerende, de sensatiezucht en de manier waarop het verwoordt en de beelden die je kiest daartoe kunnen bijdragen. Dan heb ik ook veel gehoord dat de overzichtelijkheid van het conflict belangrijk is, zeker als er nieuwe wendingen zijn. Dan de juiste visuele beelden en ook gelinkt aan extra andere media, filmpje, foto. Verontwaardiging en emotie hoort wat bij het choquerend. Nabijheid is ook veel bovengemaakt, wat doet het met je eigen land? Maar daartegenover ook wat gebeurt er op globaal vlak, maar steeds gekoppeld aan de impact op, bijvoorbeeld zoals Plank zei 'toerisme'.

Plank: Ja da's dan ook nie echt meer een ver van mijn bed show.

Ethisch correct, pakkende titel,... Ok dan denk ik dat we een vijftal kernbegrippen overeen gekomen zijn. Dan mogen jullie nu allemaal aan een computer komen zitten en je mag Facebook openen. Ik heb in ons gesprek over de focusgroep een link gepost en die mag je openen. Dan ga je een pdf-bestand zien en dat mag je downloaden. Je mag het openen in Adobe en op leesmodus zetten via CTRL-L.

[iedereen doet dit]

Jullie krijg zo meteen 7 minuten om het artikel te bekijken. Er ligt ook een lijst naast jullie met bepaalde vragen die jullie een score moeten geven van 0-10. Die vragen moet je oplossen door het artikel te bekijken. Ik ga de timer zo meteen opzetten en dan kun ja aan de slag gaan. Als je CTRL + en CTRL - doet kan je ook inzoomen en uitzoomen en vanaf dat je ingezoomd hebt kun je ook het artikel verslepen zodat je echt op bepaalde aspecten, bijvoorbeeld als je iets niet kan lezen, kan doen.

Hoe zijn jullie te werk gegaan als je het artikel voor u kreeg?

Belinda: Eerst hoofdtitel gelezen, dan direct naar de legende gekeken. Dan het stukje erboven en dan de rest van links naar rechts.

Anderling: Ik had pas na drie minuten door dat er een legende was. Dan had ik pas door daarvoor staat dat. Dus eerst de titel en dan het kopje tekst en dan ook van links naar rechts.

Plank: Om een of andere reden was die 170 die in de titel stond, die was nogal groot en rood en mijn aandacht bleef daar echt een paar seconden op hangen en zelfs als ik de rest aan het overlopen was heeft het mijn blik nog een paar keer getrokken.

Kruml: Ik vond dat je wat te neig moest inzoomen. Eigenlijk was het beter om het artikel eerst op zijn geheel te bekijken en dan pas in te zoomen. De kleine blokjes tekst waren nogal klein om zo te lezen van ver, dus je moest nogal inzoomen maar dan had je geen overzicht meer op de rest.

Anderling: Ik wist niet hoe je moest uitzoomen.

[rest stemt in]

Niemand heeft kunnen uitzoomen?

Belinda: Nee, ik heb op escape geklikt en dan opnieuw ingezoomd.

Kruml: Met CTRL-scrrol kun je in- en uitzoomen.

Luna: Voor oudere mensen is dat niet ideaal.

Parvati: Ik heb ook van links naar rechts gelezen, maar ik heb de tussentitels van Brussel later pas gelezen dus eerst de kleine blokjes, de verschillende organisaties. Ik heb eerst het kleine zinnetje gelezen bij Brussel, dan heb ik dat overgeslaan en dan ben ik direct overgegaan naar de andere kleine zinnetjes. Dat ging meer in detail, puur over Brussel en ik wou eigenlijk gewoon weten wat er bij de anderen was.

Belinda: Ik ben tijdens het lezen ook af en toe terug naar de legende gegaan, om nog is duidelijk te bekijken wat die dan juist deden. Ook al kon ik het ook lezen in de tekst soms, bijvoorbeeld als het een ronselaar was. Bijvoorbeeld "die heeft een boekje vast wat was dat nu weer ahja idd die ronselaar".

Kruml: Het was niet zo handig op dat klein scherm om het in zijn geheel te bekijken.

Plank: Ik vond persoonlijk het detailniveau met de verschillende types jihadi niet zo interessant. Ik had eerder dan gewoon meer veralgemeend, dat je de aantallen heel snel kunt opnemen. Ik denk niet dat ik echt in detail in die gemeente... Ik weet niet of het echt nuttig is op zo'n grootte.

Belinda: Ik vond dat wel leuk.

Plank: Ik vond het interessant om het geografisch te zien, hoe het verspreid is, in welke steden je het meeste kans hebt om...

Kruml: Dat staat er toch in?

Plank: Ja inderdaad, ik had misschien nog iets meer de link met de kaart gelegd. Ik vond het spijtig dat daar zo rond geplakt was.

Belinda: Ik had ook op het einde, nadat ik was rondgegaan, "wat moet ik nu met dat kaartje van België?" Daar staan wel cijfers op, steden waar er nog mensen iets mee te maken hebben. Ik had niet veel tijd meer om het echt in detail te bekijken.

Kruml: Was het niet meer de bedoeling om dat in zijn geheel te bekijken te bekijken? dan inhoudelijk te lezen? Ik heb het inhoudelijk niet gelezen.

Dat is een keuze die je zelf maakt, dat is een keuze die jij gemaakt hebt.

Luna: 't Was te chaotisch voor mij.

Anderling: Ik vond op zich wel dat dat werkte, de mannetjes. Omdat het nog altijd meer werkt als je 54 mannetjes ziet staan dan als je gewoon het getal 54 ziet staan. Maar de onderverdeling hoeft ook niet omdat ik dat inderdaad wat te chaotisch vond. Ik denk dat daar niemand echt mee bezig zou zijn... Het zou denk ik 20 minuten duren om die onderverdeling door te hebben.

Kruml: Omdat ik het inhoudelijk niet gelezen heb, vond ik dat op de kaart net wél goed. Als je het echt in zijn geheel doet.

Plank: Grafisch was het proper he, daar niet van.

Belinda: Op die mannekes plakte dan ook zo 'verdacht', 'veroordeeld', 'gezocht'. Dus dat vond ik dan wel goed, omdat je het als je het dan wel wil weten, dan kon je het goed zien

Luna: Er was toch niets... Allez ben snel naar de inhoud gegaan omdat ik eerst zo bezig was met de mannetjes. Ik dacht hoe absurd is dat hier, er staat toch niets in behalve dan getallen.

Kruml: Ik vond het uiteindelijk wel leuk dat ze die allemaal in kaart hebben kunnen brengen.

Belinda: Op dat klein stukje eigenlijk.

Kruml: Maar ook gewoon al die persoonlijkheden.

Parvati: Ik heb wel echt weinig namen gelezen.

Kruml: Ja maar dat ze die gewoon allemaal hebben opgespoord, dat ze familie zijn, broers,... Dat is eigenlijk wat beangstigend, allez niet beangstigend; ik vond het een goeie weergave ik zal het zo zeggen.

Belinda: Er stonden ook wel mannetjes op dat ik niet wist bij wat ze hoorden dus dat vond ik ook wel wat chaotisch en verwarrend.

Kruml: Ja da's waar.

Belinda: Want als je het dan toch allemaal wil weergeven moet het wel duidelijk zijn. Het waren zo die daar links vanonder naast het kaartje, die staan daar zo wat random...

Kruml: Zijn dat niet gewoon die van Brussel? En dat in 't groen was Sharia zeker?

Belinda: Ja dat vond ik dus verwarrend.

Luna: Da's echt niets voor mij. Dan moet je daar zo op zitten zoeken...

Kruml: Ik vind dat wel tof

Luna: Ik heb dan liever een klassiek filmpje.

Anderling: Ik denk wel dat ik het beter ga onthouden zo dan anders. Allez 170 dat blijft wel hangen.

Kruml: En ja, dan die 57 van Brussel.

Luna: Ja maar wat leer je daar mee bij?

Parvati: De namen en de verwantschappen.

Plank: Het zijn wel enkel mensen die door staatsveiligheid in de gaten worden gehouden. Je weet ook niet wie er nog...

Parvati: Ergens vind ik dat wel geruststellend dat ze weten wie... allez ja 170 namen hebben en dat ze weten hoe het in mekaar zit en dat, ok ja, dat er 300 à 350 effectief zijn, maar dat ze meer al weten zo zo en zo...

Belinda: Geruststellend, maar ook toch eng, dat er zoveel in ons klein landje...

Parvati: Ja gewoon het feit dat ze weten waar ze zitten en waar ze hun mee bezig houden. Wie zit er opgesloten.

Kruml: Dat stelt gerust dat ze er mee bezig zijn en dat geeft dan wel een duidelijk overzicht in die kaart. Als dat in een artikel wordt gegoten zeggen ze 'staatsveiligheid is er mee bezig'. Ze kunnen zeggen wat ze willen he, je moet dat dan maar aannemen. Terwijl nu, zonder dat ze weten dat de effectieve waarheid is, heb je een idee. Ze weten wel waar ze allemaal zitten, vanwaar ze komen,... In dat opzicht is het beter.

Belinda: Ik denk moest ik het in de krant zien staan, op zo'n dubbele pagina, dat ik het wel zou lezen. Het spreekt mij aan, het is mooi uitgewerkt, ook qua layout.

Het heeft effectief in Het Nieuwsblad gestaan enkele weken geleden.

Belinda: Dan heb ik er over gekeken.

Maar jij zou er wel tijd in steken?

Belinda: Ik denk wel dat ik er tijd in zou gestoken hebben, maar ik heb toen de krant blijkbaar niet gelezen.

Plank: Ik denk dat het medium waarop je het toont inderdaad wel veel doet. Zo continue in- en uitzoomen is niet zo bevorderlijk, maar als het inderdaad groter is, dat je wel meer geneigd bent om er aandachtiger en langer bij te blijven hangen.

Luna: Moest er nu nog een artikel bijstaan, ik denk dat ik het dan wel zou lezen. Maar enkel die mannekes en die kleine tekstjes vond ik eigenlijk een beetje zinloos.
Tzou wel zeker de aandacht trekken dat moet ik toegeven.

Kruml, jij had niets gelezen, jij had het overzicht bekeken?

Kruml: Op het einde had ik wel wat tijd over om het te lezen.

Nog mensen die bijna niets gelezen hebben? Gewoon overzichtelijk?

Belinda: Ik heb het gescand.

Het is dus één grote afbeelding, ik heb de indruk dat jullie dat verwarrend vonden?

Kruml: Dat zoomen wel.

Het navigeren, het was ook een vraag op het formulier, wat zijn de scores die jullie daar aan gegeven hebben?

Plank: Ik heb daar een vier aan gegeven. Omdat ik het wat verwarrend vond.

Luna: Ik was heel streng, ik heb het maar een 1 gegeven.

Kruml: Ik ben milder geweest, ik heb een 7 gegeven.

Anderling: ja ik heb ook een 7 gegeven, voor mij is het wel duidelijk hoe je moet navigeren, maar het vergt gewoon tijd.

Luna: Maar heeft dat zin om daar iets van op te zoeken? Heeft dat zin om uw tijd daar in te steken?

Kruml: Als je het inhoudelijk wil lezen wel he.

Luna: maar staan daar echt zo interessante...

Kruml: Dat hangt van je interesse af zeker... Ik weet het niet.

Luna: Ik vond het nogal gefocust op die figuurtjes.

Belinda: Ik heb het een 8 gegeven, ik ben nog wat milder geweest.

Parvati: Ik heb het een 9 gegeven. Maar ik dacht dat de vraag eerder was 'is het duidelijk van wat bij wat hoort'.

Ja dat hoort er ook bij is het duidelijk hoe je van het één naar het andere kan gaan.

Parvati: Ja hoe je linken kan leggen eerder op die manier en dat vond ik wel heel duidelijk, dat je een overzicht had van daar zoveel tegenover daar zoveel. Maar ik heb ook wel als opmerking er bij geschreven dat ik meer tijd nodig zou hebben om het te begrijpen.

Wie zou er als je dit tegenkomt, wie zou daar langer tijd in steken dan dat hij nu gedaan heeft?

Belinda: Ik denk het wel.

Parvati: Ik ook wel.

Plank: ik denk het niet.

Anderling: op papier misschien wel, maar als het op Facebook zou verschijnen zou ik er weinig tijd in steken denk ik.

Kruml: Ja idem, maar ik vind dat sowieso heel interessant, in de krant bekijk ik zo'n dingen veel liever over twee pagina's, dan vind ik dat interessant. Je kiest zelf uw volgorde. terwijl een artikel, je kunt dat alleen van boven naar beneden lezen...

Anderling: Je kiest ook zelf wat je er uit haalt. Je kunt er uithalen dat er 170 jihadi's zijn, maar je kunt er ook veel meer uithalen.

Plank: Het laat inderdaad meer toe, alle ik zou persoonlijk heel snel de globale dingen uit nemen, maar je kunt het ook wel tot op detail niveau bekijken. Zo'n kaart spreekt mij wel enigszins aan maar ik zou het idee hebben "dat zijn zoveel mensen," maar wie het juist zijn interesseert mij niet echt.

Kruml: Ik weet niet veel van layout af maar ik denk dat je het simpel moet houden. Niet bombarderen met afbeeldingen.

Vond je het nu simpel of niet?

Kruml: Ja en nee, het concept wel, het zijn ventjes en als je wil weten wie dat wie is.

Belinda: Ik volg dat het zou werken in een krant, maar op sociale media niet. Omdat je het niet zo makkelijk kunt doornemen.

Luna: Het Nieuwsblad is toch ook wel heel erg gericht op het visuele he? Kan wel voorstellen dat het de aandacht trekt, maar ik zou al snel denken "oei zoveel ventjes".

Heeft de visualisatie jullie informatie gegeven die je niet uit een gedrukt tekst artikel zou kunnen halen?

Belinda: Ja dat denk ik wel.

Parvati: De vergelijking meer.

Kruml: Inderdaad

Plank: Ook de legende ernaast, je ziet dat er nog een heel onderscheid te maken valt tussen de verschillende soorten mensen. Dat je anders veel minder zou blijven hangen.

Belinda: Ja als je gewoon een droog artikel leest, je leest die namen, maar wat ze gedaan hebben vergeet je, maar daarvan heb ik meer onthouden zoals die ene die bedelaars te eten gaf en dat ze dan dachten dat dat was om strijders te.. Ik zou dat wel onthouden, maar ik vond het makkelijker nu dat je meer structuur had. Als ik moet studeren voor een examen, ik ben iemand die graag schema's maak. Dat ik een overzicht kan houden en linken kan leggen.

Kruml: In een artikel ben je meer verplicht om de namen effectief te mezen. Zonder dat je ze gaat onthouden. Hier ben je niet verplicht om de namen te lezen. Het wordt gewoon weergegeven. Maar de namen doen er niet toe. Terwijl in een artikel, die namen worden vermeld en dan is dat een overload aan informatie. 170 van die namen die moeilijk te lezen of uit te spreken zijn...

Begrepen jullie het doel van het verhaal?

Parvati: Ja.

Luna: Dat was wel duidelijk, met hoeveel ze zijn en zo dat snapte ik wel.

Zijn jullie al eerder zo iets tegengekomen?

Belinda: Ja in de krant, is dat ze de kopstukken van verschillende terreurorganisaties enzo dat er bij staat wie ze zijn, waar ze zaten.

Kruml: Ook in Het Nieuwsblad als er een achtervolging is geweest, per stap geven ze dat dan weer op een kaartje, schematisch. Denk dat dat nog vrij regelmatig voorkomt.

Plank: In De Standaard hebben ze met het Oekraïne/Rusland conflict een verschil duidelijk gemaakt met icoontjes: zij hebben zoveel troepen in vergelijking met Oekraïne zoveel, zij hebben zoveel kernwapens, zoveel tanks. En zo kunnen ze heel snel een tegenstelling weergeven. Misschien was het in dat opzicht ook nog interessant geweest om de NAVO er ook nog bij te betrekken.

Luna: Het probleem was hier, de verhouding figuurtjes tekst was niet gelijk. ik vind het wel ok als er met beeld wordt gewerkt, maar de verhouding vind ik wat... Alsof we het zo niet verstaan als het zo in de tekst staat. Precies of de lezer als kind wordt beschouwd. Ik vind het een beetje belachelijk maken.

Plank: Was hier nog een begeleidend artikel bij?

Nee, wat vinden jullie van wat Luna zegt?

Parvati: Ik snap het wel van dat begeleidend artikel. Maar ik denk wel dat moest ik meer tijd hebben, ik er voldoende aan zou hebben. Dan zou ik er echt mijn tijd in steken.

Kruml: Ik vraag mij af wat voor nut het dan nog zou hebben, als het de namen dan vermeld.

Parvati: Misschien een conclusie.

Kruml: Ja misschien wel.

Luna: Misschien meer context. Ik kreeg hier die namen, zonder 'wie zijn die mensen'.

Anderling: Maar ga je het dan allemaal lezen?

Belinda: Er stond toch een klein woordje uitleg onder de titel?

Luna: Ik wou wat meer. Da's misschien een goeie manier om de aandacht te trekken, maar dan verder. Ik zou dan wel het artikel lezen.

Ik hoorde net iemand zeggen dat het leuk was om zelf te kiezen? Wat je las, wat nie? Wat is uw visie daar dan op Luna? Want jij zou graag een artikel hebben waarbij de schrijver van het artikel zegt 'dit is wat je er in moet zien'?

Luna: Nee dat niet. Maar het lijkt mij tof om bij die losse fragmentjes een artikel te hebben waar je door kan lezen. Hier is het te chaotisch, te fragmentair, terwijl een artikel erbij zou wat meer... Ja ik weet het niet.

Wat zou er dan nog in staan van bijdrage

Luna: Ja da's uit interesse, ik ben geïnteresseerd in hoe het komt.

Kruml: Dan moet je nog dieper gaan.

Luna: Ja ik vind het nu te abstract, da zijn gewoon getallen, ik wil er gewoon meer over weten.

Kruml: Maar is dat niet de bedoeling van zo'n artikel? Om het abstract te houden?

Belinda: Ik denk dat het wel ruimte geeft tot eigen conclusies maken en nadenken.

Luna: Maar misschien negatieve conclusies. Ik vind dat het een beetje gericht is naar "dat zijn de slechteriken", banditenfoto's, meer moet je er niet over weten, zwart wit.

Belinda: Misschien is dat bewust gedaan, ik weet het niet. Zoals ze het nu weergeven is het precies of het geen echte mensen zijn. Bedoel je het zo? Nu is het zo zonder gevoelens, zonder familieleden. Ik snap wel wat je bedoelt. Dit zijn de boeven.

Vonden jullie het visueel aantrekkelijk?

Belinda: ik wel.

Plank: Ik denk dat het een verdienste is die je niet met een tekst kan bekomen. Zo'n tekst heeft ook wel technieken om bepaalde dingen heel kort, zoals highlights dat ze bepaalde stukjes in 't vet zetten of een quote herhalen. Dat geeft toch niet de nuance die je hier in vindt. Omdat je hier de keuze heb, hier kan je zelf beslissen "ik vind dat of dat belangrijk". En het is niet voorgekauwd als we gaan hier nu is op basis van twee quotes gaan we uw teasen en er voor zorgen dat jij het artikel volledig leest. Want je hebt vaak ook zo bij een bepaalde quote dat het compleet zonder context wordt weergegeven en dan begin je daar over na te denken en uiteindelijk als je het dan in zijn context ziet staan is het veel minder spectaculair of zot dan dat ze het laten uitschijnen.

Kruml: Ik vond het visueel goed.

Parvati: Met kleurtjes ja.

Belinda: Ik vond het ook goed dat ze niet té veel kleur hadden gebruikt. Want dan nog is met al die mannekes, nog meer kleur, dan was het één kakafonie geweest.

Als jullie tegen jullie vrienden en familie iets inhoudelijk over het artikel zouden vertellen, wat zou dat dan zijn?

Luna: Ja het getal. 170.

Parvati: Ja het getal.

Belinda: En in welk steden.

Anderling: Ik zou ook wel duiden dat er twee uit Gent komen.

Kruml: Ja of als je familie in Vilvoorde hebt of zo, "ja nonkel er zitten wel 23 of 21.." Allez dat onthoudt toch, dat springt in 't oog.

Belinda: En ook dat van die mensen die dan dat verdoezelden door daklozen weer te geven. Dat onthoud ik ook omdat ik dat erg vind. Dat speelt in op mijn emotie.

Als je iets zou veranderen aan het artikel, aan het geheel, wat zou je dan veranderen. Luna jij veel waarschijnlijk?

Luna: Minder figuurtjes. Ik weet wel niet hoe je dat kan minderen want ik wil wel nog altijd figuurtjes. Ook al met die legende want je moet eerst dan een legende lezen... Ik denk dat dat wel simpeler kan. De tekst groter in verhouding met de figuurtjes dat je minder moet inzoomen.

Belinda: Ik zou de dingen er rond meer linken aan de kaart. Ik weet waar Brussel en Antwerpen liggen, maar visueel, dat het gelinkt wordt met de andere.

En hoe zou je dat dan doen?

Belinda: Door een pijl, of door een nog een bolletje op te zetten met dat cijfer.

Kruml: Ja misschien eerder een bolleke dan een pijl.

Belinda: Ja misschien dat het met die pijl wat te chaotisch wordt.

Plank: Nu we er over gediscussieerd hebben kom ik terug op de figuurtjes die zo gedetailleerd zijn. Op zich vind ik dat net een van de sterktes, qua omgaan met informatie. Dat je zelf kan kiezen hoe gedetailleerd je het bekijkt, misschien is dat toch eerder een sterkte dan een zwakte. Dat was eerst vanuit mijn eigen oogpunt, ik zou er snel over gaan, maar andere mensen gaan er misschien toch gedetailleerder mee bezig zijn.

Belinda: Er is een inleiding, ik zou dan ook voor een korte eindconclusie zorgen, een samenvatting.

Luna: Ik zou de legende weglaten. En de figuurtjes zo duidelijk maken dat je weet wat het wil zeggen. Bij sommigen stond ook 'veroordeeld', dus dat was direct duidelijk, zonder legende.

Kruml: Dat zou ik niet doen want een ronselaar en een Syriëstrijder, da's nog anders. Dan weet je plots al heel veel minder. Ik zou de legende er sowieso wel in laten. Of ik zou het sowieso wel willen, als je zoveel figuurtjes er in laat.

Belinda: Ik denk dat ik mij als het er niet bij staat ook zou afvragen... Je ziet iemand met een geweer en dan denk je dat is een strijder. En die kindjes en de doden zijn ook duidelijk. Maar bij dat boekje en die armen niet...

Plank: En bij die doden staat ook 'vermoedelijk' er staat niet dat ze effectief gesneuveld zijn. Dat geeft ook nog enige nuance. Ze zijn niet 100 procent zeker en zonder die legende zou je dat niet weten.

Belinda: En die met dat koffertje, zij die heen gaan hebben geen symbool en diegene die terugkeren wel. Ik zou mij afvragen waarom als er geen legende bij zou staan.

Als je denkt aan de vijf kenmerken die we daarnet samengevat hebben, van een goed oorlogsartikel: choquerend, overzichtelijkheid, emotief, globale weergave, maar gelinkt aan iets nabij en visueel prikkelend. Zijn er kenmerken die je zou toevoegen of die je minder belangrijk vind na het lezen van dit artikel?

Luna: Misschien dan toch meer een focus op het persoonlijk en niet zozeer op de getallen.

Belinda: Emotief zit er niet veel in, het is vrij droog weergegeven maar daardoor vind ik het ook correct, niet sensatie alleen.

Plank: Die 5 termen zijn geen *en en en* verhaal. Het kan ook zonder emotie, zoals in dit verhaal, maar dat het nog altijd werkt en to the point is. In andere gevallen denk je misschien als het choquerend is dat het der over is en dat de effectieve waarde nog weinig is.

Kruml: De drie termen die het meest van toepassing zijn hier vind ik overzichtelijk, visueel prikkelend en de nabijheid in de globaliteit.

Luna: Choqueren toch ook wat.

Plank: Dat hangt misschien nu heel hard samen met de nabijheid.

Belinda: Omdat het echt in het rood staat he, die getallen.

Kruml: voor mij is visueel en overzichtelijk het meest van toepassing.

Belinda: Ik denk dat het heel moeilijk is om al die 5 dingen te combineren.

Plank: Ik denk dat dat ook niet eens wenselijk is om dat te doen.

Op welke manier zou dit soort artikel er voor jullie toe kunnen bijdragen dat de lezer geëngageerd wordt. Of draagt dit er niet toe bij?

Plank: Ik denk dat die terugkoppeling van de lezer behandelen als kinderen misschien wel een sterkte kan zijn, dat je op die manier kinderen ook sneller bij het proces kunt betrekken. Voor eerder jeugdige mensen die geïnteresseerd zijn in het nieuws.

Kruml: Sowieso een breed publiek, of oudere mensen.

Luna: Denk je dat?

Kruml: Nee eigenlijk niet, ik neem mijn woorden terug, dat is te veel.

Anderling: Ik denk dat het belangrijkste is dat het gewoon de aandacht trekt. Het kan fout uitdraaien.

Kruml: Als je een krant leest en je draait de bladzijde om springt het er direct uit, los van het onderwerp.

Parvati: Ik denk dat het wel zou aantrekken bij een eventueel vervolgvraagstuk, dit getal is er nu als het stijgt of daalt, dat zou interessant zijn om te volgen.

Luna: 't Is wel zeer cliché he.

Plank: Ik denk dat de context die ontbreekt de nuance ondergraaft omdat je... Misschien loopt tien procent van die mensen maar effectief met slechte plannen rond, maar de 90% anderen worden door staatsveiligheid in het oog gehouden omdat ze bijvoorbeeld drie jaar geleden is naar Syrië zijn geweest en daar mensen hebben ontmoet. Dat kan misschien al reden genoeg zijn om die effectief te volgen. Ik denk dat het niet makkelijk is om die nuance in iets visueel te leggen. En het feit dat ze nog op een proces wachten... Ook al is het proces nog niet afgerond, iedereen wordt voorgesteld als een bad guy.

Luna: Stond de leeftijd er ook bij?

Belinda: Bij sommigen wel.

Luna: Ik vind dat ook wel een belangrijke factor.

Kruml: Bij de gekendere personen stond het wel bij.

Belinda: Bij de kinderen ook.

Kruml: Dat is het choquerende, maar dat is echt het IS verhaal, dat heeft minder met de visualisatietechniek te maken.

Ik heb een paar keer daarnet ook gehoord dat jullie het niet online zouden doen zo iets. Maar gedrukt.

Parvati: Ja wij hebben thuis geen krant, dus dan wordt het al veel moeilijker om er mee in contact te komen, Dan moet het bij wijze van spreken al op mijn schoot vallen.

En die keuze voor gedrukt ligt bij het navigeren dat nogal moeilijk ligt? Het is te veel. Moest je redacteur zijn van een krant en je wil per sé zo iets online, wat zou je dan al aanpassen?

Plank: Je zou misschien per provincie kunnen werken? Dit zijn de cijfers voor uw provincie? Waardoor het iets compacter wordt en toch nog op één pagina geraakt. Ik weet niet of dat kan.

Kruml: Dat je er op kan klikken of zo.

Plank: Ja dat je kan doorklikken op provincies en dat dat nog iets meer relevantie inhoudt voor de mensen die er effectief in geïnteresseerd zijn.

Luna: Echt werken vanuit de kaart en doordrukken op de stad. Dat er bijvoorbeeld een kadertje zichtbaar wordt.

Kruml: Meer interactief.

Belinda: Maar dat je doorklikt, als je op een andere pagina komt, zou ik wel nog willen dat er een klein overzicht te zien is, dat je nog altijd...

Plank: Dat kunnen die cijfers zijn die op de kaart staan.

Belinda: Ja zo iets.

Plank: De meest basic, algemene informatie, om het een beetje te kunnen plaatsen in context.

Kruml: Dat zou handiger zijn.

Plank: Ja je verliest de context te veel als je moet scrollen en inzoomen. Ik denk dat dat het probleem is want verder...

Kruml: Het globale verhaal en als je meer wil weten. Dat je al iets weet bij het begin.

Wat is voor jullie het belangrijkste dat in dit gesprek naar boven gekomen is?

Parvati: Weergave, beeld, dat is in iedere vraag, in elk aspect naar boven gekomen als iets heel belangrijk bij de manier van nieuws geven.

Plank: Kritisch omgaan met nieuwsmedia vind ik ook interessant om dieper op in te gaan en meningen over te horen. Ik denk dat mensen er vaak te vanzelfsprekend vanuit gaan dat dat er is en dat ze op den duur niet meer

geneigd zijn om na te denken over wie zijn agenda het allemaal ten goede kan komen als we het zus of zo verwoorden. Het lijkt mij niet slecht om dat in je achterhoofd te houden.

Luna: Ik vond het interessant om samen over die kernwoorden na te denken, dat we toch allemaal wat kritisch er tegenover staan. Dat we beseffen dat dat hetgeen is wat ons aantrekt. Ook al willen we niet klikken, toch doen we het.

Belinda: en ook waar we het in het begin over hebben gehad: de manier waarop het wordt aangeboden, dat we sommige dingen heel veel van zien en andere dingen amper iets of niets en dat dat dan niet de dingen zijn die we willen of die we erg vinden, maar dat het gewoon niet wordt aangeboden.

Jullie waren de eerste in de reeks, ik weet niet of jullie nog opmerkingen hebben? Iets waar ik op moet letten?

Plank: Minder koekjes voorzien.

Kruml: Eerst het artikel laten doornemen en dan pas de blaadjes laten omdraaien.

Belinda: De woorden opschrijven vond ik goed. En zeggen hoe ze moeten uitzoomen! CTRL scroll.

k.2 Focusgroep 10 april – Transcriptie

respondenten ontvangen informatiebrief en tekenen informed consent

Ik zal het nog is even overlopen. Ik schrijf in kader van het onderzoek voor mijn thesis over hoe visualisatie van nieuws kan bijdragen tot engagement bij het publiek. Met engagement bedoel ik: lezen jullie veel? Trekt dat nog aan? Of hebben jullie meer iets van het is te veel we trekken het ons niet aan? En hoe kan visualisatie hier een positieve of negatieve invloed op hebben? Ik weet niet of er nog vragen zijn? Jullie worden opgenomen, ik hoop dat dat geen probleem is? Het wordt wel allemaal anoniem verwerkt. Ook alles wat ik uittyp, dus no worries, je mag zeggen wat je wilt. Ik zelf ga niet meedoen aan de discussie, het is de bedoeling dat jullie onderling praten en zien wat jullie willen vertellen en wat niet. Het zal gedaan zijn rond 12 uur ten laatste en zoals ik al zei in de infobrief: er zijn geen foute antwoorden. Zeg wat je wil, het maakt niet uit, wees misschien wel wat lief voor mekaar. En dat is het.

Ik stel voor dat we een klein rondje rond de tafel doen en de namen is zeggen.

[stellen zichzelf voor]

Ik zal beginnen met een heel algemene vraag. Ik zou graag van jullie horen op welke manier jullie van de actualiteit op de hoogte gebracht worden. Iemand zin om van start te gaan?

Harry: Facebook.

Ron: HLN.

Hermelien: Wij hebben de krant op kot.

Ginny: Wij hebben ook de krant maar ik lees die wel niet vaak.

Hagrid: Sociale media, twitter, en dan tv nieuws.

Ron: Nieuws op tv.

Hagrid: Kranten minder, vroeger meer.

Ron: Kranten ik nooit, een app, Het Nieuwsblad, HLN, BBC.

Hermelien: Ook op de site van een krant.

Gaan jullie ook effectief op zoek naar nieuws, of is het wat je aangeboden krijgt dat je leest?

Iedereen stemt in.

Harry: Voor de voetbal soms, voor de rest niet.

Hermelien: Niet dagelijks om vier uur bijvoorbeeld van “nu ga ik op zoek naar nieuws”, maar als je niks te doen hebt “ik ga is kijken wat er gebeurd is”.

Ik heb sociale media gehoord, kranten een beetje minder?

Vilder: Ik lees wel elke dag de krant, soms wel twee.

Hermelien: Ik blader ‘s ochtends snel door de krant en als ik wat meer tijd heb dan lees ik er meer in. Maar het is niet dat ik ze elke dag van de eerste tot de laatste letter lees.

Hagrid: Meer scannend.

En als je het dan scant, welke artikels beslis je dan om effectief te lezen?

Hagrid: Als ik er op voorhand iets van weet.

Ron: Waar er prentjes bij staan.

Ginny: De grote politieke items, wat ook in het 7 uur journaal gezegd wordt.

Vilder: Ik vind dat er zoveel in de krant staat dat niet relevant is, iets dat de week later passé is.

Ginny: Zoals bij Stevaert.

Lees je dat dan wel of niet?

Ginny: In het begin wel, maar erna niet meer.

Hermelien: Ah, op de radio luister ik ook naar het nieuws. Ik studeer met de radio, dus elk uur is er een update.

Lezen jullie dan het echte nieuws of...?

Hagrid: Meer achtergrond stukken van nieuws dat ik al wist. Niet de echte nieuwtjes. Ik lees de krant omdat ik meer wil weten over het nieuwtje van de dag ervoor.

Vilder: Ja het echte nieuws heb je meestal al gelezen op Facebook.

Ginny: De dingen waarvan je weet dat het blijvende gevolgen gaat hebben, dat er iets gaat veranderen, dat lees ik wel.

En op Facebook als er iets in je *feed* verschijnt, waarop ga je dan klikken?

Vilder: Op *clickbait*, op vrij veel.

Ron: Op de *comments* vooral, van HLN.

Ik heb nog niet echt iets gehoord over verschillende thema's. Ginny, bij jou heb ik politiek nieuws gehoord. Hoe past oorlogsberichtgeving voor jullie daar in?

Hermelien: Ik lees dat minder snel.

Vilder: Je bent daar snel onverschillig tegen. Je kan elke dag lezen "weer vijftig mensen dood". Da's erg he, maar je leest dat niet meer.

Hermelien: In een artikel staat ook niet het hoe en waarom en soms denk ik "ik zou wel is willen weten hoe dat komt, wat er in het land aan de gang is", maar dat vind je niet in dat artikel. Je vindt alleen "dat is er gebeurd" en dat interesseert mij minder.

Hagrid: Oorlogsberichtgeving volg ik bijna enkel nog online, omdat dat daar veel sneller gaat en veel meer van mensen ter plekke komt. Via Twitter zijn er veel journalisten en hogere mensen die echt in die zone zijn. Bijvoorbeeld in Syrië die daar zijn en van daar uit meer beelden en andere beelden en aan meer informatie kunnen komen dan dat er mensen in Brussel in een artikel kunnen schrijven. Een artikel bij ons is sowieso niet volledig goed. En da's sowieso maar één kant van het verhaal. Niet dat online al de kanten is, maar het is toch altijd wat meer.

Hermelien: Als er een reportage is of een debat in het nieuws over oorlog ga ik wel eerder kijken of luisteren omdat dat interessanter is dan een kort artikel. Omdat er dan dieper wordt ingegaan op de problematiek.

Karo: Als er meer informatie in staat zal ik het meer lezen als ik het nog niet weet. Voor achtergrond. Maar niet elke week van "daar zijn er zoveel doden".

Vilder, jij zei dat het wat te veel was?

Vilder: Te veel niet, want ik snap wel dat dat relevant blijft, maar na een tijd is dat gewoon niet meer... Het is op zich elke dag hetzelfde.

Zou je dan zeggen dat het je minder raakt?

Vilder: Ja dat denk ik wel. Da's gewoon omdat het geschreven woorden zijn, dat objectief geschreven. Beelden vind ik nog altijd veel pakkender. Of een persoonlijk verhaal, of een documentaire, dat vind ik allemaal veel 'raakender'.

Een documentaire is natuurlijk meer na de feiten, dat is niet echt nieuws.

Ginny: Maar bijvoorbeeld over Steve Stevaert, ik denk dat wij daar sneller mee betrokken waren omdat dat hier is. Je kent die niet maar je weet wel wie het is, als je dat dan hoort dan ga je sneller meezijn dan "er zijn daar vijftig doden". Ok, dat klinkt cru maar als je dat elke keer hoort, en weet dat het oorlog is daar verwacht je je aan zulke berichten elke keer.

Begrijpen jullie alles wat er geschreven wordt?

Vilder: Zoals Hermelien zegt, de kranten lichten soms the bigger picture niet meer toe. Gelijk in Oekraïne, da's begonnen met mensen die zelf protesteerden en plots was de Krim geannexeerd. Daar gaat zoveel tijd over dat het interessant kan zijn als de krant dat is kan duiden. De geschiedenis van dat conflict. Of zoals in Syrië, de IS dat ook begonnen met een burgeroorlog, op den duur vergeet je wat er gebeurd is.

Ginny: Ja als je van in het begin niet mee bent...

Hagrid: The bigger picture kunnen ze achteraf niet echt meer...

Ginny: Soms doen ze dat toch?

Hermelien: Niet zo veel, ze.

Hagrid: In Nederland doen ze dat veel meer. Ze hebben veel meer mensen die daar zijn dan wij. Zoals je zegt in Oekraïne, je hebt daar twee of drie mensen die daar wonen en daar leven en veel meer kunnen brengen en de geschiedenis ook kennen. Bij ons krijgen ze (de journalisten) de geschiedenis verteld, maar ze kennen ze niet. Ze kennen er maar delen van, dus ze kunnen maar delen doorgeven, denk ik. The bigger picture zijn we altijd al kwijt.

Is dat een probleem dat meer algemeen is, dat de mensen het bijna gaan negeren als er iets verteld wordt over oorlog?

Hagrid: Niet negeren, maar niet volledig kunnen snappen. En als je het niet snapt, dan haak je af.

Ginny: Je verliest je interesse.

Hermelien: Ik vind het ook wel een beetje negeren, niet enkel niet snappen. Mensen die zeggen "er zijn weer duizend doden..."

Ginny: In het begin van een oorlog is het interessant, zoals bij Oekraïne. Dan hoor je dat, maar na een tijd is dat... Dat is niet allemaal hetzelfde, maar dat ligt wat aan je interesse.

Hagrid: Eerder onverschillig, dan echt bewust negeren.

Denken jullie dat daar iets aan gedaan kan worden?

Hagrid: Er is niet genoeg geld om er iets aan te doen. Hier toch niet. En ook wordt alles meer en meer op de mensen zelf betrokken. Alles wat in het nieuws komt moet relevant zijn voor de mensen hier, omdat het anders geen aantrok heeft. Dat is mijn visie, maar het nieuws op VTM wordt veel meer op ons betrokken dan op de wereld. Deze week toevallig: Ze zeggen letterlijk "wij zijn er voor u". Ze halen enkel onderwerpen aan waarmee de mensen hier betrokken zijn, zoals ons kindergeld, onze belastingen.

Ginny: Nu hebben ze zo iets dat het publiek mag kiezen welke onderwerpen ze willen.

Hagrid: Ja ook al, ze willen enkel dingen brengen die jullie echt aangaan. En dat moet ook want anders kijkt er niemand.

Ginny: Ik denk dat het niet anders gaat omdat we zoveel informatie elke dag moeten verwerken dat we onbewust... Je kan het gewoon niet aan. Daarom dat wij daar onverschillig van worden.

Ron: En mensen meer nieuws of meer internationaal, gewoon naar iets anders kijken...

Hermelien: Het is toch wel vrij egoïstisch om te zeggen "ik wil enkel nieuws waar ik mee betrokken ben zelf"?

Vilder: Da's ook gewoon de strategie, het is ook een commerciële zender, ze willen vele kijkers dus ze richten zich op... Je kunt zeggen, bericht er wat minder over, dat ze minder onverschillig zijn, maar op zich is dat ook fout, want het gebeurt wel he, je kunt er niet je ogen voor sluiten en er niet over berichten, maar dan wel berichten over, weet ik veel, een BV die een kleine krijgt. Dat interesseert misschien meer mensen.

Hagrid: Hoe meer het jezelf kan raken, hoe meer dat je geïnteresseerd bent.

Hermelien: Kan je dan niets vinden waardoor die oorlogsberichtgeving wel de mensen raakt? Volgens mij kan dat wel.

Hagrid: Bloederige beelden? Maar dan choqueeer je. Das nog iets anders dan raken. Raken is dat het je persoonlijk leven kan beïnvloeden.

Hermelien: Door er verhalen rond te vertellen. Ik weet het niet, het overvalt mij, ik heb er nog niet over nagedacht., maar volgens mij moet dat echt wel mogelijk zijn.

Hagrid: Dan raak je ze emotioneel, maar de onderwerpen die je aanraakt beïnvloeden de mensen weer niet. De bespreking over kindergeld afschaffen al dan niet... HLN deed dat ook, de dag na Charlie Hebdo "de oorlog is bij ons". 'Ons' dat zijn wij, dat raakt ons. De oorlog in Oekraïne, dat raakt ons niet.

Hermelien: Maar dan moeten ze misschien iets vinden waardoor het wél met ons te maken heeft. Oekraïne, dat is niet zo ver.

Ginny: Ik denk niet dat het is van ons of niet, ik denk dat het na een tijd gewoon tegen steekt.

Vilder: Dat denk ik ook niet, Charlie Hebdo dat leefde echt omdat dat vlak bij ons is. Oekraïne is ook niet zo ver. Dat lijkt allemaal ver van mijn bed, maar op zich, de wereld is kleiner dan je denkt, zelfs Syrië is niet zo ver. We hebben daar meer mee te maken. Zoals die Syrische strijders. Op zich moet je op een of andere manier die relevantie kunnen aantonen bij de mensen om die betrokken te krijgen.

Hermelien: Ik denk dat het ook ligt aan de manier waarop ze bericht geven. Als ze bij Charlie Hebdo alles stil zetten bij iets wat gebeurt in Frankrijk, tuurlijk ben je dan geraakt. Bij het zesde punt op het nieuws "er zijn daar 100 doden", dat raakt niet want ze geven er zelf geen belang aan, hoe kan jij het dan belangrijk vinden?

Hagrid: Zij brengen hetgeen dat ons moet raken, zij beslissen dat. Oekraïne is bij ons in het nieuws opnieuw gekomen omdat in dat vliegtuig veel Nederlanders zaten. Niet omdat dat in Oekraïne was, maar omdat dat in

Nederland was, en Nederland dat ligt dicht bij ons. Oekraïne is een totaal andere cultuur dan bij ons, ook al ligt die wel dichtbij, maar de Franse cultuur is bijna gelijk aan die van ons, denk ik. En de Nederlandse ook. En die in Nigeria, Boko Haram, dat totaal iets anders, dat barbarij en zo, maar daar hebben wij amper connectie mee, behalve dan dat het ook islamitisch is, IS en zo, islamitische groepering die nu overal ter wereld een bedreiging vormen.

Moesten jullie het nu voor het zeggen hebben, wat zouden jullie veranderen aan de manier waarop er bericht wordt? en ik zou misschien iets meer verschuiven naar gedrukte media, en niet te veel naar audiovisuele media. Wat zouden jullie veranderen?

Ginny: ik zou misschien iets minder uitmelken over dingen dichtbij zoals Steve Stevaert en Charlie Hebdo en dan meer ruimte maken voor achtergrond. Ik zeg dat dan omdat ik vooral naar geschiedenis kijk en weet dat dat veel invloed heeft en dat dat belangrijk is.

Nog iemand?

Vilder: zoals Hermelien zei, een soort verhaal van maken. Een objectief bericht over een aanslag of zo boeit duidelijk niet meer. Je moet er op een of andere manier een menselijke kant aan geven.

Ginny: Maar doet HLN dat niet? De vraag is dan als je niet objectief bent, waar ligt de grens dan met sensatie?.

Vilder: Ik zeg niet dat je niet objectief moet zijn, maar het heeft ook te maken met die bigger picture, he. Het boeit dat er een conflict is met mensen zoals wij en niet eens zo ver. Maar dat is makkelijker gezegd dan gedaan, ik weet niet hoe je dat concreet invult.

Hagrid: er zijn gewoon geen mensen ter plaatse. Je zegt objectief bericht, maar dat komt allemaal van dezelfde bron, een agentschap dat dat overal rondstuurt en iedereen heeft hetzelfde. Maar als je niemand ter plaatse stuurt kun je ook geen menselijke verhalen brengen. Je kunt geen menselijk verhaal maken op basis van 10 regels. Tegenwoordig halen ze ze nog meer en meer terug omdat er geen geld is. Er zijn wel bronnen daar, maar die hebben geen connectie met ons.

Jullie mogen nu even nadenken en ik zou graag hebben dat jullie in 3 à 5 woorden opschrijven wat berichtgeving over oorlog volgens jullie het lezen en bekijken waard maakt? Wat moet daar in zitten waardoor jij zegt "daar ga ik op klikken"?

Vilder: The bigger picture, de plaats in de geschiedenis. Hoeft niet alle dagen te zijn, maar kan interessant zijn als media er aandacht aan besteden met gefundeerde research. Ten tweede: een persoonlijke touch, waarbij ze blogposts overnemen van een blogger ter plaatsen, een Syriër bijvoorbeeld die een blog heeft. Ten derde, maar dat is persoonlijk: de geopolitieke verhoudingen achter een conflict. Een conflict staat nooit op zijn eigen, heeft met zoveel andere factoren te maken. Zoals nu de VS en Iran werken samen tegen Syrië, maar die waren zelf in conflict.

Ron: Ik klik op dingen die nieuw zijn. Iets groots. Als er chique foto's bij staan. Of IS die 10 mensen neerknalt, ik ga dat opzoeken. *The day after* de oorlog, het proces van Hussein in Irak, die dingen. Of het Joegoslavië tribunaal. Wat het gevolg er van is. Ik durf ook wel is doorklikken op een artikel als er veel stomme *comments* bij staan.

Harry: Choquerende beelden, foto's van dode mensen. De reden waarom de oorlog, aanslag, moord, gebeurd is. Een filmpje of een verslag van de emotionele schade bij de mensen, mensen die dierbaren zijn verloren. Alles achteraf gewoon.

Hermelien: Wat Vilder zei, het verhaal er rond, waarom, hoe, wat, alles wat in de geschiedenis is gebeurd, omdat ik er weinig van weet. Ook een analyse zou ik zeker lezen. Van mensen hun mening persoonlijk: dit zou de oplossing kunnen zijn. Discussie tussen betrokken partijen, mensen die er iets van weten vind ik ook interessant. Persoonlijke verhalen, getuigenissen. Dingen die het persoonlijk maken en minder feiten. Foto's ook, daar ga ik sneller op klikken. Niet per sé bloederig, ook bijvoorbeeld foto's van een normaal dorpje dat je beseft dat het ook hier zou kunnen gebeuren, dat het mensen zijn zoals wij.

Ginny: De historische achtergrond van iets, de onderliggende motieven, de verhoudingen. De gevolgen op de samenleving. Persoonlijke visies van mensen daar, hoe zij het zien, in verschillende stappen.

Hagrid: de achtergrond, geopolitiek, geschiedenis, terugkomende conflicten. Verschillende partijen aan het woord laten. Er zijn sowieso verschillende partijen bij betrokken, als je enkel de regering laat spreken en niet de rebellen dan heb je een vertekend beeld. Persoonlijke verhalen doen het altijd. Buitenstaanders die daar gaan en vertellen hoe ze het zelf beleven. Niet per sé mensen van daar gaan interviewen, maar daar rondlopen, bijvoorbeeld in een vluchtelingenkamp. Dan kun je dat zelf proberen bevatten. Ook beelden, niet per sé bloed en dood, maar sprekende beelden, waarvan je weet dat er iets achter zit. Het gevaar is wel dat er veel van die beelden gemanipuleerd zijn. Bijvoorbeeld in scene gezet of zelfs compleet fake. Meer en meer worden beelden van *trolls* opgenomen in officiële media.

Ook veel satirische dingen, mensen zijn blijkbaar echt naïef, niet per se dom, maar niet verder kunnen of willen denken.

We zijn het over een paar dingen eens. The bigger picture komt veel terug, context, geopolitieke oorzaken. Emotioneel en persoonlijk verhaal, beelden, foto's filmpjes, maar die moeten niet per se choquerend zijn, ook al is dit voor sommige een reden om er op te klikken. Een nabeschuiving, de nasleep, de gevolgen voor de samenleving. Ook enerzijds de persoonlijke touch van iemand ter plaatsen, maar dan ook misschien liever toch een buitenstaander.

Vilder: Ik bedoelde vooral getuigenissen, maar ik heb ook gehoord dat er dan het gevaar bestaat dat je maar één kant van het verhaal hoort, zoals de rebellen of zo. Dus dan moet je zoveel mogelijk verschillende partijen aan het woord laten.

Ginny: Dat kan je er ook bijzetten he, dat het gewoon de visie is van een bepaalde partij.

Dus gewoon een veelheid van bronnen. Ik zou graag hebben dat jullie is nadenken over de laatste keer dat jullie geconfronteerd zijn met een bericht over oorlog, maar dat jullie afhaakt hebben. Wat was de reden daarvoor?

Harry: Als het weer altijd hetzelfde is.

Ron: Geen tijd vaak.

Hagrid: Omdat ik er niets van weet op voorhand. Bijvoorbeeld deze week een massagraf ontdekt in Congo, geen idee waar dat over ging, hoe het komt, geen idee, dus ik zou het beter lezen, maar...

Hermelien: Bij mij omgekeerd, ik dacht "het is eens iets anders, er is is geen aanslag gebeurd, er zijn is geen doden, het is een mysterie", en dat prikkelde mij.

Hagrid: En wat is het?

Hermelien: Ik weet het niet, ik dacht "ik ga het later lezen", maar ik ben het vergeten. Ik had het gehoord op de radio en ik dacht "ik ga het vanavond opzoeken", maar ik ben het vergeten. Maar ik heb het zeker wel onthouden.

Ook daar in Jemen: ik heb daar niet op geklikt omdat mij dat niets zegt.

Vilder: Dat is ook zo een land dat niemand kent he, Jemen.

Ron: Met die piraten

Hermelien: Ja die rebellen, allez 't is toch echt serieus, he. Er is hulp uit België, maar ze geraken er niet,...

Hagrid: Ja, ze zitten superhard vast. Ene kant de zee, andere kant Saoedi Arabië en de tanks.

Jullie mogen aan de computer zitten, eentje waar een blaadje naast ligt, maar je mag nog niet lezen wat er op staat. Je mag inloggen op Facebook. Ik ga in het focusgroep gesprek een link zetten. Je gaat een pdf kunnen downloaden, doe dat maar. Je moet nog niet in detail kijken, maar je mag het op schermvullende weergave, CTRL-L, zetten. Je mag Facebook sluiten erna. Eerst downloaden en in Adobe downloaden. Lukt dat? Je krijgt twee minuten om naar de visualisatie te kijken, je kan met CTRL + inzoomen en dan kan je het verslepen. Na die twee minuten mag je het blad omdraaien en het zal zichzelf wel uitwijzen wat je kunt doen.

[Iedereen begint]

Zijn jullie al eerder zo iets tegengekomen?

Ron: Toch al redelijk vaak. Als ik de krant is lees. Zo'n visualisatie vind ik wel mooi.

Hagrid: Ik vind wel dat het wat een vertekend beeld geeft. De titel zegt iets gans anders dan de tekst. In de titel staan er 170, in de tekst 350.

Ron: Ik heb ze wel geteld en het was juist.

Ginny: Ik vind dat sensaties. Echt overdreven. Hoe dat wordt gevisualiseerd, dat wordt veel te veel versimpeld. Ik kom daar slecht van. En dan staan die namen er bij en staan de geweren er bij. Wat voor een beeld geef je dan. Je maakt de mensen bang.

Heb je het over de inhoud of over het feit dat het gevisualiseerd wordt.

Ginny: Beiden, ze versimpelen het onderwerp. Ze hebben allemaal extreme kledij aan.

Jlien: Er stonden kinderen van 2 en 4 met een wapen in hun hand.

Ginny: En allemaal zo een niqab aan. Precies of die zien er allemaal zo. Das echt inspelen op de haat van de mensen. Ik vind het geen gepaste visualisatie.

Hermelien: Waarom moet de bevolking dat allemaal weten, wie dat in het oog wordt gehouden?

Hagrid: Het maakt het wel sowieso sterker dan dat ze het in een lijstje zouden gieten he. Ook al is het dan stereotyperend.

Ginny: Maar de namen staan er zelfs bij. Zelfs als ze nog maar een vermoeden hebben staat het er bij.

Hagrid: Het zijn wel mensen die effectief door staatsveiligheid worden gevolgd.

Ginny: hij kan npg altijd naar daar zijn voor iets anders, he, hij is niet schuldig tot..

Ron: Gaan ze dat er in zetten als ze daar niet zeker van zijn?

Ginny: Ik weet dat niet... Das gewoon haat opwekken. Ik vind dat dat veel grotere gevolgen heeft voor moslims in onze samenleving dan wij denken.

Dus het komt heel sterk over?

Ginny: De domme mensen, mensen die kortzichtig zijn gaan dat verkeerd oppakken.

Hagrid: Maar het maakt het wel sterker.

Kan je specifiek zeggen wat je fout vindt aan die visualisatie? Je hebt al gezegd "het feit dat het te simpel is voorgesteld".

Ginny: 1: de titel had ik al fout begrepen, dat zal wel de bedoeling geweest zijn. Dan staan ze daar allemaal met een geweer, behalve die die in het gevang zitten.

Niet iedereen staat met een geweer, he.

Ginny: Nee, maar toch veel.

Hagrid: Er staan er ook met een valies.

Vilder: Die dat terug uit Syrië zijn hebben een valies.

Ginny: Die kleren, ze worden afgebeeld als misdadigers.

Hagrid: Toch niet per sé?

Ginny: Heel conservatief.

Hagrid: Maar niet als misdadigers, he, da's een connotatie die jij geeft.

Hermelien: Maar ik vind dat ze er allemaal gevaarlijk uit zien, alsof ze klaar staan met een geweer. Ik heb het gevoel dat ze heel gevaarlijk zijn.

Ron: De mensen die in de gazet hier dan staan zijn toch ook gewoon gevaarlijk?

Vilder: Anders gaat staatsveiligheid ze toch niet in de gaten houden?

Hagrid: Jejoen Bontinck is toch niet gevaarlijk?

Harry: Ik vind gewoon dat je da niet in de gazet moet zetten, ik vind dat je daar als lezer niets mee bent. Je houdt da toch beter gewoon voor de regering want je gaat alleen meer haat opwekken tegenover moslims. Terwijl er evengoed moslims zijn die hier niets mee doen.

Ron: De domme mensen misschien, halen daar haat uit.

Hermelien: Niet alleen de domme mensen, he.

Ginny: Ik vind wat zij doen gevaarlijker dan één iemand die naar Syrië gaat.

Vilder: Tot als ze terugkeren. Die wordt zodanig geradicaliseerd dat ze compleet loco terugkeren.

Hagrid: Wil je dat langs de andere kant niet weten? Je zegt, Harry, dat is niet relevant, maar ik denk dat er net wel mensen het willen weten.

Hermelien: Ja, ze willen het weten, maar wat draagt het bij?

Hagrid: Dat je het weet, hoeveel er in het oog worden gehouden. Ik zou dat willen weten.

Ron: Da's toch ook om er wat achtergrond over te hebben? Zo van die strekkingen zijn er, dat gebeurt er, die zijn vertrokken. Als je dat weet kan je dat van Verviers wat beter plaatsen?

Hermelien: Maar als je dan bijvoorbeeld kijkt hoeveel mannen worden er in de gaten gehouden als potentiële verkrachters, hoeveel als drugsdealers. Dat moet toch niet gemeld worden? Dat is sensatie.

Hagrid: Maar ik wil het wel weten. Niet om die mens anders te behandelen.

Ginny: Dat gebeurt sowieso. Bijvoorbeeld iemand die zijn straf heeft uitgezeten voor pedofilie, waarom moet dat dan geweten zijn?

Hermelien: Het heeft een reden dat je dat niet weet en om diezelfde reden moet je dat ook niet weten.

De focus ligt nu iets te veel op de inhoud, wat ook erg interessant is, maar ik zou het nu liever hebben over het visuele zelf. Hoe zijn jullie te werk gegaan?

Vilder: Je kijkt altijd eerst naar die prent en dan lees je over wat het gaat. Maar je kan dat dan moeilijker volgen. Het duurt altijd even bij mij eer ik zo een *infograph* door heb. Hoe je dat moet lezen. Als je door hebt hoe het werkt, vind ik het altijd wel chique.

Zou je daar je tijd in steken?

Vilder: Afhankelijk van het onderwerp wel ja.

Ginny: Ik wel, das visueel heel sterk, je ziet eerst het grote beeld, dan de kleine stukjes, ik zou dat sneller lezen omdat het mooi gevisualiseerd is, zelfs al kom ik slecht van de inhoud, ik denk dat ik het wel zou lezen.

Hermelien: Als ik zo iets zou zien, zou ik er niet op klikken. 1: omdat ik het niet kan lezen, daar zou ik al te lui voor zijn. 2: moest het inleidend tekstje meer in het oog springen zou ik het wel lezen, en dan zou ik de visualisatie ook bekijken, maar nu niet, ik weet niet echt over wat het gaat, ik heb zelfs niet de titel gelezen, ik zie eerst die prent en dan... Ik zou er niet op klikken.

Hagrid: Ik denk ook niet dat het op een site komt, das té. Daarom dat ik ook vroeg of het op een dubbel blad kwam. Als dat op een dubbel blad staat, dan is dat makkelijker te doen. Maar nu zit je te scrollen en te verschuiven en te doen,...

Ginny: Het zal ook wel bewust in een weekendbijlage staan, he? dan hebben mensen ook de tijd om dat te lezen.

Hagrid: Ja ze zijn daar waarschijnlijk een hele week mee bezig geweest.

Als je dan in je krant bladert, hoe zou je er dan op reageren? Gedrukt en niet op scherm.

Ron: Ik zou het zeker checken, sowieso al is verkennend, de prentjes bekijken.

Hagrid: Er zou wel meer moeten bijstaan denk ik, van tekst.

Ron: Ik weet het niet, ik vond het wel goed

Hagrid: Je weet er niet veel mee.

Ginny: Ja, das hun bedoeling, he.

Hagrid: Het is niet zò informatief.

Ginny: Het is gewoon dat je hun krant zou kopen.

Hagrid: Zouden ze daar mee uitpakken op de cover? Nee he, dus dan is het niet echt om meer kranten te verkopen, he.

Ginny: Maar ik weet dat het bijvoorbeeld sneller in Het Nieuwsblad gaat staan.

Hagrid: Goh dat weet ik niet, zo'n infographic vind je toch ook in De Morgen?

Dus jullie zouden het sowieso in een gedrukte krant zetten?

Ron: Of je zou het ook interactief kunnen maken, he, Dan kun je nog meer informatie er in verwerken.

Vilder: Zoals een *prezi* of zo.

Nog iemand die Ron hier in volgt?

Hagrid: Sowieso. In België doen ze dat veel te weinig, die interactieve of dynamische *infographics*. Ofwel kan niemand dat, ofwel wil niemand dat, ofwel kost dat veel tijd en geld.

Ron: Dat kost veel tijd he...

Ginny: Zo moeilijk is dat toch niet?

Hagrid: 't Is niet zo moeilijk, maar je moet er wel mee bezig zijn eer je het goed kunt.

Ik heb ook opgemerkt dat jullie allemaal voor het einde van de tijd vanzelf terug aan tafel zijn komen zitten? Is dat omdat je het niet interessant vond of omdat je het gevoel had dat je alles al gelezen had wat er te lezen viel?

Ron: Ik heb het totaal niet gans gelezen.

Vilder: Ik ook niet, gewoon, als je het een beetje gezien hebt, hebt je 't gezien, he. En dan is dat is leuk om te zien of je stad er tussen staat.

Hermelien: Er was ook echt niet veel tekst, he, op een paar minuten had je dat wel gelezen. En dan was ik bij de namen aan het kijken, maar dat interesseert mij ook niet eigenlijk.

Hagrid: Behalve dan Bontinck, die stond er tussen, ik heb zitten zoeken.

Hermelien: Ik heb ook gezocht naar geen islam namen, of hoe zeg je dat.

En, gevonden?

Hermelien: Ja, er was een Ron, een Lucas,...

Denken jullie dat zo'n visualisatie informatie kan bieden die je uit gedrukte tekst niet kan halen?

Hagrid: Ja sowieso, 't spreekt gewoon anders he, als het in een lijstje zou staan. 'Kortrijk: *toek toek toek*' dan lees je dat toch niet.

Ginny: Bij oorlog doen ze dat toch soms zo'n schets van een geopolitieke situatie, das dan al interessanter om te zien. Met pijltjes en zo, dan vind ik zo'n artikel wel interessant. Dan zou ik daar sneller aandacht aan geven.

Iemand die zegt "da's mijn ding niet, ik zou dat negeren"?

Hermelien: Ik vind dat daar gewoon niets in staat, maar da's misschien door het thema. Ik heb niets bijgeleerd.

En meer algemeen dan? Zoals Ginny zegt dat ze bij oorlogsberichtgeving een visualisatie geven van wat waar gebeurt.

Ron: Het is toch sowieso toffer om prentjes te bekijken dan tekst te lezen?

Vilder: Een *infograph* maakt wel echt snel iets bevattelijk op een paar minuten. Dit was inhoudelijk weinig informatief, maar er zijn ook echt goeie *infographics*.

Hagrid: Als je een heel conflict moet uitschrijven, dan ben je veel mensen snel kwijt denk ik, dan dat je met een pijltje van Italië naar Oekraïne of zo zou gaan. Da's sterker dan dat je een hele tekst moet schrijven en ook sneller te begrijpen.

Ginny: Ik denk dat De Standaard dat soms ook doet. Dan heb ik dat wel is kort bekeken, misschien niet alle tekst maar...

Hermelien: Ik zou er wel tekst bij willen.

Heb je nu alle tekst gelezen?

Ron: Nee.

Vilder: Nee.

Ginny: Nee.

Zou je dat doen mocht je meer tijd hebben?

Ginny: Ja, op een zondagochtend of zo, bij de koffiekoeken, dan wel, in de week niet.

Hermelien: Ik had één gelezen en dacht 'dat is niet interessant', maar dan had ik nog 7 minuten dus heb ik alles gelezen.

Dus je zou doorgebladerd hebben. Vonden jullie het visueel aantrekkelijk?

Ron: Ja.

Vilder: Zoals ik al zei, in het begin is het wat zoeken, maar visueel was het wel aantrekkelijk ja.

Hagrid: Zeker omdat België is.

Hagrid: Ook al zijn de prentjes niet echt koosjer, het zijn wel sterke prentjes.

Ginny: Het was een sterke visualisatie.

Harry: Ja de mensen die zo staan afgebeeld, die zijn ook zo, die zijn zo extreem.

Ron: Als je aan een kind van 5 vraagt: teken is een moslim, dan gaat daar sowieso een geweer bij staan.

Ginny: Ja hoe komt dat? Door de media.

Wat vonden jullie van het feit dat het één afbeelding was? Ik heb al gehoord dat interactie leuk zou zijn?

Hagrid: Ja per stad of per streek.

Ginny: Ik vond het nu ook wel iets hebben. Ze wilden zo wat een algemeen beeld geven en dan is dat wel een goeie manier.

Hoe ging het navigeren?

Ron: Je weet niet goed waar naar kijken eerst.

Vilder: Ik had op het einde ook pas door dat er een hele onderkant was. Ik had dat wat geskipt precies.

Ginny: Het is ook niet echt nodig om in detail te gaan toch? Is het niet de bedoeling om wat meer te skimmen? Het is niet erg, ik denk dat dat zo wat het leuke is. Dat het wat chaotisch is, dat maakt het leuker dan gewoon een blok tekst.

Wat zou je er aan veranderen? Wat zou beter kunnen? Jij bent baas, wat zou je als redacteur zeggen?

Harry: Ik zou meer ventjes weglaten en zeggen 10 maal... Nu was het te chaotisch.

Ginny: Maar dan heeft het ook minder impact, he, dan is het minder sterk.

Harry: Maar die namen zijn toch totaal niet interessant?

Ginny: Nee maar zij willen een sterk beeld geven. Als je één manneke maal 10 doet is dat veel minder sterk dan als er 10 mannekes staan.

Hermelien: Ik vind dat spectaculairder als daar 200 losse mannekes staan.

Als we nu even terugdenken aan de vijf eigenschappen van een oorlogsartikel die we daarnet hebben verzameld. Zou je er dan aan toevoegen, zou je zeggen “dat vind ik minder belangrijk”? Zijn de eigenschappen hetzelfde bij zo’n visueel artikel?

Hagrid: Ik had iets anders in gedachten als ik het opschreef dan nu.

Ginny: Wat is het doel van het artikel? Ik kan mij niet inbeelden welk doel dat artikel anders kan hebben dan haat creëren. Jij als journalist, je denk daar toch over na?

Ik stel voor dat we de punten even overlopen en linken aan het artikel. Eén van de punten was ‘context, verhoudingen’. Hoe vindt je dat daar in terug?

Ginny en Hermelien: Niet.

Hagrid: Ik vind van wel.

Ginny: Da’s misschien ook niet de bedoeling.

Hagrid: Ik denk van wel, de situatie staat geschetst en zo brengt het wel context van wat heeft België te zien met IS? Diep gaat het niet, maar het is er even uitstappen en dan terugkeren. Je weet wel niet de achterliggende reden.

Missen jullie die?

Hagrid: Het is niet echt nodig

Ron: Dat weet je toch?

Ginny: Misschien net niet, het visuele spreekt wel aan dus ik zou dat wel lezen moest ik er niets van weten.

Hermelien: Veel mensen die er niets van weten gaan dat juist wel bekijken. Bij context denk ik ook wel “hoe gemakkelijk kunnen die terug naar België komen, hoe gemakkelijk kunnen die naar buiten, wat doen die”. Ik vind dat je hier echt niets mee weet, ik vind dat er geen context is geschetst.

Ginny: De reden waarom ze het doen, wordt niet geschetst. Ik zou dat artikel al veel oninteressanter vinden.

De persoonlijke touch? Hoe zit het daar mee?

Hermelien: Da’s niet aanwezig toch? Het emotionele verhaal? Ik vind het wel een verhaal, en ook persoonlijk, het is niet “er zijn 170 jihadisten” maar “die is er, die is er, die doet dat,...” Het is persoonlijk, maar er is geen verscheidenheid aan bronnen.

Hagrid: Het enige van emotie dat er in zit is dat er kleintjes bij staan.

Hermelien: En mannen en vrouwen en waar ze wonen.

Ginny: Ja, in je stad, dichtbij je stad.

Hermelien: Of ze op reis zijn, of ze gesneuveld zijn,... Ik vind dat daar wel persoonlijke dingen in staan.

Het visuele hebben we besproken, het choquerende is ook al goed besproken. Dan was er ook nog bij the bigger picture, de nabeschouwing

Hagrid: Veroordeeld en niet veroordeeld, da's wel weer super oppervlakkig. Er is misschien één zin over het proces tegen Sharia4Belgium en dat is het. Je weet niets meer er over, enkel dat ze veroordeeld zijn.

Als je denkt aan zo'n dingen in het algemeen, op welke manier zou dat zorgen voor een meer geëngageerde lezer?

Vilder: Ik denk dat wel: je oog blijft er langer op hangen dan op een standaard artikel. Ik denk dat het uw aandacht langer vasthoudt.

Hagrid: Ik denk ook als je met cijfers werkt, sowieso. Een beurscijfer ga je sneller bekijken in een grafiek dan moest het er gewoon staan. Met cijfers is sowieso veel sterker.

Hermelien: Ook als je hoort 100 mensen of 1000 mensen, dat allemaal hetzelfde, maar als je het op één of andere manier Jan zien.

In verhouding dan, bedoel je?

Hermelien: Ka, zoals Hagrid zegt, dat cijfers weinig zeggen in een tekst. Zo'n infographic is eerst efkes chaos maar dan snel te vatten. Als je denkt aan zo'n tekst over de geschiedenis, da's zwaar om te lezen, zo'n afbeelding is sneller begrijpbaar.

Hagrid: 't Moet dan wel een goeie zijn.

Vilder: Het gevaar is toch dat je het iets te simpel gaat voorstellen, omdat je natuurlijk beperkt bent.

Ginny: Of gewoon wat meer tekst er bij?

Vilder: Maar dan is het al geen infographic meer he, als je bij alles 15 lijnen tekst moet zetten.

(leenke: niet elk artikel moet in een infographic gegoten worden!)

Ginny: Ja, da's misschien wel waar.

Vilder: Maar ik vind het sowieso goed om snel iets te vatten.

Ginny: Ja maar dan kan je het misschien toch wel combineren met tekst?

Hagrid: Je moet gewoon zien dat het overzichtelijk blijft, niet té veel in steken. Niet te simpel maken, maar ook niet te moeilijk.

Wat is het belangrijkste dat er nu zoal in het gesprek gezegd is? Wat zou je vertellen over dit gesprek aan iemand?

Vilder: Ik vind die dingen die we hebben opgenoemd, dat dat wel het belangrijkste is, omdat er toch wel een vrij grote consensus is over wat wij verwachten en wat iets ons meer zou doen lezen.

Hagrid: Het valt wel op dat niemand dat ervoor gezegd heeft, over die infographics. Achteraf bekeken maakt het het als het goed is zoveel sterker. We hadden het meer over foto's en zo.

Ja inderdaad: bij 'visueel' werd er altijd gedacht aan foto's, sprekende beelden, filmpjes, maar aan zoiets denken jullie nog niet direct, he?

Hagrid: Ja het wordt veel te weinig gebruikt.

Ginny: Maar nu ik er aan terug denk, denk ik dat het in de krant toch meer en meer gebruikt wordt. Ik denk dat dan dat van alle dingen die we gezegd hebben toch wel het meest overtuigende is, meer dan een foto. En dat je alles daar wat mee samen pakt.

Harry: je bent er meer mee bezig he, je moet wat zoeken en zo.

Hagrid: Je kan natuurlijk ook afhaken van voor je begint, he? Bepaalde samenstellingen van foto's passen nu eenmaal beter in de ene krant dan in de andere. Dan zou je pas afhaken. Moest dit bijvoorbeeld in De Tijd staan, deze specifieke visualisatie.

***Tips?**

Dankwoord.*

k.3 Focusgroep 15 april – Transcriptie

respondenten ontvangen informatiebrief en tekenen informed consent

Mijn onderzoek gaat dus over hoe visualisatie van nieuws kan helpen bij engagement bij het publiek. We gaan er een soort groeps gesprek over houden waarbij ik niet ga meedoen, maar het ga leiden. Het is niet echt de bedoeling dat je aan mij vragen gaat stellen. Als je met een vraag zit, probeer het dan eerder aan elkaar te stellen. Het wordt ook opgenomen zowel met dat (wijst naar camera)... En het wordt wel anoniem verwerkt dus no worries. 't Zal gedaan zijn rond 12 uur aangezien we wat later begonnen zijn, maar ik ga zeker dan proberen afronden en het is de bedoeling dat jullie met elkaar in discussie staat. Zoals er in de brief staat zijn er geen foute antwoorden. Maar wees wat lief voor elkaar als je een andere mening hebt. Probeer misschien duidelijk te praten want ik weet dat er hier veel volk passeert en dat ze hier aan het werken zijn ook. Goed? Dan gaan we beginnen.

Ik stel voor dat jullie jezelf even voorstellen zodat jullie elkaar wat makkelijker kunnen aanspreken.

[stellen zichzelf voor]

Ik zou graag van jullie horen op welke manier jullie op de hoogte gebracht worden van de actualiteit.

Fleur: Ik 's morgens de radio. De krant lees ik ook soms en het nieuws kijken.

Tops: Ik ook het journaal kijken en de krant lezen als ik thuis ben en dan nog op De Redactie of de site van De Standaard.

Jenny: Zo genant, bij mij is het eerder toevallig, als de radio op staat of De Metro in de trein. Of op Facebook verschijnt dat ook. En als ik denk 'wow', dan lees ik het.

Draco: Bij mij voornamelijk geschreven pers, online.

Jenny, je zegt dat het bij jou eerder toevallig is? Als het je aanstaat dan klik je er op. Waar klik je dan juist op?

Jenny: Van die waw-dingen, niet echt in een bepaalde richting. Sensatie. Als ik denk "ha da's cool", "ha da's erg".

Fleur: Maar ook wel, die historie met het vliegtuig, die updates daar klik ik wel op. da's meer voor de sensatie, of belangrijke dingen.

Tops: Of Steve Stevaert.

Fleur: Of Hilary Clinton, die grote dingen.

Stronk: Ik ook de traditionele media, via Facebook klik ik daar dan door. Omdat het dan meestal iets korter is. En als het dan inderdaad sensationeel is, dan heb ik toch de neiging om dat te lezen.

Marcel: Op Facebook kan je maar een paar zinnnetjes lezen.

Draco: En dan moet je commenten.

Als jullie echt op zoek gaan naar nieuws, zoals op de site van De Standaard, hoe werkt het dan? Is het dan ook echt de sensatie die jullie opzoeken?

Stronk: Dan lees ik meestal 'meest gelezen' omdat dat dan ook is wat ik echt wil lezen. Da's het meest relevant of recent.

Jenny: Ik haak al af als het keilang is, als die artikels blijven scrollen is.

Tops: Als ik veel tijd heb dan ben ik niet zo selectief en dan klik ik op het meeste wat ik zie, maar meestal de saaie artikels stop ik halverwege omdat ik dan weet over wat het gaat.

Wat bedoel je met saai.

Tops: Over de verhoging van het pensioenleeftijd of zo.

Draco: Bij mij is het meestal wat mij het meest interesseert, dus nieuws dat mij niet boeit, dat skip ik. Internationale zaken vind ik interessanter en dat lees ik bijna altijd. Ik ben selectiever.

Ik heb nog nergens oorlogsberichtgeving horen vallen, hoe past dat daar in? Klikken jullie daar nooit op of...?

Draco: Altijd, meestal.

Marcel: Ik eigenlijk niet. IS of zo vind ik wel interessant, maar wat er in Afghanistan gebeurt niet echt. Da's ook omdat je niet de achtergrond hebt van wat er daar gebeurt.

Tops: Alles van buitenlandsnieuws, en zeker altijd als er een aanslag is gebeurd, dan klik ik daar wel op want je hoort echt vaak van IS en massagraf hier en massagraf daar en af en toe is in Kenia. Of, als er echt is iets groot gebeurt, maar de kleine aanslagen zoals Egypte of zo, dat hoor je vrij weinig, of dat zijn niet de dingen die je op het radio nieuws hoort, dus daar kijk ik dan meestal naar en als ik het echt niet snap zoek ik op over wat het gaat, maar meestal sla ik dat op.

Stronk: Ik heb dat ook wel, als ik naar het nieuws kijk, krijg ik daar wel die informatie van binnen, maar ik ga er niet zelf naar op zoek. Ik denk dat soms wel dat ik dat ga doen, zo die achtergrond, maar omdat dat zo lang aan de gang is en er zoveel partijen zijn ga ik ook afhaken, terwijl nieuws kijken da's op formaat krijgen.

Dus als het in het nieuws komt vind je het duidelijk?

Fleur: Ja, als er echt is iets dat ik blijkbaar gemist heb zal ik het wel opzoeken en in het kort lezen.

Jenny: Ja want als je zelf uit alle verschillende artikels alles moet uithalen, da's vaak nog moeilijker, terwijl in het nieuws krijg je beeld en zeggen ze er altijd wel bij "het gaat tussen die en die".

Draco, jij las bijna alles zei je? (Draco: Ja het meeste toch.) Diegene die dat niet doen, bijvoorbeeld jij Marcel, IS doe je wel is, maar andere dingen niet, waarom lees je die dan niet?

Marcel: Omdat ik het niet snap, je kunt wel gaan lezen en het proberen snappen, maar als je de geschiedenis niet kent zoals bij oorlogsberichtgeving dan lees je dat maar snap je er niets van.

Stronk: Ik haal meestal mijn buitenlandberichtgeving uit het nieuws of van de Rudy, maar als het mij interesseert lees ik het wel is in de krant, maar meestal is het dan al 20 jaar aan het brouwen, dat conflict. Als ik zo'n stuk lees over een conflict, dan wil ik ook wel weten hoe het gekomen is, maar dan wordt het veel ingewikkelder dan ik dacht dat het was en dan...

Raakt het jullie nog?

Tops: Ja, laatst was het volgens mij op een uitzending van Panorama over Syrië en dat was een Britse spoedarts en dat blijft echt raken. Ik vind langs de ene kant dat je dat wel moet zien en dat doet iets, zeker ook bij videobeelden dat is veel sterker, mensen willen beseffen wat er gaande is.

Dat zijn dan documentaires?

Tops: Nee ook gewoon in het nieuws, als er een aanslag is en ze filmen beelden dat die ouders hun kinderen zoeken...

Dus voor jou moeten het beelden zijn?

Tops: Da's het duidelijkst. Ik zeg niet dat ik dat leuk vind om te kijken, maar dat doet iets.

Draco: Met dat toestel van German Wings hadden ze de dag zelf met de helikopter over het rampengebied gevlogen en dan zie je direct dat daar ook niets van overblijft, dan denk je direct het moet wel een serieuze klap zijn geweest, dat pakt wel.

Is er iemand bij die zegt "het doet mij niet veel meer?"

Fleur: Sommige dingen, die German Wings en die dingen van IS, als dat zo grootschalige dingen zijn, vind ik dat wel erg, maar ik denk dat er zo veel slecht nieuws gebracht wordt, dat het vaak is 'overload aan info'. Ok het is allemaal erg, maar ik denk dat mensen daar minder gevoelig voor worden. Maar zoals bij German Wings, hoe ze daar over gerapporteerd hebben, dacht ik echt "moet dat nu". En dat werd maar open gesmeerd en alles werd door de pers vrijgegeven en gingen ze naar die vliegschool. Het is erg wat die gedaan heeft, dat is erg, maar om dat allemaal open te smeren. Dat is het ding van "we moeten snel zijn, we willen de eerste zijn en de beste zijn om informatie te geven".

Draco: 't Is ook zo, hoe verder van huis, hoe minder belang er aan wordt gehecht, zoals bijvoorbeeld die busramp daar in Sierre, dat waren dan Vlaamse kinderen, dat heeft het nieuws gedomineerd voor 2 maanden, en dan in Kenia waar er 150 studenten zoals ons zijn neergeschoten, dat was zelf geen hoogtepunt.

Is dat een probleem dat wat algemeen is volgens jullie, dat dat genegeerd wordt?

Draco: Ik denk dat dat normaal is gewoon, hoe dichter het is, hoe meer mensen er van gedaan zijn? Is raar maar is zo.

Tops: In De Standaard is het altijd binnenlands nieuws en buitenlands nieuws wat minder en dat stoort mij. Maar goed dat scheelt van krant tot krant. Maar ik denk dat binnenlands nieuws altijd als belangrijkste wordt gezien terwijl dat zo niet is in mijn ogen.

En kan daar iets aan gedaan worden denk je? Moet daar iets aan gedaan worden?

Tops: Dat hangt er van af wat die krant wil bereiken.

Maar ik bedoel jij, als lezer...

Tops: Euhm ja, ik vind buitenlands nieuws vaak interessanter omdat er meer gebeurt en langs de andere kant, binnenlands nieuws, dat zijn de dingen die u natuurlijk aangaan, terwijl buitenlands nieuws dat wij daar niet veel aan kunnen doen.

Marcel: Ik vind dat bij binnenlands nieuws te veel aandacht wordt besteed aan banale dingen en dat je dan wel wat meer aandacht kunt steken aan buitenlands nieuws als je die banale dingen er uit laat. Omdat er dan dan iets erger of belangrijker is gebeurd dan die kleine dingen waar hier zoveel aandacht aan wordt besteed.

Stronk: Ik vind dat buitenlands nieuws ofwel heel droog en afstandelijk kan zijn, maar als er een schandaal is, dan is het gelijk vliegen op een stront. Maar voor de rest vind ik dat er nie voldoende lang of diepgaand op iets wordt ingegaan, terwijl binnenlands nieuws wordt geanalyseerd en gedissecteed. Als je dan kijkt naar de term compassion fatigue...

Even uitleggen misschien, dat is en term die wil zeggen dat onder andere door de overvloed aan informatie uit het buitenland dat je iets hebt van "fuck it, ik kijk niet meer".

Draco: Ik denk dan ook in het geval van Amerika en Irak en Afghanistan, dan waren er ook elke dag drie aanslagen, dat daardoor iedereen wat immuun is geworden. In het begin werd dat frequent in de media gemeld, er was toen ook veel commotie rond, maar je zag gewoon na jaren dat het een standaard bericht was dat in de

krant stond en dat werd meer en meer naar onder geplaatst en op den duur, iedereen neemt dat als normaal aan, een deel van het leven aan, dus er werd veel minder aandacht aan besteed.

Tops: Inderdaad, als je daar over leest denk je, tuurlijk, uiteraard gebeurt dat daar, maar dan als ze dan filmen achteraf, dan is dat wel weer, en als je menselijke emotie ziet ben ik altijd veel meer aangedaan.

Stronk: Ik heb dat ook, als het een reportage van een uur op Canvas is, ze gaan in een vluchtelingen kamp en ze filmen daar, dan ben ik weer aangegrepen, maar als het gewoon is "er zijn zoveel doden bij een aanslag gevallen" en het is maar zo een artikeltje in een krant dan vind ik dat erg, maar dat zijn gewoon cijfers en op den duur word je daar immuun voor. Terwijl, als je het ziet en je ziet die mensen in de miserie...

Dus het is vaak te veel. Zijn er dan berichten over oorlog waarvan je zeg "dat maakt het voor mij het lezen waard". Ik zou graag hebben dat jullie even nadenken en die elementen opsommen in 3 à 5 punten.

Draco: Ik volg persoonlijk de meeste gewapende conflicten op. Oekraïne heb ik van in het begin gevolgd, dus ik zou het lame vinden om dat nu niet meer te volgen want dan mis je veel. Ook het Midden Oosten, Syrië, maar nu ook bijvoorbeeld Jemen, die bombardementen met Saoedi Arabië. Het Midden Oosten ligt in mijn interesseveld ook gewoon. Ook de buitenlandse politiek van de VS volg ik en dan ook de NAVO, als die oefeningen doen, of statements, volg ik.

Dus wat je persoonlijk interesseert, dat ga je volgen. Jenny?

Jenny: Bij mij is het vooral als ik op het internet ben. Het is misschien wat kort door de bocht maar als ik beelden zie vooral. Bij oorlog in het buitenland kan je je vaak moeilijk verbinden omdat je niet weet hoe het is en het is vaak gwn het aantal doden en de plaats waar het is gebeurd. En vanaf een bepaald aantal is het precies erger dan wanneer er een kleiner aantal is. Ik vind het vaak ambetant dat je bijna niks weet en dat het een kort artikel is van er zijn zoveel doden gevallen daar want die heeft dat gedaan. En meer is dat niet. Ik vind het wel belangrijk dat je efkes, niet drie pagina's lang, maar gewoon korte info kunt schetsen van waarom is dat gebeurd en niet zo gewoon de feiten.

Fleur: Ik had ook het aantal doden, da's misschien wat cru, maar hoe meer doden er zijn, hoe erger en hoe meer ik wil weten door wie het komt. Nu ook bij IS en Boko Haram, die rebellengroepen, als de naam mij iets zegt zal ik ook klikken en lezen en de dingen waar ik meer over wil weten zal ik ook bekijken.

Stronk: Ik ben meer geneigd om te klikken op wat duidend is of een interview met overlevenden of betrokken personen. Familie of kennissen van mensen die slachtoffer waren. Ook vaak als het lijstjes zijn met een duidelijke chronologie zoals "weet je nog, tien jaar geleden is dat gebeurd en nu zitten we in die situatie. Da's om op te frissen altijd handig. En op Facebook als er een foto verschijnt, zoals een tijdje geleden die kledingfabriek waar er iets gebeurd was, dat was een heel sprekend beeld en daar heb ik op geklikt. Da's misschien erg van mij, maar...

Tops: Bij mij ook als er heel veel slachtoffers zijn is dat dan erger? Ja het is voor meer mensen erg. Ook als het iets is dat verboden is aan het binnenland zoals met MH017, dat had veel te maken met Nederland, dan is dat toch wel erger, allez erger is het niet, maar je vindt het wel erger. En ook als iets langer in de pers is, als ik van iets niet op de hoogte ben, maar ik zie dat het blijft verschijnen, dan ga ik terug naar het begin en dan wil ik wel mee zijn omdat je weet dat het belangrijk is.

Marcel: Bij mij ook, hoe meer mensen betrokken hoe interessanter het wordt. Ook als er westerse landen bij betrokken zijn? Da's iets dichter bij u en wat westerse landen bij betrokken zijn, vind ik meestal wel interessant. Dan ook de manier waarop de aanslag, de oorlog gebeurd is. Da's misschien wat sensatie, maar zoals die onthoofdingen, dat wordt erg gevolgd, gewoon door de manier waarop dat gebeurt, da's opvallend en dan ook als er bij een artikel een aangrijpende foto staat, dan ga ik er gewoon wel is op klikken.

Als jullie het voor het zeggen zouden hebben, wat zou je dan veranderen aan de manier waarop er bericht wordt over oorlog?

Marcel: In Afghanistan gewoon, altijd proberen schetsen wat er gebeurd is, omdat je nu vaak niet weet wat er gebeurd is op vlak van geschiedenis en zo.

Tops: Beelden tonen, foto's, lezen is nog iets anders dan zien. Dan kan je er niet rond. Als je een foto bekijkt, je hebt het gezien, terwijl een artikel moet je niet lezen.

Jenny: Ook zo die getuigenissen die jij zei, da's ook een goeie manier om te tonen dat je in een totaal ander situatie zit en dan kan je meer gaan spiegelen. Het is gewoon een mens zoals mij en die zit in een compleet andere situatie waar ik zelfs niet van zou kunnen denken. Ik denk qua betrokkenheid dat dat wel kan helpen.

Dus de achtergrond, meer beeldend, wat persoonlijker? Zijn dat dan ook redenen waarom jullie soms afhaken. kunnen jullie je nog herinneren waarom jullie de laatste keer niet op iets geklikt hebben?

Jenny: Bij mij was dat echt omdat ik niet mee was. Ik had wel al eens mensen horen praten over iets, maar als je het dan begint de lezen in de krant denk ik "ik ben helemaal niet mee", dus waarom zou je het aflezen? Je hebt vaak een inleiding. Zelfs daar in vind je amper iets van achtergrond.

Stronk: Tijdsgebrek. Ook als het te lang is.

Tops: Als het heel lang in de pers is heb je ook wel een reden om af te haken. Dan heb je snel iets van ik weet het al, laat maar zitten. Maar dat is dan niet per sé met oorlogsberichtgeving, maar met triviaal binnenlands nieuws, dat je het echt wel weet. Je hebt een heel proces van iets gevolgd, alle kleine stapjes.

Draco: Dat heb ik soms ook wel, als er ergens oorlog is en je ziet een artikel verschijnen met als titel "Dag twee van de bombardementen" dan weet je al dat dat artikel inhoudelijk niets gaat bijbrengen en dan wat zever ertussen om toch iets te hebben. Dat je vaak weet "ok de titel volstaat" en dan lees ik het ook niet altijd.

Ok, dan mogen jullie aan de computer gaan zitten. Pak eentje waar een blaadje bij ligt. Je mag is kort op 'enter' duwen, maar niet meer. En het blad nog niet omdraaien. Heeft iedereen een stylo? Ok, ik ga jullie nu even aan de gang laten gaan, jullie zijn jonge mensen in een digitaal tijdperk, dus ik denk dat jullie wel ongeveer jullie weg zullen weten met die visualisatie. Als je toch problemen zou hebben, vraag het maar. Na twee minuten mogen jullie je blad omdraaien. Daar staat een lijst op met elementen die je een score moet geven. Maar da's dus voor later. Kijk eerst maar op jullie gemak. Klik ook alleen maar op de dingen waarvan als je er over gaat met je muis een handje verschijnt. Dat zijn de dingen waar je op kan klikken. Op andere dingen niet. En liefst de muis gebruiken.

Draco: zijn er maar twee slides?

Nee, je kan ook op de steden klikken.

Wat vonden jullie daar van?

Draco: Bonne.

Marcel: Ja

Tops: Ja! heb je het zelf gemaakt?

Gedeeltelijk ja, het is gebaseerd op een artikel dat op twee pagina's in Het Nieuwsblad stond. Wat vond je er goed aan?

Draco: Vooral als je zo meer stad per stad wil bekijken heb je direct een goed overzicht. Maar zoveel namen dat er bij stonden. Stonden die allemaal in dat artikel?

Ja.

Fleur: Dat kan zo zijn dat het te veel is en je zegt ik kijk er niet naar. Maar als je zo'n kaartje hebt van België, dan zie je de steden, dan heb je een overzicht en dan kunt je per groepen kijken.

Jenny: Het is ook zo heel simplistisch maar daardoor kan wel iedereen mee zijn door er naar te kijken. Ik denk dat dat vooral belangrijk is bij berichtgeving dat dat voor iedereen moet zijn. En zo iets, da's niet moeilijk.

Tops: Met dat kaartje heb je direct een goed overzicht en als je wil dan stop je daar. Dan zie je het ook. Maar dat je nog verder kunt als je het interessant vindt. Zeker bij Brussel dan heb je nog al die groepen... Het is duidelijk en het is aan uzelf hoeveel je wilt weten. Als je geen tijd of zin hebt kun je daar bij stoppen maar bij het kaartje is het ook gewoon duidelijk. Bij de mensen zelf zie je wel dat er nog verschillende mensen zijn, mensen die opgepakt zijn, dat ze terug zijn, dat er kinderen zijn.

Hoe zijn jullie te werk gegaan? Ik heb moeten zeggen dat je op het kaartje moest klikken? Was dat voor niemand duidelijk?

Jenny: Jawel

Draco en Marcel: Ik had het niet door

Marcel: Nee ik dacht dat je moest verder klikken, dat het een overzicht was.

Tops: Ik dacht dat ook, maar als ik wat langer had gekeken had ik het waarschijnlijk wel geweten. Als je er met uw muis over gaat dan zou ik het geweten hebben.

Jenny: Ik had het direct door.

Fleur: Ik had het ook door.

En bij de onderverdeling bij Brussel en Antwerpen, had je het daar wel door?

Iedereen: Ja, nekeer dat je het weet.

Tops: Ja misschien juist om te verbeteren kunt je bij het kaartje zetten "klik op de steden".

Fleur: Maar misschien ook omdat jij had gezegd "als er een handje komt dan kun je klikken". Daarmee dat ik direct dacht "we gaan op iets moeten klikken".

Jenny: Maar je kon ook nog verder klikken he, dus je had wel door "ofwel stopt het hier ofwel moet ik ergens anders op klikken".

Marcel: Ik heb dan op vorige gedrukt omdat ik dacht dat die dia dan ging veranderd zijn.

Hebben jullie alles gelezen?

Marcel: Niet alles, ik heb gescand.

Tops: Van de tekst of van de namen?

Van alles dat je kon lezen.

Jenny: Ik heb het tekstje wel altijd gelezen, de namen, ja, zo niet allemaal.

Tops: Maar wel als er ergens bij stond, die is familie van die.

Marcel: Ik heb veel naar de leeftijden gekeken, is vlug scannen.

En zou je er in een andere situatie langer tijd aan besteden, of minder lang?

Marcel: Ik denk niet langer. Het is tof om dat overzicht te hebben en ik denk dat dat het belangrijkste is, weten wie is waar, wat is er daar gebeurd.

Stronk: Nu stonden er alleen namen en leeftijd bij en veroordeeld of... Zo'n beetje informatie. Ik zou het wel volledig lezen als er bij stond zo is hij of zij geworven, waarom vermoeden we dat hij is gesneuveld,...

Miste je dat dan?

Stronk: Ja, bij naam en leeftijd denk ik gewoon "ha ja het zijn er veel" en dan is dat weer weg.

Jenny: Je leest die namen ook niet echt he, als ik zo een pagina zou zien met die namen dan zou ik dat niet lezen.

Draco: Da's niet belangrijk.

Tops: Maar als je een Nederlandstalige naam ziet staan is het wel van "ahja die hebben zich dan wel bekeerd of...". Zeker dan wil ik weten van hoe komt dat. Anderen zijn meestal in de Islam opgegroeid en dit is dan wel een stap van... Tenzij ze als moslim zijn opgegroeid natuurlijk, maar dat weet je dus niet. Maar bij Franse namen denk ik dan wel waar komt dit vandaan en is uw man moslim,...

Dus bij sommige dingen wil je meer info, maar... Dat je nog kunt doorklikken.

Jenny: Ja korte feiten of zo.

Fleur: Ja doorklikken op uw mannetje, bijvoorbeeld dat je alleen de Vlaamse namen zou belichten of zo omdat dat dichterbij staat en dat makkelijker te achterhalen is of zo. Daarmee dat ik dacht soms dat je nog op een mannetje kon klikken. Ik denk als je daar dan bij nog meer informatie zou zetten als het al vol staat met mannekes dat het beter zou zijn om nog te kunnen doorklikken dan dat het er nog klein fijn zou bijstaan omdat het te druk zou zijn. Tegenover daar staat er alleen maar één iemand en dan kan je het er misschien nog naast zetten... Maar als het misschien al vol staat zou ik het zo laten. Nu had ik al soms als er keiveel mannekesstonden "ok het zijn er veel, ik ga nu naar iets anders kijken" en dan las ik het niet.

Jenny: Ik zou het lezen moesten het korte opgesomde feiten zijn, niet als het bij iedereen een tekst zou zijn, zo kun je iedereen zijn levensverhaal beginnen lezen, maar gwn *chak chak*.

Tops: ja maar ook dat je kunt kiezen waarop je klikt, als je meer info wilt, da je het dan kunt krijgen, dat het niet verplicht is. Ook afhankelijk van als je wil zien wat er aan de hand is, is het niet nodig dat je van elke persoon zijn biografie weet, maar als je daar iets meer over wil weten is het wel leuk als die mogelijkheid er is.

Nog dingen die je zou veranderen? Wat kan beter? Wat is slecht?

Tops: Er was een mannetje zonder koffertje of geweer en daar stond gewoon bij 'onderschept' en dat mannetje stond ook niet in de legende.

Fleur: Ik denk dat hoe je het gedaan hebt dat het goed is. Als je het nog drukker zou maken denk ik dat mensen nog meer zouden afhaken. Het is zo heel eenvoudig en ik denk dat dat niet veel meer moet zijn.

Tops: Het is goed dat het mannetjes zijn, dat je zelfs zonder de legende, kunt je het wel snappen. Terwijl als het met abstracte tekentjes is, dan is dat veel minder interessant.

Jenny: En foto's he.

Zijn jullie al vaak zoiets tegen gekomen?

Fleur: Je hebt in de krant wel soms van die grafiekjes en da's dan met mannetjes, nooit in verhouding, maar als er mannetjes... Ze zouden dat nu ook bij German Wings kunnen gedaan hebben, een lijn van mannekes zetten om de zoveel doden te symboliseren. Dat wordt dan wel op een andere visuele manier getoond en dat helpt ook wel. Als dat dan zo wordt weergegeven en da's is anders dan een foto dan vind ik dat ook wel aangenaam.

Tops: Het is echt wel een manier om informatie binnen te krijgen. Je kan het niet vergelijken met een foto, want een foto, da's iets emotief, terwijl dit, als je de feiten wil weten... Terwijl als je iets wil oproepen bij mensen denk ik dat 'beelden beelden' beter zijn, terwijl als het is om informatie te geven is dit wel een goeie manier.

Draco: Je ziet dat ook in van die grote kranten zoals Time Magazine, die maken constant van die dingen, bij alle artikels maken die van die animaties en dat je kunt klikken. Terwijl in de Belgische pers zie je dat niet, je moet daar ook iemand voor aanstellen en zo en dat kost allemaal geld, terwijl je bij van die grote nieuwsbladen dat wel hebt en ik vind dat altijd wel tof om zo iets interactief te bekijken.

Tops: Ja inderdaad, dat mis je wel wat in de Belgische media denk ik... Als er dan iets is dan is het gewoon een staafgrafiek of zo, maar uiteindelijk, dat is niet interessant om naar te kijken. Dit is gewoon tof om te zien. Terwijl een staafgrafiek, dat nodigt niet uit.

Denk je dat zo'n visualisatie je informatie kan bieden die je niet uit een gewoon geschreven artikel kan halen?

Draco: Ik denk dat het vooral verduidelijkt gewoon.

Marcel: Ja ik denk dat je al is snel zou kunnen afhaken als je al die namen ziet opgesomd staan in een geschreven artikel. En hier staat dat gewoon overzichtelijk.

Jenny: Ik denk dat het gewoon ook veel informatie mist als je zo een lang artikel leest.

Draco: Als je bijvoorbeeld ziet in dat artikel, als die steden zouden opgesomd staan. Nu heb je duidelijker: ah ja in dat gebied hebt je er veel, daar minder.

Jenny: Dat blijft beter hangen denk ik.

Tops: Ja dat viel mij op, het is echt Vlaanderen. In Wallonië dacht ik maar drie steden.

Jenny: Maar je zou daar niet bij nadenken moest dat niet op zo'n kaartje staan.

Fleur: Dan ziet je dat niet

Tops: Ja je leest dat is, maar dat blijft niet zo goed hangen dan als je het ziet.

Begrepen jullie dan goed het doel van het verhaal?

Marcel: Ja ik denk als je die inleiding leest dat dat vrij duidelijk is. En dan zie je die kaart en dan weet je wel waarover het gaat.

En wat vonden jullie van het feit dat het interactief was, Draco, jij vond dat wel tof?

Draco: Ik vond dat nice ja.

Wat hebben jullie van punten gegeven? De navigatie bv. Is het makkelijk om door de informatie te navigeren?

[Velen gaven een 9]

Jenny: 8

Tops: 7: gewoon omdat het bij mij even geduurd heeft, maar erna was het wel duidelijk.

Vonden jullie het visueel aantrekkelijk?

Fleur: Ik heb daar 7 geschreven, maar ik zei het hier juist ook al, het moet eigenlijk niet meer zijn. Als je het te druk zou maken of met fellere kleuren zou werken dan zou het niet meer kloppen. Denk dat het zo wel goed is en niet veel prullekes meer moet toevoegen.

Marcel: De essentie staat er in.

Inhoudelijk, als jullie iets zouden vertellen tegen vrienden of familie, wat zou je dan zeggen?

Marcel: Dat er veel in Brussel zitten en Antwerpen,

Stronk: Dat Gent het betrekkelijk goed doet.

Draco: Maaseik 14, daar verschoot ik wel van, daar woont 15 man of zo.

En dan even doortrekken naar het algemene. Dit was een visualisatie specifiek voor België, wat het voor jullie misschien ook al interessanter maakt? Als je het doortrekt naar oorlogsberichtgeving in het algemeen, denk je dat het dan zo meer zou kunnen zorgen voor meer engagement bij het publiek?

Jenny: Ik zou dat makkelijker volgen denk ik. Ik denk ook dat veel mensen problemen hebben met het feit dat het een overload is aan informatie. Dat ze vaak wel iets willen weten, maar dat ze dat niet in detail, of toch niet altijd kunnen of willen volgen. Dat ze de essentie willen weten, maar ze kunnen het hun niet voorstellen, terwijl hier, je hebt die kaart, je weet waar en hoe en dan kan je er op klikken en zie je het. Dat zijn van die simpele dingen waarbij je toch snel kan mee zijn met moeilijke problematiek.

Stronk: Ik weet niet of die visualisatie daar toe bijdraagt, ik denk dat dat meer iets gaat zijn van "ouh, da's makkelijk, ik kan het snappen", maar ze gaan nog altijd niet weten wat het probleem is.

Jenny: Nee da's waar, maar ik denk dat het bij veel mensen gewoon het feit is van een lang artikel te lezen of een artikel in het algemeen, dat je je daar heel moeilijk iets bij kan voorstellen. Als je nu zo, je ziet die kaart je weet direct "wow Antwerpen, Brussel...". Ik denk dat het vaak bij mensen is dat je meer uit haalt en meer onthoudt uit zo'n artikel. Da's ook belangrijk denk ik hoor, wat je onthoudt. Je kunt da artikel wel lezen, maar als je er dan over praat tegen iemand anders weet je de belangrijke dingen niet meer en als je het visueel hebt...

Tops: Ik denk dat je wel een combinatie van beide nodig hebt. Om bijvoorbeeld in Syrië als je het conflict wil uitleggen, dat zal misschien gemakkelijker zijn met een kaartje, dan hebt je IS, de rebellen,... Dan is dat misschien makkelijker voor te stellen, maar dat je dan wel nog artikels hebt met wat aan de gang is, want sommige dingen kan je moeilijk... Soms hebt je gewoon tekst nodig om iets uit te leggen.

Draco: Ik denk ook eerder dat het een instrument is ter verduidelijking. Dat je uiteindelijk wel uit een artikel... Als je een artikel hebt dat goede zinsbouw heeft en zo, dat je er nog altijd meer informatie uithaalt en dat je dan achteraf zo op een interactieve manier kaarten kunt bekijken en dan ga je het misschien beter onthouden. Maar ik denk dat een artikel wel nog altijd de belangrijke basis biedt om iets beter te begrijpen.

Jenny: Ik denk ook: niet iedereen interesseert zich er voor om een artikel te lezen en als je het dan hebt over mensen engageren, van toch iets te weten of te sensibiliseren. Dan denk ik dat je meer visualisatie nodig hebt. Ik weet jullie lezen allemaal de krant en zo en jullie gaan actief op zoek naar nieuws, maar ik kan mij voorstellen dat er ook mensen zijn die dit niet doen en die zich daar ook niet voor interesseren om dat te doen en die dan ook helemaal niet mee zijn met belangrijke dingen.

Je zegt "niet mee zijn", ik hoorde daarnet ook dat je vaak 'context en achtergrond' miste. Zou dat daar dan in te passen zijn?

Draco: Je kunt dat doen he, animaties maken, dat je echt alles uitlegt, maar op den duur zit je in kindertaal bezig en da's zo wat het volk dom houden uiteindelijk. Ik denk dus dat het goed is, maar je moet er niet mee overdrijven. Het zal nooit ter vervanging mogen zijn van. Het zou er wel bij mogen bijvoorbeeld onderaan een

artikel. Maar ik denk dat het gevaarlijk is om alles zomaar in van die prentjes te gieten want op een gegeven moment...

Jenny: Ja ik denk, korte feiten, tijdlijnen... Dingen die niet heel veel tijd en leeswerk vragen.

Tops: Ja dat je wat de belangrijkste feiten op een rijtje hebt, maar natuurlijk, om alles te snappen... dat gaat misschien wat moeilijk in echte visualisatie, want je kunt moeilijk alle details er bij doen. Of je moet al extra kleinere stukjes animeren of in beeld brengen.

Jenny: Maar ik denk mensen die echt geïnteresseerd zijn, die gaan verder opzoek, maar mensen die niet echt geïnteresseerd zijn die hebben genoeg aan basisfeiten en dingen weten. Geen lijst met namen, maar belangrijke hoofdpunten.

Marcel: Ja daarjuist zeiden we ook: doorklikken en dan die puntjes, maar als u eerste zicht die puntjes zijn...

Draco: Of gewoon de inleiding bij dat artikel kan ook wel beknopt maar redelijk too the point informatie geven.

Dus jullie missen tekst er bij?

Tops: Nee want dit is echt een overzicht en de informatie is het aantal mensen en wat ze doen. En dat zou kunnen, extra achtergrond, maar om het idee te snappen heb je dat niet nodig.

Stronk: Bij mij mag er wel tekst bij omdat ik die visualisatie wel leuk vind, maar ik zou te lui zijn om nog een ander artikel op te zoeken voor achtergrond. Voor mij mag het samen staan en de mensen die alleen maar het visuele willen zien die kunnen dat doen, maar dan wil ik niet de tekst er nog bij moeten zoeken. Het mag in puntjes zijn, maar het moet er voor mij wel bij.

Ik heb zelf even samengevat wat jullie daarjuist als punten hebben opgegeven. Overzicht hebben we al gehad. Missen jullie iets persoonlijk in die visualisatie?

Fleur: Da's misschien wat wat Tops zei, als het een Vlaamse naam is of zo, dat je weet "wat is die achtergrond? Hoe is die daar mee betrokken geraakt?".

Jenny: Ik had dat nu echt minder dan als ik bijvoorbeeld een artikel lees en een getuigenis het interessanter maakt... nu doet dat er voor mij niet per se toe.

Draco: Ik had ook wel wat de reflex om eerlijk te zijn om te zoeken "ha Dendermonde, waar ligt dat, hoe zit het eigenlijk bij ons". Lokeren en zo en Gent, da's direct zoeken omdat je je daar dan meer betrokken bij voelt. Brussel en Antwerpen, dat zijn de grote steden en je verwacht dat daar van, maar je bent toch ergens wat meer geïnteresseerd in uw buurt.

Jenny: Ik heb ook eerst Gent geklikt en dan pas Antwerpen.

Marcel: Ik heb ook wel veel op de dingen geklikt waar één iemand stond en dan kunt je wel u afvragen waarom die dat op zijn eentje doet. En daar zou het wel passend zijn om te zeggen waarom dat komt. Bij de andere steden snap je dat, maar daar snap je het verhaal niet.

Tops: Ja zoals Sharia4Belgium, da's een hele beweging en die zitten samen en da's familie, terwijl ja, die loners, hoe ben je daar bij geraakt?

Er is ook veel gezegd over de zwaarte van het conflict, jullie hebben ook geklikt op steden waar veel mensen zitten,... Op vlak van sensatie, vinden jullie dat sensationeel zo iets dat gevisualiseerd is? Of net niet?

Draco: Ja, da wel. Dat symbool direct, zo'n ventje met een pistool, terwijl dat ook maar mensen zijn. Ze gaan niet allemaal gaan vechten daar. Je ziet direct van oorlog, je ziet ze er al rondlopen met hun boerka en hun geweer, dat is wel wat sensationeel. Allez da's goed he, da's tof.

Jenny: Ook zo het aantal kunnen zien op die kaart is wel direct "woow" of dat nu sensatie is of niet ik weet dat niet.

Tops: Da's ook zo "misschien overleden" die liggen echt zo dood op het prentje. Ja is dat sensatie?

Marcel: Ja en de families die je ziet die samen vertrokken zijn.

Stronk: Ja en het is ook gewoon duidelijk he, als ze gesneuveld zijn, dan is dat ook gewoon zo, 't is niet dat je daar mee liegt he.

Jij zei daarnet dat het gevaar bestaat dat het wat kinderachtig zou zijn?

Draco: Nee dat het gewoon gevaarlijk zou zijn dat het de normale artikels van de geschreven pers zou vervangen. Dat het dan te beknopt wordt en dat je de mensen geen puur objectief goed gefundeerd artikel geeft.

Dus jij vindt zo'n visualisatie niet objectief?

Draco: Jawel sowieso wel, maar ik vind gewoon het als extra positief en leuk, maar het zou gevaarlijk zijn als de mensen enkel de animatie checken en op die manier niet de volledig informatie krijgen en dan niet het juiste beeld krijgen.

Mis jij dan de journalist die als bron zijn verhaal doet?

Draco: Ja, gewoon een goed gestructureerd artikel met alles in dat je het goed kunt lezen en dan kan je het met kaartjes wat oprispen en verduidelijken. Het bestaat dat je online artikels hebt en dat ze alles van in het begin uitleggen, maar dat per prentje één of twee zinnen is. Da's veel te weinig informatie en dan kun je denken "ik weet alles, terwijl er veel meer aan de gang is en dan heb je niet de juiste klare kijk.

Dus jij hebt wel veel vertrouwen in de journalist?

Draco: Ja het hangt er van af wat je leest, ik vertrouw de meeste journalisten wel, misschien is dat niet altijd zo slim.

Heeft de rest veel vertrouwen in de journalistiek?

Tops: Ja je moet uiteindelijk wel want het is de enige manier waarop we dingen binnen krijgen. Maar als je dan kijkt naar Rusland of Noord-Korea, daar wordt alles zo gemanipuleerd. Hoe weten wij dat dat bij ons niet gebeurt? Allez dat is bij ons niet, maar zij denken bij hen ook dat dat niet zo is.

Jenny: Ik weet het niet, ik heb daar zo vaak een dubbele mening over omdat ik weet dat er wel veel wordt gemanipuleerd. Op den duur begin je bij bepaalde dingen die in België zijn gebeurd... Allez 't is wel gebeurd, maar alles wat er rond verteld word, is dat wel waar?

Draco: Dat is het verschil als je buitenlands nieuws vergelijkt met binnenlands, als je binnenlands nieuws leest in een binnenlandse krant, dan weet je dat een artikel uit De Morgen misschien iets meer links gekleurd kan zijn dan in Het Nieuwsblad of zo, je weet dat op voorhand, maar meestal buitenlands nieuws is redelijk objectief, omdat dat allemaal van Reuters komt en zo en da's gewoon vertaald. Je ziet vaak dat die artikels bijna allemaal hetzelfde zijn, dus ik denk dat je daar wel iets zekerder kan zijn van je stuk.

Tops: Ik denk wel dat journalisten iets te gemakkelijk om gaan met hun bronnen en zomaar dingen overnemen. Zeker nu, alle berichtgeving, hoe snel is alles er, terwijl, hoeveel tijd hebben ze om alles na te kijken?

Zouden jullie dan vertrouwen hebben in een visualisatie? Hoe denken jullie over de bron van zo'n visualisatie?

Marcel: Ja al die namen, je gaat dat toch niet direct uitvinden, je gaat die toch wel van ergens halen?

Fleur: Ik vertrouw zo iets ook meer omdat er ook meer tijd in kruipt om zo'n artikel te schrijven en dikwijls moet iets nu zo snel geschreven worden, alles is zo rap en dat zal in de loop van de dag wel aangepast worden. Maar zo'n visualisatie dat zal nooit zo snel er bij komen, altijd de dag nadien of twee dagen nadien als duiding, of efkes ter opfrissing of als je het gemist hebt. Doordat ik denk dat er meer tijd in kruipt, vertrouw ik wel dat dat juist gaat zijn.

Jenny: Dat kan ook heel snel aangepast worden he. Als ze in het nieuws iets verkeerd zeggen, dan moet je al wachten tot het volgende nieuws, of als je daar dan niet hebt naar gekeken dan weet je het niet. Dus ja, als je dat online ziet, is dat heel snel geregeld.

Draco: Moest dat bijvoorbeeld op De Redactie staan of De Standaard, dan zou ik dat volledig vertrouwen. Op News Monkey of De Wereld Morgen, iets meer losse media die het niet te nauw nemen, dan kun je nooit zeker van zijn dat het compleet betrouwbaar is.

Daar net zegden jullie "beelden zijn belangrijk" Hadden jullie er toen al aan gedacht dat als ik "visualisatie" zei dat het zo iets zou kunnen zijn?

Veel: Nee

Tops: Ja, bij iets visualiseren heb ik altijd meer een schematische voorstelling in mijn hoofd in plaats dan een stroom van foto's. Zeker voor informatie is iets simpeler voorgesteld duidelijker dan dat het foto's zouden zijn. Dat zijn dan vage beelden en zijn allemaal verschillend en dan zou je er nog bij moeten zetten wat de persoon zou moeten doen. Terwijl nu heb je het prentje en da is de informatie. Terwijl een foto, dat is zo wat... De foto zelf geeft niet...

Hoe komt het denken jullie dat daar voor de rest niet aan wordt gedacht? gewoon omdat het nog niet veel gebruikt wordt?

Jenny: Ik had dat wel kunnen denken.

Draco: Ik was aan niets aan het denken.

Fleur: Ik dacht dat je videofragmenten ging laten zien of foto's, maar ik had niet aan zo'n grafische weergaven van informatie gedacht.

Wie zou dit dan lezen als het in je newsfeed komt.

Allen: Ja, ik zou het wel is bekijken.

OK dan stel ik voor dat we nog even overlopen wat er gezegd is geweest. We zijn die zes termen samen zo wat overeen gekomen als wat een oorlogsartikel zou moeten zijn voor jullie om er op te klikken. Is dat wat hetzelfde gebleven nadat jullie de visualisatie hebben bekeken? Zou je iets veranderen? Zou je iets toevoegen? Zou je iets weglaten? Blijft het hetzelfde?

Tops: Ja het overzicht, dat het beelden kan, op zo'n manier. Maar ik denk niet dat het ene het andere mag vervangen.

OK, is er nog iets gezegd geweest dat jullie heel belangrijk vinden? Willen jullie nog iets toevoegen?

/

OK. Het was de derde focus groep, kan er iets duidelijker?

Allen: Nee.

k.4 Focusgroep 17 april – Transcriptie

respondenten ontvangen informatiebrief en tekenen informed consent

Ik zal efkes jullie allemaal welkom heten. Dag allemaal, merci om te komen. Merci ook om naar Gent te komen. We zijn goed op tijd begonnen dus het zal zeker om 5 uur gedaan zijn. Mijn onderwerp is engagement tegenover nieuws: lees je veel, wil je vele lezen of denk je “dat interesseert mij niet meer” en hoe dat visualisatie daar bij zou kunnen helpen. Zijn daar nog vragen over? Is dat ongeveer duidelijk? [instemming] Het zal zijn eigen ook wel wat uitwijzen. Jullie worden ook opgenomen, zowel met de camera, als met de dictafoon als met de laptop. Het zekere voor het onzeker nemen. Het wordt anoniem verwerkt, dus jullie zullen soms wel jullie naam moeten, maar dat is zodat ik wat jullie zeggen kan koppelen aan andere resultaten. Dat ik dat nog weet. In de thesis zelf is het dus volledig anoniem. We gaan eigenlijk gewoon een soort van groepsgesprek hebben waarbij ik niet echt ga meedoen, ik ga eerder leiden. Als jullie vragen hebben zal het interessanter zijn om die aan elkaar te stellen, aangezien het niet de bedoeling is dat ik er op antwoord. Ik ga wel vragen stellen, maar ik ga er niet op antwoorden. Zoals ik al in de brief zei, er zijn geen foute antwoorden. Jullie mogen echt alles zeggen wat jullie denken, da’s echt superbelangrijk. Niet te veel Tourette toestanden please. En wees gewoon wat lief voor mekaar, maar dat komt wel goed denk ik. Ok, dan gaan we beginnen.

De eerste vraag die ik aan jullie wil stellen is hoe jullie op de hoogte gebracht worden van de actualiteit.

Padma: Internet en krant.

Merope: Facebook, HLN.

Albus: 9gag ook, HLN.

De website dan?

Padma: Ja de website.

Malfidus: Ja bij 9gag staan daar wel nog zotte dingen tussen, gelijk dat vliegtuig, ik had dat niet gelezen in de gazet maar op 9gag.

Merope: Zijn dat niet alleen moppen?

Padma: Maja de actualiteit wordt daar wel in verwerkt he.

Albus: Misschien wel wat smakelozer als anders, maar je weet het dan wel he.

Merope: HLN is ook vrij smakeloos.

Padma: Ja die commentaren daar altijd op, da's hilarisch.

Nog andere dingen dan HLN en 9gag?

Padma: De krant thuis, maar da's enkel in het weekend.

Malfidus: De Standaard elke dag, zowel gedrukt als op het internet

Albus: Ja da's een goeie pauze tijdens het studeren. Of Metro op de trein.

Padma: En soms tv ook, het nieuws dat opstaat.

Sybilla: En ook als mensen gewoon praten over de actualiteit bij u thuis.

Gaan jullie echt zelf op zoek naar nieuws, actief?

Padma: Ja HLN moet je intypen dus... Dat doe ik 's morgens bij 't ontbijt.

Albus: Soms ne Metro, als je dat echt bewust pakt omdat je weet dat je u anders toch gaat vervelen op de trein.

Merope: Ik ga niet echt op zoek zelf, ik denk dat dat eerder Facebook is.

En op wat klik je dan, wat zorgt er voor dat je op iets klikt en het niet laat voorbijgaan?

Padma: Vooral bizarre dingen.

Sybilla: Titels, als iets heel onduidelijk is klik je ergens op om het wel te weten.

Padma: Of tips, ik heb vandaag 12 tips die je kan doen met koffiefilters gelezen op HLN, superhandige tip.

Malfidus: Wat dan?

Padma: Keiveel echt nuttige ding...

[uitweiding over wat je kan doen met koffiefilters]

Waar gaan jullie niet op klikken?

Albus: Politieke shit.

Padma: Ik ook niet, daar zou ik niet op klikken.

Merope: Ook van die sensatie huiselijke toestanden, drama's en zo. Wel als het echt drama drama is, maar niet als het gewoon is van "kijk hoe deze man zijn vrouw ten huwelijk vroeg" of zo.

Het mag dus wel sensatie zijn, maar het moet choquerend zijn?

Merope: Ja goeie sensatie

Albus: En bizar ook gelijk Padma zegt, er moet een hoek af zijn.

En politiek nieuws niet zei je?

Petunia: Ik wel, met dat ik er met school over lees begrijp ik het meer.

En hoe komt het dat jullie dat niet interessant vinden?

Merope: Omdat ik het niet snap en er niet mee mee ben.

Sybilla: Het gaat ook altijd zo verder op het vorige probleem.

Merope: Als het verkiezingen zijn doe ik dat wel nog, dan ben je nog op de hoogte.

Albus: Financieel nieuws ook niet.

En oorlogsberichtgeving?

Padma: Ook eerder niet, pas op da's te zien.

Petunia: De grote lijnen.

Albus: De helft van de tijd hebt je 't precies al gehoord he, da's erg ma je hoort "er is weer zoveel man doodgeschoten".

Petunia: Ja op den duur is dat "een aanslag: check".

Padma: Ja ik lees de titel wel.

Petunia, jij klikt er wel soms op?

Petunia: Alleen de grote lijnen, overzichten en zo, zo is iets gekomen.

En raakt het jullie dan nog?

Malfidus: Jammer genoeg niet.

Albus: Minder, ik vind die vliegtuigramp dan choquerender.

Malfidus: Da's omdat dat dichterbij u staat, die oorlog in Syrië en Irak en zo op den duur word je daar aan gewend. Irak is al bezig van 2001, da's al 14 jaar van 't zelfde. Altijd aanslagen daar en daar, als er dan is 150 West-Europeanen tegen een berg vliegen, dan is dat "wattefok".

Albus: Maar, 't helpt wel om er is bewust van te blijven, dat je zo soms is beelden en zo ziet, dat er nog steeds oorlog in Syrië is.

Merope: Ja en ook zo Europese IS strijders, wil je dan weer wel allemaal checken. Inderdaad anders is zo iets ver van u bed en dan doe je dat niet. Allez, ik toch niet.

Je zei hiernet ook "politiek ik begrijp dat niet", is dat bij oorlogsberichtgeving ook zo?

Petunia: Ja dat heeft toch vaak een politieke achtergrond, en da's soms ook zo totaal niet duidelijk, wie is er tegen wie aan het vechten.

Albus: Je weet ook niet wat ze willen allemaal he.

Padma: Geen vrede alleszins.

En gaan jullie dat dan bewust negeren?

Merope: Soms wel denk ik. Van die godsdienstoorlogen vind ik superfrustrerend. Ik denk dat ik dat dan wel vermijd om zo'n dingen te lezen.

Padma: Ja je kunt er toch niets aan doen, je weet dat dat er is, je kunt er niets aan doen.

Sybilla: Misschien dat je dat onderbewust, bewust mijdt.

Is dat denken jullie een probleem dat ruimer is dan bij jullie. Is dat algemeen?

Padma: Ik denk dat wel, want ook gewoon omdat het zo ver van hier is, Je kent niemand die daar naartoe gaat of zo dus...

Sybilla: Aan tafel als het over nieuws gaat of zo heb ik nog nooit mijn papa de oorlog in kweet niet waar horen vermelden. Maar dan wel bijvoorbeeld die vliegtuigcrash.

En dingen die dan dichterbij gebeuren bijvoorbeeld in Oekraïne, dat is dan Europa.

Merope: Dat vind ik wel interessant, da's actueler en nog niet zo afgezaagd.

Malfidus: Da's toch al even lang bezig als IS? Als er daar iets gebeurd is het wel nice, choquerender bedoel ik he.

Albus: IS wordt ook zo gemakkelijk gecategoriseerd omdat dat het Midden Oosten is en Midden Oosten heb je al gezien Oekraïne da's is iets anders, dichterbij.

Kan daar iets aan gedaan worden, denken jullie? Moesten jullie hoofdredacteur zijn en jullie zouden het publiek meer geëngageerd willen maken, wat zou je dan veranderen?

Padma: Tja je kan het moeilijk anders brengen he, je kunt het moeilijk leuk maken.

Sybilla: Op HLN ging het ooit is over een oorlog, hoe dat begonnen was en zo, zo algemeen.

Padma: Ja die basisdingen.

Padma jij zei 'je kan het niet leuk maken'. Kan je op een andere manier het publiek mee krijgen?

Padma: Behalve wat meer overzicht, nja... Schema's maken inderdaad "dan is het begonnen", zo heel simpel.

Malfidus: Je kunt niet elke dag schema'kes maken he.

Albus: Maar je kunt wel efkes wachten en dan veel informatie, goed gebundeld...

Petunia: 't Komt elke dag in 't nieuws, 't steekt misschien op den duur wat tegen, tegenover als dat één keer om de twee weken IS is...

Sybilla: Getuigenissen vind ik tof om te lezen, hoe die mensen daar het meemaken.

Ik zou graag hebben dat jullie even terug denken aan de laatste keer dat jullie geconfronteerd zijn geweest met een bericht over oorlog en dat jullie beslist hebben om dat niet te lezen. Ik zou graag de redenen horen van jullie waarom je er niet op geklikt hebt.

Malfidus: Toen de IS strijders in Aleppo dat museum zijn beginnen vernietigen dacht ik "hoe dom moet je zijn, ik ga het gewoon laten". Dingen beginnen vernielen uit pure razernij en domheid. Ik dacht ik ga er geen aandacht aan besteden, het is zo al erg genoeg.

Sybilla: Vorige week was dat zo, een bevolking zat ingesloten tussen twee groepen en dan was dat gewoon te ingewikkeld, dus dacht ik van ik ga het niet lezen.

Albus: De universiteit waar onlangs is geschoten, het klonk weer gewoon als ja zoveel en dan heb ik dat geskipt. Het leek mij gewoon weer hetzelfde, het was weer te ver van mijn bed.

Petunia: Ofwel interesseert het mij en lees ik het, en onthoud ik er iets van, ofwel interesseert het mij niet.

Wat interesseert u dan? De vraag omgekeerd gesteld dan, als je iets ziet in uw newsfeed, op de pagina van HLN, waarop ga je dan wel klikken, oorlog gerelateerd.

Petunia: Ik denk niet als ik het gevoel heb dat ik het al is gelezen heb, zo niet van het is weer...

Merope: Ja als je 't gevoel hebt van "het is weer een zelfmoordbom" en "'t is al gebeurd". Maar dat van die universiteit, dat vond ik nu wel interessant. Soms ook dat ik er niet aan begin, omdat ik dan wil weten wat er juist achter zit en dan zou ik er veel te veel tijd in steken om te achterhalen wat er nu juist gebeurd is en dan doe ik het ook niet omdat ik er geen tijd of goesting voor heb. Te veel informatie.

Bij Kenia zou je het dan wel doen?

Merope: Ik denk het wel, als ik zo niets aan het doen ben.

Petunia: Ik heb het gelezen toen.

Sybilla: Is dat ook niet eerder omdat dat over leeftijdgenoten gaat? Je associeert dat.

Petunia: Ja ik denk dat wel, dat spreekt op een andere manier aan. Dichter bij uw leefwereld.

Padma: Ja je zit zelf ook op unief he.

Petunia: Dat lijkt dichter.

Ik heb hiernet gehoord bij jou Sybilla dat overzicht wel iets is dat je aanstaat. Is er dan nog iets dat er voor gezorgd zou kunnen hebben dat je wel iets lees?

Sybilla: Ook voor school bijvoorbeeld, als ik het moet kennen dan zal ik alles snel nog is lezen.

Padma: Ik vind alleszins van die zotte foto's van keiveel mensen die aan het bloeien zijn, vind ik eerder afschrikkend, dan klik ik daar echt niet op.

Merope: Dan ben je ook gewoon gedegouteerd van "waarom moeten ze zo iets tonen".

Sybilla: Zoals die homo die van dat dak werd geduwd, daar heb ik niet naar gekeken omdat ik iets had van...

Padma: Ik heb het bekeken, maar ik was echt gedegouteerd.

Lau: Ik heb dat wel gezien.

Merope: Was daar een filmpje van?

Malfidus: En toch ook een filmpje dat ze die kerel zijn kop afschieten?

Hebt gij dat dan gezien Malfidus?

Malfidus: Den helft en dan dacht ik, ik ga toch stoppen. Ik wil mijn jeugdigheid nog een beetje houden.

Nog iemand die dat gezien heeft, of bewust niet gezien heeft?

Sybilla: Ik heb wel de onthoofding gezien en op HLN kon je het niet bekijken, maar Eline had het opgezocht op het internet dat je het wel volledig kon bekijken. Dan heb ik dat wel bekeken, maar erna ben ik weggestapt. Je snapt da niet.

Merope: Bij Charlie Hebdo heb ik op Live Leak gezien. Als ze die politie afknallen.

Padma: Ma da was zot, da was in Parijs, da volg je superhard.

Malfidus: Ze kunnen hier sebiet ook buiten zitten.

Petunia: Ik heb dat ook gewoon op het nieuws gezien, dus je zet niet halverwege uw nieuws af. Als ze zeggen 'niet voor gevoelige kijkers', 't is niet dat je dan efkes vijf minuten...

Malfidus: Ma dan hebben ze ook niet de volledige beelden laten zien he. Dat was met die wazige stukken en zo. het gore deel laten ze niet zien. Op LiveLeak kunde alles zien.

En nu terug wat meer over oorlogsberichtgeving. Als jij het voor het zeggen zou hebben, wat zou je dan veranderen? Zou je dan niet luguber maken of net wel?

Malfidus: Je kunt dat ook niet niet luguber maken.

Padma: Gewoon geen gruwelijke foto's.

Sybilla: Maar dan gaan mensen dat niet beseffen, dat dat echt neig is. Zo misschien afwisseling, dat ze eerst uitleg geven en dan na een maand of zo... Als je dat continu elke dag doet is dat gewoon...

Nog iets dat je zou veranderen?

Albus: Misschien minder focussen op slachtofferaantal of zo? Nekeer meer over de daders? Waar was het precies dat ze het hebben gedaan in plaats van altijd... Allez da's erg dat er zoveel doden zijn altijd, maar dat is misschien te repetitief als het altijd over het aantal doden gaat.

Je krijgt nu een minuut of 5 om na te denken en in een paar woorden, een puntje of 5 op te schrijven wat berichtgeving over oorlog het lezen of het bekijken waard maakt. Welke kenmerken heeft een bericht over oorlog waardoor jullie er op gaan klikken?

Albus: Ik had nieuwe ontwikkelingen ofzo. Vermeldbare nieuwe ontwikkelingen binnen een conflict. Maatregelen van westerse landen, als de EU dat doet of zo.

Als het over een niet-Westers land gaat dan?

Albus: Voorpagina-nieuws, en als het iets is over kernwapens of chemische wapens. En als er een speciale foto bij staat, niet per se luguber, maar dat je wil weten wat de context is.

Padma: Als je ziet dat iets keiveel gedeeld is of veel reacties heeft, ga ik er sneller op klikken, Als er onder de titel een samenvatting staat en als dat duidelijk is ga ik ook verder klikken. Dan als het artikel zelf er duidelijk gestructureerd uit ziet, met opsommingen of schema's of gelijk wat. Maar niet zo een groot stuk doorlopende tekst.

En als er veel basisinformatie in staat, maar dat weet je pas als je het gelezen hebt...

Malfidus: Gelijk Padma zei, als je bijvoorbeeld op u newsfeed kijkt, de korte info onder de titel, als die u aanspreekt ga je gemakkelijker er op klikken. Als de titel van het artikel zelf u aanspreekt dan ga ik er ook al gemakkelijker op klikken.

De foto is ook belangrijk. Beeldmateriaal, soms kan je hetzelfde artikel op De Redactie zien of dan lezen op HLN. Ik ga dan eerder naar De Redactie kijken, ik vind dat precies aangenamer. En in de krant zelf wetenschappelijke artikels opzoeken. Vanuit interesse.

Merope: Bij mij gaat het neig afhangen van of ze de plaats vermelden, dat ik weet waar het ligt of zo. Da's dubbel want als ik wel zin heb om te weten waar het ligt ga ik het wel opzoeken. Ik denk dat het bij mij neig afhangt van of ik zin heb om informatie op te slaan of niet. Als het afwijkend is van wat elke dag gebeurt ga ik het lezen. Een positieve ontwikkeling ga ik ook altijd lezen, in plaats van altijd de drama en ook nog, als ik het al is heb zien passeren en dan nog is, dan denk ik "haja het is precies wel belangrijk" en dan ga ik het lezen.

Petunia: Ik had duidelijkheid. Als ik een titel zie en ik denk "als ik het lees ga ik het begrijpen". Dat je het verhaal van twee kanten hoort. Dat je begrijpt waarom. Ook dat het niet altijd hetzelfde is: weer tien doden, weer aanslagen,... Als ze een link leggen naar de situatie thuis, dat je u iets meer betrokken voelt, op de een of andere manier. En veel informatie op compacte plaats, opsommingen of zo.

Sybilla: Een overzichtelijk artikel, een korte uitleg zoals Padma zei. Foto's maar dan niet te luguber, gewoon om interesse te krijgen. Bijvoorbeeld ook als er een discussie ontstaat onder het artikel, een discussie van twee meningen, dan vind ik dat ook altijd plezant om te lezen en te zien en te vergelijken volgens mijn standpunt. Als het over iets gaat waarover ik al iets weet vind ik het ook wel toffer en als er een link is naar u persoonlijk leven, als je er persoonlijk mee betrokken zijt.

Ok, dan mag je u aan een computer zetten. Er ligt een blaadje naast. Liefst nog niet omdraaien. Dat is een visualisatie en die is interactief. Je gaat dus kunnen klikken. Ik moet welk nog zeggen dat je enkel mag

klikken op de dingen als er een handje verschijnt. Als u pijltje over gaat naar een handje. Anders ga je gewoon naar de volgende slide en dat is niet de bedoeling. Je krijgt twee minuten om eerst gewoon is te kijken en erna ga ik jullie nog een minuut of 5 à 7 geven om de vragenlijst in te vullen.

Malfidus: En wat is de bedoeling? Je moet alles inhouden?

Nee zeker niet, je gaat de visualisatie altijd mogen openhouden. Het is gewoon een scorelijst over bepaalde elementen. Het is geen quiz of zo. Kijk er gewoon naar, doe er maar mee wat je wilt. Boeit het niet dan doe je er niets mee, maar ga maar u gang.

Is dat wat gelukt? Wat vond je er van van zo iets?

Merope: tof

Padma: Ja ik vond dat ook tof.

Sybilla: Nog vrij choquerend soms, gelijk Antwerpen waren er echt veel.

Padma: Ik heb eerst op Gent geklikt.

Merope: Ik eerst op Lokeren.

Malfidus: Ik ook.

Waarom?

Merope: Da's het dichtste bij

Asrid: Dat waren twee Belgische namen ook.

Padma: Ja zoals Bryan De Mulder, van die niet...

Merope: In Kortrijk.

Sybilla: En ook zo die kindjes.

Padma: Die minderjarigen he, dat vond ik wel duidelijk. Die legende van eh, die minderjarigen, dat zag ik direct, die kleinere.

Albus: Ook cool dat het met allemaal verschillende pictogrammetjes was en zo.

Padma: Ik heb wel een paar keer moeten goed kijken, dat was dat met dat het én cel was én iets anders, dat het niet direct overeen kwam, maar zo moeilijk was dat nu ook niet.

Merope: Ik vond het ook tof als je bijvoorbeeld die Sharia4Belgium had, dat ze dat efkes uitleggen daarnaast.

Padma: Dat was een kort stukje dus je leest dat.

En zijn jullie al vaak zo iets tegengekomen?

Padma: Nee nog nooit.

rest: Nee

Petunia: In musea hebt je dat soms, maar dan niet over het nieuws.

Dat bestaat inderdaad nog niet zo veel in België.

Merope: Da's wel cool.

De vraag bij mij is dan "zou zo iets meer helpen om jullie geëngageerd te krijgen tegenover nieuws?"

Allen: Ja

Merope: Je kunt daar ook zoveel op klikken als je wilt, je kunt zo veel opslaan als je zin in hebt. Je kunt da houden bij die aantallen, want ik had eerst zelfs niet door dat je op die namen kon klikken.

Waren er nog die dat niet doorhadden?

Albus: Ja ik was efkes in de war ook.

Malfidus: Ik wist niet dat je kon doorklikken, dan ben ik teruggegaan.

Het was de bedoeling dat jullie doorklikten op 'terug' en 'verder' en op de steden.

Padma: Maar zo heb ik het gedaan hoor.

Hoe zijn jullie nog te werk gegaan? Jullie hebben op de steden nabij geklikt?

Padma: En ook waar er veel waren, zoals Antwerpen.

Malfidus: En ook zo Malle. Wie gaat er uit Malle of all places naar Syrië gaan vechten? Er zit daar ene muttekop. Ook allemaal veel broers en zusters.

Padma: Dat vond ik ook goed aangeduid. Schoonbroers en neven.

Malfidus: Ik snapte 'De Blokkendoos' niet, één van die mannen is verdacht door de blokkendoos.

Padma: Het zou misschien cool zijn als je daar nog is op zou kunnen klikken en dat je daar dan nog een artikel vind dat er over gaat.

Merope: Voor wie echt heeeel veel informatie wil.

Malfidus: Voor wie veel tijd heeft.

Ik heb gezien dat jullie nu zo wat gedaan hadden voor de tijd. Of was er nog iemand bezig?

Merope: Ik was wel nog bezig.

Petunia: Da's te zien, je kunt daar zo op blijven klikken.

Padma: Ik heb ook niet alles gelezen he.

Merope: Ik zou meer zo'n dingen doen dan heel de tijd Facebook af te scrollen of zo.

En zou je dan langer op gezeten hebben als je er op zou geklikt hebben via FB?

Padma: 't Zelfde, denk ik.

Sybilla: Ik langer.

Merope: Ik ook wel langer.

Albus: Maar gewoon, dan moet je u echt ook wel interesseren ergens eh, willen weten wie uit welk stad komt en wie wat heeft gedaan. Da's mss wel al beter dan zo'n droge tekst.

Hoe zat het met tekst? Hebben jullie alles gelezen van tekst?

Padma: Het meeste

Petunia: Wat ik tegengekomen ben.

Padma: Ik las het wel altijd zo links van de figuurkes.

En mis je nog meer tekst?

Padma: Awel ik zou dat ook niet erg gevonden hebben, 't is tof dat het veel prentjes zijn en met klikken en zo, maar dat mag eigenlijk nog net iets meer.

Wat voor tekst dan?

Padma: Uitleg, er dieper op in gaan

Merope: Er mocht wel meer tekst, maar ik zou niet weten wat... ik zou het wel lezen, maar 't is niet van "die informatie mis ik".

Wat vonden jullie van het feit dat het interactief was?

Padma: Dat vond ik een pluspunt, omdat je zelf ook kiest, zoals bij die steden, je kijkt eerst is naar Gent omdat ik dat interessant vond.

Merope: Als je een artikel gewoon hebt, kan je moeilijk de alinea's skippen omdat je denkt dat het minder interessant is, misschien is het wel interessant daar. Hier kunt je gewoon zelf selecteren wat je wilt zien en wat niet.

Albus: Ik zag soms het overzicht niet. Ik wist niet goed of ik nu alles had gezien. Dat was wat frustrerend bij mij, dat ik niet wist van "ben ik ergens vergeten doorklikken?". Da's dan wel als je het volledig wilt gezien hebben.

Hoe hebben jullie scores gegeven? Hebben jullie iets heel hoog of heel laag gegeven?

Malfidus: Ik een 6 op "is de visualisatie interessant en innemend". In het begin, de eerste keren dat je klikt is het wel tof. Het is interessant he, daar niet van, maar innemend zou ik het niet direct noemen. Omdat je als je een beetje de gazet lees weet je dat er overall wel volk vertrekt, dus super innemend is het niet.

En hoe zou jij het dan innemender willen maken?

Malfidus: Foto's van de personen zelf, in plaats van zo... pasfoto's.

Zou je dat een meerwaarde vinden? Miste je het feit dat het niet zo innemend is?

Malfidus: Nee dat niet per sé, het zou gewoon innemender geweest zijn àls...

Albus: Ik denk dat het ook gewoon van het moment af hangt, ik was nu niet zo geïnteresseerd, misschien daarmee dat ik wat lage scores heb gegeven. Een 5 op het doel van het verhaal. Ik wist gewoon niet, gaan we ergens naar toe of is het gewoon de informatie die je krijgt. "Hier is de informatie en je mag weten wat je wilt weten". Ik wist niet goed of er een bepaalde opbouw was, of we ergens naartoe gingen. En de rest is meer omdat ik er vandaag niet in geïnteresseerd ben, want in principe, 't is allemaal mooi he en goed gemaakt. Tis niet dat ik kritiek heb op het ding. Maar ik dacht, het is aan het opbouwen maar dan was het vooral brede informatie over het fenomeen dat inderdaad beschreven stond. Dus uiteindelijk was het wel wat het zei dat het was, maar ik dacht gewoon dat het een verhaaltje ging zijn of zo.

Had je dat leuker gevonden?

Albus: Da's altijd inderdaad tof als er zo een lijn in zit, maar ik weet niet of dat voor elk onderwerp gaat. Ik kan niet zeggen of dat bij dit een minpunt was of gewoon een feit dat je moet aannemen. En ik zeg het, ik was wat verloren, dus daarmee dat ik het bij het navigeren een minder punt heb gegeven.

Merope: Ik heb dat ook wat minder punten gegeven, omdat ik dat niet echt door had. Maar eens je het weet had ik wel weer dat het makkelijk was.

Albus: Ik had ook eerst bij is het makkelijk een lage score, maar uiteindelijk is het makkelijk te navigeren dus had ik het weer een hoge score gegeven. Dan had ik bij "is het duidelijk" misschien een lager score moeten geven. Ik wist da ook niet goed, zijn dat unief scores, zijn dat middelbare school scores?

Eén van de vragen was ook of het overzichtelijk en duidelijk was?

Padma: Ja ik heb dat een tien gegeven. Het is kei grafisch. Je ziet direct met die pictogrammen en die kaarten... Echt veel duidelijker kan dat niet zijn.

Merope: Wat jij zei van die foto Malfidus, nu is da nog luchtig.

Albus: Ja dat stripachtige da's tof, eenvoudig.

Petunia: Als je geen goesting hebt om te lezen hebt je nog altijd informatie gewoon door te kijken.

Sybilla: Ja tof, een goed overzicht.

Denken jullie dat zo'n visualisatie je informatie kan geven die je uit een gedrukt artikel niet kan halen?

Padma: Je memoriseert het gewoon beter als je het visueel ziet dan dat je het droog leest

Merope: Je zal het er misschien wel kunnen uithalen maar moeilijker.

Merope: De duidelijkheid ontbreekt anders gewoon. Nu heeft het niet zoveel belang als je weet van waar wie komt, maar als je dat met iets anders zou doen is dat wel goed, dat staat daar en dat staat daar. Moest je da met die groepen doen die in Syrië aan het vechten zijn, dan zou ik dat direct door hebben. En kan je dat onthouden waar het zich afspeelt.

Albus: Als je in de krant leest 54 of 2, da's dan wel een verschil, maar dat merk je niet als je zo ineens u pagina ziet vol staan met ventjes.

Merope wat jij zei: als je het doortrekt naar oorlogsberichtgeving in het algemeen, denken jullie dat zo'n visualisatie daar een plaats in heeft? Als je denkt aan de dingen waar je niet op klikt.

Malfidus: Het maakt het wel duidelijker, maar ik denk dat het het ook iets te simplistisch gaat voorstellen. Wat het eigenlijk niet is. Nu ga je het voorstellen als 54 mannekes en je ziet de namen er bij en met de legende zie je wat ze gedaan hebben, waarom ze in het systeem zitten. Maar ik denk dat het wat te simplistisch voorstel dan wat het is. Wat er achter zit of wat gaande is.

Petunia: Het kan misschien wel een basis zijn om erachter meer te weten te komen. Op deze manier hebt je een basis om andere artikels beter te begrijpen en ga je ze misschien sneller lezen.

Albus: Daar kunde misschien wel meer lagen van de bevolking mee aanspreken of zo? Mensen die niet graag lezen.

Sybilla: Het wekt ook wel nog interesse op vind ik.

Merope: Ja het is een begin-ding.

En welke informatie vind jij dan te moeilijk om te visualiseren?

Malfidus: Dat we ze effectief doen in Syrië. Nu staan er wat namen en terug uit Syrië, minderjarig, op weg naar Syrië, maar niet wat ze effectief doen in Syrië. De onthoofdingen... Daar zitten Belgen bij, die massagraven daar zitten Belgen bij, dat verkrachten daar zitten Belgen bij. 'T gaat de mensen meer de aandacht vestigen op het feit wat daar allemaal gebeurt en...

Jullie zijn nog niet zo'n artikel tegengekomen. Daarnet ging het ook over visuele beelden, audiovisueel materiaal. Toen is het ook niet boven gekomen. Is dat omdat jullie het niet kennen?

Malfidus: Denk dat er zo weinig zijn.

Padma: Ik zie dat echt nooit, ik ken dat echt niet.

Merope: Ik ook niet.

Sybilla: Wel een keer van Antwerpen dan was dat ook zo met fotootjes en vakjes.

Dus het moet niet interactief zijn.

Petunia: In de krant hebt je zo vaak kaartjes en zo en dat lees ik ook wel gemakkelijker, gewoon om dat dat zo een overzichtelijk beeld geeft.

Albus: Maar ik heb het ook nog niet vaak op oorlog zien toegepast worden.

Padma: Zeker niet interactief, echt nog nooit gewoon.

Vonden jullie het visueel aantrekkelijk?

Sybilla: Ja met de fotokes, en je hebt ook niet te veel kleuren da's ook wel.

Albus: Da's niet kitcherig.

Padma: Ik vond het echt goed, schoon eigenlijk. Goed eenvoudig.

Als je er iets zou aan veranderen, wat zou dat dan zijn? Dingen die beter kunnen, dingen die weggelaten kunnen worden?

Padma: Soms iets minder basisgericht. Ik vond het wel goed, maar dat je gewoon een stapke verder gaat. Dat je dan effectief nog op iets anders kunt klikken, waar dan eventueel wel nog een artikel staat.

Sybilla: Het zou tof zijn geweest dat als je zo een persoon had in Antwerpen bijvoorbeeld dat je er op klikt en dat je wordt doorverwezen naar artikels over die kerel.

Jullie zouden het interactieve dus gewoon nog wat verregaander trekken?

Padma: Meer informatie gewoon.

Malfidus: Ik wou eerst nog zeggen van uw legende aan te passen. Je hebt dan die tekening en die namen er onder en dan zie je wat dat betekent. Bijvoorbeeld, in de cel/ronselaar, zo die dingen, maar dan wat ze effectief ook gedaan hebben. Onthoofding, beu, dat soort dingen? Da's wel redelijk brut en het gaat mensen afschrikken van er op te klikken, maar...

Merope: Ja dat je kunt klikken op zo verschillende fotootjes.

Petunia: Het is wel tof, bij zo iets, je gaat er zo diep in als je zelf wilt, dus hoe meer er in zit...

De vorige groep heeft met dezelfde informatie één grote infographic gekregen. Dus dan is het natuurlijk moeilijk om steeds informatie bij te geven. Maar jullie zien het bij zo iets wel zitten. Ik heb hier op het bord de samenvatting van de puntjes die jullie daarjuist hebben gegeven geschreven. Dus het moet duidelijk zijn en structuur hebben, multimediaal is altijd een pluspunt. Nieuwe ontwikkeling die er in komen, verschillende visies in het conflict, voorkennis, betrokkenheid en nabijheid en sensatie. Hoe passen die dingen volgens jullie in een visualisatie van nieuws. We zullen misschien beginnen met duidelijkheid en structuur.

Malfidus: Ik denk dat dat wel duidelijk is he. Tis begrijpbaar. Wat belangrijk is bij de meeste denk ik is, je moet niet beginnen zoeken van wat staat er hier nu eigenlijk, je kunt het direct zien. In een keer kijken kun je al een groot deel begrijpen en vandaar uit vertrekken.

Multimediaal, foto's en film, missen jullie dat?

Albus: Ik denk dat het gewoon goed is dat het is iets anders is dan veel tekst. Dat het niet per sé een filmke moet zijn, maar icoontjes of zo.

Padma: Maar zoals we hiernet dan zeiden, als je nog verder klikt dan bijvoorbeeld wel is een foto met een artikel en zo, zoals die ene dat dan iets fout heeft gedaan, wat dat die dan heeft gedaan. Dat zou ik niet erg vinden. Ik vind dat goed als basis en om uit te verterkken

Hebt je dan het gevoel bij zo'n visualisatie dat je denkt "ik mis iets, 't is te weinig"?

Padma: Misschien, te basis.

Het is dus eerder een aankoop punt om mee te beginnen. Nieuwe ontwikkelingen, past dat daar in denk je?

Malfidus: Ik denk dat het vooral goed is voor waar het allemaal mee begonnen is en de link met België aan te duiden, maar om effectief... Ik denk dat dat het wel heel ver gaat brengen en heel druk...

Maar niet bij deze visualisatie per sé he.

Padma: Ja een tijdlijn of zo

Albus: Ja als je het altijd op dezelfde manier er in bij brengt en aannaait dat het steeds langer wordt. Dan kan iedereen op elk moment weer inpikken. Dan leest iedereen op het moment dat hij het niet meer kent. 't Volgende is er ook al bijgezet en dan ben je gans mee.

Petunia: Het kan ook een vergelijking geven van hoe de situatie was op een landkaart en dan heel gemakkelijk tonen hoe het nu is.

Sensatie, vinden jullie dat sensationeel zo iets?

Padma: Eerder niet omdat het met icoontjes is.

Sybilla: Ik vond de titel wel.

Merope: Ook zo dat ze zeggen de staatsveiligheid heeft geen tijd meer voor hun normale zaakjes, dat vind ik ook wel nog sensationeel.

Petunia: Ook als er staat "hij heeft zijn 13-jarige zoon meegenomen naar daar".

En de icoontjes zelf, vinden jullie die sensationeel.

Padma: Sommige wel, die dat dood lagen in een plas bloed.

Zou je dat dan anders voorstellen?

Padma: Ah nee, nee, ik vind dat niet slecht.

Je vindt dat niet per sé slecht sensatie.

Padma: Nee zeker niet.

Albus: Het is beter dan een foto uiteindelijk he.

De verschillende visies, ik hoorde dat iemand het tof vond dat in een artikel de verschillende kanten van een verhaal belicht worden.

Petunia: Op zich gaat dat ook wel. Ergens de achtergrond van de mensen er bij, "is daar iets in het verleden van die persoon gebeurd, die ronselt er ook veel, is dat om een reden". Da's altijd interessant om dat er bij te zetten.

Albus: Of als je begint in het begin, dat je twee paden kunt bewandelen, dat je net die visie volgt en dat je iets hebt van wat is die andere visies da's dan hetzelfde verhaal, maar anders belicht. Dat je kanten van een verhaal, van gekleurde berichtgeving, naast elkaar krijgt.

Malfidus: Dat paden bewandelen da's zo meer van in het begin van waar is het begonnen, waar is het fout gegaan.

Petunia: Ja de basis van iemand zijn visie. Waarom iemand iets doet heeft te maken met wat hij meegemaakt heeft.

Albus: Ik denk dan vooral dat je dat bijvoorbeeld heel goed kunt doen bij het conflict van Israël en Palestina, dat je zo'n infographic gans over de kant van Israël en dan één bij Palestina, dan krijgt je twee keer hetzelfde verhaal, maar op een andere manier verteld.

Sybilla: Ja op die moment snap je de ene kant, maar als je de andere kant hoort snapt je dat ook.

Albus: Dat kun je volgens mij met die tekenjjes ook doen.

Eerder dan bij geschreven tekst denk je?

Albus: Ja misschien als het al heel lang mee gaat gelijk Israël en Palestina, dan is het makkelijker om mensen op die manier een korte samenvatting te geven. Je kunt het nooit zelf gans samenvatten, tenzij je er een boek over schrijft. Als je het het voor het nieuws wilt doen, kun je het denk ik beter zo doen dan met tekst.

Malfidus: Het gaat mensen ook meer aanspreken op die manier. Het gaat zijn "ik kan het snel lezen en begrijpen", in plaats van dat je zo een A4 blad voor u krijgt, ga ik ook al denken.

Het heeft effectief in de krant gestaan in een weekend editie, op een dubbele pagina. Zoiets. Alles wat jullie gezien hebben op één blad.

Albus: Dat zou ik wel nog lezen.

Padma: Ja ik ook, dat spreekt echt aan.

Albus: Dat zijn echt zo korte stukjes tekst, dus je kunt echt zo.

Malfidus: Dat maakt het wel duidelijk.

En als je zo iets op scherm krijgt?

Merope: Da's nog toffer.

Padma: Ja zeker met die interactie.

Malfidus: Zonder is te klein. Met is toch hetzelfde ongeveer?

Padma: Nu kiest je toch zelf wat je leest?

Sybilla: Informatie die je gaat selecteren gaat dichterbij u staan, je gaat minder geneigd zijn om alles te selecteren.

Petunia: Of dat je links boven begint te lezen en ge nooit Maaseik rechtsonder gaat zien. Nu lees je een beetje van Brussel en een beetje van Antwerpen. Ik zou hier minder gemakkelijk afhaken denk ik.

Albus: Dat kan je zo om een smartphone of een iPad of zo zo heel handig verder gaan.

Voorkennis, dat hoort misschien wat bij wat we over structuur gehoord hebben. Iemand zei dat die het pas zou lezen als je al iets van voorkennis had.

Sybilla: Ja da's goed hier want het is basis, ik denk niet dat je hierbij snel gaat afhaken omdat het te ingewikkeld wordt of zo.

Merope: Dat is wel echte voorkennis eigenlijk.

En dan betrokkenheid en nabijheid. Jullie hebben vooral op Lokeren en Gent geklikt.

Albus: Ik ook Maaseik want mijn bomma woont daar.

Vinden jullie dat iets dat zoveel mogelijk aanwezig moet zijn in het nieuws, het feit dat je dat op u eigen kan toepassen.

Merope: Ja, als je er u in kunt vinden is dat sowieso interessanter.

Albus: Dat helpt wel he.

Vinden jullie het werken met icoontjes onpersoonlijk?

Padma: Ja maar ik vind dat eerder positief. Een foto van iemand die naar daar is gegaan zou ik minder aantrekkelijk vinden.

Malfidus: Ja het is minder aantrekkelijk, maar het geeft een persoonlijker beeld van wie het is en hoe hij er uit ziet. Het zijn meestal ook gewoon blanke Vlamingen die twee jaar ervoor een naamsverandering hebben ondergaan.

Merope: Ik denk dat je het nog liever zou willen dat het gewoon allemaal blanke westerlingen zijn dan dat het allochtonen zijn. Voor mij lijken die nog altijd iets meer op mekaar dus da's minder interessant als je daar een foto bij zet, dan dat dat iemand is met blond haar en blauw ogen, dan iemand met bruin haar en bruine ogen. Nu is het voor mij niet nodig omdat ik toch niet zoveel verschillen in persoon zie tussen die mensen.

Sybilla: Ik wou wel die twee Vlaamse namen zien.

Merope: Moesten die er meer verschillend uit zien voor mij zou ik dat interessanter vinden.

Er wordt van iedereen een abstractie gemaakt. Wat vinden jullie daar van?

Albus: Ik kan mij inbeelden dat er mensen zijn die dat racistisch vinden, omdat iedereen met een hoofddoek wordt afgebeeld. Afgebeeld als mogelijke terrorist. Ik kan mij wel voorstellen dat daar vanuit bepaald minderheden klachten op komen.

Malfidus: Er wordt niet mee gelachen, er wordt niets schandelijk over gezegd, als je daar al over zou vallen over een afbeelding.

Albus: Uiteindelijk wordt er wel iets schadelijk over gezegd he, ze zijn lid van terroristische organisaties.

Dat wordt niet bij iedereen gezegd he, er is wel Sharia4Belgium, waarvan de definitie ook niet duidelijk is.

Albus: Ja maar de meeste ofwel zijn in Syrië ofwel gesneuveld ofwel een ronselaar, bij het meeste is het toch een vrij slechte connotatie?

Petunia: Het is niet agressief getekend, maar wel met zo een geweer en die ronselaar, ik kan ergens wel begrijpen... Het is schematisch, je moet ergens...

Albus: Je moet ergens iets duidelijk kunne maken he.

Petunia: Ja je kan ook met rode bollekes en kruiskes beginnen werken.

Padm : Dat spreekt ook minder aan denk ik.

Vonden jullie het dan kinderachtig?

Jo, Padma, Merope: Nee.

Albus: Gestileerd maar duidelijk.

Het is niet dat het overkomt dat je het aan ne kleine moet uitleggen?

Malfidus: Het zou wel makkelijk zijn om het aan ne kleine uit te leggen.

Padma: Maar ja da's positief he.

Sybilla: Ja mijn vader zou er ook naar kijken en mee bezig zijn.

Even een besluitende vraag: op welke manier denken jullie dat dit soort artikel, die visualisatie kan bijdragen tot engagement bij het publiek.

Padma: Voorkennis vooral, en basiskennis en structuur.

Malfidus: Ik denk dat je er ook rap aan went, zoals nu is het nieuw voor ons, da's spannend voor twee weken, drie weken... Als je dat echt bij alles gaat doen, ok da's wel duidelijk, het geeft wel een duidelijk goed beeld van wat er gebeurd en wat er is, maar dat gaat op den duur niet meer spannend zijn denk ik om te lezen.

Sybilla: Zoals met als het vliegtuig in die berg was gebotst kon je bij HLN naar beneden scrollen en kon je zien in welk jaar het meeste vliegtuigongelukken zijn gebeurd, op welk deel van de landing.

Malfidus: Da's ook puur sensationeel hoor.

Sybilla: Ja maar ik vond dat ook gewoon interessant. Zijn er nu minder dan vroeger bijvoorbeeld. Je kon dat makkelijk vergelijken.

Petunia: Ik denk bij zoiets dat je dat misschien wel rap gewoon wordt, maar als je het wilt weten dat je er rap gaat op klikken. De stap is kleiner om er aan te beginnen, je hebt niet het ding dat je alles moet gelezen hebben. Je stopt niet halverwege, maar bij zoiets denk je "ik klik en als ik zo wat een idee heb dan stop ik".

Merope: Je kunt selecteren.

Albus: Ik denk dat het ook handig is bij zo dossiers en zo, dingen die je misschien niet altijd even makkelijk of interessant zijn om uit te leggen zoals kerncentrales en zo, volgens mij kunt je daar wel toffe infographics mee maken die zo wat de geschiedenis of zo schetsen en dan is dat veel toegankelijk om is te checken. Waar gaat het over en wat is dat met die scheurtjes en zo. Je ziet er zoveel berichtgeving over dat je misschien beter een verhaaltje hebt op zo'n manier. Maar inderdaad bij dagnieuws kan je er moeilijk altijd een infographic van maken.

Merope: Misschien is dat daarvoor goed omdat we niet elke dag dat nieuws willen waar niemand mee mee kan, dat er af en toe zo iets verschijnt waardoor iedereen terug mee is.

Wil iemand nog iets vertellen? Jullie waren de laatste groep.

/