

LIFT UP/LIFT OFF
BIEKE CALLEWIER MASTERPROEF UAD '14'15

PILOOTPROJECT DOORSTROMEN BIBLIOTHEEK SPOORWEG PODRECCA INTEFRACE
PODIUM WORKSHOPS NIEUWE MAAKBAARHEID ASIELBELEID BRENNERPAS
VLUCHTELINGEN TAAL & SPEL LEESBAARHEID LANCEREN NIEUWE IJZEREN GORDIJN
PARTICIPATIE IDENTITEIT KEUKEN WINKELS ATELIERS DAGELIJKSE HANDELINGEN
TESTRUIMTE ANKERPROJECT ZIEN & GEZIEN WORDEN OPVANGEN LEERCENTRUM
JOB BEGELEIDING VERLOREN GENERATIES VOLONTARIUS STEPHANE MALKA VISIE
STATIONSBUURT TERRITORIALITEIT BANDEN & BRUGGEN EDUCATIE URGENTIE
MAATSCHAPPELIJK DRAAGVLAK NUANCE MAPPINGS ONTMOETEN INTEGREREN
PUBIEK ONDERSTEUNEN KNOOPPUNTEN ROUTES GEBIEDEN TUNNELS PARTIJEN
THE ELEMENTS OF A CITY TAALCURUS TREFPUNT WERKPLAATS SEIZOENSWERK
ADMINISTRATIEVE BEGELEIDING AL DOENDE LEREN GROENE RECREATIEVE STROOK
ACCLIMATISEREN RELATIES MET OMGEVING UITZENDBUREAU LIFT UP LIFT OFF
INVESTEREN CULTUREN MEERWAARDE UITWISSELEN ERVARINGEN FLEXIBILITEIT
STEPPINGSTONE FLEXIBILITEIT TALUD SEMI-PUBIEK URGENTIE PROGRAMMA
OPLEIDINGEN AGRICULTUUR TOERISME WIJNGAARDEN ORGANISATIES HOTELS
INTERMEDIAR NEXT ECONOMY TUSSENPLATFORM DOORSTROOM AANWEZIGHEID
ONTPLOOIEN INTERACTIE ZIJN NIEUWE PUBIEKE PLEK BIBLIOTHEKEN 2040
LEREN DELEN LEZEN ONDERNEMEN PROEVEN WANDELING BINDEND ELEMENT
VORMINGSPLATFORM INTERACTIEF DOEN UITREIKEN KENNIS CONTEMPLEREN
BERGFLANK RECREATIEF NOODZAAK VRIJE TIJD DOELGROEPEN IEDEREEN
PASSAGE COLLECTIEF GEBRUIK SOCIALE COHESIE CONSULENTEN INTERIMBUREAU
UITLEENDIENST NADENKEN MEDITEREN INFRASTRUCTUUR PLEINEN NIVEAUS
BEVOLKINGSGROEPEN TREFPUNT FIETSRUTE RELATIES SPLITLEVELS LICHT
ATRIUM AFBAKENEN TOEEIGIENEN RAND PAD LANDMARKS KNOOPPUNTEN
PLEINEN HELLINGEN TRAPPEN ARCHITECTUUR HOOGTEVERSCHIL PERCEEL
EERSTE OPVANG ACTUEEL ONTSNAPPEN TOT RUST KOMEN KENNIS LUXES
STOPPLAATS VERTOEVEN SPACE SYNTAX THE NEXT ECONOMY SMELTPUNT
ROB BRUIJNZEELS ATELIERS ONTSPANNEN ONTDEKKEN URGENTIE VISIE
HELPEN LANCEREN EMPOWERMENT NIEUWE PLEK INTERIMBUREAUS LEREN
KNELPUNTEN PLAATSEN TIJDELIJK SCHAKELPUNT PROEVEN ETEN GENIETEN

MET DANK AAN
docenten Jan Maenhout
& Roeland Smits
mentor Jan Schreurs
Marte van Maris
Sara Wastijn

INHOUDSTAFEL

01	BOLZANO/BOZEN	11	NIEUWE PUBLIEKE PLEK
02	STATIONSBUURT	12	BIBLIOTHEKEN 2040 - ROB BRUIJNZEELS
03	ONLEESBAAR	13	VORMINGSPLATFORM
04	MASTERPLAN - BORIS PODRECCA	14	MAPPINGS
05	NIEUWE MAAKBAARHEID	15	TALUD
06	MANIFEST - STEPHANE MALKA	16	BINDEND ELEMENT
07	VLUCHTELINGEN	17	WANDELING
08	VOLONTARIUS	18	SPLITLEVELS
09	VERLOREN GENERATIES	19	BELEVING
10	INTERACTIE	20	BRONNEN

01

BOLZANO/BOZEN

In het noorden van Italië ligt de Zuid-Tirolse provinciehoofdstad Bolzano/Bozen, op het punt waar de rivieren Isarco/Eisack en Adige/Etsch samenstromen en de Dolomieten op de achtergrond liggen. De stad vormt een smeltkroes van twee taalgroepen en culturen, nl. de duitse en de italiaanse.

Je kan er ronddwalen tussen de vele boetiekjes, markten en delicatessenwinkels. Rondom de provinciehoofdstad wordt het landschap gekenmerkt door wijndorpjes en wijngaarden. Door de recente aanleg van een heus fietsnetwerk is Bolzano/Bozen uitgegroeid tot een ware fietsstad.

Het 150 jaar oude stationsgebied is een eiland in de stad, ingeklemd tussen de bergen, rivieren en spoorwegen. Dit stadsdeel is vanuit het historisch centrum enkel bereikbaar door een aantal tunnels. Het is nodig om de buurt te herontwikkelen zodat ze terug kan integreren met de rest van de stad

Een nieuw masterplan voor het gebied houdt o.a. in dat het bestaande spoorwegtraject verlegd wordt en zo plaats maakt voor een nieuwe recreatieve groene as. De huidige spoorweg die nu als een barrière rond het gebied ligt, zal in de toekomst naar een groen tracé veranderen waarin talloze activiteiten kunnen plaatsvinden.



02

STATIONSBUURT

Er is een merkbaar verschil tussen de voorkant en de achterkant van het treinstation. Vooraan het station nodigt een boulevard uit naar het historisch centrum, maar éénmaal achter de reilsporen kom je terecht in een onaantrekkelijk gebied, gedomineerd door industrie en spoorwegfuncties. Daarenboven ligt het gebied in de schaduw van de omliggende bergflank.

Het Bolzano/Bozen station heeft zich gedurende 100 jaar uitgebreid zonder enige stedenbouwkundige planning. De stationsbuurt heeft ondertussen de omvang van een volledig stadscentrum dat fungeert als een stedelijke kloof in de stad.

Een nieuw masterplan moet zorgen voor innovatieve, moderne, duurzame en praktische oplossingen voor de herinrichting van het stationsgebied. Het district moet worden geïntegreerd in de stad. De barrières die zijn gemaakt door de huidige spoorlijn moeten worden opgeheven.

Een converterbaar gebied van 30 hectare zal worden verbouwd in fases. De stad hoopt met de nieuwe buurt moderniteit en internationaal belang uit te stralen. De stedelijke planning heeft doeleinden, zoals de implementatie van uitgebreide groene zones, pleinen, straten, museums, winkels, bedrijfsruimten en residentiële gebouwen.

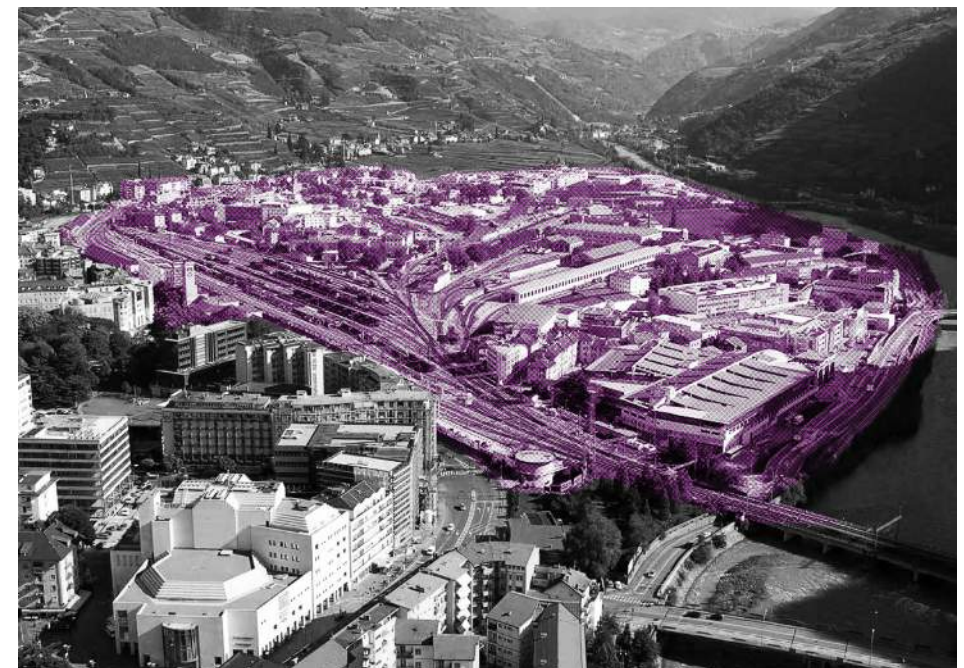
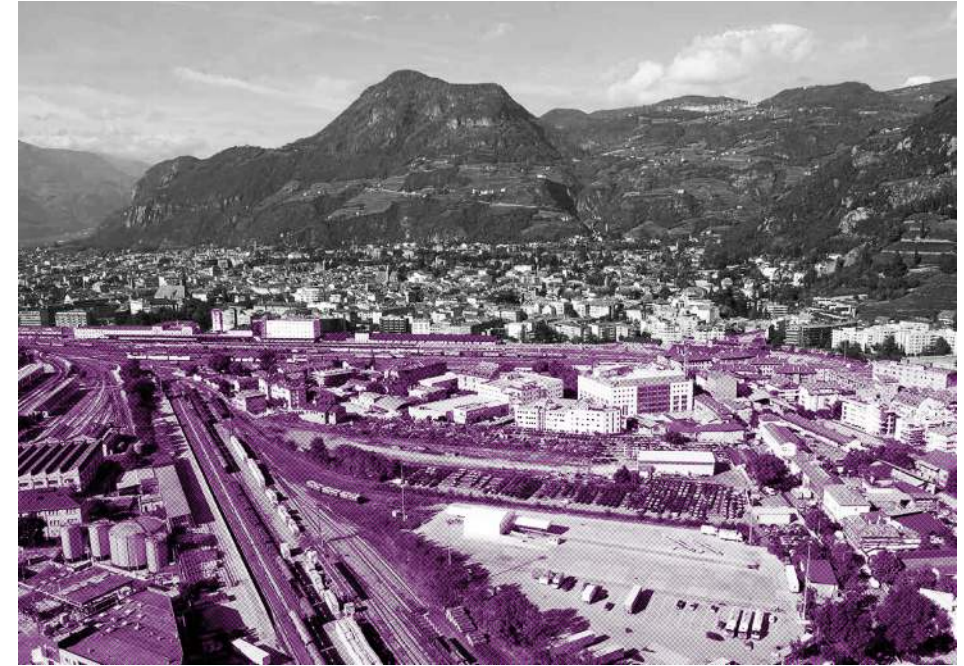

03

ONLEESBAAR

Doordat de industrie en de spoorweg prominent aanwezig zijn achteraan het station geeft de buurt de foutieve indruk monofunctioneel te zijn. Tussen de industriegebouwen en spoorweginfrastructuur verschuilen zich meerdere functies en voorzieningen zoals een cinema, tennisvelden, scholen, wijngaarden, enz. .

De voornaamste reden waarom het gebied monofunctioneel aanvoelt, is de afbakening van de verschillende functies en eigendommen. Je moet enigszins vertrouwd zijn met de buurt. Als buitenstaander merk je deze niet op, omdat alles verscholen ligt achter omheiningen en muren.

De industrie heeft het gebied dusdanig opgeslorpt. Slechts her en der blijft nog een restant van de stad over, die stand probeert te houden door zijn muren op te trekken.

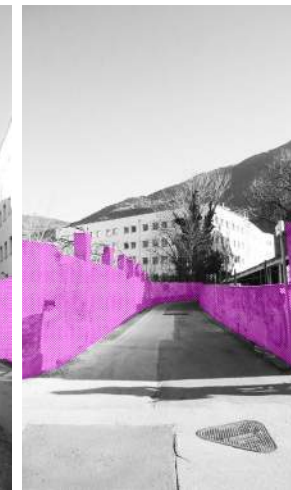
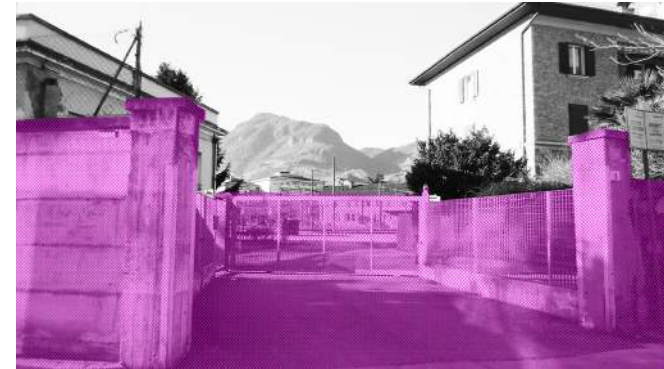
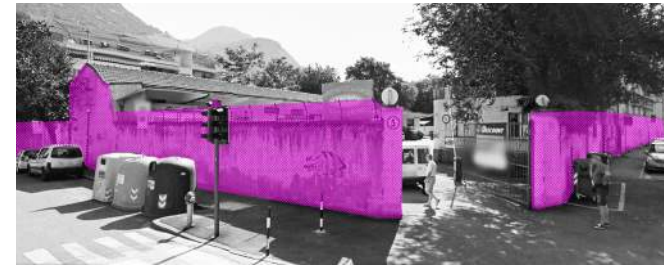

04

MASTERPLAN - BORIS PODRECCA

Voor de herontwikkeling van de stationsbuurt werd een wedstrijd uitgeschreven. Het winnende ontwerp is uiteindelijk dat van stedenbouwkundig architect Boris Podrecca geworden.

Het historische stationsgebouw zal worden geïntegreerd in het nieuwe station en zal zijn functionele en stedelijke betekenis behouden. Het masterplan stelt een verplaatsing van het spoor voor. Het spoor zal binnen het plangebied naar het zuiden verschuiven, waardoor ten noorden van het gebied een directere link zal ontstaan met de oude stad. Door de verplaatsing zullen in het noorden percelen vacant komen te liggen. Nieuwe ontwikkelingen moeten ervoor zorgen dat de binnenstad wordt doorgetrokken tot deze site.

De nieuwe ontwikkelingssites ten zuiden van de nieuwe spoorwegen zullen worden ingericht als een multifunctionele zone met o.a. musea, kantoorruimten, hotels en parking. De vrijgekomen ruimte tussen het oude stationsgebouw en het nieuwe traject zal worden ingericht als een plein met commercieel openbaar gebouw.

Het huidige treintalud vormt momenteel een barriere tussen twee wijken, in het nieuwe masterplan wordt dit een route voor zacht verkeer en recreatieve doeleinden. De nieuwe groene ader moet een bindend weefsel gaan vormen tussen de stationsbuurt en stad.

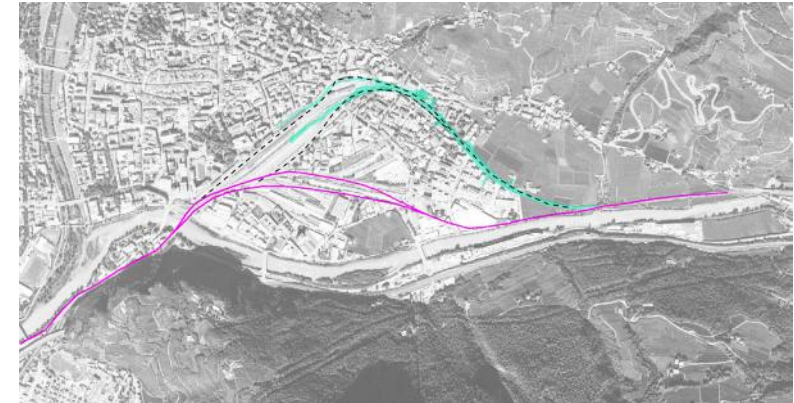

05

NIEUWE MAAKBAARHEID

De nadruk in het ontwerp van Boris Podrecca ligt op grootschalige ontwikkelingen waarbij alles zijn plaats en functie krijgt. Er ontbreekt evenwel ruimte die mensen zich eigen kunnen maken en zelf kunnen invullen. Er is geen plaats voor pilootprojecten, zelfontplooiing en sociale cohesie.

In de eerste decennia na de tweede wereldoorlog geloofde men dat de samenleving bewust en fundamenteel kon worden veranderd d.m.v. ruimtelijke planning. Dit erg ambitieuze maakbaarheidsidee resulteerde al gauw in een nogal monotone, erg functionalistische stedenbouw.

'De mens vereenzelvigd zich gemakkelijk met zijn eigen woning maar niet zomaar met de stad waarin deze zich bevindt. "Ergens thuishoren" is een fundamentele emotionele behoefte - en de associaties die met deze behoefte verbonden zijn, zijn de eenvoudigste die men zich denken kan. Uit "het thuishoren" - identiteit - vloeit de verrijkende ervaring van nabuurschap voort.

- *Howell en Völcker CIAM VIII*

In 1954 schreef CIAM het Manifest van Doorn, waarin zij pleiten voor een stedenbouw die niet louter functioneel is, zoals ze eerder beschreven in het Charter van Athene (1931), maar eerder 'als een materiële vorm van relaties'. Een analyse van een veranderende relatie tussen architectuur en stedenbouw volgde. Een leefomgeving is niet langer meer een opstelsom van functies, maar van relaties.

De nieuwe maakbaarheid is bescheidener dan voorheen en betreft genuanceerdere ingrepen. Projecten willen vanuit deze vernieuwde maakbaarheid niet de wereld veranderen of de maatschappij op zijn kop zetten. Ze willen wel betekenisvol rommelen in de marge.



LEVINSKI LIBRARY-YOAV MEIRI ARCHITECTS TEL-AVIV



DYNAMO METAL WORKSHOP - PHALT ARCHITECTEN ZÜRICH

06

MANIFEST - STEPHANE MALKA

Stephane Malka is een architect die zogezegde 'pretentieuze' gebouwen en hun monumentaliteit in vraag stelt. Hij ijvert voor gebouwen waar spontane sociale cohesie mogelijk kan zijn.

Hij benadrukt vooral dat mensen die in de marge van de maatschappij beland zijn, ook hun plaats moeten kunnen innemen in de publieke ruimte. Malka wil met zijn projecten provoceren om ook deze mensen een platform toe te kennen.

Er moet meer aandacht worden besteed aan het creëren van plaatsen, waar collectief gebruik en civiele mobilisatie kunnen plaatsvinden. Om dit idee ruimtelijk te vertalen, gebruikt hij bestaande gebouwen en infrastructures.

Dankzij de herontwikkelingen in Bolzano, wordt een volledig spoorwegtraject beschikbaar. Deze bestaande structuur kan een plek van betekenis worden om het idee van Malka door te trekken in het masterplan van Podrecca.



STEPHANE MALKA - SELF DEFENSE - PARIJS



STEPHANE MALKA - A-KAMP47 - MARSEILLE

07

VLUCHTELINGEN

Bovendien is tijdens onderzoek aan het licht gekomen dat Bolzano te maken heeft met een grote stroom vluchtelingen. De stad bevindt zich immers in de nabijheid van de Brennerpas, waar dagelijks 100 tot 140 mensen de oversteek proberen te maken. Maar vanwege verschillen in asielbeleid tussen Oostenrijk en Italië, komen vluchtelingen er vast te zitten.

Oostenrijk is namelijk veel strenger in zijn asielbeleid dan Italië. De grens tussen Italië en Oostenrijk wordt al gauw vergeleken met een nieuw ijzeren gordijn, dat vluchtelingen stelselmatig tegenhoudt fort Europa te betreden.

Voor het eerst sinds de Tweede Oorlog zijn er meer dan 50 miljoen vluchtelingen, asielzoekers en intern ontheemden in de wereld. Een grote last valt momenteel op landen zoals Italië en Griekenland. Opvangcentra barsten uit hun voegen.

Hulporganisaties en de Verenigde Naties vragen dan ook dat Europa meer zou doen. Er moet o.a. een betere verdeelsleutel komen hoe men deze mensen een verblijfplaats kan geven.

Bolzano heeft dus te maken met een grote groep mensen die binnenstroomt. Deze mensen hebben ook recht en nood aan een plek in de stad, hetzij voor korte of langere duur. Deze opgave stelt de stad al meteen voor een ruimtelijke uitdaging.

100 tot 140 

VLUCHTELINGEN
PROBEREN DAGELIJKS
DE BRENNERPAS OVER TE STEKEN

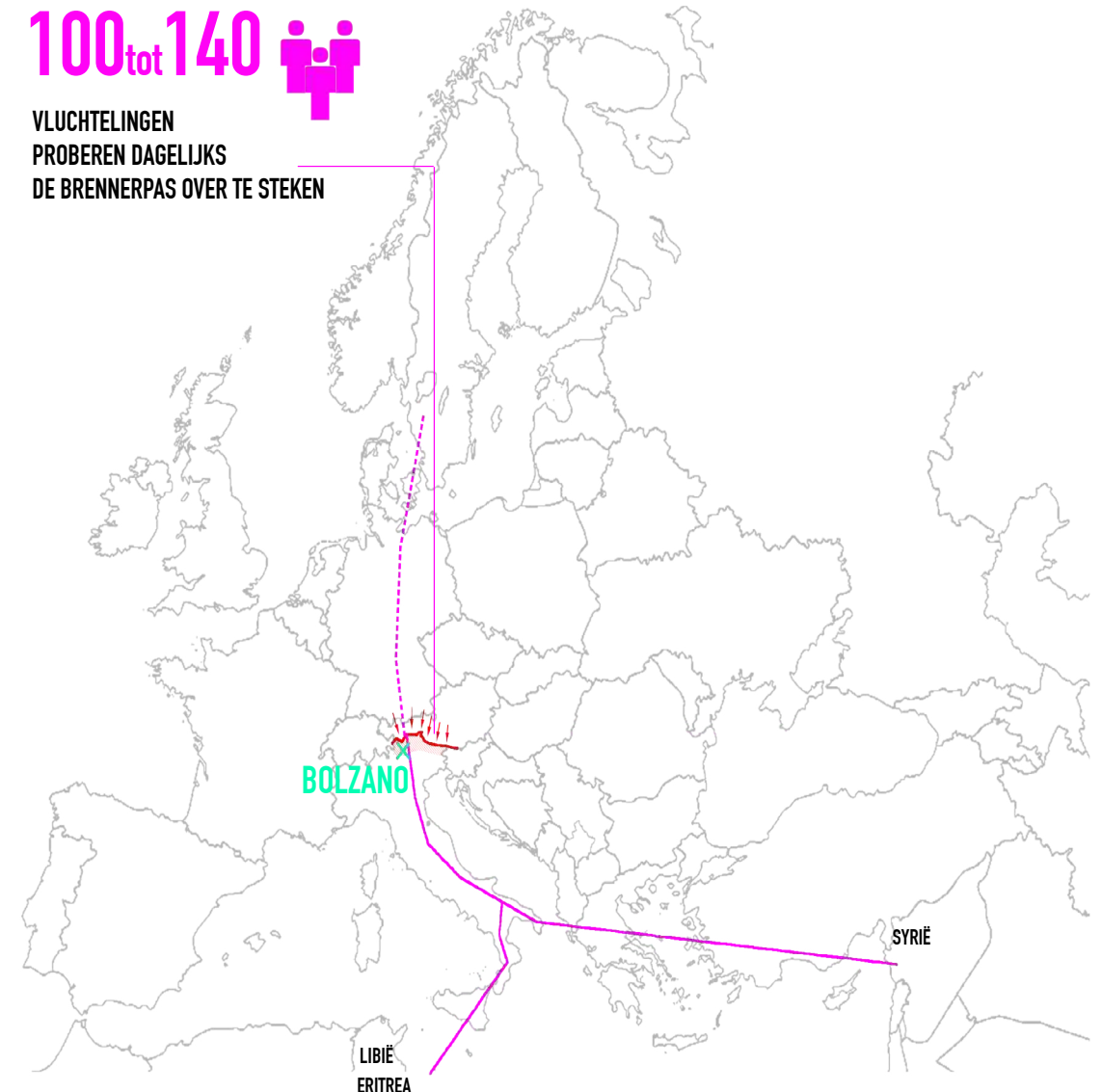

Immigratie: Nieuwe IJzeren Gordijn over Brennerpas 11 oktober 2013
L'Espresso Rome

VN telt hoogste aantal vluchtelingen sinds Tweede Wereldoorlog

Bron: HLN
7/01/15 - 10u12 Bron: Belga

Oostenrijk: 5000 "vluchtelingen" op de Brenner teruggestuurd.

Geplaatst op 5 januari 2015
door E.J. Bron



MERANO

BRENNERO

TRENTO
VERONA

-  opvang vluchtelingen
-  tunnel
-  stationsgebied
-  oud spoorwegtraject
-  nieuw spoorwegtraject
-  nieuwe groene recreatieve as

NEGENDUIZEND MINDERJARIGEN
ZITTEN VAST IN OPVANGCENTRA

Italië kan toestroom minderjarige vluchtelingen niet aan

'Ik wil mijn leven hier opbouwen, maar ik sta noodgedwongen helemaal stil.' Ruim negenduizend minderjarige bootvluchtelingen uit Afrika wachten in armtierige Italiaanse opvangcentra op een nieuwe toekomst. Ze mogen niet worden teruggestuurd, maar het lukt ook niet om ze behoorlijk op te vangen.

VAN ONZE MEDEWERKSTER
IN ITALIE

PAULINE VALKENET
CALTAGIRONE |

Muhammed en Muhammed - die zweren ook een bijna identieke achternaam te hebben - trappen elkaar een bal toe. Lamin is zich aan het opdrukken. De jongens zijn, samen met de andere Afrikaanse bootvluchtelingen uit hun opvangcentrum, aan het trainen. Het voetbalveld ligt in een doodse buitenwijk van Caltagirone, een stadje op het Siciliaanse platteland. Onder leiding van een opgevoerde Italiaan trainen de jongens drie keer per week een uur. 'Dan hebben we tenminste iets te doen', zegt Muhammed uit Gambia. 'De drie jonge Afrikanen verselen zich.' Ze wonen met ruim veertig andere bootvluchtelingen al vijf maanden vlak bij het voetbalveld in Villa Montevago, een statig steenen huis. De hele dag doen ze in feite niets anders dan wachten op overplaatsing naar de kleinschalige, langdurige opvang waar aan scholing wordt gedaan en waar plannen voor de toekomst worden gemaakt.

'Toen we aankwamen, zeiden ze ons dat we hier hooguit drie weken zouden zitten en dan onze verblijfsvergunning zouden krij-

gen, vertelt Muhammed uit Senegal gefrustreerd. 'We willen door naar school, goed Italiaans leren, verder met ons leven.' Deze minderjarige bootvluchtelingen in Caltagirone zijn niet de enigen die te lang in een opvangcentrum zitten dat de Italianen 'allerste opvang' noemen. Ook in de Siciliaanse havenstad Catania bijvoorbeeld zitten zeventig minderjarige al zes maanden in 'allerste opvang'; waaruit ze - als de regels waren gevolgd - drie maanden geleden al hadden moeten vertrekken. De directeur van dat opvangcentrum is Vincenzo Di Mauro. Hij zit in zijn kale kantoor gestresserd te roken. 'Ik bel dagelijks met de gemeente en met het ministerie van Binnenlandse Zaken. Het antwoord is steeds hetzelfde: "Er is geen plek". Hij drukt zijn sigaret uit en verzucht: 'Het systeem is totaal verstopt.'

Kale kamers

Italië lijkt overweldigd door de grote stroom minderjarigen die zonder hun ouders de Middellandse Zee oversteken. In 2014 was hun aantal drie keer zo groot als het jaar ervoor. Eind vorige maand zaten 9.075 onbegleide minderjarigen - bijna allemaal jongens die beweren veertien, vijf-

'De manier waarop wij de minderjarige immigranten opvangen, maakt dat ik me schaam een Italiaan te zijn'

tien, zestien of zeventien te zijn - in opvangcentra. Het is wettelijk verboden om minderjarigen naar hun eigen land terug te sturen, en Italië vangt ze geschieden van de volwassen immigranten op. Maar behoorlijke opvang regelen voor die kinderen, die een dramatische zoektocht achter de rug hebben, blijkt een onmogelijke opgave. In de eerste maanden krijgen ze alleen een bed, eten, kleren, twee euro zakgeld per dag en een paar uur Italiaanse les. Ze slapen in oude gebouwen, in kale kamers met grote lappen voor de ramen en versleten kasten.

Op zijn Italiaans

Mario Morcone, die bij het ministerie van Binnenlandse Zaken over immigratie gaat, probeert het niet eens te verdoezelen. 'De manier waarop wij de minderjarige immigranten opvangen, maakt dat ik me schaam een Italiaan te zijn', zei hij vorige maand. Rome probeert de situatie wel te verbeteren. Er worden nu EU-fondsen gebruikt om binnen afzienbare tijd twintig nieuwe opvangcentra voor minderjarigen te openen. Directeur Vincenzo Di Mauro in Catania ziet voorlopig geen enkele verbetering, integendeel. Hij zou

voor alle zeventig jongens hier 45 euro per dag van de gemeente moeten krijgen, maar die geeft al maanden niet terug. Zijn opvangcentrum, Villa Regina Elena, heeft nu een schuld van 1,5 miljoen euro bij de leveranciers. Di Mauro vindt niet dat Italië de forse toestroom van minderjarige bootvluchtelingen als excuus kan gebruiken, want die was te voorzien. 'De organisatie is gewoon een zootje', stelt hij. 'Niemand heeft de regie. Het ministerie van Binnenlandse Zaken weet niet wat de gemeentes doen, de kinderrechts weten niet wat de opvangcentra doen. Bovendien zijn de regels achterhaald en vaag. Er zijn geen harde afspraken. Kortom: het gebeurt allemaal op z'n Italiaans.' Muhammed, Lamin en Muhammed zijn daar de dupe van. Ze hadden zich Europa mooier voorgesteld. 'Wij krijgen kleren die de Italianen bij het vuilnis hebben gegooid', zegt Lamin ontdaan. De Senegalese Muhammed is het wachten helemaal zat: 'In vijf maanden zijn nog niet eens mijn vingerafdrukken voor mijn identiteitskaart afgenomen. Ik wil mijn leven hier opbouwen, besluiten wat ik ga doen. Maar ik sta noodgedwongen helemaal stil.'



Een elfjarige jongen uit Eritrea wordt samen met andere jonge bootvluchtelingen naar



een boot geleid in de haven van Lampedusa. © Alberto Pizzoli/belgaimage



LAMIN DIBBA (17)

'Je leven is het meest kostbare dat je hebt'

'Toen ik vijftien was, ben ik aan een lange reis begonnen. Ik wil niet te veel vertellen over de reden waarom ik uit Gambia ben gevlucht, want dat is vertrouwelijke informatie die ik alleen kwijt wil op het moment dat ik politiek asiel aanvraag. Het heeft te maken met mijn vader. Hij werkte op een energiecentrale en zit sinds 2009 in de gevangenis. Ik wil niet vertellen waarom. Het heeft met mensenrechten te maken. Mijn moeder vond het voor mijn veiligheid beter dat ik het land zou ontvluchten.' 'Ik ben naar Senegal gegaan en heb daar markt-kooplui geholpen. Maar op de markt was weinig werk en ik ben doorgereisd naar Burkina Faso. Daar was het leven nog moeilijker voor me. Ik dacht: laat ik Libië proberen. Daar heb ik twee jaar gewerkt, maar het werd er alsnog gevaarlijker. Ik móest wel met de boot naar Italië gaan. Ik had geen keuze.' 'Je leven is het meest kostbare dat je hebt. Je doet er alles voor om dat te behouden. Hier in Italië ben ik veilig, dat is heel belangrijk. In Gambia en Libië was ik dat niet.' 'Ik wil hier natuurlijk aan het werk. Iedere baan is goed. Ik ben de enige vrije man van ons gezin en voel me verantwoordelijk voor mijn moeder en voor mijn broertje. Hoe ik geld ga verdienen, weet ik nog niet. Aan welk beroep ik denk? Nog geen idee.' 'Ik heb vaak heimwee. Toen ik vertrok, hielden mijn moeder en broertje. Soms bel ik met mijn moeder, maar dat is nooit makkelijk.' (pv)



MUHAMMED JAWNEK (17)

'Op zoek naar mijn ouders'

'Ik kom uit Casamance, een zuidelijke regio van Senegal. Toen ik dertien was, werd ik tijdens het voetballen ineens gekidnapd door separatisten die voor onafhankelijkheid vochten. Ik werd gedwongen om op hun marihuana-plantages te werken. Wij kinderen zaten 's avonds en 's nachts opgesloten en werden geslagen. Kijk, ik heb er dit litteken op mijn schouder aan overgehouden. En ik heb vaak gezien hoe de rebellen meisjes verkrachten. Het was vreselijk.' 'Na twee jaar kon ik ontsnappen met behulp van een vrachtwagenchauffeur die hout transporteerde. Ik heb een tijdje voor hem gewerkt, maar was bang dat hij me zou verklikken bij de rebellen. Ik durfde niet terug naar huis en ben naar Mali gevlucht. Daar heb ik als

bouwwakker gewerkt, maar er was niet veel werk. Ik hoorde dat je in Libië wel geld kon verdienen en daarom ben ik via Niger daar naartoe gereisd. Ik heb er acht maanden in de bouw gewerkt. Maar in Libië heerste steeds meer chaos, ik voelde me er absoluut niet veilig. Ik besloot de oversteek naar Italië te maken.'

'Ik voel me erg alleen. Ik weet niet hoe het met mijn ouders en mijn broertje en zusje gaat. Soms heb ik het gevoel dat mijn ouders zijn overleden en ik een wees ben. Ik zoek op het internet naar ze, maar kan ze niet vinden. Als ik ze vind, zal ik ze zeggen dat ze naar een veiligere regio van Senegal moeten verhuizen en dan wil ik terug naar mijn eigen land. Als ik ze niet vind, zal Italië mijn thuis zijn.' (pv)



MUHAMMED JAWNEK (17)

'Geen warm welkom nodig, maar werk'

'Acht maanden geleden is mijn vader gestorven. Hij was ziek. Mijn moeder, oudere zus en ik bleven achter. We waren erg arm. Daarom besloot ik om uit Gambia weg te gaan en te proberen Europa binnen te raken, om hier te werken. Mijn moeder en tantes hebben geld bijeengehaald voor mijn reis. Hoe, dat weet ik niet. Ik heb er vier maanden over gedaan om hier te komen en toen ik net een week in Italië was, is ook mijn moeder gestorven. Daar ben ik heel verdrietig om. Mijn ouders hielpen me altijd met huiswerk en school, ze waren lief, en nu ben ik een wees. Soms bel ik met mijn zus. Ze mist me, ik ben haar enige broer, ze vindt het niet leuk dat ik niet thuis ben.'

'In Europa wil ik werken. Ik heb geen opleiding en ik weet niet of ik er hier in Italië een zal kunnen volgen. Ik heb geen sponsor of iets dergelijks. Ik heb er geen idee van hoe dat in zijn werk zal gaan.' 'Het lijkt me belangrijk om vaardigheden te leren. Ik heb gehoord dat er in Italië niet veel werk is, dus zou ik eigenlijk liever naar een ander Europees land gaan. Welk land, dat maakt me niet uit, als er maar werk voor me is.' 'U zegt dat veel Europeanen niet op mij zitten te wachten? Dat geeft niet. Ik hoef geen warm welkom. Als ik hier maar kan werken, in Gambia had ik geen toekomst. Daar zou ik zijn doorgegaan van armoede.' (pv)

08

VOLONTARIUS

De eerste opvang van vluchtelingen in Bolzano gebeurt in en rondom de stationsbuurt. Het is de plaats waar de meeste vluchtelingen toekomen en verblijven.

Volontarius, gevestigd in de stationsbuurt, is een organisatie die deze mensen opvangt. De hulporganisatie ondervindt echter een heleboel knelpunten.

Vluchtelingen moeten in het land van aankomst lange asielpcedures afwachten. Zolang men daar geen uitsluitel over heeft, kunnen die mensen voorruit noch achteruit. Ze komen letterlijk vast te zitten. Sommigen wachten maanden op nieuws. Dit zorgt uiteraard voor onzekerheid en de nodige frustraties.

In tussentijd is het van groot belang deze mensen, in de mate van het mogelijke, een dagelijkse routine aan te reiken. Ze moeten actief zijn en afleiding hebben. Zo vergeten ze voor even wat er zich werkelijk afspeelt.

Een plek aanbieden waar deze mensen, afgeleid, gemotiveerd en geactiveerd worden is al van even groot belang als voedsel, onderdak en kledij te voorzien. Het kan hen een stuk meer zekerheid en houvast geven tijdens hun verblijf daar.

ORGANISATIE **VOLONTARIUS**
VANGT VLUCHTELINGEN OP IN BOLZANO.
ZE ZIJN DAGELIJKS BEZIG MET

250 



RIVER EQUIPE - HAUS FORNI AANMELDSPUNT/OPVANG 24/24



VOLONTARIUS - EX GORIO BARRACKS OPVANG

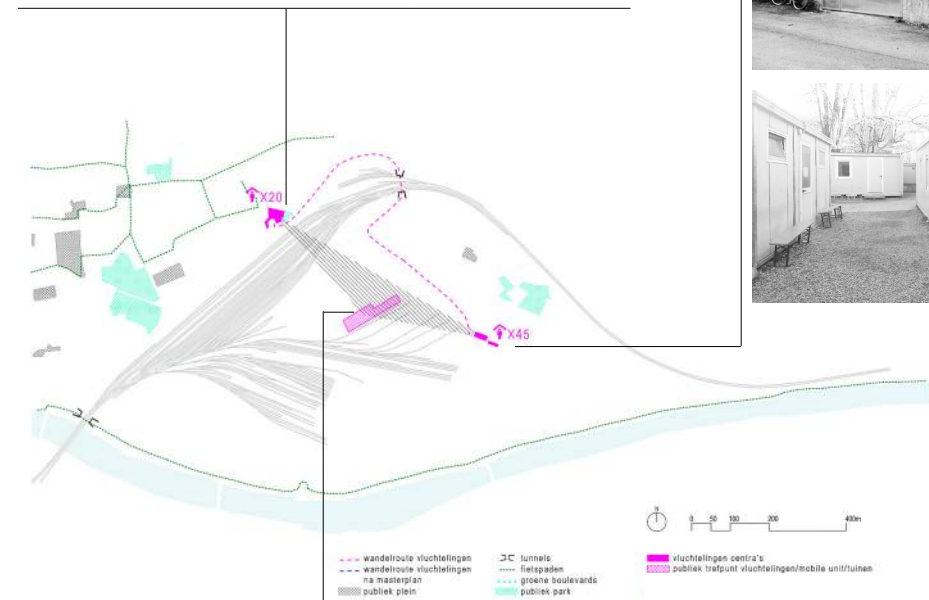

CAAM CENTRUM - MOBIELE CAMPER
MOBIEL CENTRUM VOOR ASSISSENTIE, LUISTEREN EN
ACTIVITEITEN

MA - WOE - VRIJ. VANAF 19u30
AAN DE TUINEN ACHTERKANT STATION

- OPVANG
- ONDERDAK
- VOEDING
- HYGIËNE/GEZONDHEID
- ADMINISTRATIEVE BEGELEIDING
- KLEDIJ
- DAGELIJKSE TAKEN
- SAMEN KOKEN
- ONTSPANNING
- TAALCOURSUSSEN
- INTEGRATIE
- KUNST
- AANVRAAGPROCEDURE AFWACHTEN

09

VERLOREN GENERATIES

Oorlog brengt de toekomst van generaties in gedrang. Een intellectueel kapitaal dreigt verloren te gaan als we niet de nodige maatregelen treffen. We moeten mensen die noodgedwongen op de vlucht zijn een menswaardige opvang en begeleiding kunnen aanbieden. Initiatieven om de sociale en juridische dienstverlening te optimaliseren meer dan nodig.

Vluchtelingen richten hun hoop op opleidingen, educatie en jobs om te kunnen meedraaien in een voor hen nieuwe omgeving. Dit creëert voor hen kansen op een betere toekomst.

Daarbij hebben heel wat vluchtelingen en asielzoekers te kampen met psychische klachten die onbehandeld blijven. De wachtlijsten op individuele hulpverlening en coaching vormen een pijnpunt. Er is een gebrek aan aangepaste voorzieningen en programma's om met vluchtelingen en omstanders aan een groter psycho-sociaal welzijn te werken.

We kunnen ijveren voor een nieuw soort programma. Met als doel de buurt te sensibiliseren en de thematiek van mensen in nood bespreekbaar te maken. Een platform aanbieden waar mensen kunnen leren hoe ze hun draagkracht kunnen versterken in een vaak moeilijke situatie.

Dit platform staat niet alleen open voor vluchtelingen, maar ook voor eenieder die daar interesse of nood aan heeft. Iedereen is er welkom.



TAALESSEN KENTUCKY REFUGEE MINISTRIES LOUISVILLE

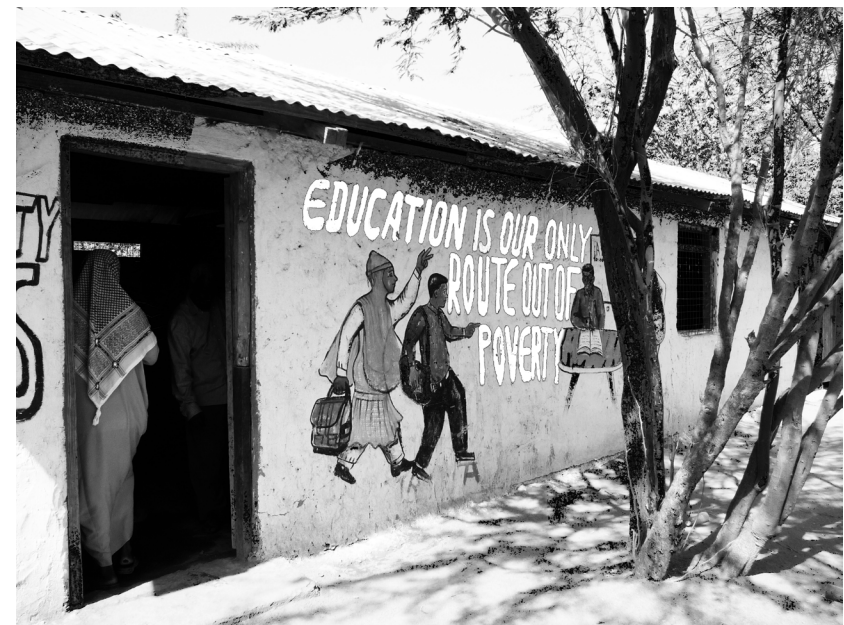

VLUCHTELINGENKAMP DADAAB KENIA

10

INTERACTIE

Eerst en vooral moet er worden vertrokken vanuit de kracht en de mogelijkheden van het individu. Daarnaast is de medewerking van mensen en organisaties vanuit de omgeving, om samen aan een groter welzijn te kunnen werken nodig.

Naast een plek van betekenis voor mensen in moeilijke leefomstandigheden, is het pilootproject ook van belang voor andere. Om het nieuwe programma te bewerkstelligen, zijn deze laatste groep mensen al even belangrijk.

Verschiede bevolkingsgroepen kunnen elkaar wederzijds aanvullen en stimuleren op verschillende domeinen. Een trefpunt van allemaal verschillende culturen, ervaringen, achtergronden en leeftijden heeft op zich al veel potentieel om een verrijkende en inspirerende plek te worden. Maar een publieke plek garandeert niet altijd een ontmoeting.

Hoe kunnen we op een ruimtelijke en programmatische wijze, in de mate van het mogelijke, toch interactie op gang brengen?

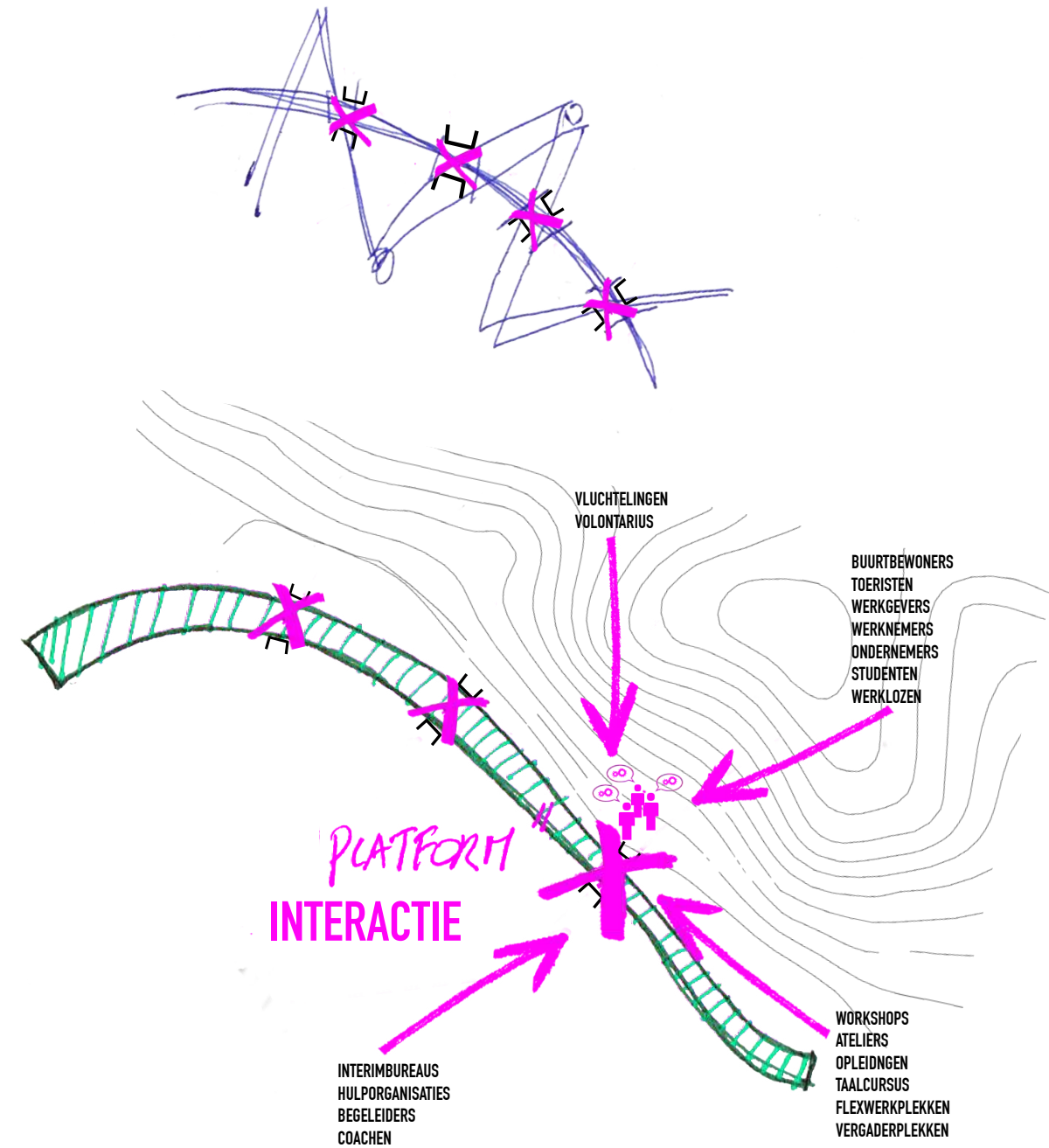

11

NIEUWE PUBLIEKE PLEK

Uit het voorafgaande onderzoek en de bijhorende noodzakelijkheden kunnen we concluderen dat we op zoek moeten naar een nieuwe publieke plek. Een plek waar louter aanwezig en samenzijn niet voldoende is, maar waar ontmoeten even belangrijk is.

Een ruimte waar er plaats is voor sociale cohesie enerzijds en zelfontplooiing anderzijds. Men kan er samenzijn hetzij alleen of in groep. Hoe dan ook is het de bedoeling dat het draagkracht kan geven aan gelijk wie die daar op de één of andere manier nood aan heeft. Samengevat; een pilootproject voor en door de omgeving.

Maar hoe kunnen we nu ruimtelijk een plek ontwerpen waar interactie het beste kan worden gestimuleerd? Waar kunnen en willen mensen met verschillende achtergronden elkaar treffen? En in wat voor een programma kan dat dan vertaald worden?

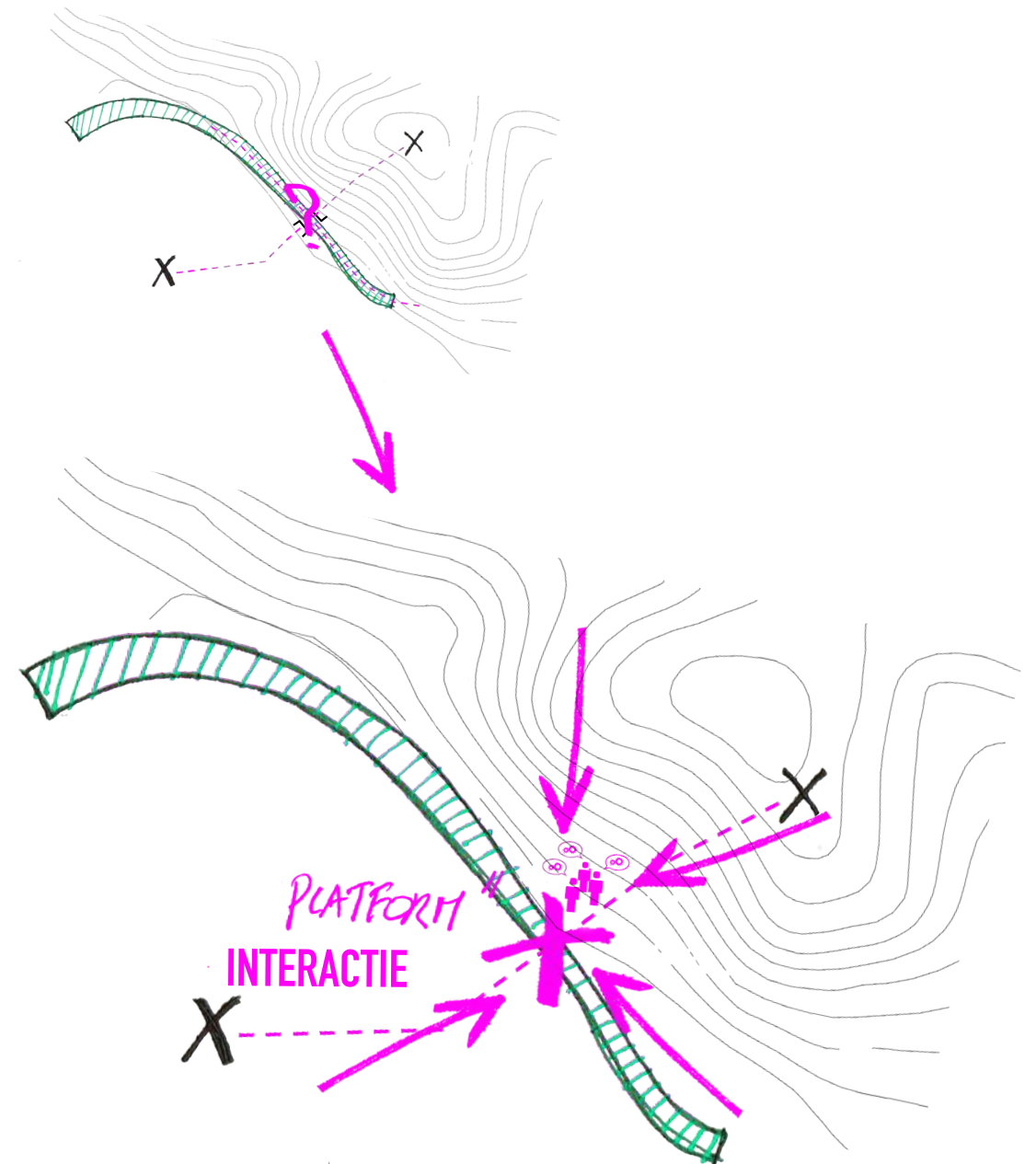

12

BIBLIOTHEKEN 2040 - Rob Bruijnzeels

Het werk van Rob Bruijnzeels geeft voor een groot deel een antwoord op hoe deze nieuwe publieke plek eruit zou kunnen zien.

Rob Bruijnzeels is van opleiding bibliothecaris. Hij is een pionier in het ontwerpen en realiseren van effectieve en innoverende toekomststrategieën voor openbare bibliotheken en verwante culturele sectoren. Door een breed samenwerkingsverband met o.a. bibliothecarissen, ontwerpers, onderwijsinstellingen, architecten en gebruikers, verkent hij de toekomst van openbare bibliotheken.

In een voortdurende veranderende samenleving is de bibliotheek blijven hangen in het verleden. Vandaag de dag zijn de vragen en behoeften vanuit de samenleving wezenlijk anders dan die van twee decennia geleden. De bibliotheek zoals wij die kennen heeft een fundamentele hervorming nodig en moet mee ontwikkelen met zijn omgeving.

De bibliotheek ,met ruimte voor 'passieve consumptie' en de opslag van boeken, zit in de overgang naar een instituut waaraan de gebruikers actief kunnen in deelnemen. De bibliotheek heeft voornamelijk betrekking op boeken, maar het kan evengoed gaan over ervaringen, het sociale leven, kennis en de rol van samenwerkingsverbanden.

Een plek, voor en door de mensen, waar het actief gebruiken, exploreren en delen van informatie en ervaringen centraal staat. De bibliotheek van de toekomst is een permanent laboratorium waar vrije tijd, leren, contempleren, creëren en innoveren in elkaar overvloeien.



NIEUWE PLEK LENELEN LEZEN DELEN
LEREN ZIJN ONDERNEMEN GENIETEN
PARTICIPEREN ONTMOETEN PUBLIEK
BEDRIJVGHEID PROEVEN VERBINDEN



13

VORMINGSPLATFORM

EMPOWERMENT

- Het gebruik maken en ontwikkelen van zijn capaciteiten om in economisch, sociaal en politiek opzicht actief mee gestalte te geven aan zijn eigen leven en dat van de gemeenschap waarvan men deel uitmaakt -
woorden-boek.nl

De nieuwe plek kunnen we ontwerpen als een hedendaags forum met een bibliotheek, auditoriums flexwerkplekken, leslokalen, ateliers, didactische keukens, uitleendiensten, interim- en adviesbureaus. Een gebouw waar men kennis en informatie kan vergaren en waar men ook de ruimte ter beschikking heeft om dat in de praktijk vorm te geven.

Jezelf vormen d.m.v. kennis is één iets maar het is even belangrijk om aan een sociale vorming te werken. De buurt krijgt een publieke ruimte waar je als persoon zowel individueel als samen kan zijn. Men kan er op zijn eentje een plekje gaan uitzoeken en opeisen. Of je kan er deelnemen aan een waaier van programma's, diensten en opleidingen.

De opleidingen en programma's kunnen mede-georganiseerd worden door mensen en organisaties van buitenaf. Organisaties en werkgevers kunnen het pilootproject zodus ook benaderen om mensen te zoeken, vinden of ontmoeten. Men kan een profiel opmaken en daaraan een workshop, cursus, screening of auditie koppelen. Als het ware een interactief interimbureau, dat het mogelijk maakt mensen te begeleiden naar een nieuwe werkgelegenheid.



PROGRAMMA VORMINGSPLATFORM

- BIBLIOTHEEK
- AUDITORIUMS
- CAFE
- LUNCH- /KOFFIEBAR
- LEERCENTRUM
- DIDACTISCHE KEUKENS
- ATELIERS/WORKSHOPS
- LESLOKALEN
- COMPUTERLOKALEN
- COACHINGBUREAUS
- INTERIMBUREAUS
- UITLEENDIENST
- FLEXWERKPLEKKEN
- LEESZAAL
- VERGADERZALEN
- MEDIAZAAL
- BUITEN THEATER
- FIETSENSTALLING

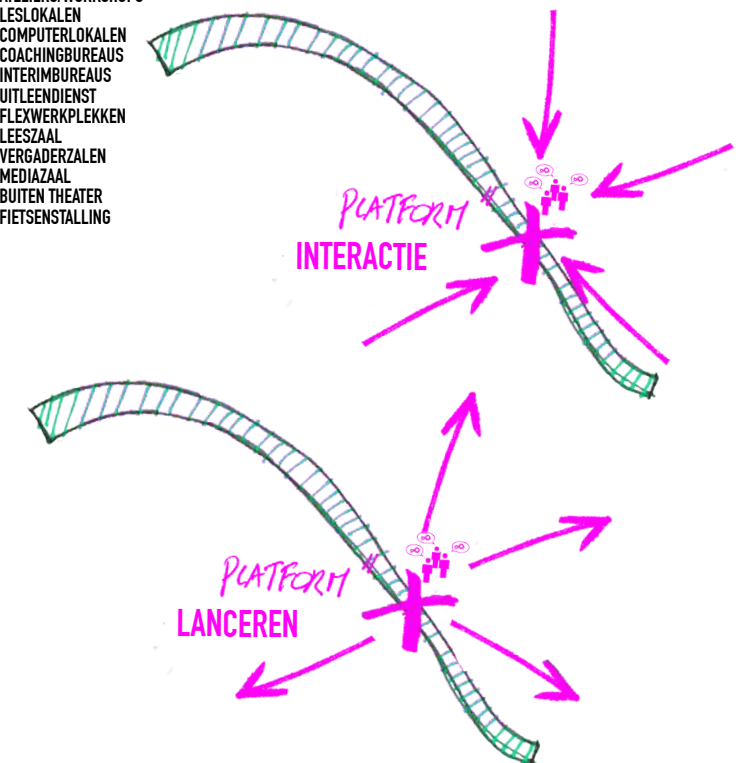

14

MAPPINGS

Nu we een programma voor ogen hebben, kunnen we op zoek gaan naar de geschikte inplanting voor het ankerproject.

Met de mappings brengen we een aantal nuttige aanknooppunten met de omgeving in kaart. De routes er naartoe en het gebied dat daarmee wordt ontsloten, worden grafisch weergegeven. Telkens aan de hand van een situatie voor en na het masterplan van Podrecca. De mappings duiden ook telkens de locatie van de vluchtelingen aan in de stationsbuurt.

Door het masterplan wordt de stationsbuurt meer verweven met de rest van de stad. Veel nieuwe voorzieningen, groene boulevards, fietsroutes en wegen worden toegevoegd aan deze buurt. Maar ook bestaande infrastructuur komen beschikbaar te liggen, die kansen bieden voor herbestemming en vernieuwing. Het huidige treintalud biedt mogelijkheden om in het masterplan een aanvullend pilootproject vorm te geven.

Hierdoor volgt later in de mappings ook een lezing van hoe het treintalud fysisch aanwezig is in die buurt. Met wat voor perceel en infrastructuur hebben we daar te maken? Welke potenties en/of uitdagingen zullen zich daar voordoen? En hoe zal dat het ruimtelijk ontwerp van het ankerproject kunnen beïnvloeden?

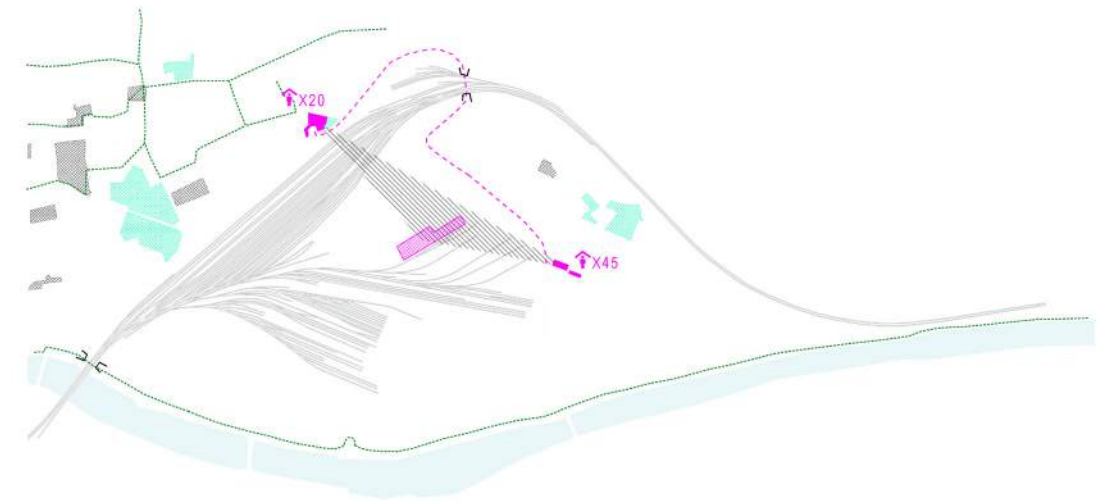

VOOR MASTERPLAN

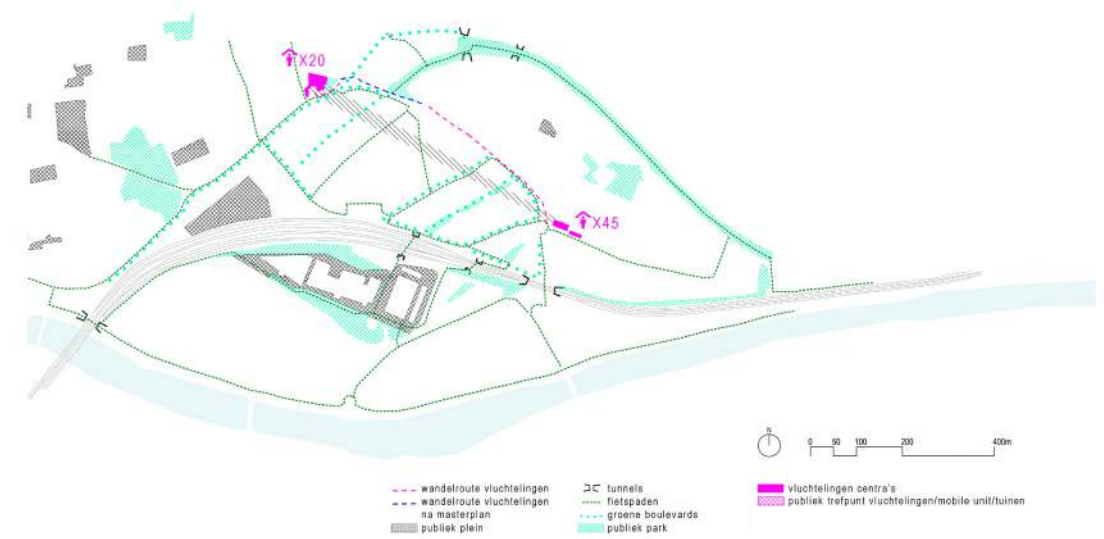

NA MASTERPLAN

OPVANGCENTRA'S VLUCHTELINGEN

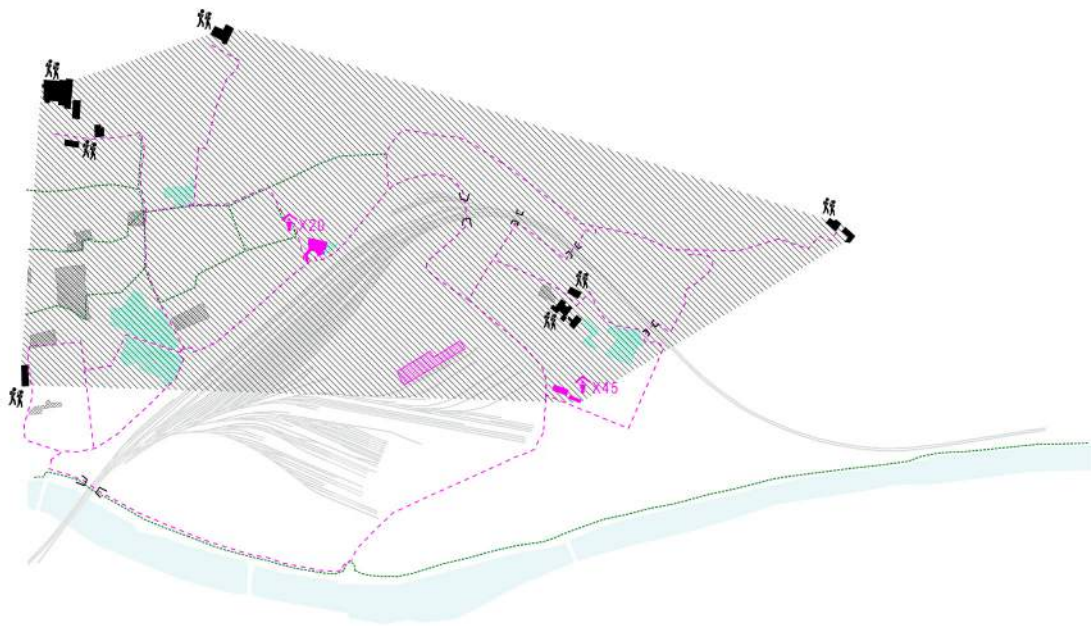

VOOR MASTERPLAN

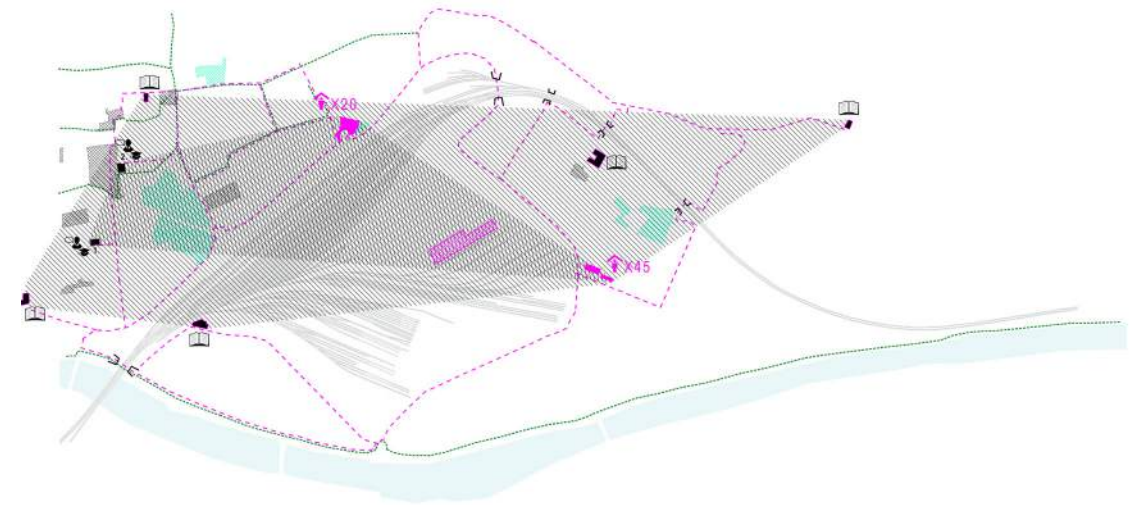

VOOR MASTERPLAN

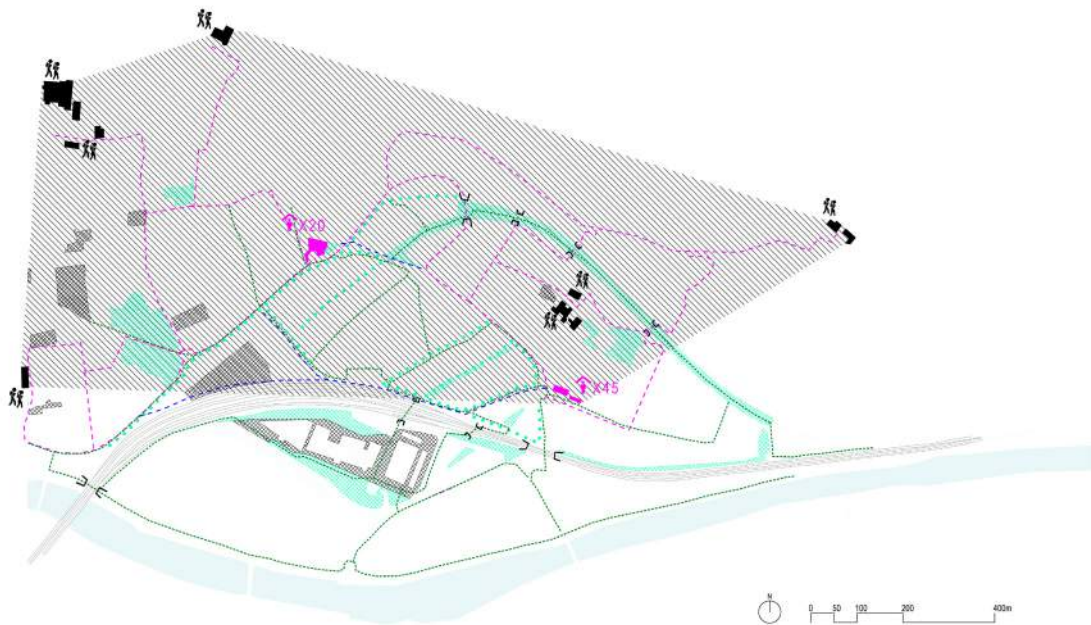

- wandelroute vluchtelingen na masterplan
- wandelroute vluchtelingen na masterplan
- ▨ publiek plein
- ▭ tunnels
- fietspaden
- groene boulevards
- publiek park
- vluchtelingen centra's
- ▨ publiek trefpunt vluchtelingen/mobile unit/tuinen
- scholen tot 16j.

NA MASTERPLAN

SCHOLEN t.e.m. 16j.

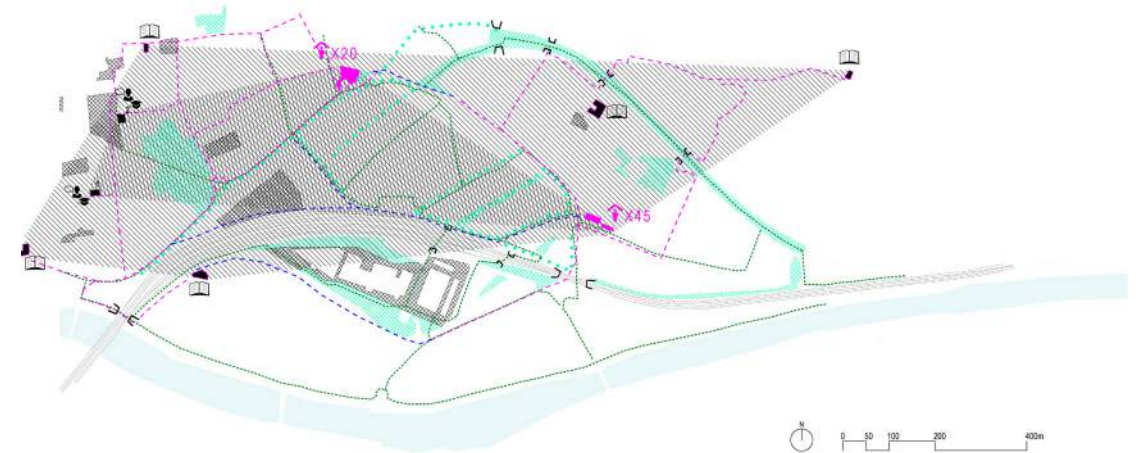

- 1 AZB by Cooperform - Cord & Linga Sprachkurse
- 2 Azb Arbeitsgemeinschaft Zweiter Bildungsweg Soc Coop R.L. - Ges M.B.H.

- wandelroute vluchtelingen na masterplan
- wandelroute vluchtelingen na masterplan
- ▨ publiek plein
- ▭ tunnels
- fietspaden
- groene boulevards
- publiek park
- vluchtelingen centra's
- ▨ publiek trefpunt vluchtelingen/mobile unit/tuinen
- taal instituut
- bibliotheek

NA MASTERPLAN

BIBLIOTHEKEN / TAALINSTITUUTS

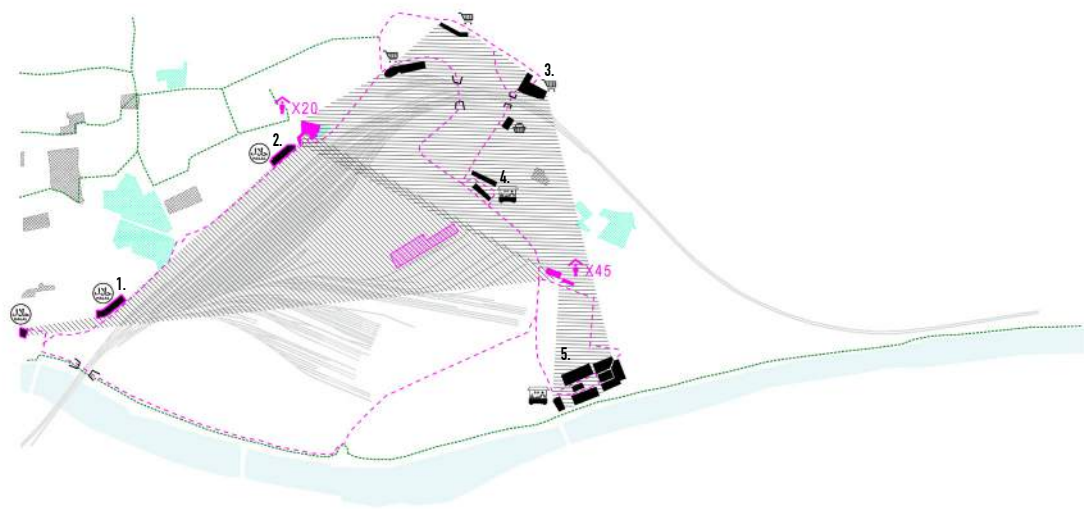

VOOR MASTERPLAN

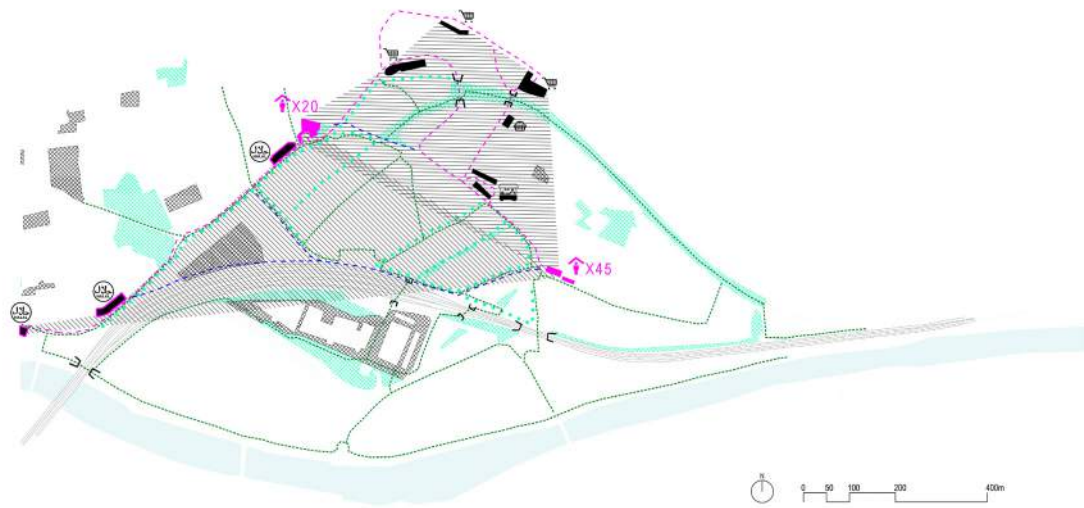

- wandelroute vluchtelingen
- wandelroute vluchtelingen na masterplan
- publick plein
- tunnels
- fietspaden
- groene boulevards
- publick park
- vluchtelingen centra's
- publick trefpunt vluchtelingen/mobile unit/tuinen
- winkels/supermarkten/superette/markthalien
- halal superettes / halal slagter

NA MASTERPLAN

WINKELS / SUPERMARKTEN / MARKTEN / HALAL WINKELS



1.



2.



3.



4.



5.



VOOR MASTERPLAN

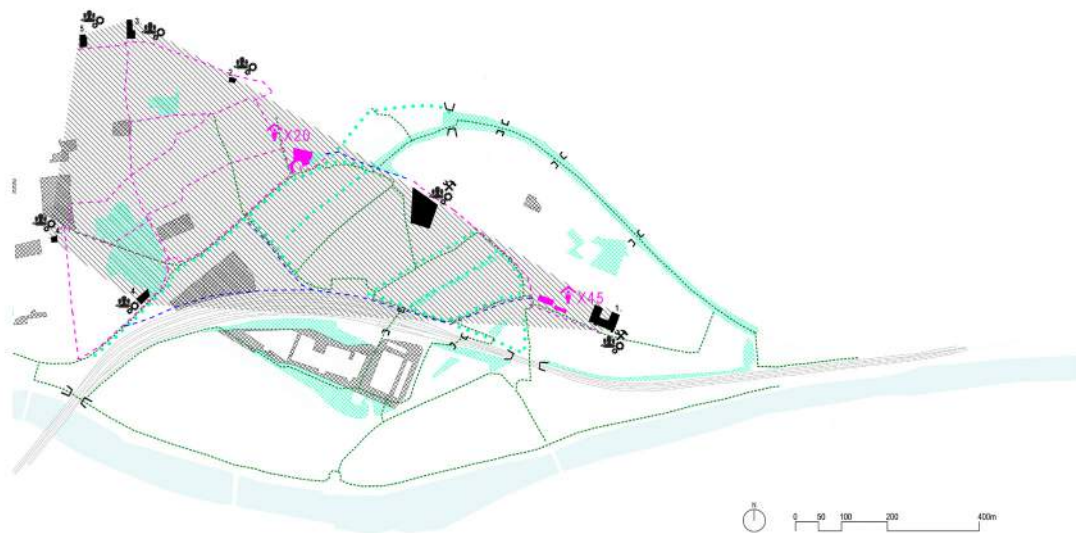

NA MASTERPLAN

- | | | | |
|---|---|--|--|
| <ol style="list-style-type: none"> 1. LVH APA/Business Pool 2. Kantoor 3. Fondazione Franz De Paula von Mayr 4. Caritas 5. Fondazione Keller 6. Workplace Support Service (WPS) - Istituto di Assistenza al Posto di Lavoro | <ul style="list-style-type: none"> - - - wandelroute vluchtelingen - - - wandelroute vluchtelingen na masterplan ■ publiek plein | <ul style="list-style-type: none"> ⌒ tunnels ⋯ fietspaden ⋯ groene boulevards ■ publiek park | <ul style="list-style-type: none"> ■ vluchtelingen centra's ■ publiek trefpunt vluchtelingen/mobile unit/tuinen ■ organisatie/opleiding/ begeleiding tot arbeidsmarkt |
|---|---|--|--|



SOCIALE ORGANISATIES / OPLEIDINGEN NAAR ARBEIDERSMARKT

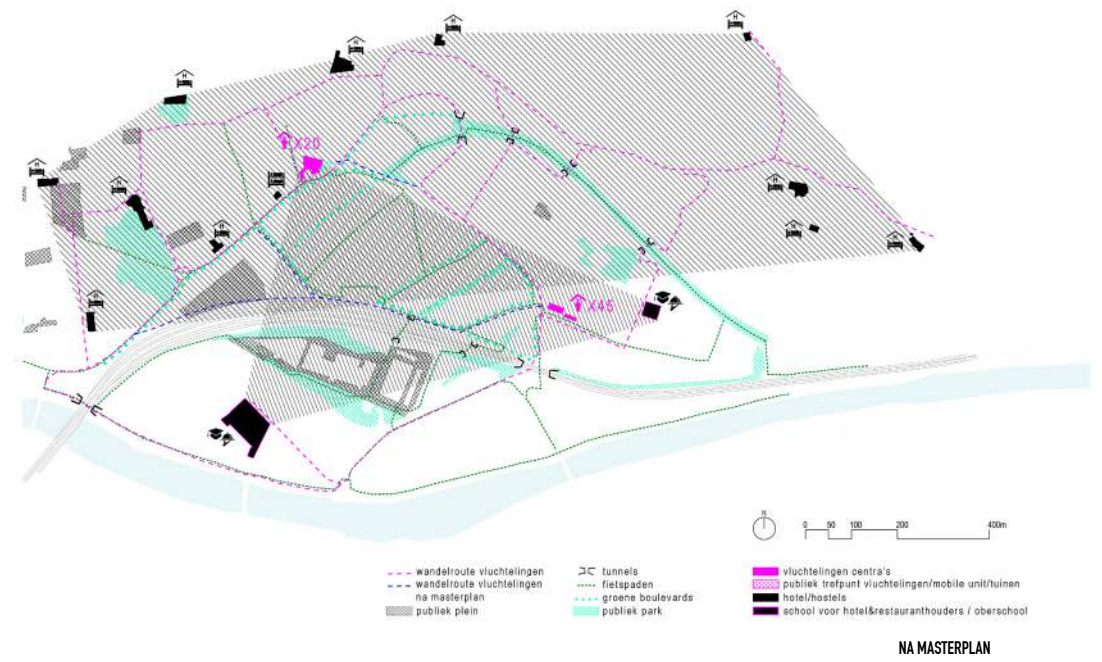
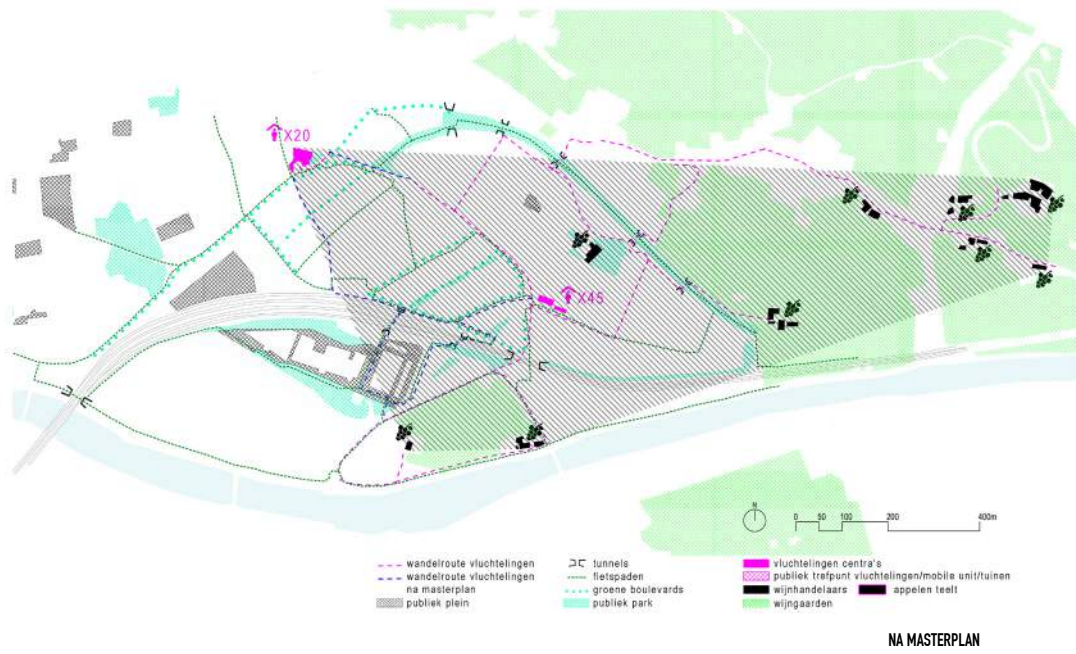
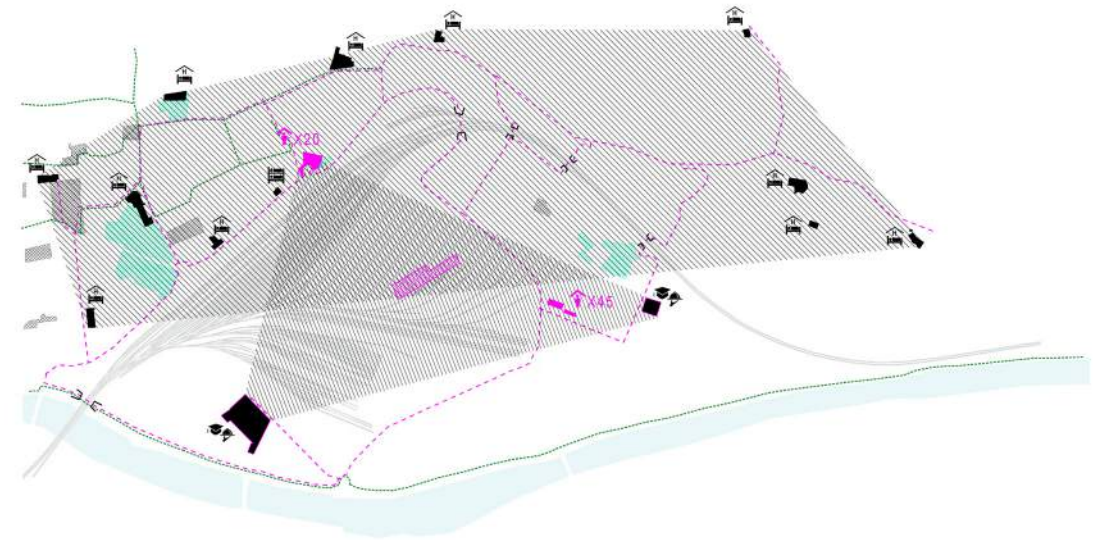
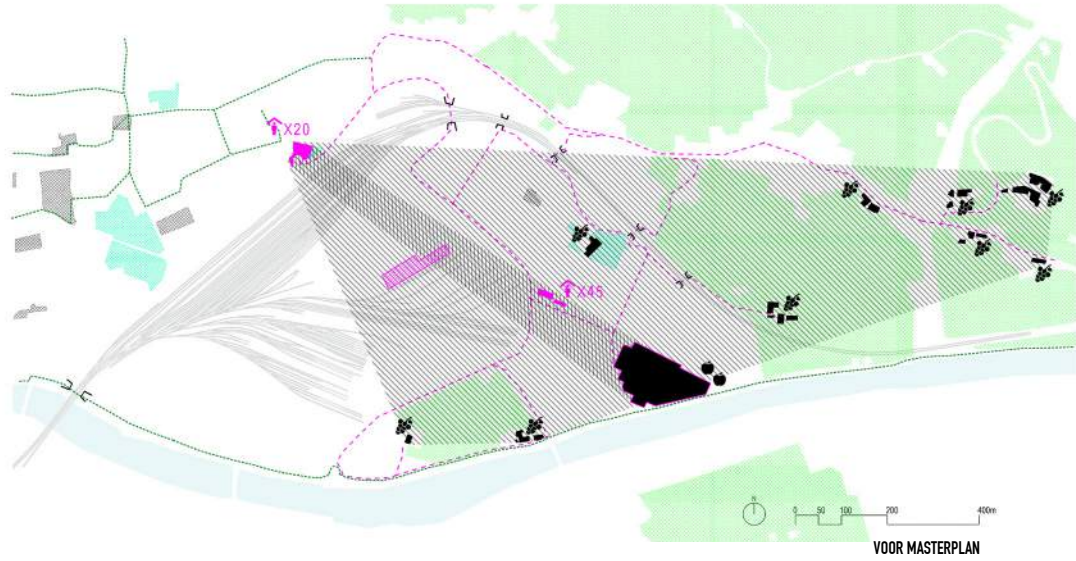

WIJN & APPELEN AGRICULTUUR

HOTELS & HORECA OPLEIDINGEN TOERSIME

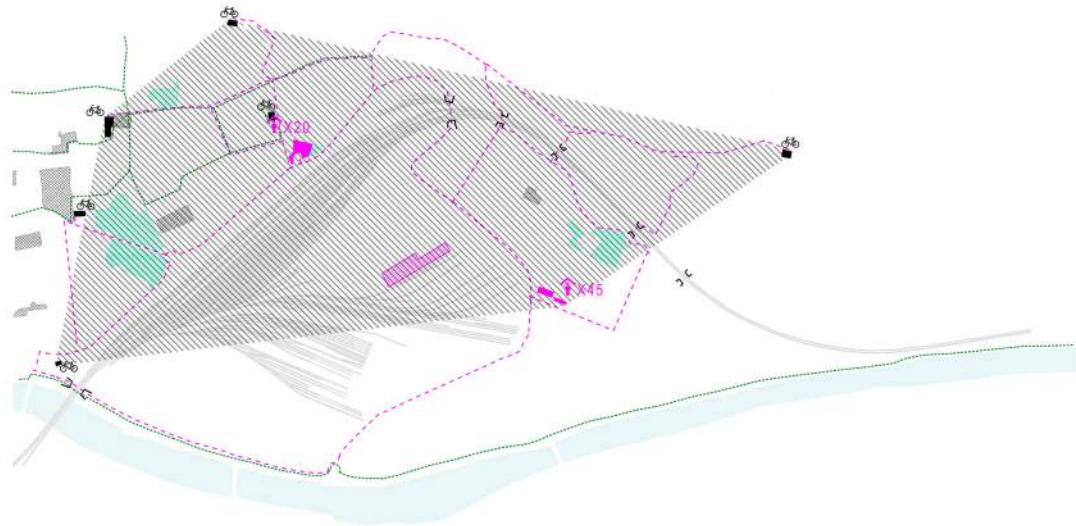

VOOR MASTERPLAN

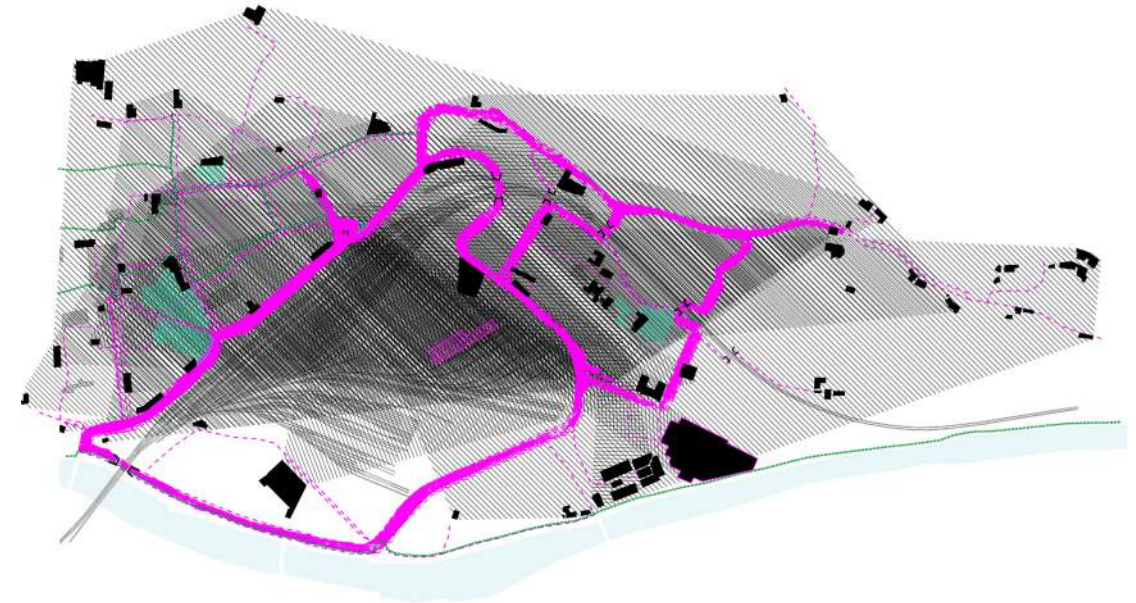

VOOR MASTERPLAN

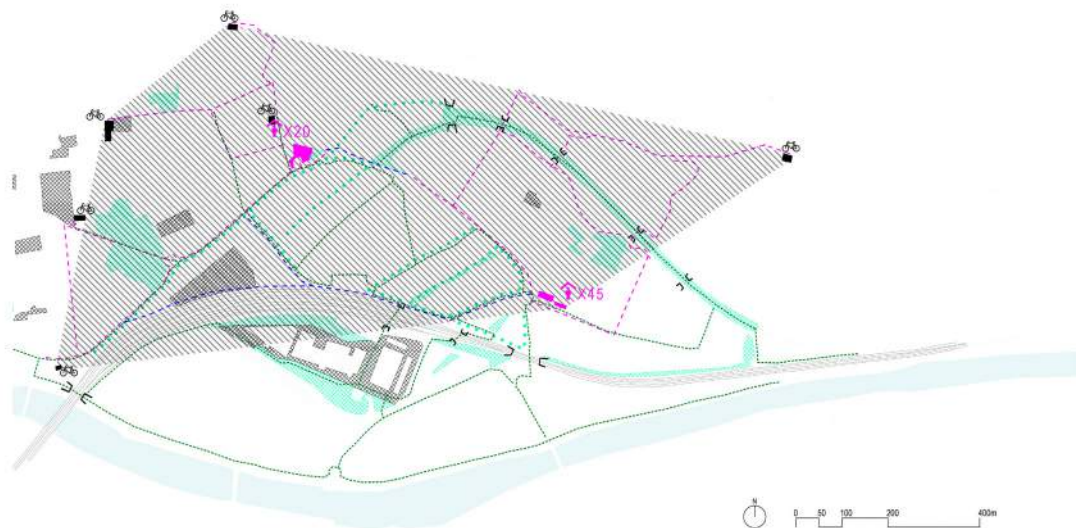

NA MASTERPLAN

- wandelroute vluchtelingen
- wandelroute vluchtelingen na masterplan
- publiek plein
- tunnels
- fietspaden
- groene boulevards
- publiek park
- vluchtelingen centra's
- publiek trefpunt vluchtelingen/mobile unit/tuinen
- fietswinkels verhuur/verkoop/weedehands

FIETSWINKELS TOERISME

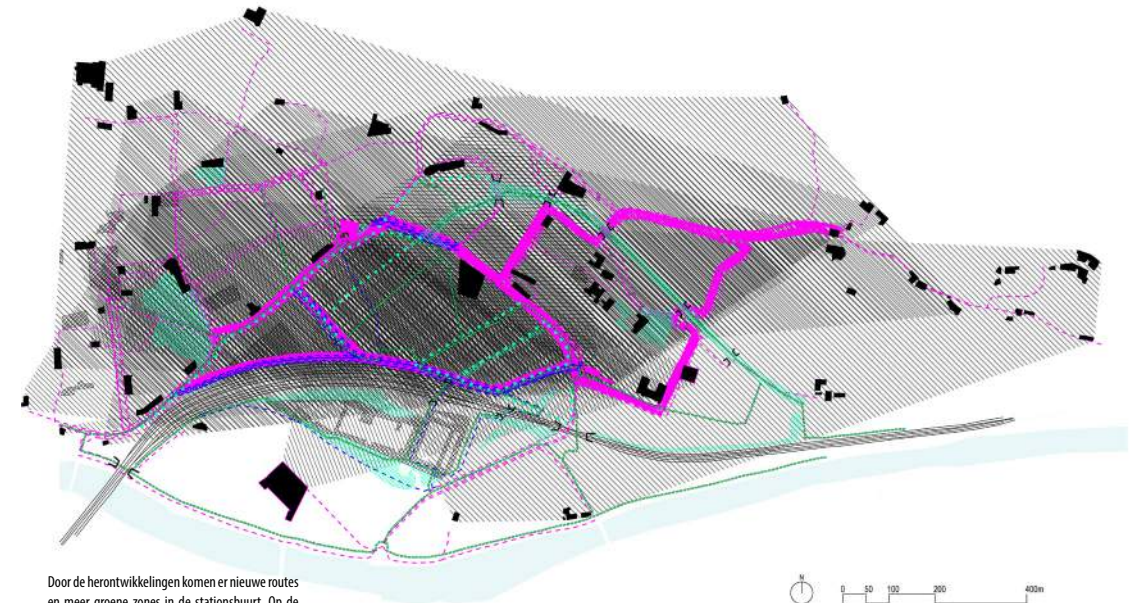

NA MASTERPLAN

- wandelroute vluchtelingen
- wandelroute vluchtelingen na masterplan
- publiek plein
- tunnels
- fietspaden
- groene boulevards
- publiek park
- vluchtelingen centra's
- publiek trefpunt vluchtelingen/mobile unit/tuinen

GEBOUWEN/ROUTES/GEBIEDEN MAPPINGS MERGE

Door de herontwikkelingen komen er nieuwe routes en meer groene zones in de stationsbuurt. Op de mappings is te zien dat de grootste concentratie, van de ontsloten gebieden en wandelroutes, juist in het centrum van het nieuwe masterplan ligt. Daar zijn al reeds ontwikkelingen voor voorzien. Alles heeft daar al zijn plaats en functie.

De groene recreatieve strook ligt in het verlengde van de geconcentreerde zone. Buiten dat daar een as voor zacht verkeer wordt voorzien, is het talud nog beschikbaar voor herbestemmingen en ontwikkelingen. Dusdanig is het veel interessanter daar een ankerproject te vestigen. Zodoende zal het project mooi aansluiten op het masterplan van Podrecca.



Het talud dat werkt als een barrère in de buurt, wordt in het masterplan een nieuwe as voor zacht verkeer. Het initiëren van een recreatieve verbinding op de voormalige spoorwegbani kan volgens het space-syntax model leiden tot de vorming van nieuwe 'hotspots' ter hoogte van de tunnels.

De tunnels zijn er om onderdoor het talud van de ene wijk naar de ander te geraken. In het masterplan worden het kruispunten van de huidige routes en de nieuwe recreatieve route.

- activiteit / hotspot
- minder activiteit
- tunnels
- fietspaden
- groene boulevards
- publiek park
- vluchtelingen centra's
- publiek trefpunt vluchtelingen/mobile unit/tuinen
- wijngaarden

NA MASTERPLAN

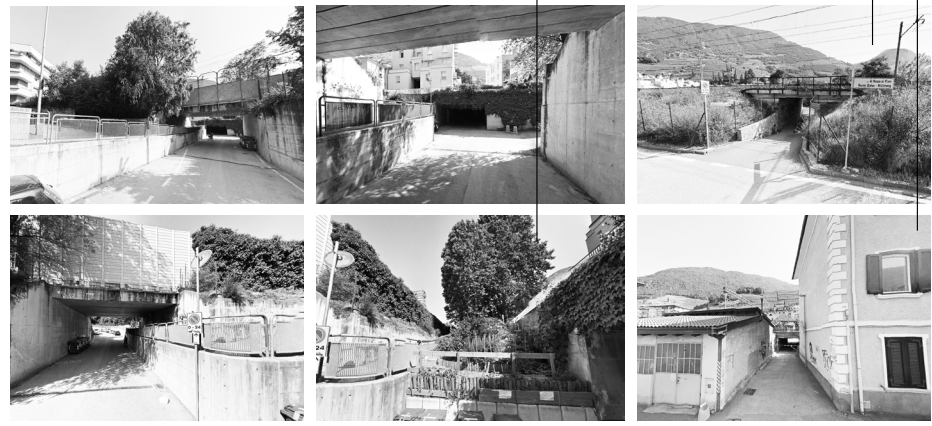
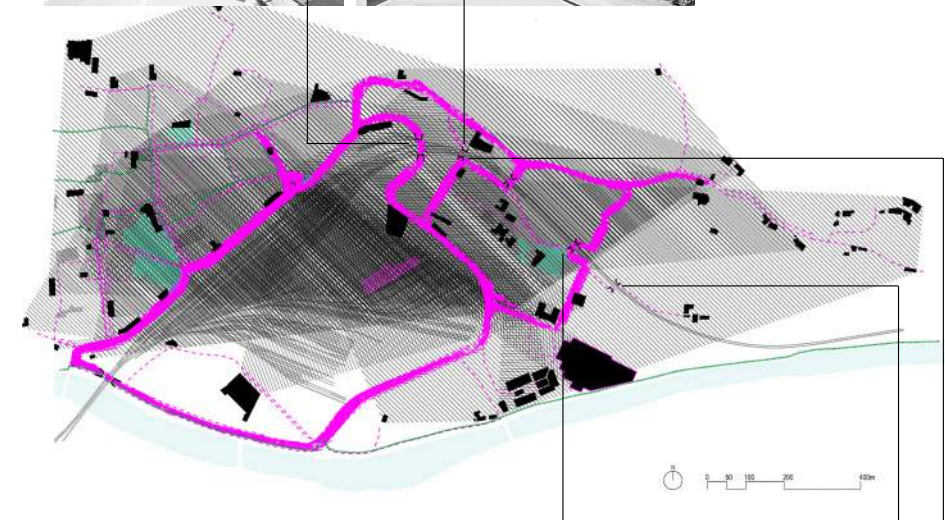
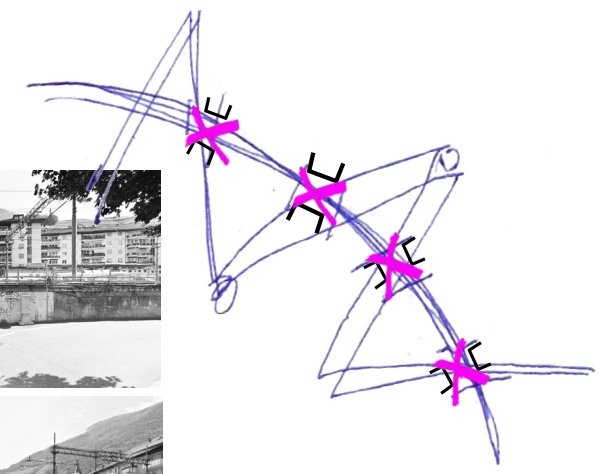

SPACE SYNTAX MODEL

TALUD & TUNNELS

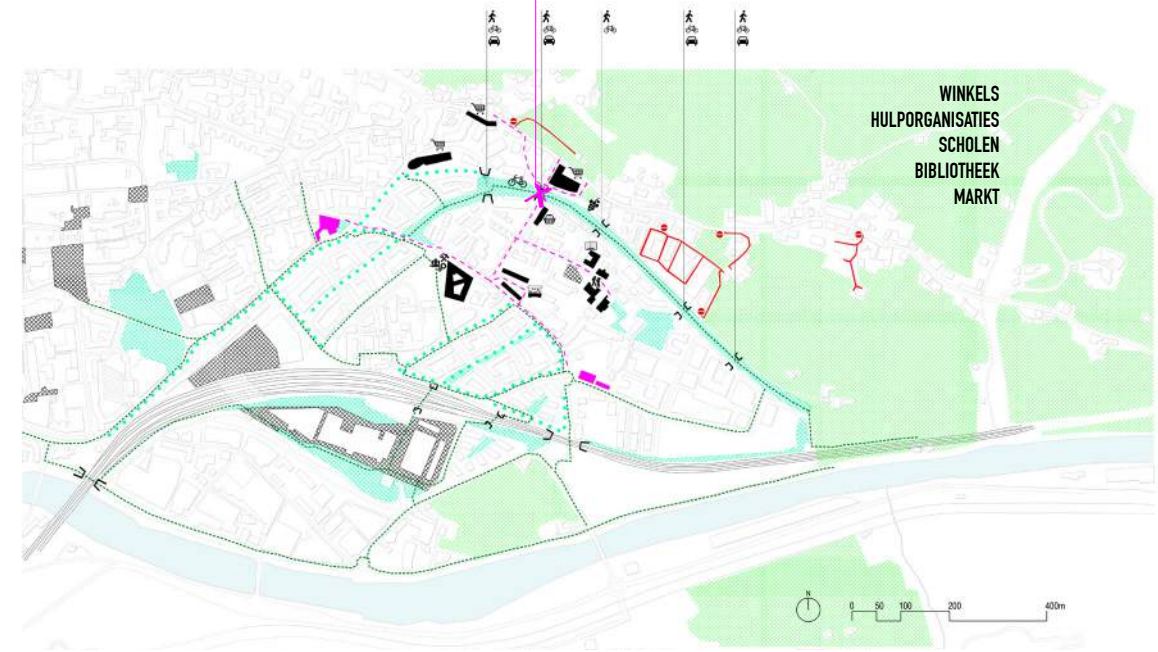
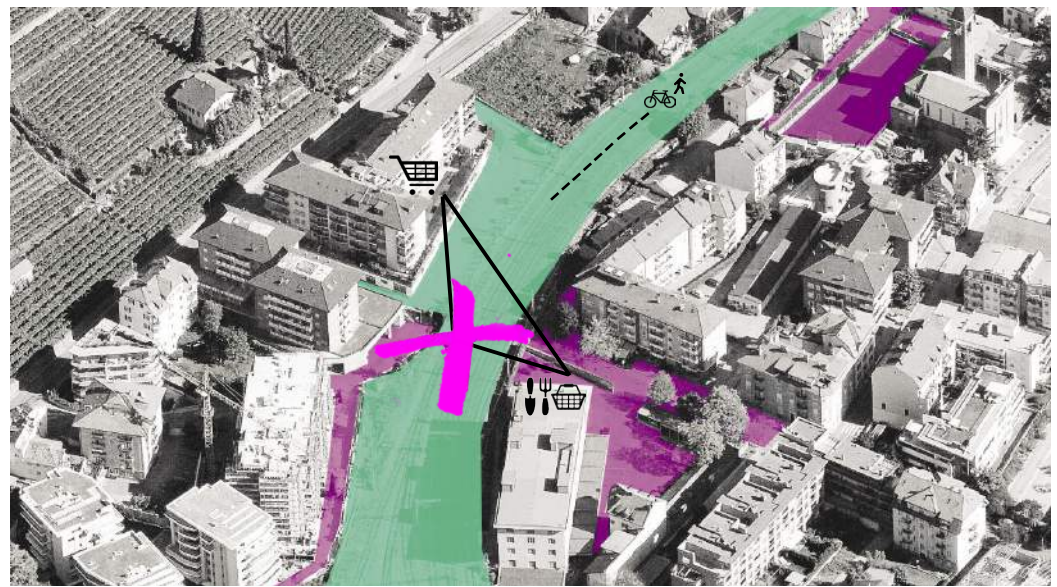
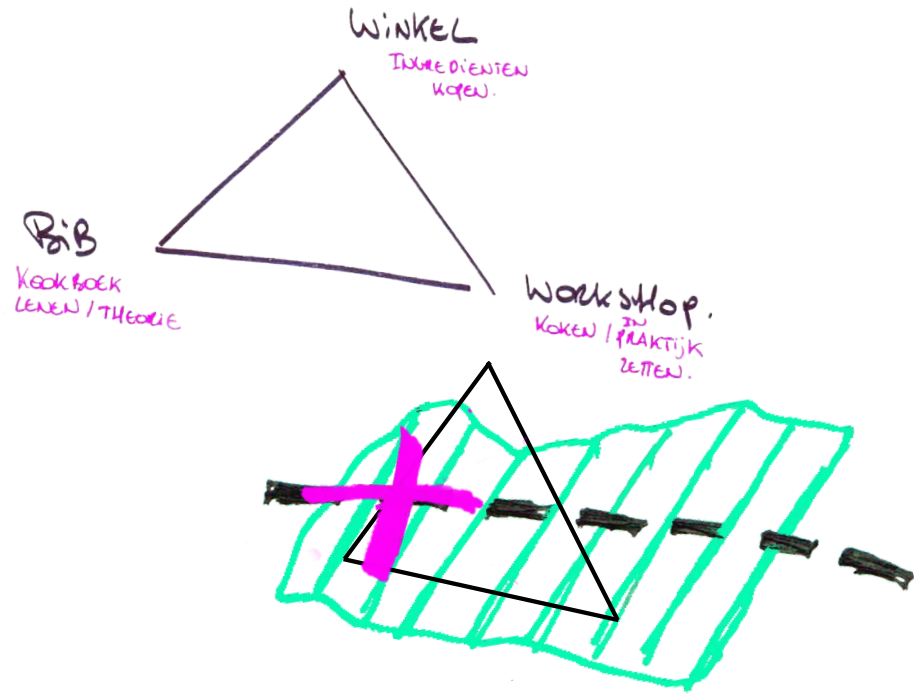

AANKNOOPPUNTEN NABIJ TALUD

LOCATIE BEPALEN

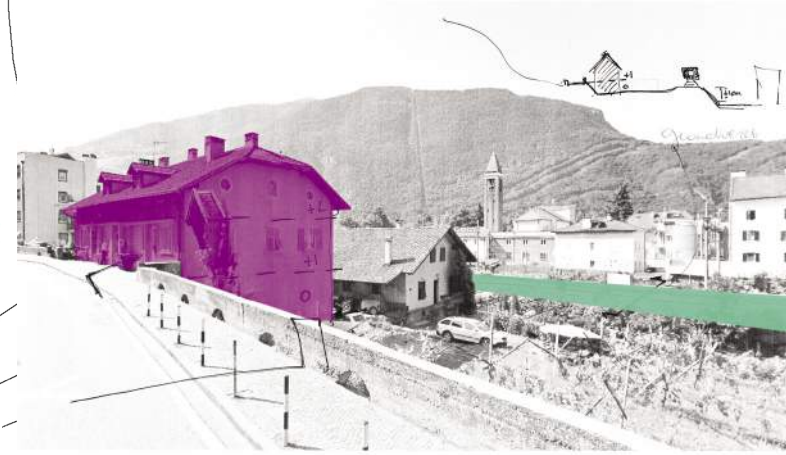
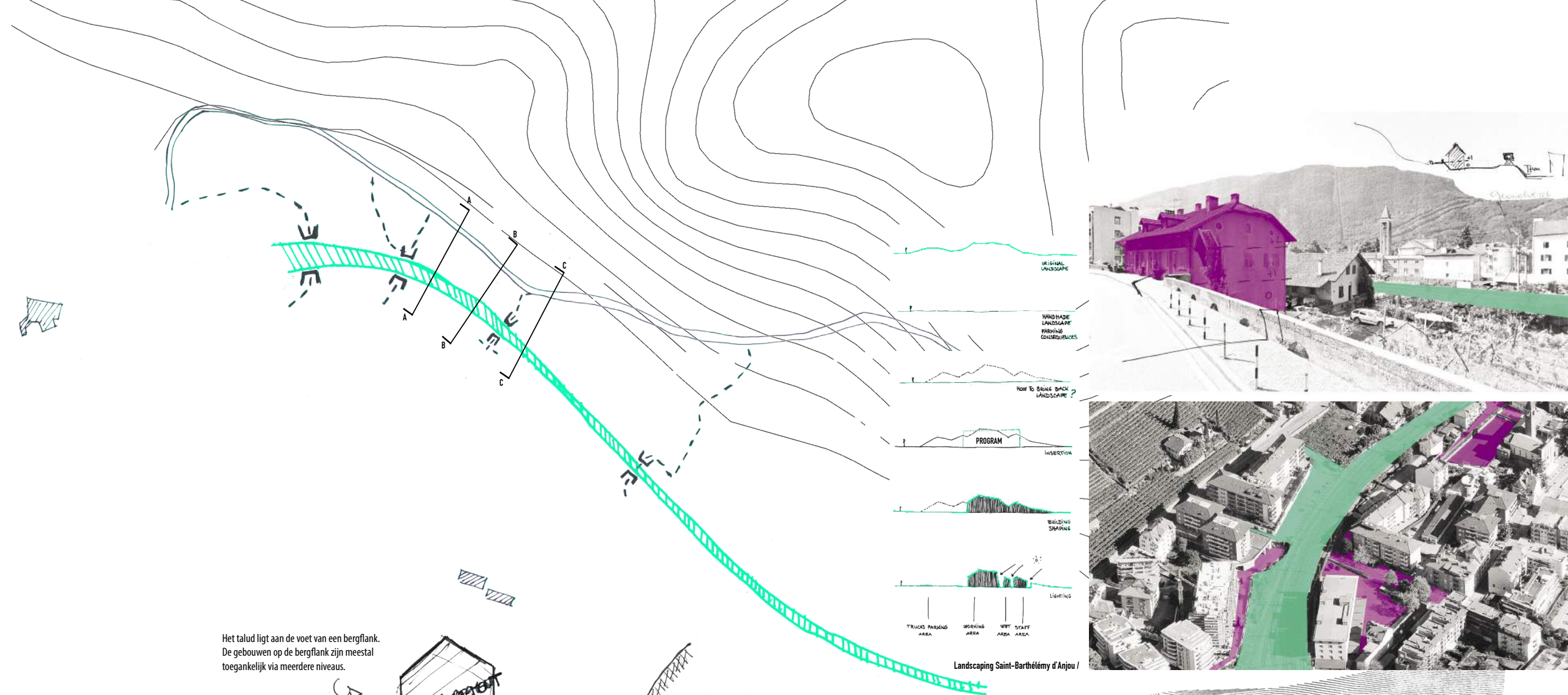

Het talud ligt aan de voet van een bergflank.
De gebouwen op de bergflank zijn meestal
toegankelijk via meerdere niveaus.

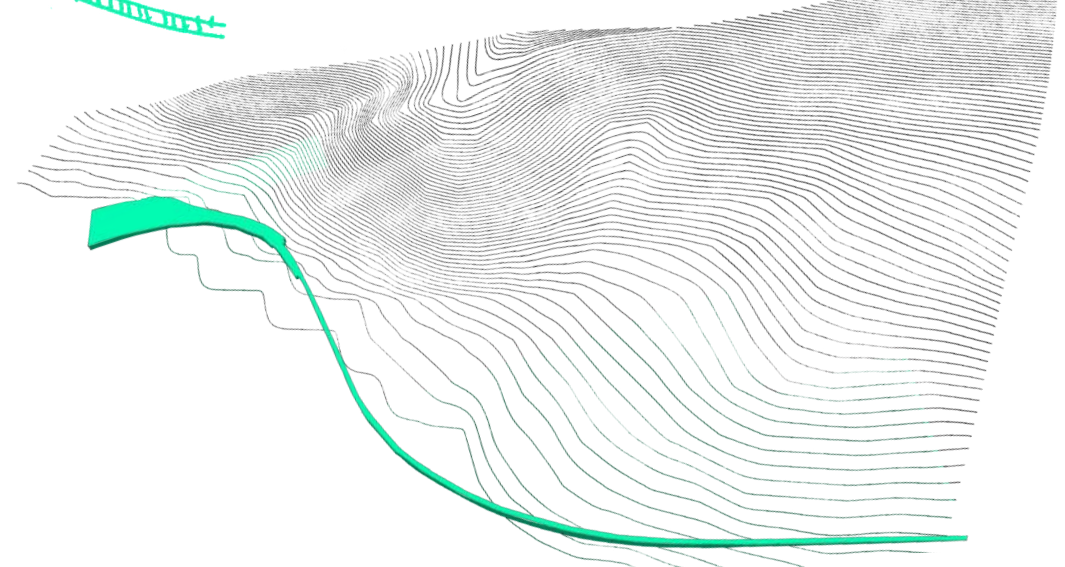
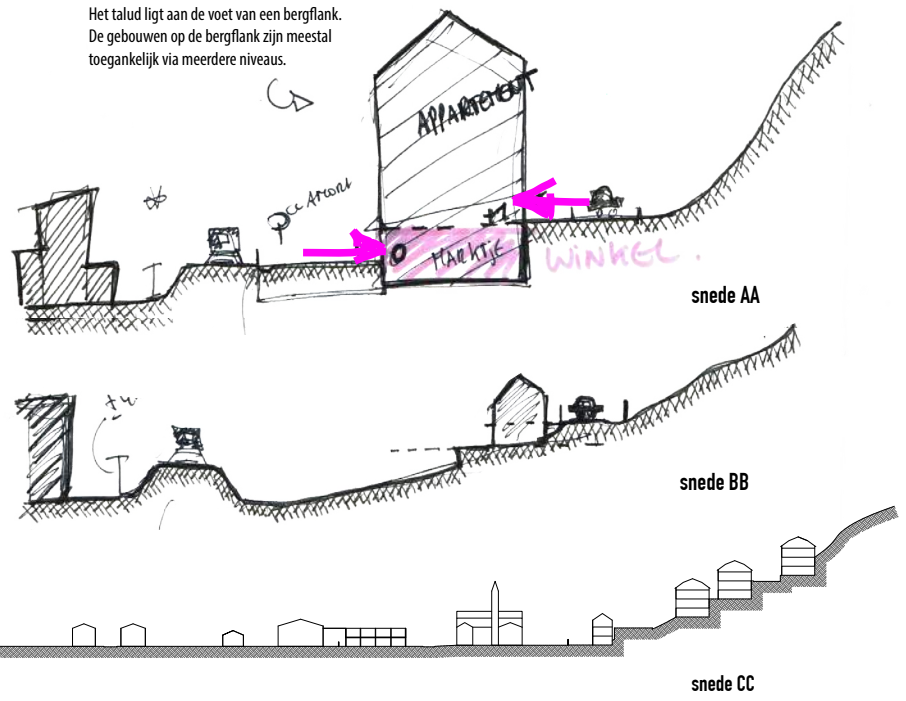

TALUD & BERGF flank

15

TALUD

Uit de mappings is de locatie van het ankerproject geconcludeerd. Op het talud, ter hoogte van de tunnel waarrond zich de meeste aanknopingspunten bevinden, zal het platform zijn inbedding krijgen.

De spoorwegberm heeft een hoogte van 3 meter en rondom bevinden zich allemaal verschillende maaivelden met verschillende hoogtes. De hoogteverschillen vormen een uitdaging en zullen zeker en vast een rol spelen in het ontwerp van het pilootproject.

Het talud ligt juist aan de voet van een bergflank. Uit de typologie van de gebouwen op de flank kunnen we afleiden dat de meeste huizen via twee verdiepingen te betreden zijn. Hieruit vloeit het idee voort om een gebouw te ontwerpen die via meerdere niveaus toegankelijk is.

Ter hoogte van de tunnel komen twee pleinen samen. Deze worden momenteel gescheiden door het talud en liggen aan beide kanten op een verschillende hoogte. De pleinen hebben dus geen enkele voeling of connectie met elkaar.

Doordat er een nieuwe as voor zacht verkeer komt, zal de dynamiek van het talud en de aangrenzende percelen volledig veranderen. De aanpalende pleinen en parkings, die nu aan de achterkanten van de gebouwen liggen, worden in de toekomst de voorzijdes van de nieuwe as.

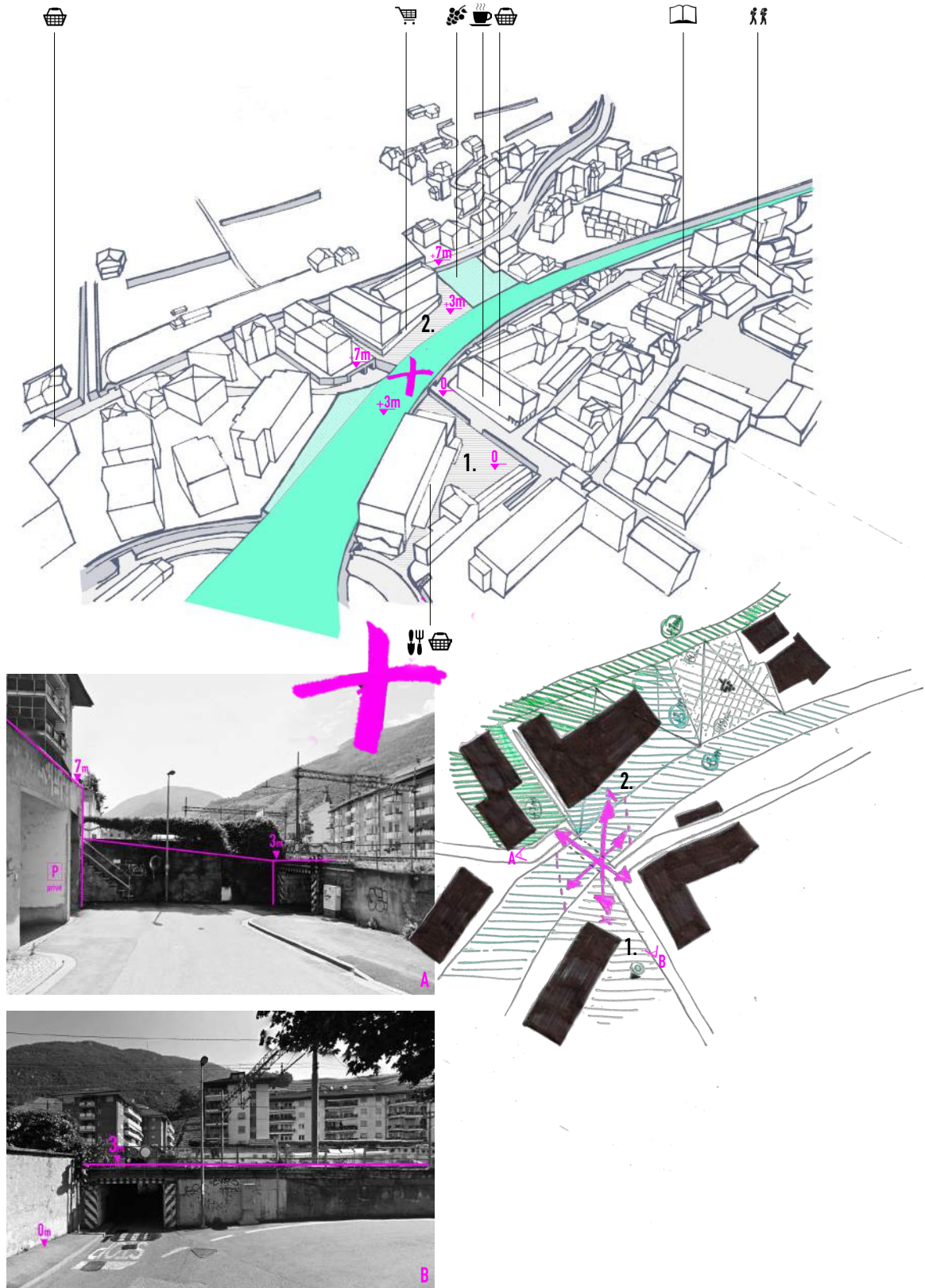

16

BINDEND ELEMENT

Mijn betrachting is een gebouw te ontwerpen dat een sociaal bindend element voor de buurt is. Een plaats waar er ontmoetingen en relaties tot stand kunnen komen.

Deze immateriële verbinding kan zich ook vertalen in een fysisch bindend element. Door een architecturale ingreep kunnen we de hoogteverschillen op die plaats opvangen. Daarmee pogen we de twee pleinen, die nu zo afgezonderd liggen van mekaar, meer in relatie te brengen.

Hoe kunnen we ruimtelijk op dat knooppunt verschillende stromen gaan kanaliseren?

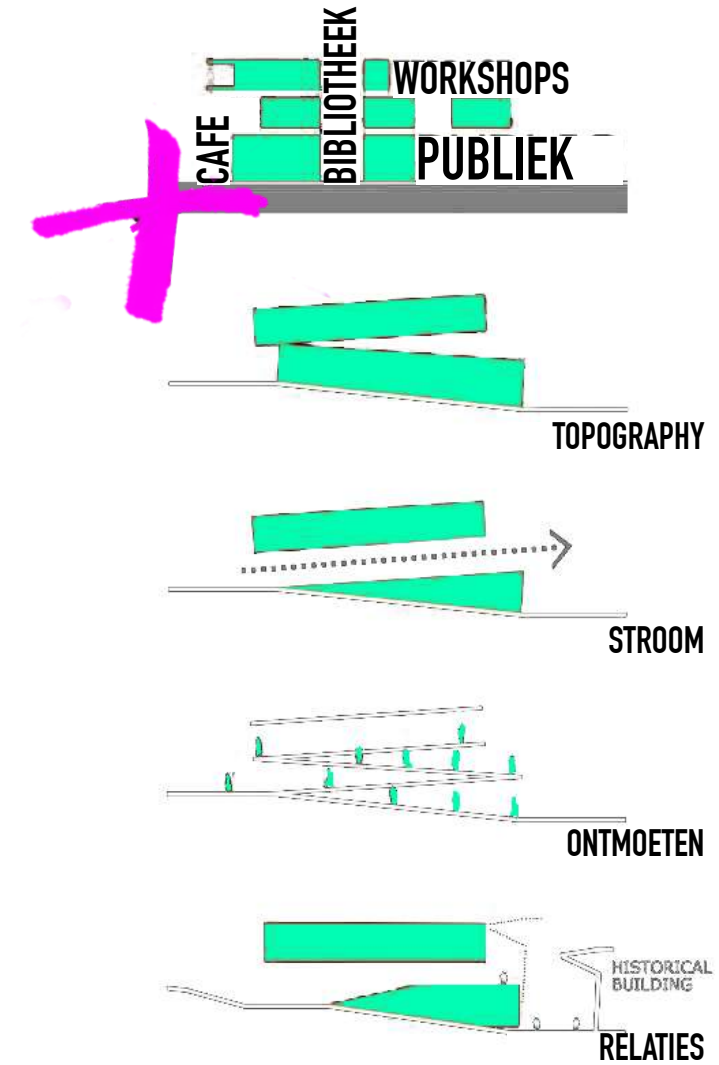

METU Student Center - Suyabatmaz Demirel Architects

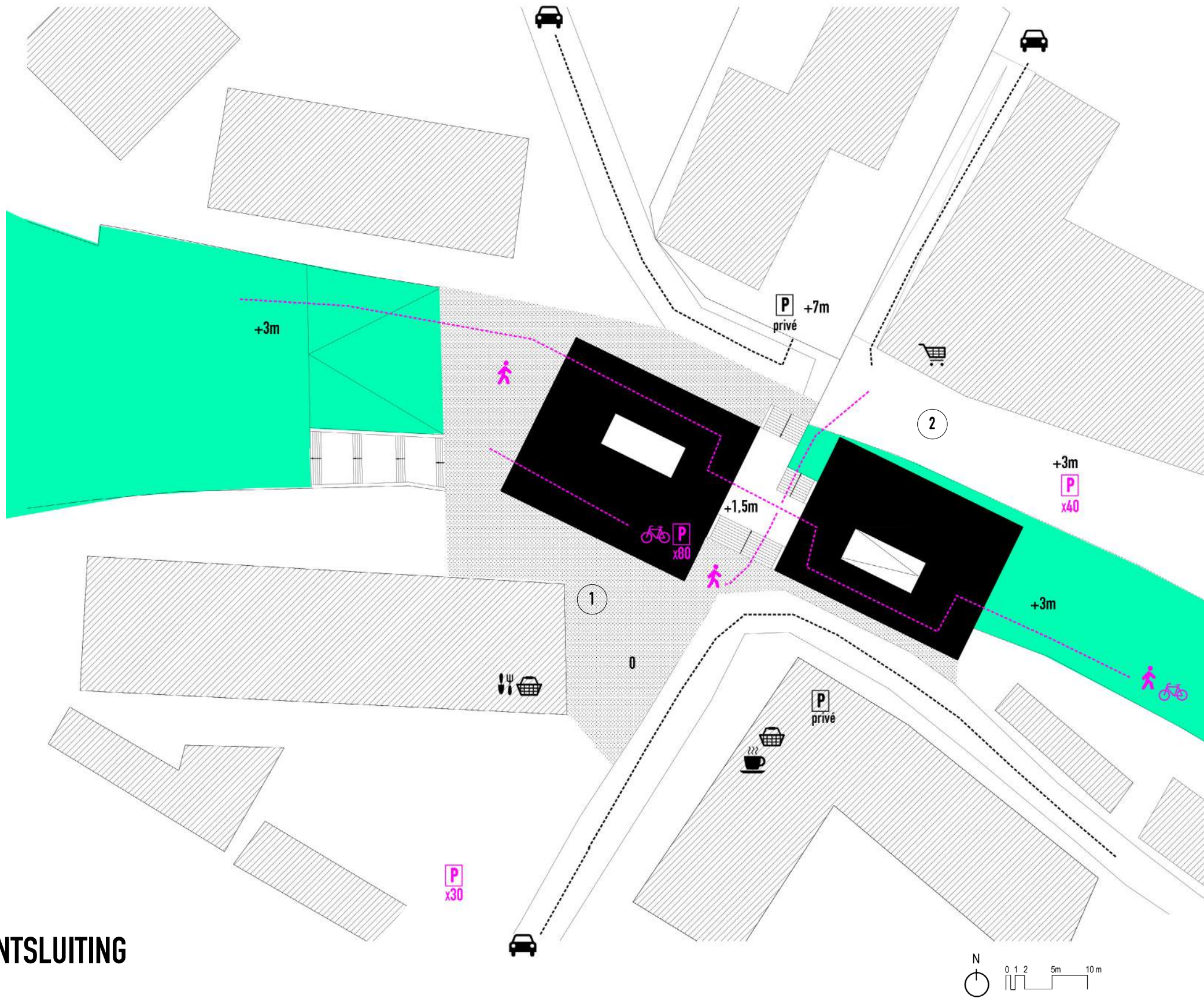

INPLANTINGSPLAN / ONTSLUITING

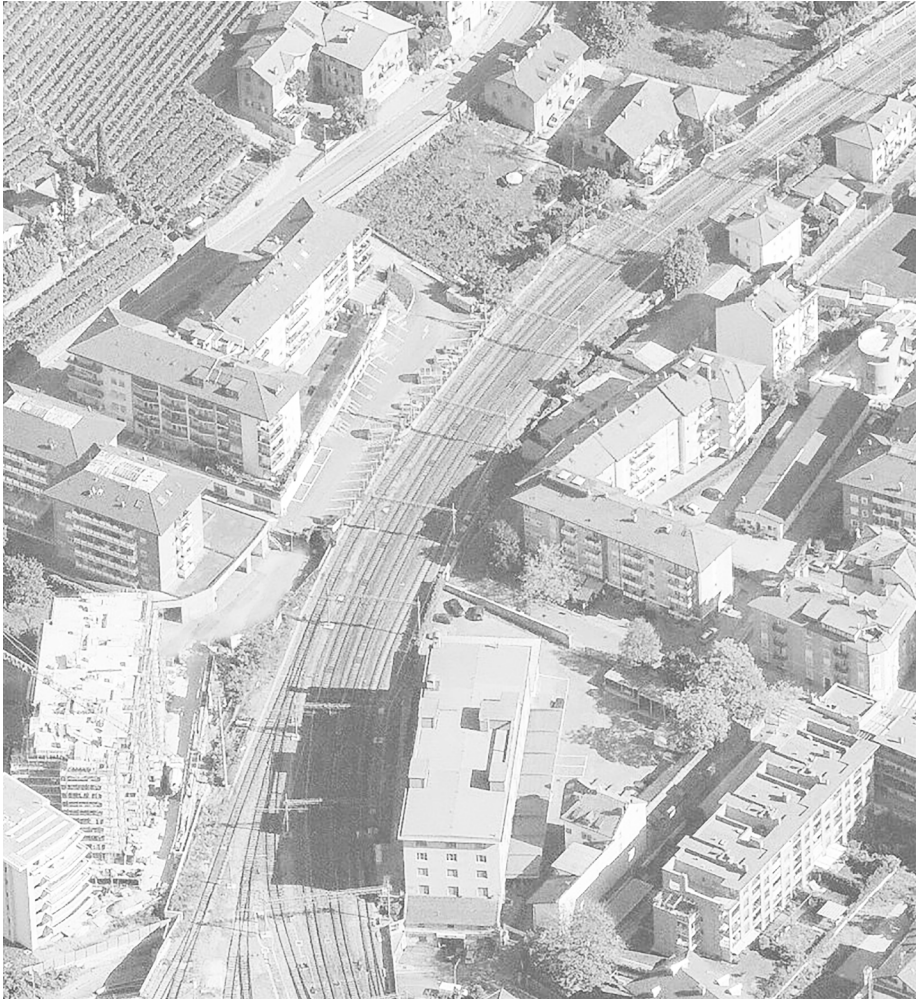

VOOR / NA

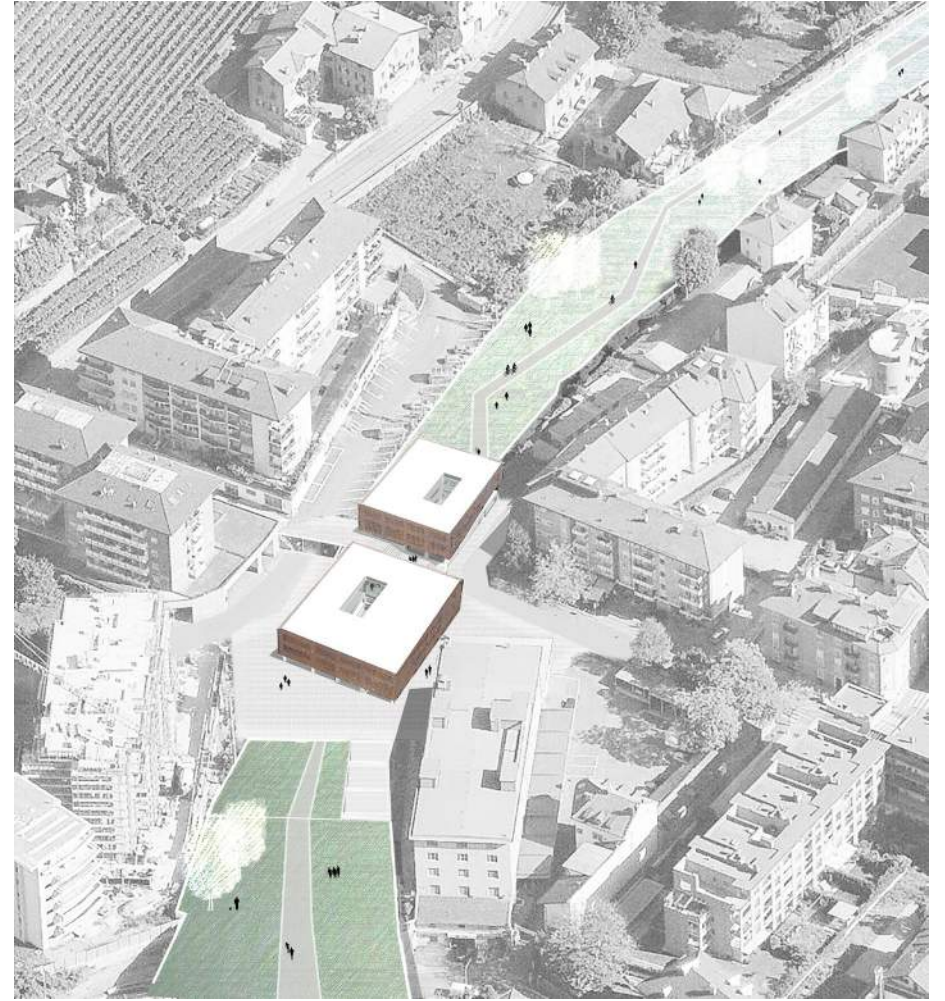



VOOR / NA

17

WANDELING

Om het project een dynamisch karakter te geven, zou het interessant zijn om de wandeling vanop het talud door te trekken in het gebouw.

Vanuit het talud reizen twee bouwvolumes op. Onderdoor het maaiveld zijn die twee verbonden met elkaar. Het ene bouwvolume heeft een eerder serene programma waarin de bibliotheek en het leercentrum zich bevinden. In het andere bouwvolume wordt een interactiever programma voorzien met ateliers, leslokalen en het organiseren van workshops. Onder het maaiveld van het talud zit de logistiek, de fietsenstalling, de mediaruimte, het theater, een computerlokaal en een uitleendienst.

Het maaiveld loopt via verschillende niveaus doorheen het ankerproject. Zodoende is er altijd beweging in en rondom het gebouw. Een gebouw zoals een wandeling waar men kan zien en gezien worden.

Op die manier kunnen mensen met verschillende achtergronden en leeftijden geprikkeld worden om juist daar diezelfde publieke ruimte te gaan gebruiken.

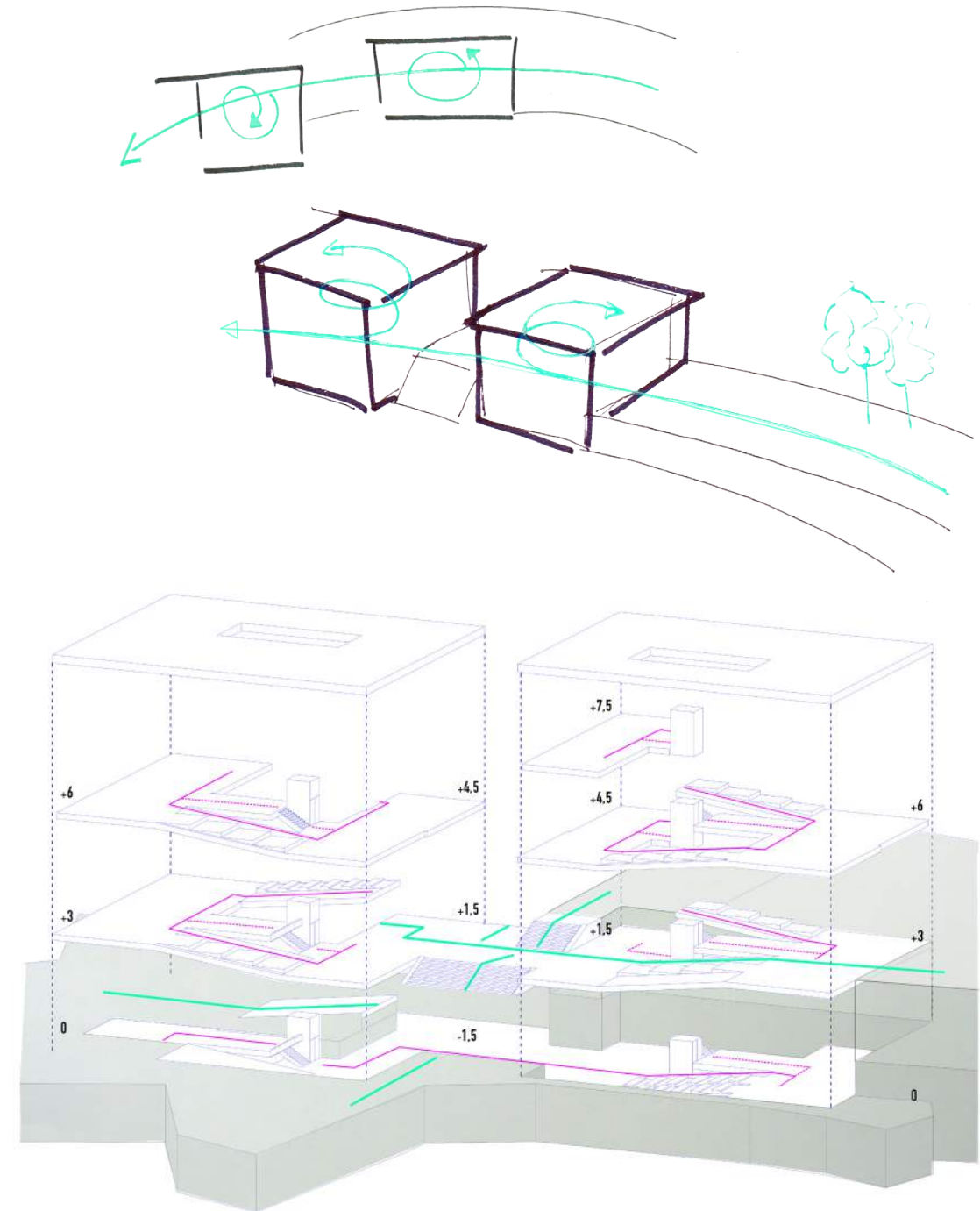

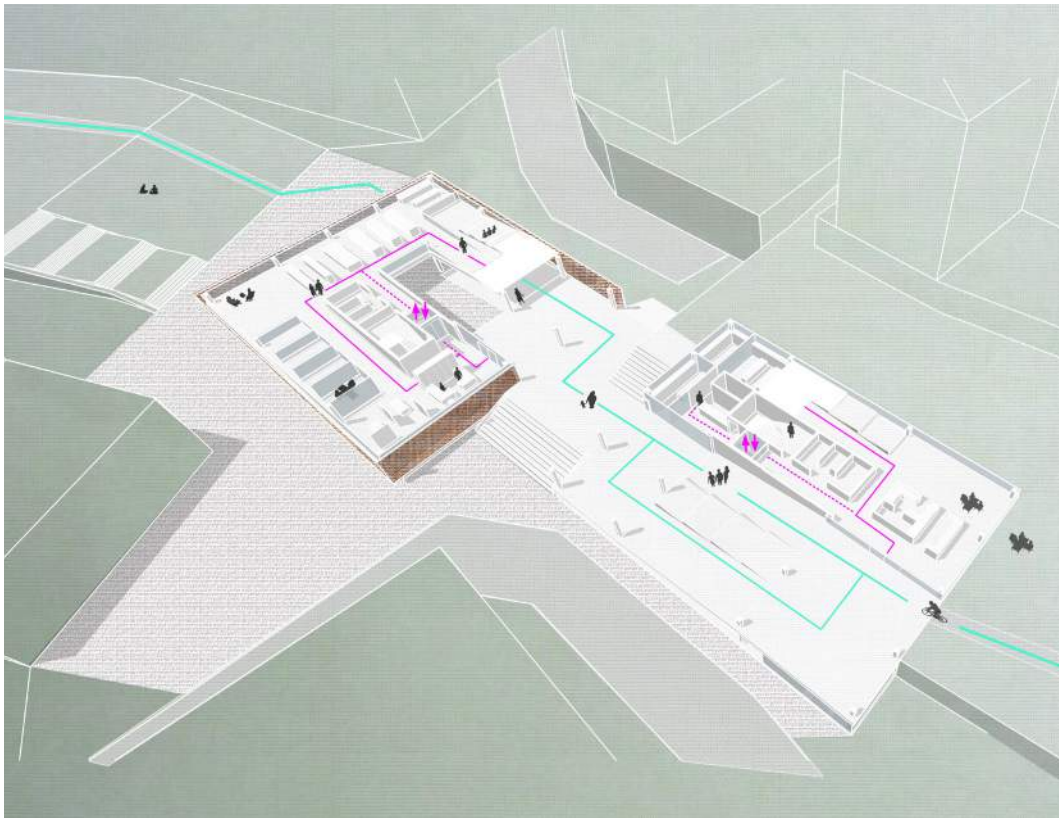

CIRCULATIE

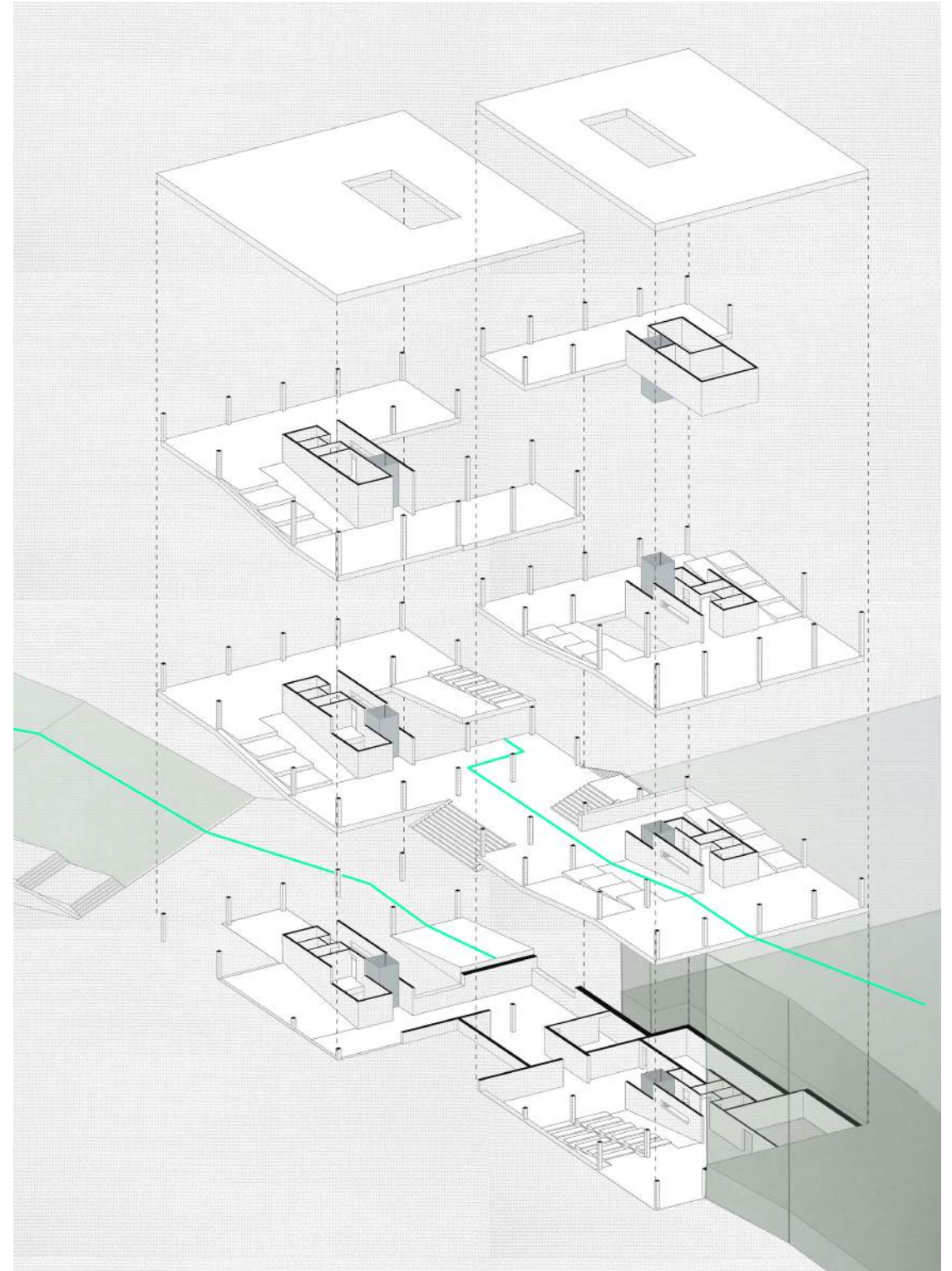

18

SPLITLEVELS

Om het gebouw te laten werken als een wandeling en het hoogteverschil van 3 meter te overbruggen, zullen we het gebouw in splitlevels ontwerpen.

Zodanig moet er binnenin telkens een verschil van een anderhalve meter tussen twee niveaus worden overspannen. De wandeling van het ene naar het andere niveau zal daardoor gebeuren op hellende vlakken langsheen een atrium.

Onder het dak zullen vanwege de splitlevels verschillende plafondhoogtes ontstaan. In de ruimtes met hogere plafonds kunnen bijvoorbeeld de bibliotheek en de ateliers worden ingepland.

Doorheen het gebouw en ook daarbuiten vloeien circulatie en programma in elkaar over. De hellingen worden buiten circulatie ook ingezet als werkplekken, auditoriums, een theater en de inrit van de fietsenstalling.

De primaire circulatie verloopt dus via de hellende vlakken. Maar als secundaire circulatie moeten we ook liften en noodtrappen voorzien. De lift-en trappenkoker wordt als een 'doos in een doos'-principe zodanig gepositioneerd dat het aan alle niveaus kan geraken.

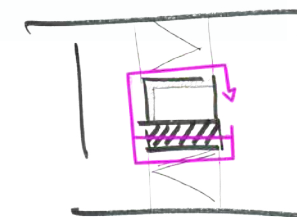
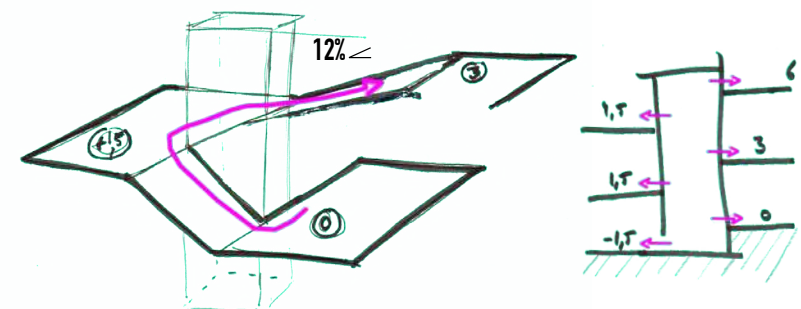
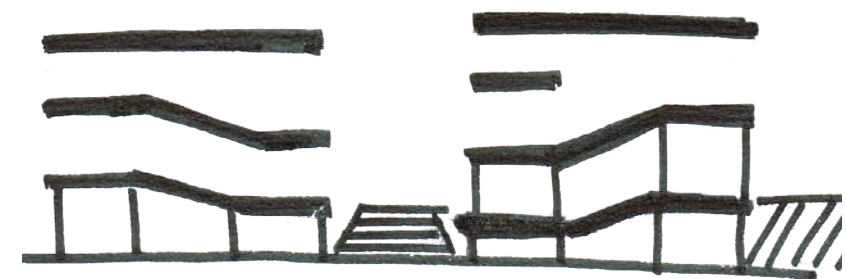
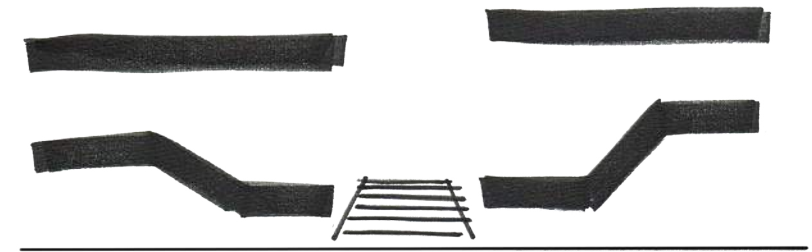

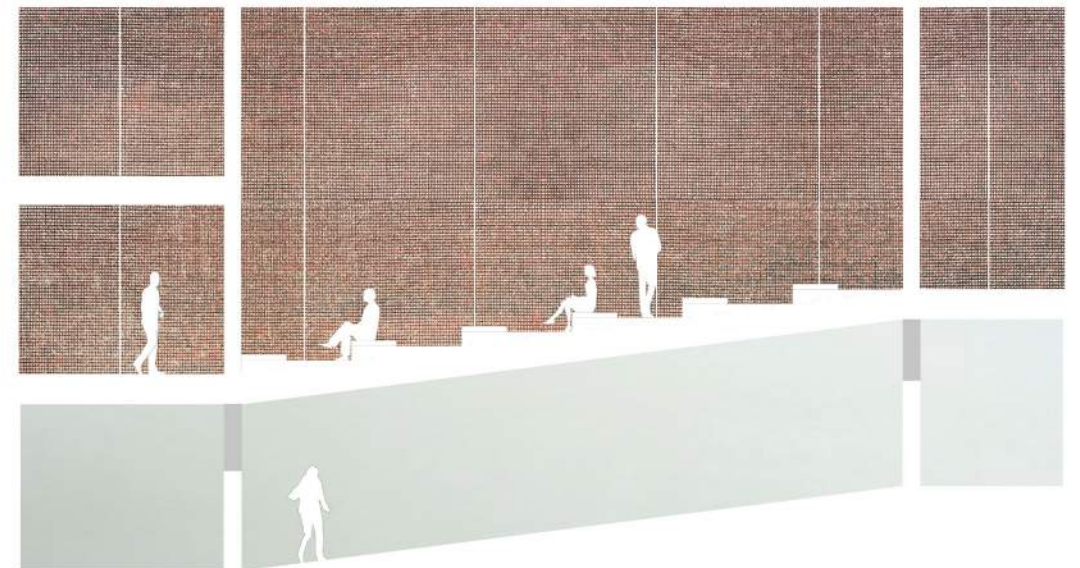
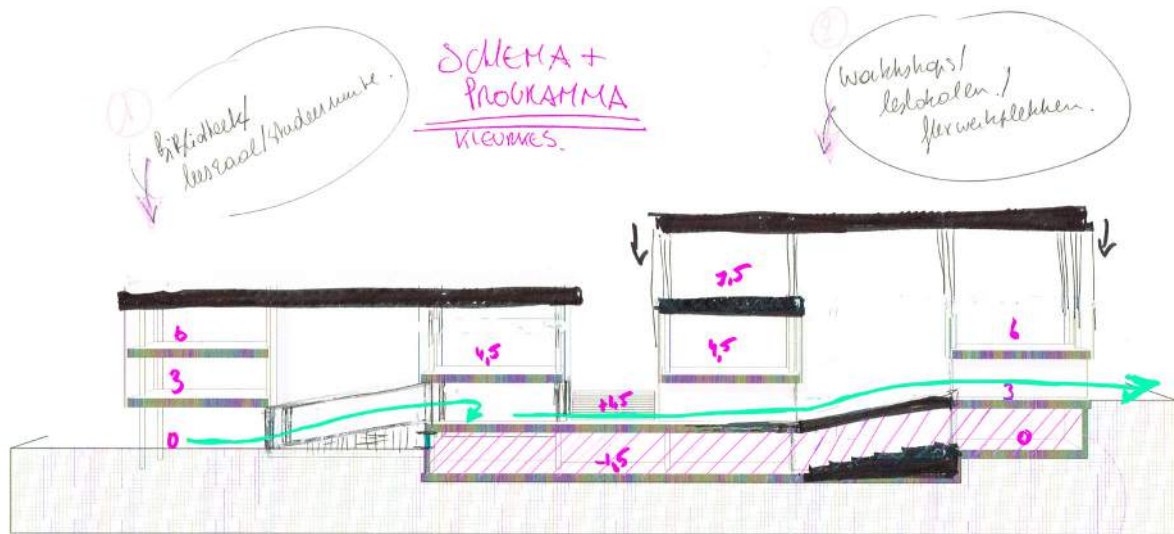
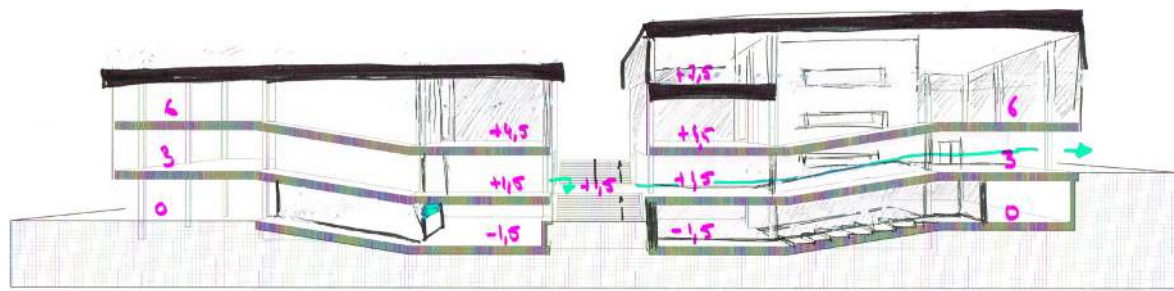

SNEDE

BIBLIOTHEEK
LEESZAAL
STUDEERRUIMTE

AUDITORIUM

BIBLIOTHEEK
MAGAZINE ARCHIEF
COMPUTERS
IN&OUT DESK

INTERIM-&
COACHING
BUREAUS

ATELIERS
WORKSHOPS
LESLOKALEN

DIDACTISCHE KEUKENS
WORKSHOPS

LUNCH BAR
TERRAS

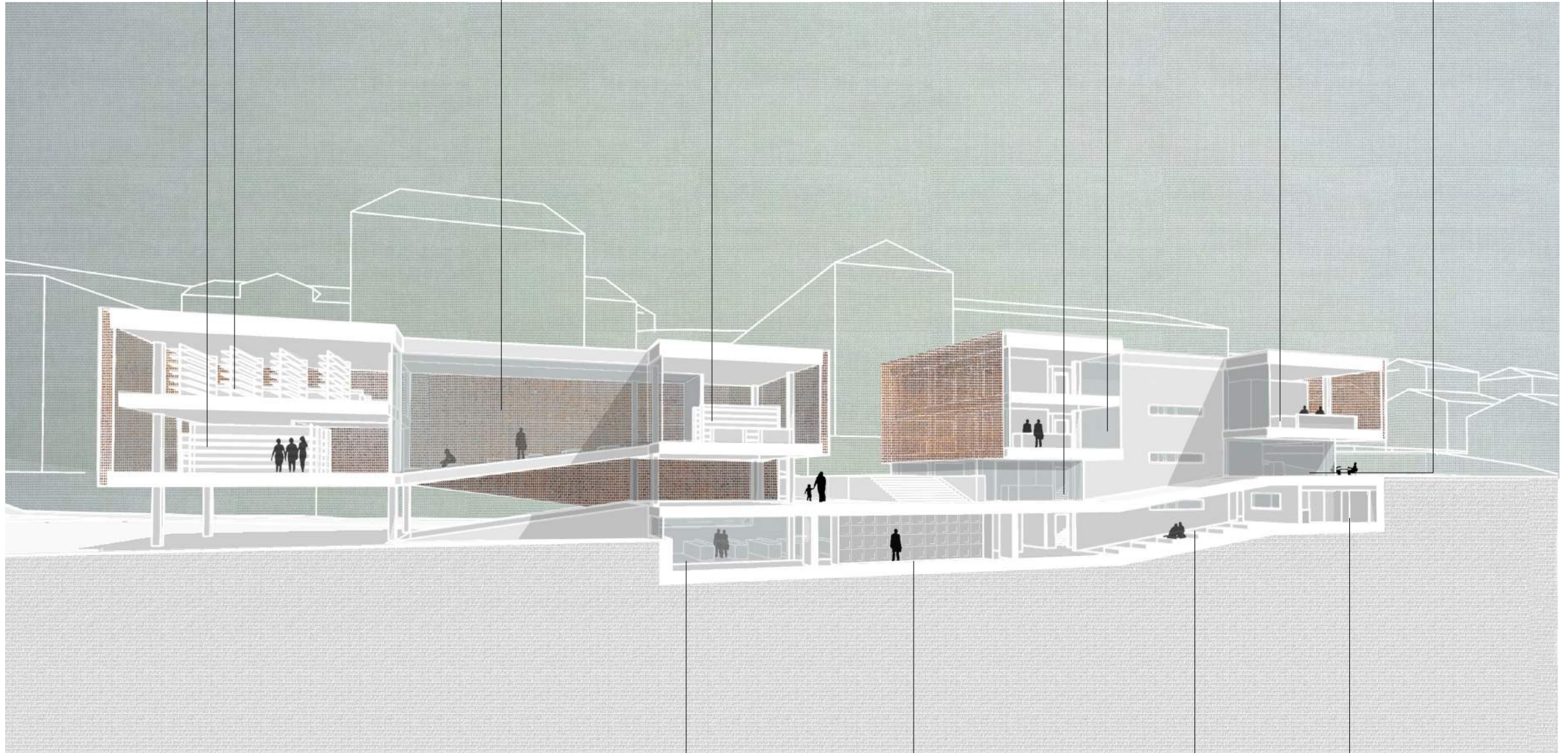

SNEDE

COMPUTERLOKAAL

LOCKERS

MEDIA ZAAL

UITLEEN DIENST
MEDIA

DIDACTISCHE KEUKENS
WORKSHOPS

FLEXWERKPLEKKEN
ETEN&DRINKEN
ONTSPANNEN

ATELIERS
WORKSHOPS
LESLOKALEN

BIBLIOTHEEK
LEESRUIMTE
COMPUTERS
IN&OUT DESK
COPYRUIMTE

NOODTRAPPEN

BIBLIOTHEEK
LEESRUIMTE
COMPUTERS
ARCHIEF MAGAZINES



UITLEEN DIENST
MEDIA

AUDITORIUM BUITEN

FIETSENSTALLING

SANITAIR

LUNCH
TERRAS

SNEDE

19

BELEVING

Om het gebouw een egale en industriële look te geven wordt het gebouw gehuld in een roestvrij koperkleurig screen. Het screen, met een schaduwcoëfficiënt van 50%, werkt als een permanente zonnewering rondom rond de dubbele glazen gevel. Overdag zal het screen een eerder omhullend effect hebben, maar bij nacht zal het gebouw transformeren tot een lichtgevend, transparant volume.

Door het screen wordt doorheen het gebouw een eerder diffuus licht ervaren. Maar vanwege de atriums in de kern van het gebouw, vloeit er toch ook direct licht de ruimtes binnen. Langsheen de wandeling en het gebouw zal men dus verschillende lichtinvallen ervaren.

In de onderste verdiepen worden functies voorzien, waar licht van minder cruciaal belang is, zoals logistiek, computerlokalen, mediazalen en een theater.

Door in te zetten op de transformeerbaarheid van het gebouw, willen we de interactie tussen de publieke ruimte en het gebouw zo dynamisch mogelijk stimuleren, om zo een plek te creëren waarin eenieder binnen zijn eigenheid de ander kan ontmoeten.



Indra Corporate Building - b720 Fermín Vázquez Arquitectos + R&AS

AXIONOMETRIE

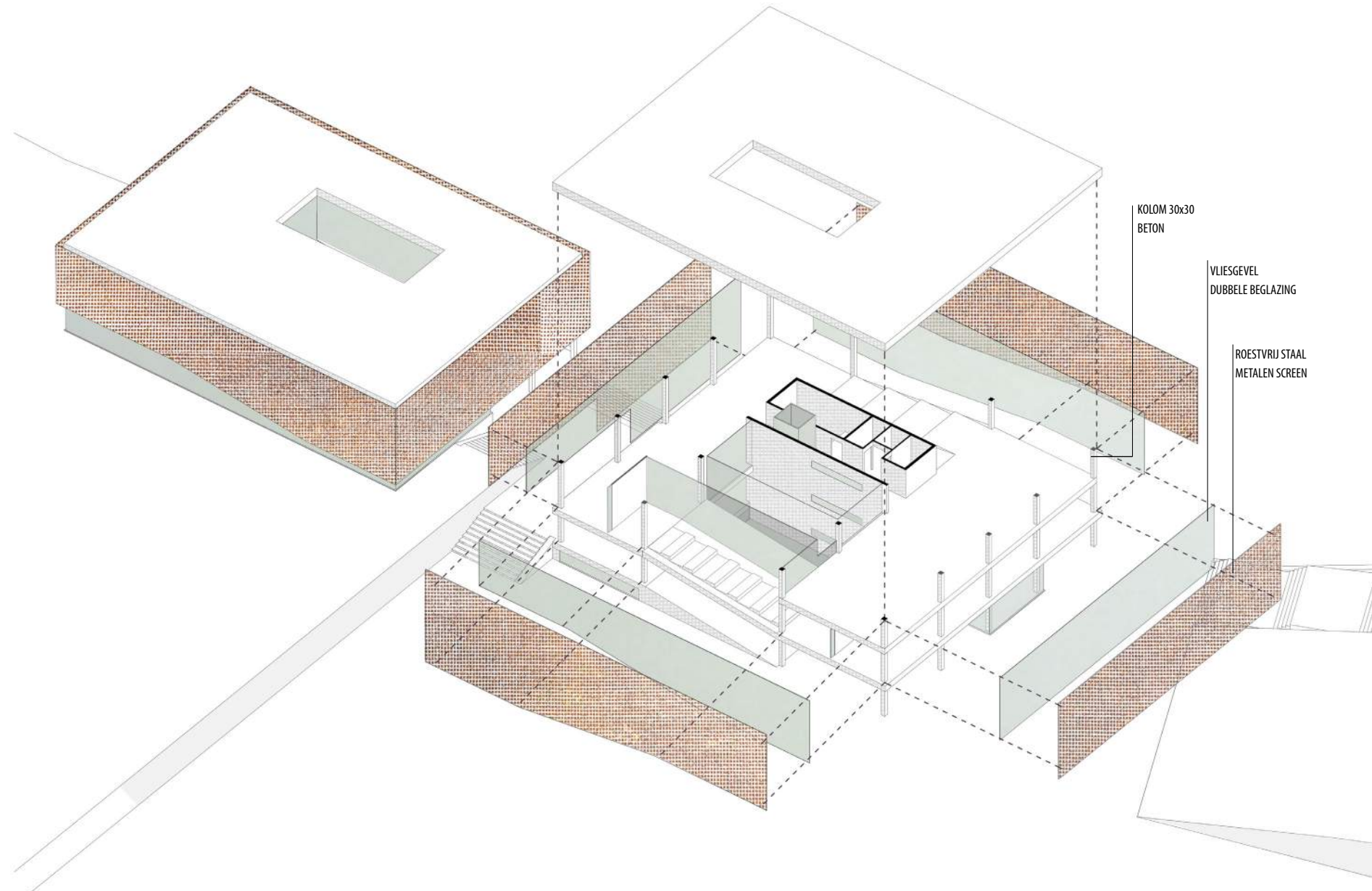

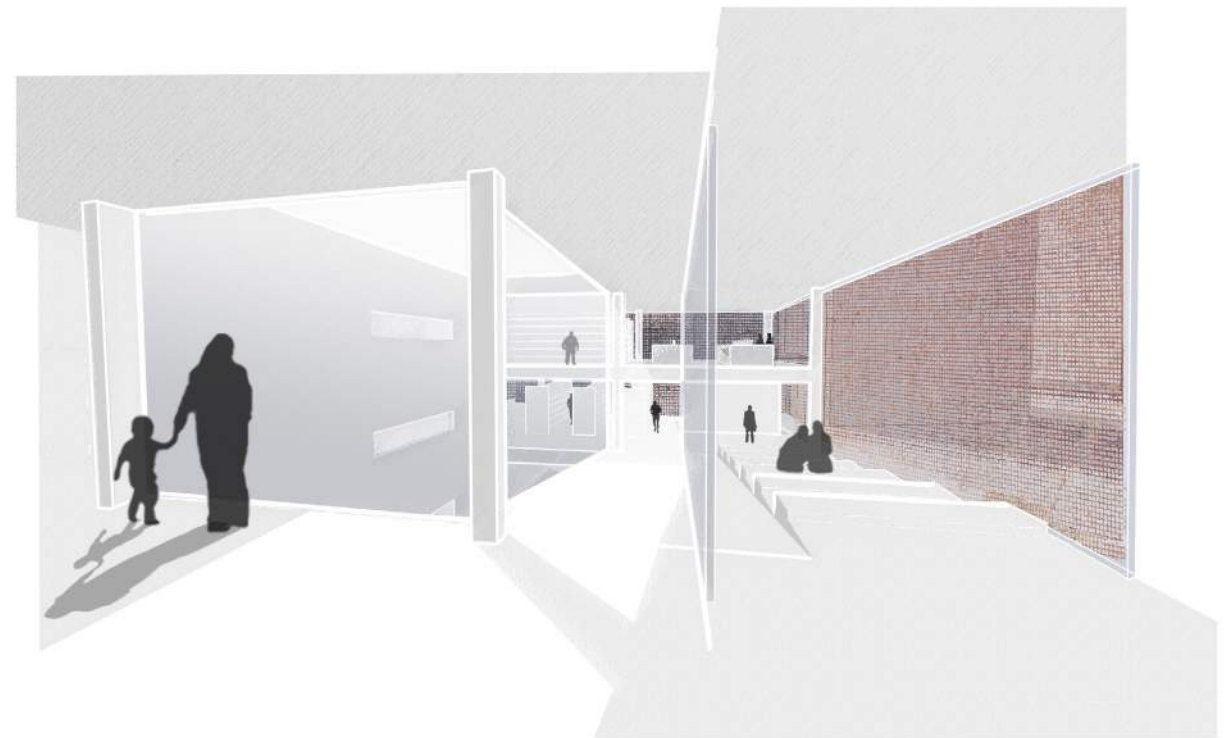
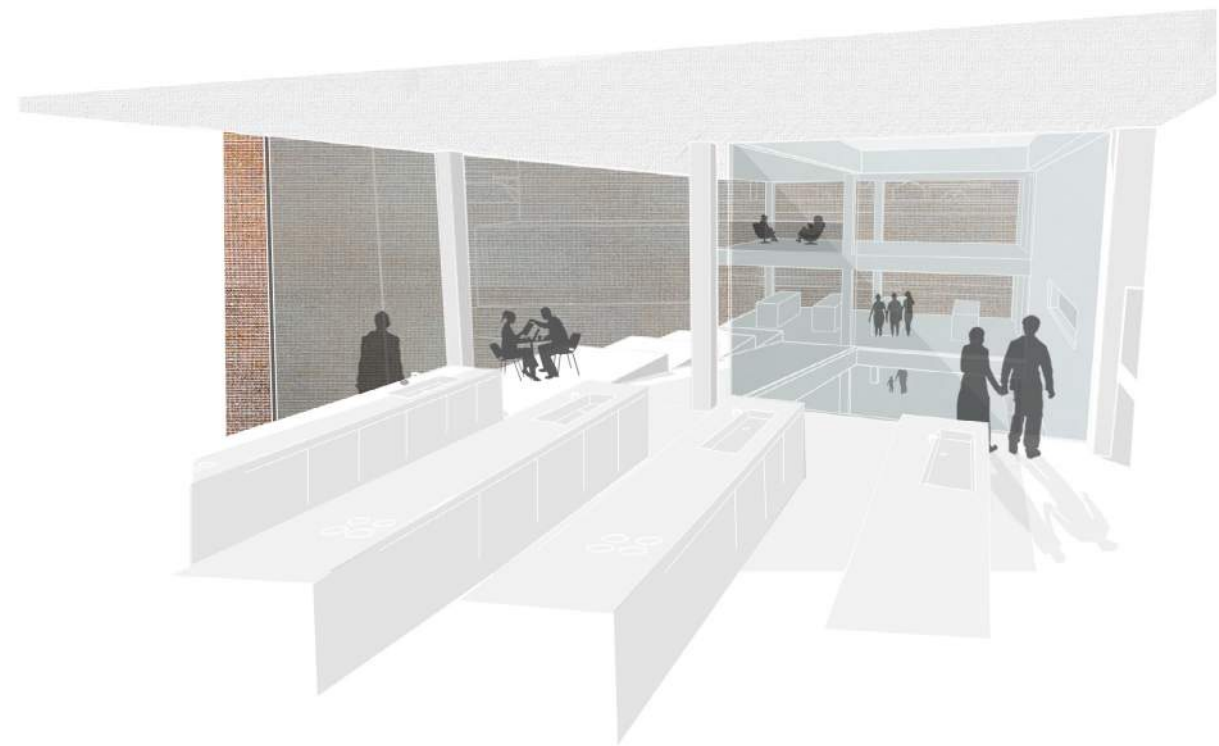

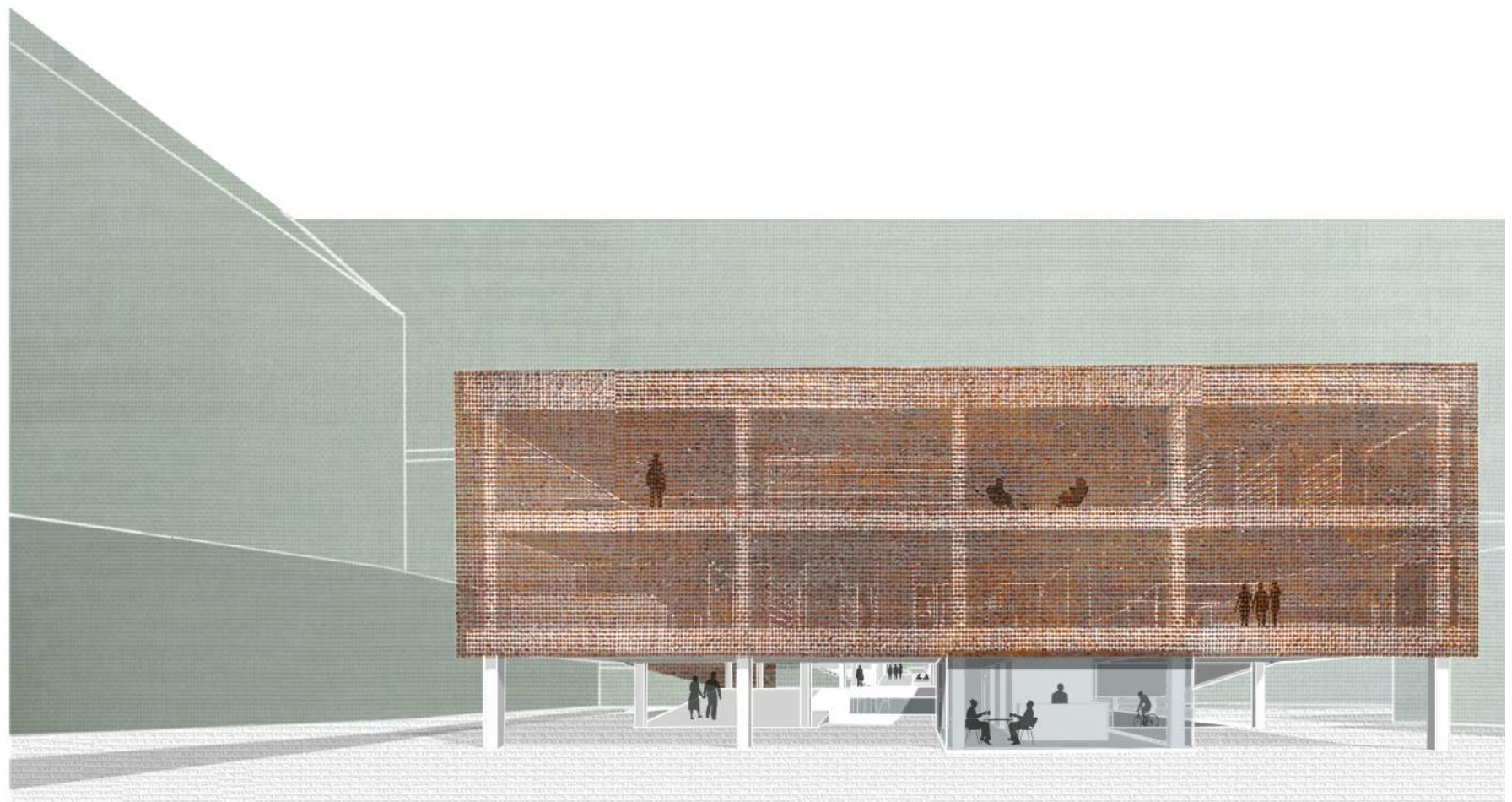

20

BRONNEN

- Loopmans, M. & Leclercq, E. & Newton, C. (2011), Plannen voor mensen: handboek sociaal-ruimtelijke planning, Antwerpen-Apel doorn. Uitgeverij Garant
- Loopmans, M. (2009), Van mensen naar stenen ... en terug, Agora Magazine, Agora 2009-1 25 Jaar, pp 22-25, Geraadpleegd op 25 februari 2015 via <https://www.yumpu.com/nl/document/view/19824106/agora-2009-1-25-jaar-agora-magazine/23>
- Lynch, K. (1960), The Image of the City, Cambridge: MIT Press, Geraadpleegd op 20 februari 2015 via http://www.academia.edu/5246993/Kevin_Lynch_The_Image_of_the_City
- Valkenet, P. (2015), Italië kan toestroom minderjarige vluchtelingen niet aan, De Standaard, 2015-04-25, pp 26-27.
- Punt, A. & Roes, T. (2014), Deze Syrische vluchtelingen in Oranje willen graag Nederlander worden, Vice, Geraadpleegd op 26 maart, 2015 via <http://www.vice.com/be/read/deze-syrische-vluchtelingen-in-oranje-willen-graag-nederlander-worden-235>
- Watkins, K. (2014), It's Time For a 'New Deal' on Education for Syrian Refugee Children, Huffingtonpost, Geraadpleegd op 28 februari, 2015 via http://www.huffingtonpost.com/kevin-watkins/its-time-for-a-new-deal-o_b_4585396.htm
- UNHCR, The UN refugee agency (2014), A Basic Right for a Better Future, Geraadpleegd op 25 februari via <http://www.unhcr.org/pages/49c3646cda.html>
- UNHCR, The UN refugee agency (2014), Wereldvluchtelingendag: Voor het eerst sinds de Tweede Wereldoorlog meer dan 50 miljoen mensen op de vlucht, Geraadpleegd op 7 maart 2015 via <http://www.unhcr.be/nl/home/artikel/4e37e535c9027090755b53af7d233945/voor-het-eerst-sinds-de-tweede-wereld.html>
- Caritas Diocesi Bolzano - Bressanone (2013), Description of Organisation, Caritas, Geraadpleegd op 18 februari 2015 via http://europa.eu/youth/vp/organisation/42001185424_en
- Medda, R. & Farkas, O. (2003), Legal Indicators for Social Inclusion of New Minorities Generated by Immigration - LISI, Eurac Research Center, AIRE Centre, ETC, Geraadpleegd op 18 februari 2015 via <http://www.google.be/url?sa=t&rct=j&q=&esrc=s&source=web&cd=5&ved=0CEAQFjAE&url=http%3A%2F%2Fmiris.eurac.edu%2Fmugs%2Fdo%2Fblob.doc%3Ftype%3Ddoc%26serial%3D1069344809400&ei=EKENVcWfN5DnaKvvcZAI&usq=AFQjCNGR4WliQUjdz-haj152Q4vXqNa0fg&sig=doDKSTrC--8eNIWtUuabQ&bvm=bv.90491159.d.ZGU>
- Salto Youth, Associazione Volontarius Onlus, Salto Youth, Geraadpleegd op 20 februari 2015 via <https://www.salto-youth.net/tools/otlas-partner-finding/organisation/associazione-volontarius-onlus.3060/>
- AFSAI (2013), Working profile 2013-2014, Hosting Projects Description Italy, AFSAI, Geraadpleegd op 10 februari 2015 via <http://www.icye.ch/fileadmin/redaktion/1-sozialeinsatz/pdf/laneder-projekte-europa/italien-praktikumsstellen-140121.pdf>
- Città di Bolzano (2015), Immigrant Council of Bolzano, Città di Bolzano, Geraadpleegd op 20 februari 2015 via http://www.comune.bolzano.it/print_context.jsp?ID_LINK=777&area=19&page=1&id_context=4206
- Città di Bolzano (2015), Inglese, Geraadpleegd op 5 maart 2015 via http://www.comune.bolzano.it/UploadDocs/2971_0_Inglese.pdf
- Cagnan, P. (2013), Immigratie: Nieuwe IJzeren Gordijn over Brennerpas/ Brennero, la nuova cortina di ferro, L'Espresso Rome, Geraadpleegd op 1 maart 2015 via <http://www.voxeurop.eu/nl/content/article/4220031-nieuwe-ijzeren-gordijn-over-brennerpas>
- DW (2014), Lampedusa: Refugees' odyssey ends in Germany, DW, Geraadpleegd op 1 maart 2015 via <http://www.dw.de/lampedusa-refugees-odyssey-ends-in-germany/a-17972329>
- DW (2014), A year after the Lampedusa tragedy, refugees continue to flood into Germany, DW, Geraadpleegd op 1 maart 2015 via <http://www.dw.de/a-year-after-the-lampedusa-tragedy-refugees-continue-to-flood-into-germany/a-17972172>
- OECD (2014), International Migration Outlook 2014, Country Notes: Recent Changes in Migration Movements and Policies, OECD, Geraadpleegd op 1 maart 2015 via http://www.keepeek.com/Digital-Asset-Management/oecd/social-issues-migration-health/international-migration-outlook-2014_migr_outlook-2014-en#page4

- Baltaci, K. (2013), Größte Flüchtlingswelle seit 1999, Oostenrijk, Die Presse, Geraadpleegd op 18 februari 2015 via http://diepresse.com/home/panorama/oesterreich/1463322/Osterreich_Grosste-Fluechtlingenswelle-seit-1999?_vl_backlink=/home/index.do
- E.J. Bron (2015), 5000 "vluchtelingen" op de Brenner teruggestuurd, Oostenrijk, Geraadpleegd op 1 maart 2015 via <https://ejbron.wordpress.com/2015/01/05/oostenrijk-5000-vluchtelingen-op-de-brenner-teruggestuurd/>
- Krone (2015), 5.000 Flüchtlinge 2014 am Brenner zurückgewiesen, Oostenrijk, Krone, Geraadpleegd op 1 maart 2015 via http://www.krone.at/Oesterreich/5.000_Fluechtlinge_2014_am_Brenner_zurueckgewiesen-Neue_Anlaufstelle-Story-433509
- Italy Guide: Seasonal Jobs, Types of seasonal jobs in Italy, Just Landed, Geraadpleegd op 7 maart 2015 via <https://www.justlanded.com/english/layout/set/print/content/view/full/63407>
- PAR - A Fresh Architectural Concept, The design inspiration, Geraadpleegd op 3 maart 2015 via <http://thedesigninspiration.com/articles/par-a-fresh-architectural-concept/>
- UBC Brings Teacher Education to Refugees in Dadaab, Kenya, UBC, Geraadpleegd op 8 maart 2015 via <https://startanevolution.ubc.ca/projects/ubc-brings-teacher-education-to-refugees-in-dadaab-kenya/>
- Jordan, M. (2014), Migrant Wave Diverts Resources From Refugee Programs, The Wall Street Journal, Geraadpleegd op 8 maart 2015 via <http://www.wsj.com/articles/migrant-wave-diverts-resources-from-refugee-programs-1408141656>
- Bruijnzeels, R. (2010), De bibliotheek van 100 talenten, NBD/Biblion, Geraadpleegd op 7 april 2015 via <https://www.dropbox.com/s/2itzbtjeekh9tmc/100%20talenten%20idea%3B%20hst%201.pdf>
- Bruijnzeels, R. (2001), Bibliotheken 2040, NBD/Biblion, Geraadpleegd op 7 april 2015 via <https://www.dropbox.com/s/fobxa17447nqgz/boek%20NL%202040.pdf>
- Vienna Insurance Group (2011), City. Model. Bolzano. Project for the development of the railway station area, Geraadpleegd op 20 mei 2015 via http://www.vig.com/fileadmin/web/Public_Relations/News/Architekturmeldungen/2011/AIRT_Press_Release_City_Model_Bolzano_eng.pdf
- NOS (2015), Strengere grenscontroles in de Italiaanse Alpen, Geraadpleegd op oktober 2015, <http://nos.nl/artikel/2038442-strengere-grenscontroles-in-de-italiaanse-alpen.html>

- <http://www.volontarius.it>
- <http://www.comune.bolzano.it>
- <http://www.lvh.it/de/>
- <https://www.facebook.com/vhapabz>
- <http://www.aziendasociale.bz.it/en/>
- <http://www.riverequipe.it/?lang=t&IDC=41&ID=16>
- <https://www.facebook.com/pages/Associazione-Volontarius-ONLUS-Bolzano/122590414420798>
- <http://www.unhcr.org>
- <http://iabr.nl/nl/editie/iabr2016>
- <http://www.archdaily.com/461696/a-kamp47-stephane-malka/>
- <http://www.stephanemalka.com/en/2010/05/auto-defense/>
- <http://www.stephanemalka.com/en/>
- <http://www.archdaily.com/297206/dynamo-metal-workshop-phalt-architekten/>
- <http://www.vluchtelingenwerk.be/integratie>
- <http://www.ruralstudio.org/projects/perry-county-learning-center>
- <http://www.ruralstudio.org/projects/morrisette-house-kitchen>
- <http://www.archdaily.com/112495/the-garden-library-for-refugees-and-migrant-workers-voav-meiri-architects/>
- http://www.academia.edu/5246993/Kevin_Lynch_The_Image_of_the_City
- <http://www.therefugeeproject.org>
- <http://www.dezeen.com/2010/12/22/a-rolling-masterplan-by-jagnefalt-milton/>
- <http://www.designboom.com/architecture/jaja-architects-the-landscape-loop/>
- <http://www.istat.it/en/provincia-autonoma-bolzano-bozen>
- <http://www.iskashitaa.org/OurPrograms/FoodPreparation/tabid/167/Default.aspx>
- <http://www.buildingtrustinternational.org/index.html>
- <http://www.holcimfoundation.org/Projects/laguna-chapel>
- <http://www.plataformaarquitectura.cl/cl/02-338055/primer-lugar-concurso-juan-gunther-en-lima-peru>
- <http://www.dezeen.com/2012/08/03/casa-en-la-ladera-de-un-castillo-by-fran-silvestre-arquitectos/>
- <http://www.domusweb.it/en/news/2011/05/11/parque-de-levante.html>
- <http://assemblestudio.co.uk/>
- <http://www.acxt.es>
- <http://www.landezine.com/index.php/2015/03/park-am-gleisdreieck-iii-flaschenhals-by-atelier-loid/>
- <http://www.dezeen.com/2014/06/28/kcev-education-centre-underground-green-roof-petr-hajek-architekti/>
- <http://www.othermarkets.org/index.php?tid=17>
- <http://www.suyabatmazdemirel.com/metu-student-center-2/>
- <http://www.archdaily.com/420136/landscaping-saint-barthelemy-d-anjou-atelier-arcau/>
- <http://fac.arch.hku.hk/arch/gallery/2013-14/march-studios/anderson-lee/>
- <http://www.archdaily.com/227874/ewha-womans-university-dominique-perrault-architecture/>
- <http://www.dezeen.com/2011/06/13/the-high-line-section-2-by-diller-scofidio-renfro-and-james-corner-field-operations/>
- <http://www.archdaily.com/304272/l23-house-pitagoras-arquitectos/>
- <http://www.chocoladefabriekgouda.nl>
- <http://www.deltalight.com/nl/inspiration/all-projects/project/bibliotheek-gouda-rotterdam-nl-2720>
- <http://www.bruijnzeels.nl/index.html>
- <http://www.woorden-boek.nl/woord/empowerment>
- <http://www.kunstbus.nl/architectuur/ciam.html>

PILOOTPROJECT DOORSTROMEN BIBLIOTHEEK SPOORWEG PODRECCA INTEFRACE
PODIUM WORKSHOPS NIEUWE MAAKBAARHEID ASIELBELEID BRENNERPAS
VLUCHTELINGEN TAAL & SPEL LEESBAARHEID LANCEREN NIEUWE IJZEREN GORDIJN
PARTICIPATIE IDENTITEIT KEUKEN WINKELS ATELIERS DAGELIJKSE HANDELINGEN
TESTRUIMTE ANKERPROJECT ZIEN & GEZIEN WORDEN OPVANGEN LEERCENTRUM
JOB BEGELEIDING VERLOREN GENERATIES VOLONTARIUS STEPHANE MALKA VISIE
STATIONSBUURT TERRITORIALITEIT BANDEN & BRUGGEN EDUCATIE URGENTIE
MAATSCHAPPELIJK DRAAGVLAK NUANCE MAPPINGS ONTMOETEN INTEGREREN
PUBIEK ONDERSTEUNEN KNOOPPUNTEN ROUTES GEBIEDEN TUNNELS PARTIJEN
THE ELEMENTS OF A CITY TAALCURUS TREFPUNT WERKPLAATS SEIZOENSWERK
ADMINISTRATIEVE BEGELEIDING AL DOENDE LEREN GROENE RECREATIEVE STROOK
ACCLIMATISEREN RELATIES MET OMGEVING UITZENDBUREAU LIFT UP LIFT OFF
INVESTEREN CULTUREN MEERWAARDE UITWISSELEN ERVARINGEN FLEXIBILITEIT
STEPPINGSTONE FLEXIBILITEIT TALUD SEMI-PUBIEK URGENTIE PROGRAMMA
OPLEIDINGEN AGRICULTUUR TOERISME WIJNGAARDEN ORGANISATIES HOTELS
INTERMEDIAR NEXT ECONOMY TUSSENPLATFORM DOORSTROOM AANWEZIGHEID
ONTPLOOIEN INTERACTIE ZIJN NIEUWE PUBIEKE PLEK BIBLIOTHEKEN 2040
LEREN DELEN LEZEN ONDERNEMEN PROEVEN WANDELING BINDEND ELEMENT
VORMINGSPLATFORM INTERACTIEF DOEN UITREIKEN KENNIS CONTEMPLEREN
BERGFLANK RECREATIEF NOODZAAK VRIJE TIJD DOELGROEPEN IEDEREEN
PASSAGE COLLECTIEF GEBRUIK SOCIALE COHESIE CONSULENTEN INTRIMBUREAU
UITLEENDIENST NADENKEN MEDITEREN INFRASTRUCTUUR PLEINEN NIVEAUS
BEVOLKINGSGROEPEN TREFPUNT FIETSRUTE RELATIES SPLITLEVELS LICHT
ATRIUM AFBAKENEN TOEEIGIENEN RAND PAD LANDMARKS KNOOPPUNTEN
PLEINEN HELLINGEN TRAPPEN ARCHITECTUUR HOOGTEVERSCHIL PERCEEL
EERSTE OPVANG ACTUEEL ONTSNAPPEN TOT RUST KOMEN KENNIS LUXES
STOPPLAATS VERTROEVEN SPACE SYNTAX THE NEXT ECONOMY SMELTPUNT
ROB BRUIJNZEELS ATELIERS ONTSPANNEN ONTDEKKEN URGENTIE VISIE
HELPEN LANCEREN EMPOWERMENT NIEUWE PLEK INTRIMBUREAUS LEREN
KNELPUNTEN PLAATSEN TIJDELIJK SCHAKELPUNT PROEVEN ETEN GENIETEN



KU LEUVEN

Bieke Callewier 0474 /481 381
bieke.callewier@gmail.com
Masterproef '14-'15 UAD Bolzano
Faculteit Architectuur Sint-lucas Gent
Master of science in Architectuur uAD